

NX 350h

KULLANICI EL KİTABI



ÜRETİCİ FİRMA:

TOYOTA MOTOR ENGINEERING AND MANUFACTURING EUROPE

BOURGETLAAN 60, AVENUE DU BOURGET 60, B-1140 BRÜKSEL BELÇİKA

Tel : (32) 2 745 20 11

Fax : (32) 2 745 20 99

İTHALATÇI FİRMA:

TOYOTA TÜRKİYE PAZARLAMA VE SATIŞ A.Ş.

Cumhuriyet Mahallesi D100 Kuzey Yan Yol. No:5

Yakacık 34876, Kartal-İstanbul

Tel : (0216) 453 53 53

Fax : (0216) 671 92 42

Ticaret sicil no : 444939 - 392521

© 06/23 

Tüm hakları saklıdır. Toyota Türkiye Pazarlama ve Satış A.Ş.'nin izni olmaksızın bu kitabın tamamı veya bir kısmı tekrar yazılamaz ve kopya edilemez.

Bu kitap Toyota Türkiye Pazarlama ve Satış A.Ş bünyesinde EĞİTİM MÜDÜRLÜĞÜ tarafından yayımlanmıştır.

Yayın No. OM78643T

Sürüşten önce	Aracı kullanmadan önce bilinmesi gereken önemli noktalar	1
Aracın kullanılması	Aracı kullanırken yapılacak temel işlemler	2
Koşullara göre sürüş	Çevredeki alan karanlıkken ya da yağmurlu veya soğuk havalarda araç kullanımı	3
İç donanımlar	Klima sisteminin ve iç konfor özelliklerinin kullanımı	4
Araç durum bilgileri ve göstergeleri	Sürüş ile ilgili bilgilerin okunması	5
Sürüş destek sistemi	Güvenli sürüş destek işlevi ve SRS hava yastığı ayarları	6
Kablosuz iletişim	Güvenlik, konfor ve rahatlığı destekleyen kablosuz iletişim hizmetleri	7
Aracın bakımı	Aracınız için bakım prosedürleri	8
Arıza durumunda	Arıza ve acil durumda yapılması gerekenler	9
Araç teknik özellikleri	Araç teknik özellikleri, kişiselleştirilebilen donanımlar	10
Dizin	Alfabetik dizin	

Bilginiz için

Bilginiz için 8
Resimli dizin..... 11

1 Sürüşten önce

1-1. Özel paspasların kullanılması
Özel paspasların doğru şekilde kullanılması..... 28

1-2. Hybrid sistemle ilgili önemli hususlar
Hybrid sistem özellikleri 30
Hybrid sistem uyarıları 36
Hybrid elektrikli araç kullanım ipuçları..... 39

1-3. Araçta çocuklarla güvenli sürüş için
Çocuklarla sürüş 41
Uygun çocuk koltuğunun seçimi..... 44
Çocuk koltuğunun takılması... 55
Çocuk koltuğunun ön yolcu koltuğuna takılması..... 60
Hava yastığı manuel iptal sistemi..... 62

1-4. Araca giriş ve çıkış
Anahtar tipleri..... 64
Akıllı giriş ve çalıştırma sistemi..... 68
Kapıların açılması/ kapatılması 73
Kapıların kilitlemesi/ açılması 77
Hırsızlık koruma sistemi..... 83
Camların açılması ve kapatılması 89

1-5. Bagajın yüklenmesi
Bagajı araca yükleme 93

Römork çekme (çekme paketi olan araçlar) 115
Römork çekme (çekme paketi olmayan araçlar) 123

1-6. Doğru sürüş konumunu elde etmek

Koltukların ayarlanması 124
Arka koltukların ayarlanması 128
Emniyet kemerlerinin kullanımı 129
Direksiyon simidinin ve aynaların konumunun ayarlanması 133

2 Aracın kullanılması

2-1. Hybrid sistemi çalıştırma ve durdurma
Hybrid sistemin çalıştırılması 148
Hybrid sistemin durdurulması 152

2-2. Sürüş talimatları
Sürüş prosedürü 153
Yeni Lexus'unuzun alıştırılması (rodajı)..... 156
Her vites konumunun kullanım amacı..... 157
Vites konumunun değiştirilmesi 159
Başlangıç 164
Sola veya sağa dönerken veya şerit değiştirirken yapılan işlemler..... 165
Vites aralığının değiştirilmesi 166

2-3. Aracı park etme
Aracı park ederken 168
Durdurma 170
Aracı park etme..... 172

2-4. Yakıt doldurma
Yakıt doldurma 177

3 Koşullara göre sürüş

- 3-1. Çevredeki alan karanlıkken sürüş**
 Farların kullanımı 182
 Kısa farlar ve uzun farlar arasında otomatik geçiş..... 185
- 3-2. Çevredeki alan aydınlıkken sürüş**
 Güneş siperliklerinin kullanılması 193
 İç dikiz aynası otomatik kendiliğinden kararma işlevi (otomatik kendiliğinden karararı iç dikiz aynası olan araçlar) ... 194
 Dijital Dikiz Aynası karartma işlevi (optik ayna modu) 195
- 3-3. Yağmurda sürüş**
 Yağmurda sürüş uyarıları 196
 Yağmurda görünürlük sağlamak 197
- 3-4. Camlar veya aynalar buğulandığında sürüş**
 Ön camdaki buğuyu giderin . 202
 Arka camdaki buğuyu çözün 204
 Dış dikiz aynalarında buğuyu çözün 205
- 3-5. Soğuk havada sürüş**
 Soğuk havaya hazırlık 206
 Soğuk havalarda sürüş ipuçları 209
- 3-6. Kötü görüş koşullarında sürüş**
 Sis lambası aydınlatması 211
 Kornanın kullanımı 213
- 3-7. Çok amaçlı kullanıma uygun araç uyarıları**
 Çok amaçlı kullanıma uygun araç uyarıları 214

3-8. Sürüş özelliklerinin değiştirilmesi

- Sürüş modları..... 217
 Sürüş modunun değiştirilmesi 219
 İz Modu (AWD araçlar) 221

3-9. EV sürüş modu

- EV sürüş moduna geçiş 223

3-10. Freni basılı tutma sistemi

- Freni basılı tutma sistemi 225

4 İç donanımlar**4-1. Favori ayarları**

- Ayarlarım..... 230

4-2. Tercih edilen sürüş konumunun ayarlanması

- Daha kolay sürücü girişi ve çıkışını etkinleştirme (Elektrikli kolay erişim sistemi) 231
 Sürüş konumu kaydı/geri çağırma/silme 232

4-3. Araç içindeki sıcaklığın/ ortamın ayarlanması

- Her bir sistemi ayarlamadan sürdürülebilecek konforlu durum (Lexus Lüks Klima Sistemi)..... 236
 Klima kumandaları 238
 Isıtılmalı direksiyon simidi 247
 Koltuk ısıtıcıları 248
 Koltuk havalandırmaları 250
 Açılır tavanın kullanımı..... 251
 Panoramik açılır tavanın kullanımı 254
 Elektronik güneşliği açma ve kapama 257

4-4. İç aydınlatma

- İç ışıkların kullanımı 259

4-5. İç donanımların kullanımı

Bölmelerin yeri **263**

Kullanışlı iç donanımlar **269**

4-6. Bagaj bölmesinin kullanımı

Bagaj kancalarının kullanılması **279**

Bagaj ağı kancalarının kullanılması **280**

Poşet kancalarının kullanımı **281**

Taban kaplaması **282**

Bagaj örtüsünün toplanması **284**

5 Araç durum bilgileri ve göstergeleri

5-1. Göstergenin işlevleri ve gösterimleri

Uyarı ışıkları ve göstergeler **288**

Göstergeler ve sayaçlar (F SPORT modelleri hariç) **295**

Göstergeler ve sayaçlar (F SPORT modelleri) **301**

5-2. Ekranların işlevleri

Araç bilgi ekranı (yansıtmalı gösterge ekranı olmayan araçlar) **306**

Araç bilgi ekranı (yansıtmalı gösterge ekranlı araçlar) **308**

Yansıtmalı gösterge ekranı .. **310**

Görüntülenen içerik **313**

5-3. Ekranların ayarlarının değiştirilmesi

Gösterge paneli ışık parlaklığının değiştirilmesi . **323**

Yansıtmalı gösterge ekranı ayarlarının değiştirilmesi **324**

6 Sürüş destek sistemi

6-1. Güvenli sürüş destek işlevlerinin özellikleri

Sürüş destek sistemleri **328**

Lexus Güvenlik Sistemi + yazılım güncellemesi **337**

Lexus Güvenlik Sistemi + **340**

6-2. Güvenli sürüş destek işlevlerini kullanma

Çarpışma Öncesi Uyarı Sistemi **348**

Şerit İzleme Desteği **362**

Şerit Değiştirme Desteği **367**

Şerit Takip Uyarısı **371**

Proaktif sürüş desteği **377**

Ön Manevra Uyarısı **383**

Trafik İşareti Desteği **386**

Dinamik radarlı sabit hız kontrolü **391**

Sabit Hız Kontrol Sistemi **404**

Hız Sınırlayıcı **410**

Acil Sürüş Durdurma Sistemi **416**

Kör Nokta Monitörü **419**

Güvenli Çıkış Desteği **425**

Lexus park destek sensörü .. **431**

Geri Manevra Trafik Uyarısı . **442**

Arka Kamera Algılama **449**

Park Destek Freni **454**

Lexus Teammate Advanced Park **467**

Gaz pedalına ve fren pedalına aynı anda basıldığında hybrid sistem gücü kısıtlaması **509**

Ani kalkış sınırlama kontrolü **510**

6-3. Bir çarpışmada yolculara olan etkiyi azaltmak

Bir çarpışmada yolculara olan etkiyi azaltmak **511**

7 Kablosuz iletişim

7-1. Acil yardım

eCall **522**

8 Aracın bakımı**8-1. Aracın dış bakımı**

Aracın yıkanması 536

8-2. Aracın içinin temizlenmesi ve korunması

Araç içinin temizlenmesi 541

Saten metal vurgulu alanları
temizleme 543

Deri yüzeylerin temizlenmesi 544

Sentetik deri yüzeylerin
temizlenmesi 545Hava girişlerinin
temizlenmesi 546**8-3. Bakım**Bakım gereksinimleri
(Hindistan hariç) 551Periyodik bakıma genel
bakış (Hindistan hariç) 552Bakım gereksinimleri
(Hindistan için) 553Periyodik bakıma genel
bakış (Hindistan için) 554Kendinizin yapabileceği
bakımlar 555Periyodik bakım (Hindistan
için) 556**8-4. Sarf malzemelerinin kontrolü**Bakımı kendiniz yaparken
dikkat etmeniz gerekenler.. 561

Motor kaputunun açılması ... 563

Motor bölmesi 564

Cam yıkama sıvısının
tamamlanması 570

12 volt akü..... 571

Klima filtresi bakımı 574

8-5. Lastik bakımı

Lastik bakımı 576

Lastik kontrol öğeleri 577

Run-flat lastik özellikleri 579

Lastik basıncı uyarı
sisteminin çalışması..... 580

Lastik basıncının kontrolü 591

Aracı kriko ile kaldırma..... 593

Lastiklerin rotasyonu 594

Jantlar 595

Lastiğin değiştirilmesi..... 597

9 Arıza durumunda**9-1. Sürüş sırasında bir sorun oluşursa yapılacaklar**Sürüş sırasında bir sorun
oluşursa yapılacaklar 609**9-2. Göstergede bir uyarı gösterilirse**Bir uyarı ışığı yanar/yanıp
sönerse 612Bir uyarı mesajı
görüntülenirse 623**9-3. Motor çalışmıyorsa**Doğru çalıştırma yöntemini
izlediğiniz halde hybrid
sistem çalışmadığında 645İç lambalar veya farlar
karardığında ve hybrid
sistem çalıştırılmadığında 648İç lambalar veya farlar
yanmadığında ve hybrid
sistem çalıştırılmadığında 654Korna düşük ses
seviyesinde çaldığında ve
hybrid sistem
çalıştırılmadığında 655Korna çalmadığında ve
hybrid sistem
çalıştırılmadığında 656**9-4. Lastik patlarsa**Acil lastik onarım kiti ile bir
lastiğin onarılması (acil

- lastik patlak onarım kiti olan araçlar)..... 657
- Patlak lastiğiniz olduğunda alınacak önlemler (run-flat lastikli araçlar)..... 670
- 9-5. Bir kapı açılmıyor veya kilitlenemiyorsa**
- Bir anahtar kaybolduysa 671
- Kapılar/camlar/açılır tavan elektronik anahtar kullanılarak çalıştırılmadığında 672
- Kapı açma düğmesi ile bir kapı açılmıyorsa..... 681
- Arka kapılar içeriden açılmıyorsa 684
- Bagaj kapağı açılmıyorsa .. 685
- 9-6. Açılır tavan/güneşlik arızası varsa**
- Açılır tavan düzgün çalışmıyorsa..... 687
- Panoramik açılır tavan/ elektronik güneşlik düzgün çalışmıyorsa..... 689
- 9-7. Arka koltuklar düzgün çalışmıyorsa**
- Arka koltukları sıfırlayın (Elektrikli koltuklu araçlar).. 690
- 9-8. Yakıt ikmali yapılamıyorsa**
- Yakıt deposu kapağı açılmadığında 691
- 9-9. Bir iç özellik üzerindeki bir gösterge yanarsa veya yanıp sönerse**
- Kablosuz şarj cihazı çalışma gösterge ışığı (şarj tablasında) yanıp söndüğünde..... 692
- 9-10. Araç hareket edemiyorsa**
- Bir hybrid sistem uyarı mesajı görüntülendiğinde ve araç hareket etmediğinde 693
- Hybrid şanzımandan anormal sesler geliyorsa.... 694
- Bir çekici ile çekme 695
- Düz kasa kamyonun kullanımı 699
- Başka bir araçla çekme..... 700
- Çamur, kum veya kardan kurtulmak 703
- 9-11. Bir arıza olduğunu düşünüyorsanız**
- Araçta bir anormallik varsa .. 704
- Araçtan anormal sesler geliyorsa 705
- Araç anormal şekilde hareket ederse..... 706
- 9-12. Bir bayi ile iletişime geçmeden önce kontrol edilecek öğeler**
- Hybrid sistem durdurulduktan sonra direksiyon döndürülemez (direksiyon kilidi işlevli araçlar)..... 707
- Camlar elektrikli cam düğmeleri ile açılıp kapanmıyorsa 708
- Güç düğmesi otomatik olarak kapatılır 710
- Aracınız hararet yaparsa 711
- Bir düğme kullanıldığında elektrikli bileşenler çalışmıyorsa..... 714
- Bir ışık yanmazsa..... 715

10 Araç teknik özellikleri

10-1. Teknik özellikler

- Bakım bilgileri (yakıt, yağ seviyesi, vb.)..... 724

Yakıt bilgisi 733

10-2. Kişiselleştirilebilir özellikler

Kullanıcı kişiselleştirme
işlevine genel bakış 735

Ayarları değiştirme yöntemi . 736

Kişiselleştirilebilir özellikler... 737

10-3. Sıfırlama

Sıfırlama yapılması gereken
durumlar..... 757

Ek 758

Dizin 761

Sertifika 771

Bilginiz için

Bu Kullanıcı El Kitabında yer alan bilgiler

Bu el kitabında, tüm modellerin ve ilave donanımlar da dahil olmak üzere tüm donanımların tanıtıldığını lütfen unutmayın. Bu yüzden, aracınızda bulunmayan donanımlara ait açıklamalara da rastlayabilirsiniz.

Bu kitapta yer alan tüm teknik özellikler basım tarihinde geçerlidir. Bununla beraber, Lexus'un sürekli ürün geliştirme politikasına paralel olarak önceden belirtmeksizin teknik özellik, donanım ve aksesuar değişikliği yapma hakkımızı saklı tutmaktayız.

Teknik özelliklerine, renk ve donanımına bağlı olarak aracınız, bu kitapta verilen çizimlerden farklılık gösterebilir.

Bu kılavuzun okunması

Bu bölüm, bu kılavuzda kullanılan sembolleri açıklar.

■ Metindeki sembollerin anlamları

Sembollerin adları ve anlamları şu şekildedir:



● DİKKAT

Açıklamalara uyulmadığı takdirde ölüme veya ciddi yaralanmalara neden olunabilir.



● UYARI

Açıklamalara uyulmadığı takdirde araçlarda veya ekipmanlarında hasara veya arızaya neden olunabilir.

1 2 3...

● Adım numarası

İşleyiş ve çalışma prosedürlerini gösterir. Sayısal sırayla adımları takip edin.



● Bilgi

İşlevler ve çalıştırma yöntemleri dışındaki önemli noktaları açıklar.

■ Resimlerdeki sembollerin anlamları

Sembollerin adları ve anlamları şu şekildedir:

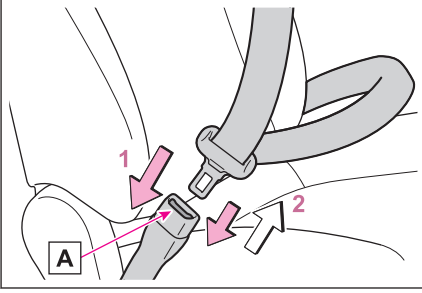

- ➡ Düğmeleri ve diğer cihazları kullanmak için yapılacak hareketleri (itmek, çevirmek, vb.) gösterir.

- ➡ Hareketin sonucunu gösterir (kapağın açılması gibi).

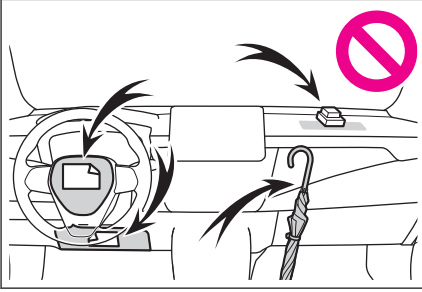

- ➡ Açıklanan parça veya konumu belirtir.
- ⊘ Bunun anlamı Yapmayın veya Olmasını önleyin'dir.

Güvenli sürüş uyarıları

⚠ DİKKAT

- Etki altında sürüş: Alkol veya uyuşturucu etkisi olan ilaç aldıktan sonra kesinlikle aracınızı kullanmayın. Alkol ve uyuşturucu etkisi olan ilaçlar tepkilerinizi yavaşlatır, muhakeme yeteneğinizi ve koordinasyonunuzu olumsuz yönde etkiler. Bu durum, ciddi şekilde yaralanmalarla veya ölümlle sonuçlanacak bir kazaya neden olabilir.
- Sürücü dalgınlığı: Dikkatinizi tamamen sürüşe verin. Sürüş sırasında aracın kumandalarıyla oynama, cep telefonuyla konuşma veya okuma gibi sürücünün

⚠ DİKKAT

dikkatini dağıtan hareketler, ciddi şekilde yaralanmalarla veya ölümlle sonuçlanabilecek bir kazaya neden olabilir.

- Halka açık yollarda sürerken her zaman yasal hız sınırına dikkat edin.
- Güvenli sürüş: Aracınızı her zaman tedbirli kullanın. Diğer sürücülerin ve yayaların yapabileceği hatalara karşı hazırlıklı olun.
- Uzun mesafeli sürüşlerde, yorgun hissetmeden önce düzenli molalar verin. Ayrıca sürüş sırasında yorgun ve uykusuz hissediyorsanız, sürüşe devam etmek için kendinizi zorlamayın ve acilen mola verin.

Çocukların güvenliğiyle ilgili genel uyarılar

⚠ DİKKAT

Çocuklarınızı araçta kesinlikle yalnız bırakmayın ve aracınızın anahtarıyla oynamalarına izin vermeyin.

Çocuklar aracınızı çalıştırabilir veya vitesi boş konuma getirebilir.

Çocuklar aracınızın camları, açılır tavanı veya diğer donanımlarıyla oynarken kendilerini yaralayabilir. Ayrıca, aracınızın iç sıcaklığının aşırı yükselmesi veya düşmesi çocuklar için ölümcül olabilir.

Resimli dizin

Dış

BİLGİ

Sürüş için dış ışıkların ampulleri (Değiştirme yöntemi: → S.719)

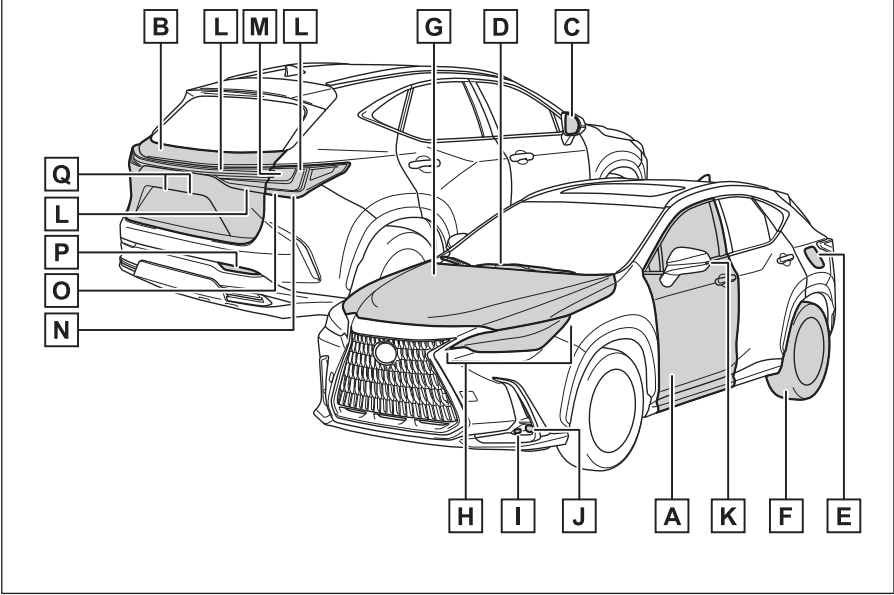

A	Kapılar	S.73
	Kilitleme/kilit açma	S.77
	Kapıların açılması/kapatılması	S.73
	Yan camların açılması/kapatılması	S.89,90
	Mekanik anahtar ile kilitleme/kilit açma.....	S.675
	Uyarı mesajları.....	S.623
B	Bagaj kapağı	S.94
	Aracın içinden açılması.....	S.94
	Aracın dışından açılması	S.94
	Uyarı mesajları.....	S.623
C	Dış dikiz aynaları	S.143
	Ayna açısının ayarlanması.....	S.143
	Aynaların katlanması	S.144
	Sürüş konumu hafızası*	S.232

	Ayna buęu çözücüsü.....	S.205
D	Ön cam silecekleri	S.197,200
	Kış şartları için uyarılar	S.206
	Araç yıkama için uyarılar	S.540
E	Yakıt deposu kapaęı	S.177
	Yakıt doldurma yöntemi	S.177
	Yakıt tipi/yakıt deposu kapasitesi	S.726
F	Lastikler	S.576
	Lastik boyutu/ hava basıncı	S.592,731
	Kış lastikleri/zincirler	S.206
	Kontrol/rotasyon/lastik basıncı uyarı sistemi.....	S.576,577,580,594
	Patlak lastik deęişimi	S.657
G	Motor kaputu	S.563
	Açma.....	S.563
	Motor yaęı	S.727
	Hararet durumunda yapılması gerekenler	S.711
	Uyarı mesajları.....	S.623
H	Farlar/ön konum farları/gündüz sürüş farları/sinyal lambaları	S.182
I	Dönüş lambaları*	S.184
J	Ön sis lambaları*	S.211
K	Sinyal lambaları	S.165
L	Stop/park lambaları	S.182
M	Sinyal lambaları	S.165
N	Geri vites lambası	
	Vitesin R konumuna alınması	S.159
O	Stop lambaları	
	Acil fren sinyali	S.328
P	Arka sis lambası	S.211
Q	Plaka lambaları.....	S.182

* : Bazı modellerde

Gösterge paneli (Soldan direksiyonlu araçlar)

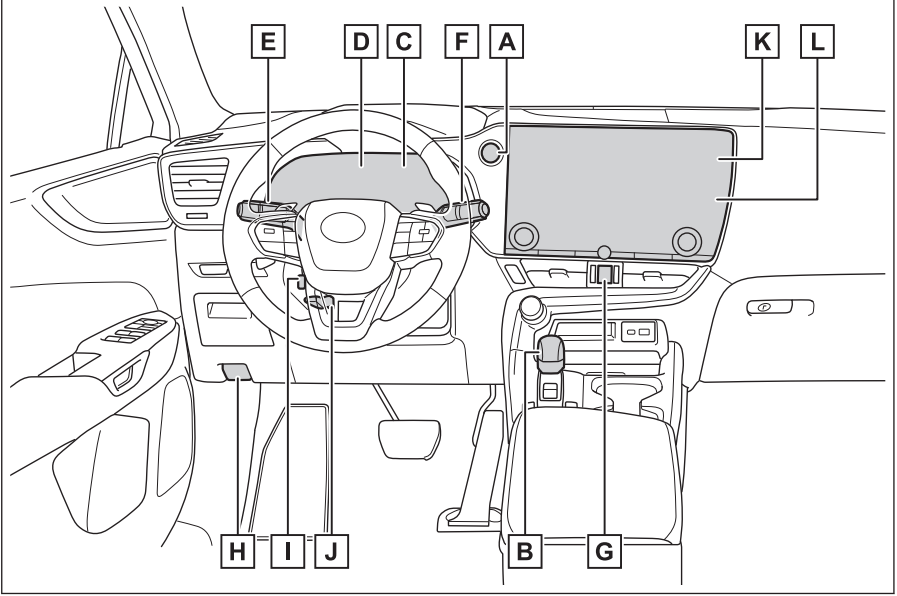

- A Güç düğmesi S.148**
 Hybrid sistemin çalıştırılması/modların değiştirilmesi S.148,150
 Hybrid sistemin acil olarak durdurulması S.609
 Hybrid sistem çalışmazsa S.645
 Uyarı mesajları S.623
- B Vites kolu S.157**
 Vites konumunun değiştirilmesi S.159
 Araç çekme uyarıları S.695,699,700
- C Göstergeler S.295,301**
 Göstergelerin okunması/gösterge paneli ışığının ayarlanması S.295,301,323
 Uyarı ışıkları/gösterge ışıkları S.288
 Uyarı ışığı yanarsa S.612
- D Araç bilgi ekranı S.306,308**
 Ekran S.306,308
 Enerji ekranı S.316
 Uyarı mesajı görüldüğünde S.623
- E Sinyal kolu/Far düğmesi S.165,182**

	Farlar/ön konum lambaları/park lambaları/plaka lambaları/gündüz sürüş farları.....	S.182
	Ön sis lambaları*/Arka sis lambası	S.211
F	Ön cam silecek ve yıkayıcı anahtarı.....	S.197,200
	Kullanım.....	S.197,200
	Cam yıkama sıvısının tamamlanması.....	S.570
	Uyarı mesajları.....	S.623
G	Dörtlü flaşör düğmesi.....	S.609
H	Motor kaputu açma kolu	S.563
I	Direksiyon simidi yükseklik ve teleskopik ayar düğmesi*	S.133,134
	Ayarlama.....	S.133,134
	Sürüş konumu hafızası	S.232
J	Yükseklik ayarlı ve teleskopik direksiyon simidi*	S.133,134
	Ayarlama.....	S.133,134
K	Klima sistemi.....	S.238
	Kullanım.....	S.239
	Arka cam buğu çözücüsü	S.204
L	Müzik sistemi*¹	

* : Bazı modellerde

*1 : Bkz."MULTİMEDYA KULLANICI EL KİTABI".

Düğmeler (Soldan direksiyonlu araçlar)

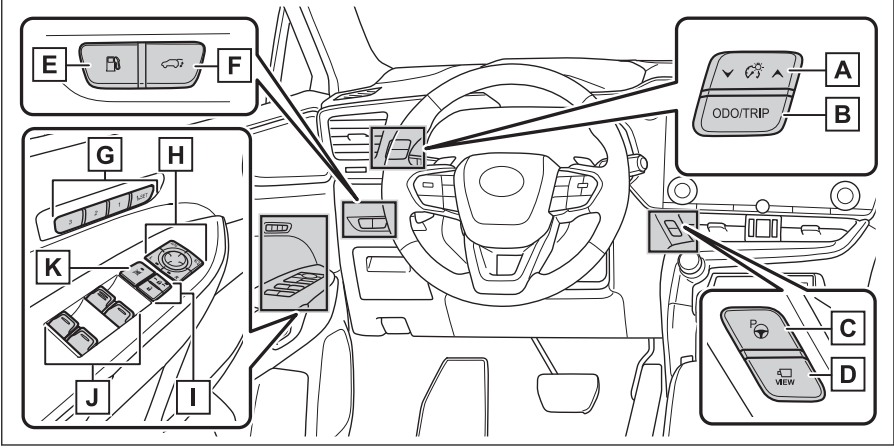

A	Gösterge paneli ışık kontrol düğmeleri	S.323
B	ODO/TRIP düğmesi	S.300
C	Gelişmiş Park (park destek sistemi) ana düğmesi*	S.467
D	Kamera düğmesi**2	
E	Yakıt doldurma kapağı açma düğmesi	S.177
F	Elektrikli bagaj kapağı düğmesi*	S.101
G	Sürüş konumu hafıza düğmeleri*	S.232
H	Dış dikiz aynası düğmeleri	S.143
I	Kapı kilitleme düğmeleri	S.79
J	Elektrikli cam düğmeleri	S.89,90
K	Cam kilitleme düğmesi	S.92

* : Bazı modellerde

**2 : Bkz. "Multimedya kullanıcı el kitabı".

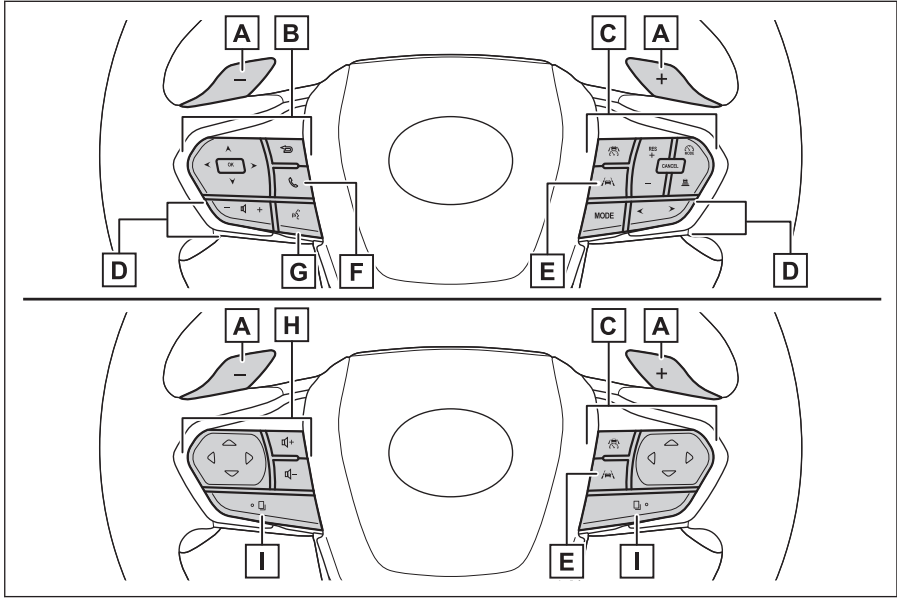

- A** Vites kumandaları S.166
- B** Gösterge kumandaları S.313
- C** Sabit hız kontrolü düğmesi
Dinamik radarlı sabit hız kontrolü S.391,404
- D** Müzik sistemi uzaktan kumanda düğmeleri*³
- E** LTA (Şerit İzleme Desteği) düğmesi S.362,367
- F** Telefon düğmesi*⁴
- G** Konuşma düğmesi*⁵
- H** Müzik uzaktan kumandaları/telefon düğmesi/konuşma düğmesi*⁶ S.313
- I** Düğme işlevi değiştirme düğmesi S.313

*3 : Bkz."Multimedya kullanıcı el kitabı".

*4 : Bkz."Multimedya kullanıcı el kitabı".

*5 : Bkz."Multimedya kullanıcı el kitabı".

*6 : Bkz."Multimedya kullanıcı el kitabı".

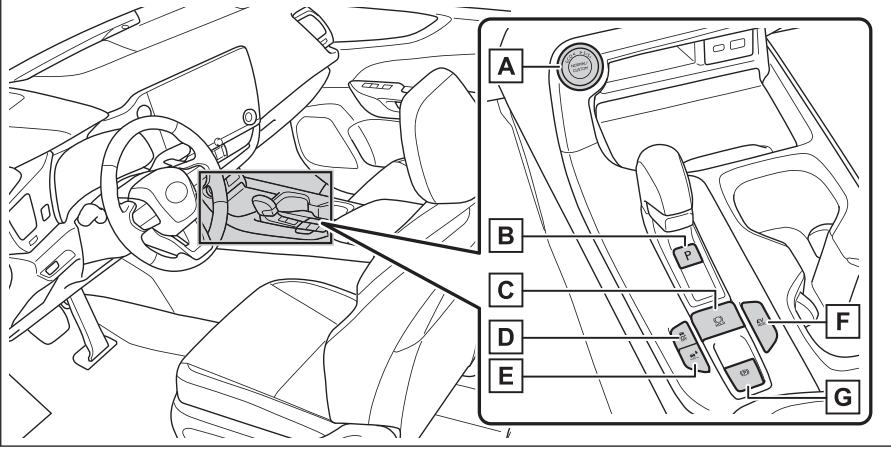

- | | | |
|----------|---|----------------------|
| A | Sürüş modu seçim düğmesi | S.219 |
| B | P konumu düğmesi | S.159 |
| C | Freni basılı tutma düğmesi | S.225 |
| D | VSC OFF düğmesi | S.328 |
| E | İz Modu düğmesi* | S.221 |
| F | EM (Elektrik motoru) sürüş konum düğmesi | S.223 |
| G | Park freni düğmesi | S.159,172,225 |
| | Park freninin çekilmesi/bırakılması | S.159,172,225 |
| | Kış şartları için uyarılar | S.209 |
| | Sesli uyarı/mesajlar | S.623 |

İç (Soldan direksiyonlu araçlar)

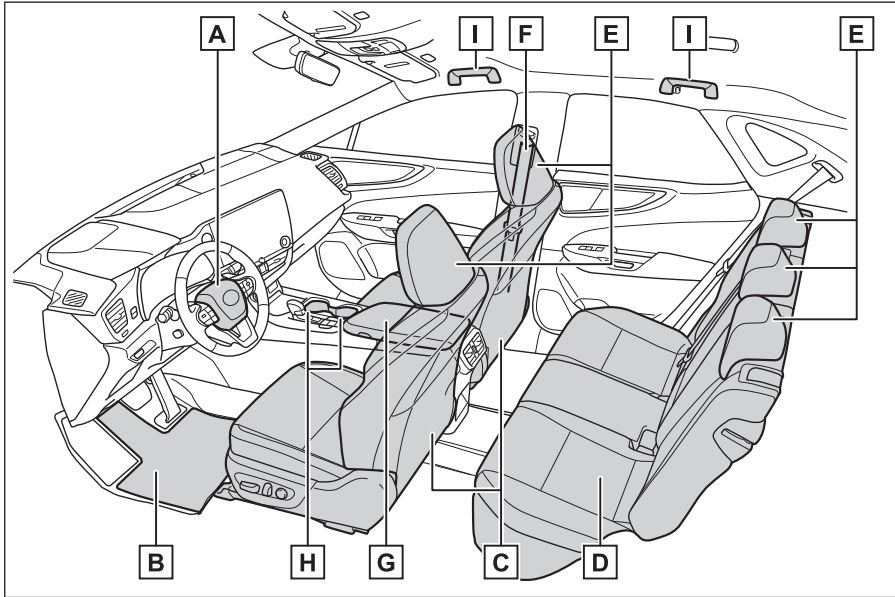

A	SRS hava yastıkları.....	S.511
B	Paspaslar	S.28
C	Ön koltuklar	S.124
D	Arka koltuklar	S.128
E	Baş dayamaları	S.125
F	Emniyet kemerleri.....	S.129
G	Konsol bölmesi	S.267
H	Bardak tutucular	S.265
I	Tutunma kolları	S.277

Tavan (Soldan direksiyonlu araçlar)

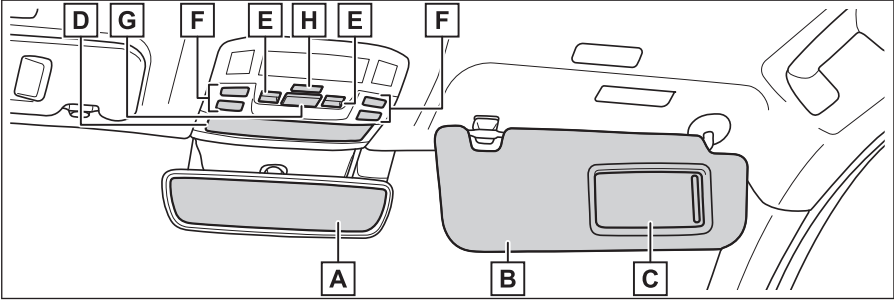

- A İç dikiz aynası..... S.134,135,194,195
- B Güneş siperlikleri*7 S.193
- C Makyaj aynaları S.278
- D Yardımcı bölme S.264
- E Açılır tavan düğmeleri*/Panoramik açılır tavan düğmeleri* S.251,254
- F Tavan lambası/Okuma lambaları S.260,261
- G [SOS] düğmesi* S.522
- H Kapı-bağlantılı iç ışık düğmesi S.261

*7 : ASLA yolcu hava yastığı çalışabilir durumdayken yüzü arkaya dönük tipte bebek/çocuk koltuğunu ön koltuğa takarak kullanmayın, bu çocuk için CİDDİ ŞEKİLDE YARALANMA veya ÖLÜME neden olabilir.



* : Bazı modellerde

Gösterge paneli (Sağdan direksiyonlu araçlar)

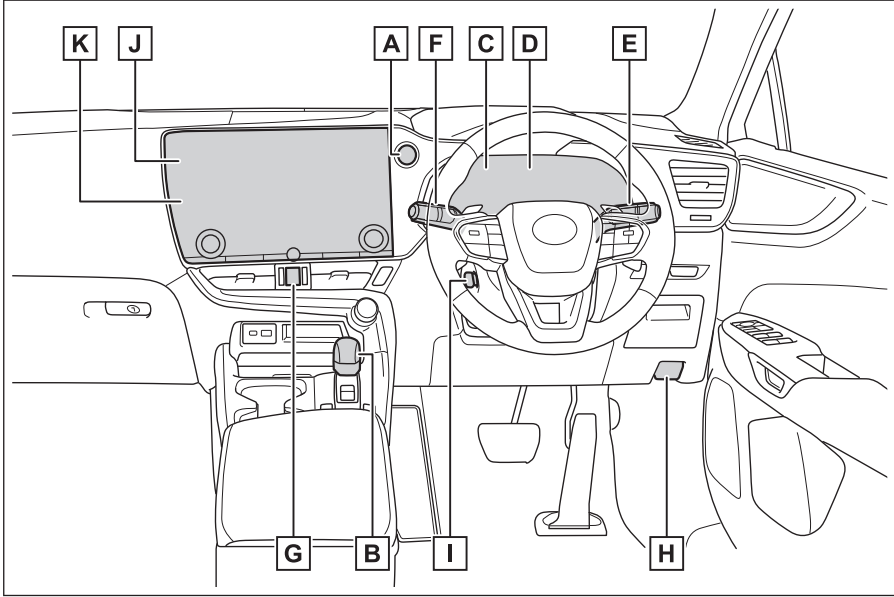

- A Güç düğmesi S.148**
Hybrid sistemin çalıştırılması/modların değiştirilmesi S.148,150
Hybrid sistemin acil olarak durdurulması S.609
Hybrid sistem çalışmazsa S.645
Uyarı mesajları S.623
- B Vites kolu S.157**
Vites konumunun değiştirilmesi S.159
Araç çekilirken alınacak önlemler S.695,699,700
- C Göstergeler..... S.295,301**
Göstergelerin okunması/gösterge paneli ışığının ayarlanması.....
..... S.295,301,323
Uyarı ışıkları/gösterge ışıkları S.288
Bir uyarı ışığı ortaya çıktığında S.612
- D Araç bilgi ekranı S.306,308**
Ekran S.306,308
Enerji ekranı..... S.316
Uyarı mesajları görüldüğünde S.623
- E Sinyal kolu/Far düğmesi S.165,182**

	Farlar/ön konum lambaları/park lambaları/plaka lambaları/gündüz sürüş farları.....	S.182
	Ön sis lambaları*/Arka sis lambası	S.211
F	Ön cam silecek ve yıkayıcı anahtarı.....	S.197,200
	Kullanım.....	S.197,200
	Cam yıkama sıvısının tamamlanması.....	S.570
	Uyarı mesajları.....	S.623
G	Dörtlü flaşör düğmesi.....	S.609
H	Motor kaputu açma kolu	S.563
I	Direksiyon simidi yükseklik ve teleskopik ayar düğmesi	S.133,134
	Ayarlama.....	S.133,134
	Sürüş konumu hafızası *	S.232
J	Klima sistemi.....	S.238
	Kullanım.....	S.239
	Arka cam buğu çözücüsü	S.204
K	Müzik sistemi*⁸	

* : Bazı modellerde

*8 : Bkz."MULTİMEDYA KULLANICI EL KİTABI".

Düğmeler (Sağdan direksiyonlu araçlar)

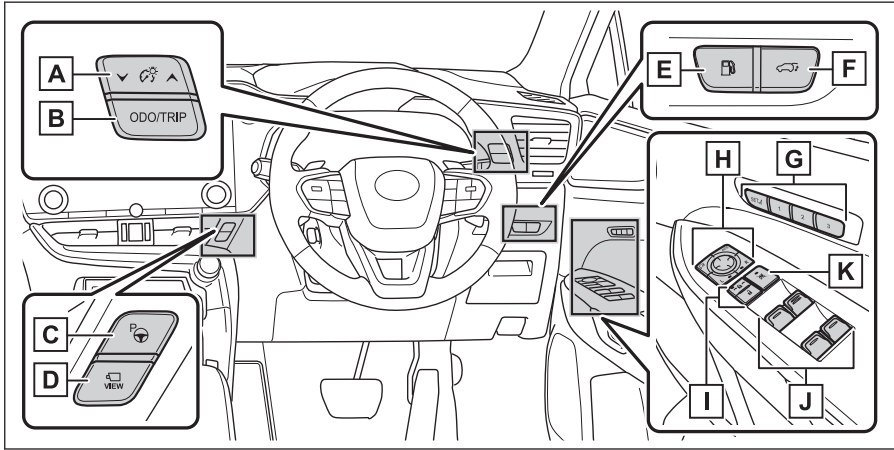

A	Gösterge paneli ışık kontrol düğmeleri	S.323
B	ODO/TRIP düğmesi.....	S.300
C	Gelişmiş Park (park destek sistemi) ana düğmesi*	S.467
D	Kamera düğmesi** ⁹	
E	Yakıt doldurma kapağı açma düğmesi.....	S.177
F	Elektrikli bagaj kapağı düğmesi*	S.101
G	Sürüş konumu hafıza düğmeleri*	S.232
H	Dış dikiz aynası düğmeleri.....	S.143
I	Kapı kilitleme düğmeleri	S.79
J	Elektrikli cam düğmeleri	S.89,90
K	Cam kilitleme düğmesi.....	S.92

* : Bazı modellerde

⁹ : Bkz. "Multimedya kullanıcı el kitabı".

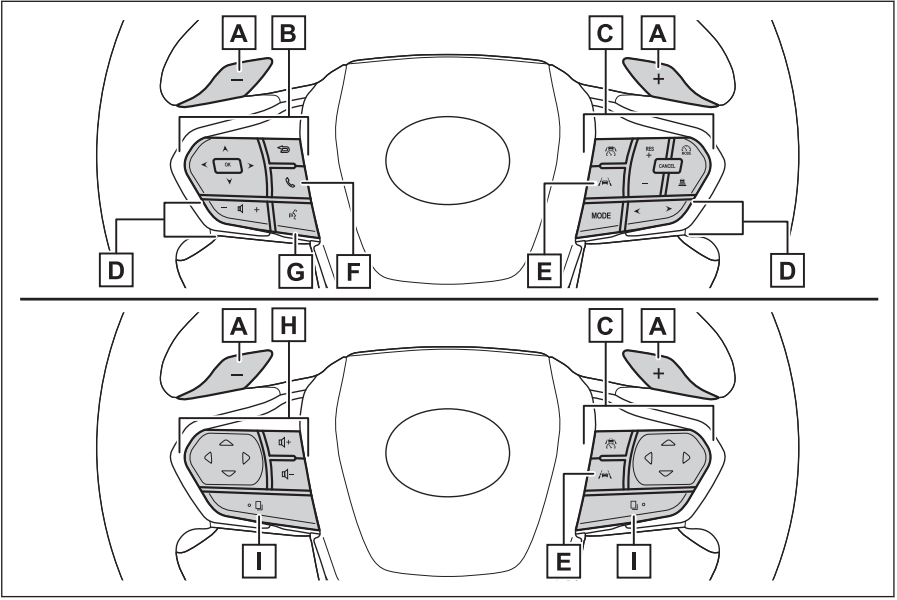

- A** Vites kumandaları S.166
- B** Gösterge kumandaları S.313
- C** Sabit hız kontrolü düğmesi
Dinamik radarlı sabit hız kontrolü S.391,404
- D** Müzik sistemi uzaktan kumanda düğmeleri*¹⁰
- E** LTA (Şerit İzleme Desteği) düğmesi S.362,367
- F** Telefon düğmesi*¹¹
- G** Konuşma düğmesi*¹²
- H** Müzik uzaktan kumandaları/telefon düğmesi/konuşma düğmesi*¹³ S.313
- I** Düğme işlevi değiştirme düğmesi S.313

*¹⁰: Bkz. "Multimedya kullanıcı el kitabı".

*¹¹: Bkz. "Multimedya kullanıcı el kitabı".

*¹²: Bkz. "Multimedya kullanıcı el kitabı".

*¹³: Bkz. "Multimedya kullanıcı el kitabı".

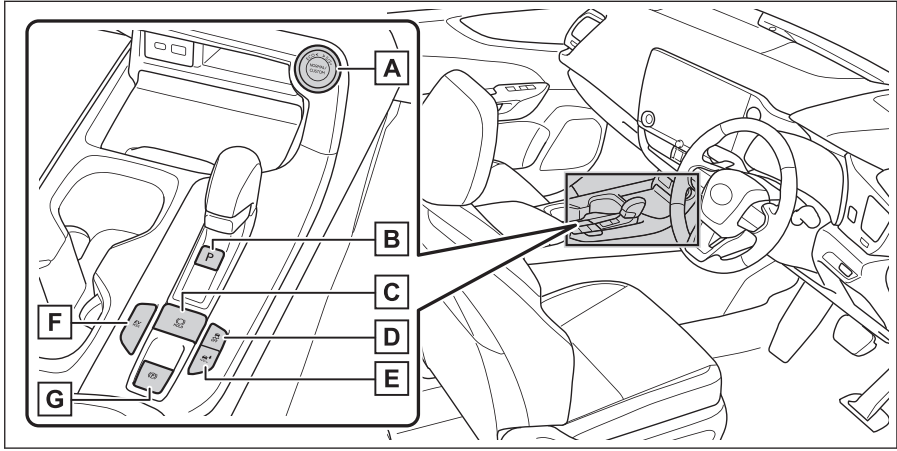

- A Sürüş modu seçim düğmesi S.219**
- B P konumu düğmesi S.159**
- C Freni basılı tutma düğmesi S.225**
- D VSC OFF düğmesi S.328**
- E İz Modu düğmesi* S.221**
- F EM (Elektrik motoru) sürüş konum düğmesi S.223**
- G Park freni düğmesi S.159,172,225**
 - Çekmek/bırakmak S.159,172,225
 - Kış şartları için uyarılar S.209
 - Sesli uyarı/mesaj S.623

İç (sağdan direksiyonlu araçlar)

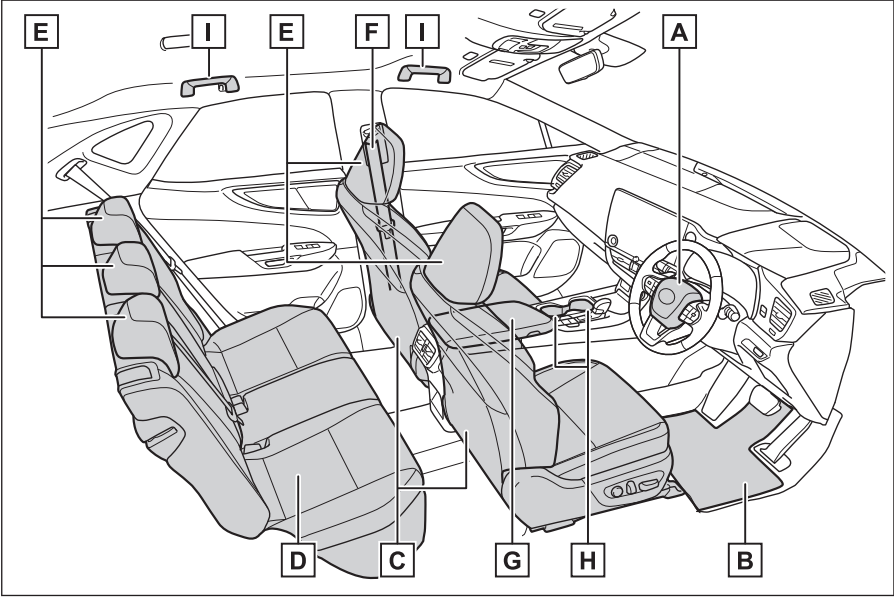

A	SRS hava yastıkları.....	S.511
B	Paspaslar	S.28
C	Ön koltuklar	S.124
D	Arka koltuklar	S.128
E	Baş dayamaları	S.125
F	Emniyet kemerleri.....	S.129
G	Konsol bölmesi	S.267
H	Bardak tutucular	S.265
I	Tutunma kolları	S.277

Tavan (Sağdan direksiyonlu araçlar)

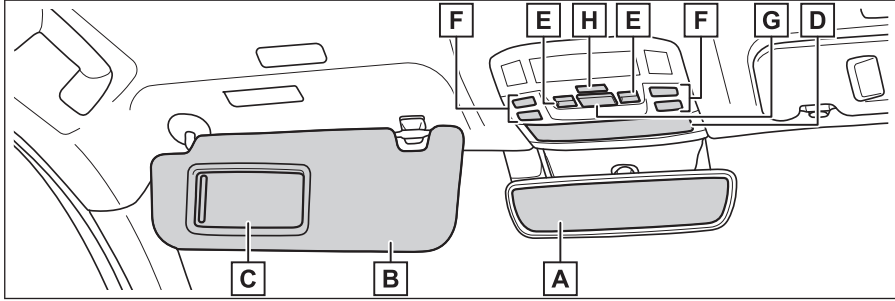

- | | | |
|---|--|-------------------|
| A | İç dikiz aynası..... | S.134,135,194,195 |
| B | Güneş siperlikleri* ¹⁴ | S.193 |
| C | Makyaj aynaları | S.278 |
| D | Yardımcı bölme | S.264 |
| E | Açılır tavan düğmeleri*/Panoramik açılır tavan düğmeleri* | S.251,254 |
| F | Tavan lambası/Okuma lambaları | S.260,261 |
| G | [SOS] düğmesi* | S.522 |
| H | Kapı-bağlantılı iç ışık düğmesi | S.261 |

*14 :ASLA yolcu hava yastığı çalışabilir durumdayken yüzü arkaya dönük tipte bebek/çocuk koltuğunu ön koltuğa takarak kullanmayın, bu çocuk için CİDDİ ŞEKİLDE YARALANMA veya ÖLÜME neden olabilir.



* : Bazı modellerde

1-1. Özel paspasların kullanılması

Özel paspasların doğru şekilde kullanılması..... **28**

1-2. Hybrid sistemle ilgili önemli hususlar

Hybrid sistem özellikleri **30**

Hybrid sistem uyarıları **36**

Hybrid elektrikli araç kullanım ipuçları..... **39**

1-3. Araçta çocuklarla güvenli sürüş için

Çocuklarla sürüş **41**

Uygun çocuk koltuğunun seçimi..... **44**

Çocuk koltuğunun takılması... **55**

Çocuk koltuğunun ön yolcu koltuğuna takılması..... **60**

Hava yastığı manuel iptal sistemi..... **62**

1-4. Araca giriş ve çıkış

Anahtar tipleri..... **64**

Akıllı giriş ve çıkış sistemi..... **68**

Kapıların açılması/ kapatılması **73**

Kapıların kilitlemesi/ açılması **77**

Hırsızlık koruma sistemi..... **83**

Camların açılması ve kapatılması **89**

1-5. Bagajın yüklenmesi

Bagajı araca yükleme **93**

Römork çekme (çekme paketi olan araçlar) **115**

Römork çekme (çekme paketi olmayan araçlar) **123**

1-6. Doğru sürüş konumunu elde etmek

Koltukların ayarlanması **124**

Arka koltukların ayarlanması **128**

Emniyet kemerlerinin kullanımı **129**

Direksiyon simidinin ve aynaların konumunun ayarlanması **133**

1-1. Özel paspasların kullanılması

Özel paspasların doğru şekilde kullanılması

Yalnızca aracınızla aynı model ve model yılına sahip araçlar için tasarlanmış paspaslar kullanın. Paspası taban halısına emniyetli olacak bir şekilde sabitleyin.

⚠ DİKKAT

- Sürücü tarafına paspas takarken orijinal Lexus paspası olsa bile, diğer modeller veya farklı model yılına ait araçlar için tasarlanmış paspasları kullanmayın.
- Sadece sürücü koltuğu için tasarlanan paspasları kullanın.
- Üst üste iki ya da daha fazla paspas kullanmayın.
- Paspasın üst kısmı alta gelecek şekilde ters olarak yerleştirmeyin.

Paspasların sabitlenmesi

⚠ DİKKAT

Sürüşten önce aşağıdakileri kontrol edin.

- Taban paspasının doğru yerde, kancaların (klipslerin) doğru ve güvenli bir şekilde sabitlendiğini kontrol edin. Özellikle, zemin temizlendikten sonra bu kontrolü yapın.

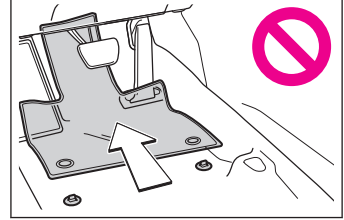

- Hybrid sistemi çalışmazken vites kolunu P konumuna alıp, her pedala sonuna kadar basarak pedalların paspasa takılmadığından emin olun.

1 Kancaları (klipsleri) paspastaki halkalara takın.

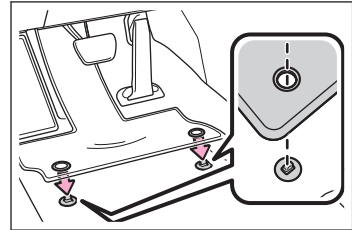

⚠ DİKKAT

Taban paspasını daima zemindeki kancaları (klipsleri) kullanarak güvenli bir şekilde takın.

2 Paspaları sabitlemek için, sabitleme kancalarının (klipslerin) üst kısmını çevirin.

Daima Δ işaretlerini **A** aynı hizaya getirin.

Kancaların (klipslerin) şekli resimdekinden farklı olabilir.

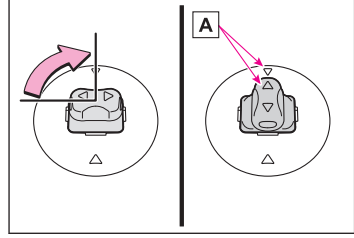

Hybrid sistem özellikleri

Aracınız hybrid elektrikli bir araçtır. Bu özellikleri ile sıradan bir araca göre farklılıkları vardır. Aracınızın özelliklerini iyi bildiğinizden emin olun ve dikkatli kullanın. Hybrid sistem, benzinli motorun ve elektrik motorunun (çekiş motoru) kullanımını sürüş koşullarına göre bir araya getirerek yakıt verimliliğini artırır ve egzoz emisyonlarını azaltır.

⚠ DİKKAT

Ukrayna, Azerbaycan, Gürcistan ve Moldova için:

Araç sadece elektrik motorundan (çekiş motoru) güç alırken, sürücü yayalara çok dikkat etmelidir. Motor herhangi bir ses çıkarmadığı için yayalar aracın hareketini algılayamayabilir.

Ukrayna, Azerbaycan, Gürcistan ve Moldova hariç:

Araç sadece elektrik motorundan (çekiş motoru) güç alırken, sürücü yayalara çok dikkat etmelidir. Motor herhangi bir ses çıkarmadığı için yayalar aracın hareketini algılayamayabilir. Araçta sesli araç uyarı sistemi bulunsa bile, çevredeki yayalar çevre gürültülü ise yine de aracı fark edemeyebileceğinden dikkatli sürün.

■ Durdurma ve çalıştırmada

Araç durdurulduğunda, benzinli motor durur*1.

Çalıştırma sırasında aracı elektrik motoru (çekiş motoru) hareket ettirir.

Düşük sürat veya yokuş aşağı yumuşak sürüşlerde, motor durdurulur*1 ve elektrik motoru (çekiş motoru) kullanılır.

Vites kolu N konumundayken, hybrid araç aküsü (çekiş aküsü) şarj edilmeyecektir.

■ Normal sürüş sırasında

Ağırlıklı olarak benzinli motor kullanılır.

Elektrik motoru (çekiş motoru) hybrid aküsünü gerekiyorsa şarj eder.

📄 BİLGİ

■ Benzinli motorun durmayabileceği koşullar

Benzinli motor otomatik olarak çalışır ve durur.*2

- Benzinli motor ısınırken
- Hybrid aküyü (çekiş aküsü) şarj ederken
- Hybrid aküsü sıcaklığı (çekiş aküsü) yükseldiğinde veya düştüğünde
- Isıtıcı ON konumuna alındığında

*1 : Hybrid akünün (çekiş aküsü) şarj olması gerektiğinde veya motor ısınıyorken, benzinli motor otomatik olarak durmayacaktır.

*2 : Koşullara bağlı olarak benzinli motor yukarıdaki durumlar dışında da otomatik olarak durmayabilir.

■ Ani hızlanmalarda

Gaz pedalına basıldığında, hybrid aküsünün (çekiş aküsü) gücü, elektrik motoru (çekiş motoru) yoluyla benzinli motor gücüne eklenir.

■ Frenleme sırasında (geri kazanımlı frenleme)

Elektrik motoru (çekiş motoru) hybrid aküsünü (çekiş aküsü) şarj eder.

■ BİLGİ

■ Geri kazanımlı frenleme

- Aşağıdaki durumlarda kinetik enerji elektrik enerjisine dönüştürülür ve hybrid akü (çekiş aküsü) şarj olurken yavaşlama kuvveti elde edilebilir.
 - Vites D veya S konumunda sürüş yaparken gaz pedalı bırakıldığında.
 - Vites D veya S konumunda sürüş yaparken fren pedalına basıldığında.
- GPF sistemi olan araçlar: GPF sistemi egzoz gazı filtresini yenilemek için çalışırken, hybrid aküsü (çekiş aküsü) şarj edilemeyebilir.

■ EV göstergesi

Araç yalnızca elektrik motoru kullanarak sürüldüğünde veya benzinli motor durdurulduğunda, EV göstergesi yanar.

Bir kişiselleştirme ayarı ile EV göstergesinin açma/kapama işlemi değiştirilebilir.

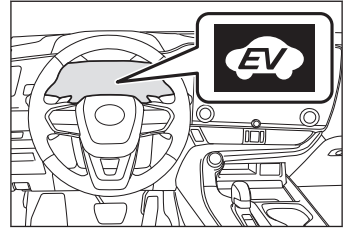

■ Hybrid elektrikli araçlara özgü sesler ve titreşimler

Motor sesi veya titreşimi olmadığından, "**HAZIR**" göstergesinin yanması ile gösterildiği gibi, hybrid elektrikli aracı gerçekten çalışır durumdayken yanlışlıkla kapalı olduğu sanılabilir. Emniyet için, araç park halindeyken vitesi daima P konumuna aldığınızdan ve park frenini çalıştırdığınızdan emin olun.

Hybrid sistemde çalışırken aşağıdaki sesler ve titreşimler oluşabilir, bu bir arıza değildir:

- Motor bölmesinden gelen motor sesleri duyulabilir.
- Hybrid sistem çalışıp durduğunda arka koltuğa yakın olan hybrid aküsünden (çekiş aküsü) ses duyulabilir.
- Hybrid sistem çalıştırıldığında veya durdurulduğunda, zeminin altından veya arkadan duyulabilecek yüksek voltaj rölesi sesleri olan tıklama veya tıkrıtı sesleri.
- Bagaj kapısı açıldığında hybrid sistemden ses duyulabilir.

1-2. Hybrid sistemle ilgili önemli hususlar

- Araç düşük hızlarda sürüldüğünde veya rölantideyken benzinli motor devreye girip çıkarken şanzımandan ses duyulabilir.
- Ani hızlanmalarda motor sesi duyulabilir.
- Fren pedalına basıldığında veya gaz pedalı bırakıldığında, geri kazanımlı frenleme nedeniyle sesler duyulabilir.
- Benzinli motorun çalışması ve durması sırasında titreşim hissedilebilir.
- Arka koltukların altındaki havalandırma deliklerinden soğutma fanı sesleri duyulabilir.

■ Bakım, onarım, geri dönüşüm ve bertaraf etme

Bakım, onarım, geri dönüşüm ve bertaraf edilmesi ile ilgili daha fazla bilgi için herhangi bir yetkili Lexus bayisi ya da Lexus servisine veya güvenilir başka bir servise başvurun. Kendi başınıza aracı bertaraf etmeye çalışmayın.

Sistem bileşenleri

▲ DİKKAT

Hybrid akünün (çekiş aküsü) kullanımıyla ilgili aşağıdakileri kontrol edin.

- Hybrid aküyü asla satmayın, başkasına vermeyin veya üzerinde değişiklik yapmayın. Kazaları önlemek için, hurdaya ayrılmış bir araçtan sökülen hybrid aküler herhangi bir yetkili Lexus bayisi veya Lexus servisi ya da başka bir yetkin ve donanımlı profesyonel aracılığıyla toplanır. Kendi başınıza aküyü imha etmeye çalışmayın.

Hybrid akü (çekiş aküsü) düzgün bir şekilde toplanmazsa, aşağıdakiler oluşabilir.

- Hybrid akü yasal olmayan şekilde imha veya bertaraf edilebilir, çevreye zararlıdır ve yüksek voltaj içeren bir parçaya dokunulduğunda elektrik çarpması olabilir.
- Hybrid akü, yalnızca hybrid elektrikli aracınızda kullanım amacıyla üretilmiştir. Hybrid akü aracınızın dışında kullanılırsa veya üzerinde herhangi bir şekilde değişiklik yapılırsa, elektrik çarpması, ısı oluşumu, duman oluşumu, patlama ve elektrolit sızıntısı gibi kazalar görülebilir.

Aracınızı başkasına satarken veya teslim ederken, aracı alan kişi bu tehlikelerin farkında olmadığı için kaza riski son derece yüksektir.

- Aracınızın bertaraf edilmesi gerekiyorsa, hybrid aküyü herhangi bir yetkili Lexus bayisi veya Lexus servisi ya da başka bir yetkin ve donanımlı profesyonelle bertaraf ettirin. Araç hybrid aküsü sökülmeden imha edilmek istenirse, yüksek voltaj parçalarına, kablolarına ve soketlerine dokunulmasıyla tehlikeli ve ciddi elektrik şokları oluşur.

Hybrid akü uygun şekilde bertaraf edilmezse elektrik çarpmasına neden olabilir.

⚠ UYARI

Termos gibi yüksek miktarda su ihtiva eden yükleri araçta taşımayın.

Su hybrid aküsüne (çekiş aküsü) dökülürse, akü hasar görebilir.

Araç herhangi bir yetkili Lexus bayisi ya da Lexus servisi veya güvenilir başka bir servise gösterin.

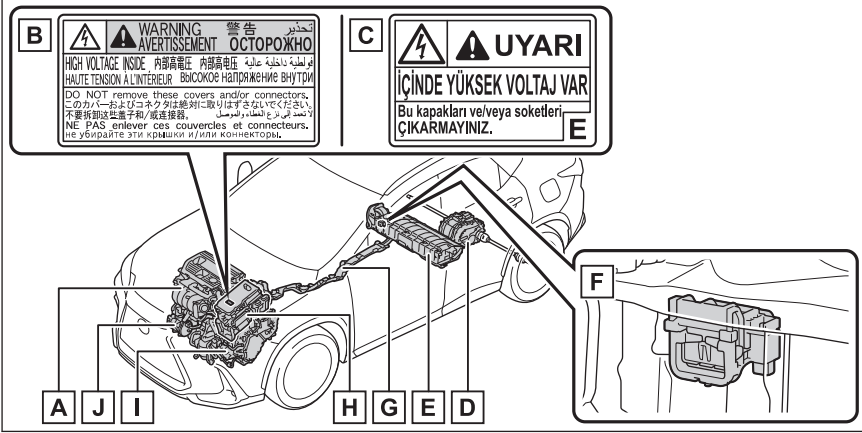

Resim sadece örnektir, gerçek durumdan farklılık gösterebilir.

- A Benzinli motor
- B Türkiye hariç: Uyarı etiketi
- C Türkiye için: Uyarı etiketi
- D Arka elektrik motoru (çekiş motoru)*3
- E Hybrid akü (çekiş aküsü)
- F Servis tapası
- G Yüksek voltaj kabloları (turuncu)
- H Güç kontrol ünitesi
- I Ön elektrik motoru (çekiş motoru)
- J Klima kompresörü

BİLGİ**■ Hybrid aküsünü şarj etme (çekiş aküsü)**

Benzinli motor hybrid aküyü (çekiş aküsü) şarj ettiği için, akü için harici bir güç kaynağına gerek yoktur. Bununla birlikte, araç uzun süre park edildiğinde hybrid akü (çekiş aküsü) yavaşça deşarj olacaktır. Bu nedenle, aracınızı birkaç ayda bir en az 30 dakika veya 16 km. kullanın.

*3 : Sadece dört çeker modeller

1-2. Hybrid sistemle ilgili önemli hususlar

Hybrid akü (çekiş aküsü) tamamen deşarj olmuşsa ve hybrid sistemi çalıştıramıyorsanız, herhangi bir yetkili Lexus bayisi ya da Lexus servisi veya başka bir yetkin ve donanımlı profesyonele başvurun.

■ 12 voltluk akü deşarj olduktan veya kutup deęişimi vb. sırasında sökölüp takıldıktan sonra.

Araç hybrid aküsü (çekiş aküsü) kullanıldığında, benzinli motor durmayabilir.

Bu birkaç gün sürerse, herhangi bir yetkili Lexus bayisi veya Lexus yetkili servisine ya da güvenilir başka bir profesyonele başvurun.

■ Hybrid akü (çekiş aküsü) ömrü

Hybrid akünün (çekiş aküsü) kısıtlı bir hizmet ömrü vardır. Sürüş şekli ve sürüş şartlarına baęlı olarak hybrid akünün (çekiş aküsü) ömrünü deęiştirebilirsiniz.

■ Hybrid sistemi son derece soęuk bir ortamda çalıştırma

Dış hava sıcaklığının etkisi altında hybrid akü (çekiş aküsü) son derece soęukken (yaklaşık -30°C'nin altı), hybrid sistemin çalışması mümkün olmayabilir. Bu durumda, hybrid akünün sıcaklığı dış sıcaklık artışı vb. nedeniyle arttıktan sonra tekrar hybrid sistemi çalıştırmayı deneyin.

■ Uygunluk beyanı

Bu model ECE100 yönetmeliğine (Elektrik araçlarda akü güvenliği) göre hidrojen emisyonuna uyumludur.

Sesli araç uyarı sistemi*

Benzinli motor durmuş haldeyken sürüş sırasında, aracın yaklaştığı konusunda yakındaki insanları uyarmak için sürüş hızına göre deęişen bir ses verilir. Araç hızı yaklaşık 25 km/saat'i geçtiğinde ses kesilecektir.

BİLGİ

■ Sesli araç uyarı sistemi çalışma sesleri

Aşağıdaki durumlarda, sesli araç uyarı sistemi çevredeki insanlar tarafından zor duyulabilir.

- Çok gürültülü alanlarda
- Rüzgarda veya yağmurda

Tahmini verimli sürüş*

Bu sistem, yakıt ekonomisini artırmak için sürüş durumuna ve trafik bilgilerine göre çalışır. Tahmini verimli sürüş ile ilgili ayrıntılı bilgi için bkz. "MULTİMEDYA KULLANICI EL KİTABI".

■ Tahmini yavaşlama desteęi

Araç, navigasyon sisteminde kayıtlı olan tahmini yavaşlama destek noktalarına yaklaştığında, hybrid aküyü (çekiş aküsü) daha verimli şarj

* : Bazı modellerde

etmek için gaz pedalı bırakıldıktan sonra sürüş koşullarına göre motor freni kuvveti artırılır.

■ Tahmini SOC*4 kontrolü

Aracın elektriği verimli olarak kullanılmasına yardımcı olmak için, navigasyon sistemince yapılan güzergah yönlendirmesi sırasında yol ve trafik bilgileri gibi verilere dayalı şekilde aşağıdaki kontrol türleri yürütülür.

- Güzergah üzerinde uzun bir yokuş aşağı yol olduğunda, sistem, yokuş aşağı giderken geri kazanımlı frenleme için şarj kapasitesinin sağlanmasına yardımcı olmak amacıyla yokuşa gelmeden önce hybrid akü (çekiş aküsü) düzeyini düşürür.
- Güzergah üzerinde trafik sıkışıklığı tahmin edildiğinde, sistem, düşük akü düzeyleri nedeniyle hybrid aküyü (çekiş aküsü) şarj etmek amacıyla motorun çalıştırılma sıklığını azaltmak için, trafik olan yollara gelmeden önce belirli bir akü düzeyinin muhafaza edilmesine yardımcı olur.

*4 : SOC şarj durumu anlamına gelir

Hybrid sistem uyarıları

Sistemde yüksek voltaj olduğu için (yaklaşık maksimum 650 V) ve hybrid sistem devredeyken parçalar aşırı ısındığından, hybrid sistemle ilgili uygulamalarda dikkatli olun. Her zaman araç üzerindeki uyarı etiketlerine dikkat edin.

⚠ DİKKAT

■ Yüksek voltaj uyarıları

Araç, 12 voltluk bir sistem dışında bir de yüksek gerilimli DC ve AC sistemlere sahiptir.

Aşağıdakilere dikkat edin, aksi takdirde yanıklara veya elektrik çarpmasına maruz kalabilirsiniz.

- Yüksek voltaj parçalarına, kablolarına ve soketlerine asla dokunmayın, sökmeyin veya değiştirmeyin.
- Marş sonrası, hybrid sistem yüksek voltaj kullanırken ısınır. Her zaman yüksek voltaja ve yüksek sıcaklığa dikkat edin ve araç üzerindeki uyarı etiketlerine uyun.
- Arka koltukların altında bulunan servis tapasını hiçbir zaman sökmeye çalışmayın. Bu servis tapası sadece araç servisteyken ve yüksek voltaja ilgili durumlarda sürülmelidir.

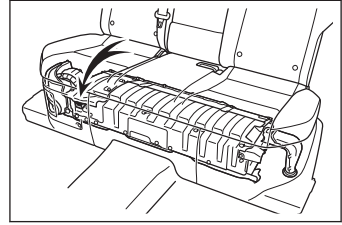

■ Araç bir çarpışmaya maruz kaldıysa

Aşağıdakilere dikkat edin.

- Sonraki kazaları önlemek için aracı emniyetli bir yerde durdurun. Fren pedalına basarken park frenini çekin ve hybrid sistemi durdurmak için vites konumunu P'ye getirin. Yavaşça, fren pedalını bırakın.
- Yüksek gerilimli kablolar ve soketlerine ve yüksek gerilimli parçalara dokunmayın.
- Elektrik kablolarına asla dokunmayın. Aracın içine veya dışına sarkmış elektrik kabloları varsa, elektrik çarpmasına neden olabilirler.
- Temel olarak karbonat esterden oluşan organik elektrolit olan hybrid akünün (çekiş aküsü) elektroliti olabileceğinden ötürü bir yere bulaşmış ya da sızan sıvılara dokunmayın.

Temel olarak karbonat esterden oluşan organik elektrolit olan hybrid akünün (çekiş aküsü) elektroliti gözlerinize veya cildinize temas ederse, körlüğe veya ciltte yaralanmaya neden olabilir. Gözler veya cilt ile temas etmişse, hemen bol miktarda su ile yıkayın ve derhal tıbbi yardım isteyin.

- Elektrolit hybrid aküden (çekiş aküsü) sızıyorsa, araca yaklaşmayın.

⚠ DİKKAT

Hybrid akü (çekiş aküsü) bir şekilde zarar görmüş olsa dahi, akünün dahili yapısı büyük miktarlarda elektrolitin sızmasını önleyecektir. Bununla birlikte, dışarı sızan elektrolit bir buhar verecektir. Bu buhar, cildi ve gözleri tahriş edicidir ve bulunduğu akut zehirlenmelere neden olabilir.

- Yanıcı veya yüksek sıcaklıktaki maddeleri elektrolitin yanına getirmeyin. Elektrolit tutuşabilir ve bir yangına neden olabilir.
- Hybrid elektrikli araçta yangın çıkması durumunda, en kısa sürede aracı terk edin. Elektrik arızasından kaynaklanan yangınlar için, asla sıradan yangın söndürücü kullanmayın. Az miktarda kullanılan su tehlikeli olabilir.
- Aracınızın çekilmesi gerekiyorsa, ön tekerlekler (2WD modelleri) veya dört tekerleği (AWD modelleri) birden kaldırarak bu işlemi yapın. Araç çekilirken elektrik motoruna (çekiş motoru) bağlı tekerlekler zemine değerse motor elektrik üretmeye devam edebilir. Aksi takdirde yangına sebep olabilirsiniz.
- Aracın altındaki zemini inceleyin. Klima sisteminden su dışında bir sıvının geldiği görülürse, yakıt sistemi zarar görmüş olabilir. Hybrid sistemi başlatmayın. Normal şekilde başlatılırsa, sızan yakıt tutuşabilir. Aracı mümkün olan en kısa sürede terk edin ve yetkili bir Lexus bayisine veya Lexus yetkili servisine ya da donanımlı başka bir profesyonelle başvurun.

📄 BİLGİ**■ Elektromanyetik dalgalar**

- Elektromanyetik koruyucularına rağmen hybrid elektrikli araçların yüksek voltaj parçaları ve kabloları, klasik benzinle tahrik edilen araçlarla veya elektronik ev aletleriyle aynı miktarda elektromanyetik dalga yayar.
- Aracınız farklı markalar tarafından üretilen bazı radyo parçalarında parazitte neden olabilir.

Hybrid akü (çekiş aküsü) hava girişi

Hybrid aküsünü (çekiş aküsü) soğutmak amacıyla arka koltuğun sağ tarafında, altta bir hava giriş kanalı bulunmaktadır. Hava girişleri tıkanırsa, hybrid akünün (çekiş aküsü) soğumasını engelleyebilir.

Hybrid akünün (çekiş aküsü) giriş/çıkışı sınırlanırsa, aracın elektrik motoru (çekiş motoru) ile sürülebileceği mesafe azalabilir ve yakıt tasarrufu olumsuz etkilenebilir.

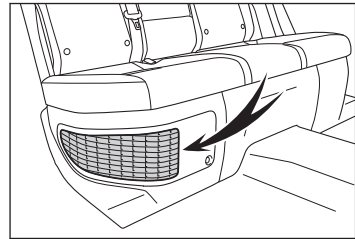

1-2. Hybrid sistemle ilgili önemli hususlar

UYARI

Hybrid akü (çekiş aküsü) hava giriş deliği ile ilgili olarak aşağıdaki önlemlere uyun.

- Hava girişini koltuk örtüsü, plastik örtü veya yük gibi herhangi bir cisim ile engellememeye dikkat edin.
Hybrid akü (çekiş aküsü) giriş ve çıkışı kısıtlanabilir, bu da hybrid akü (çekiş aküsü) gücünde bir azalmaya ve bir arıza oluşmasına neden olabilir.
- Tıkanmalarını önlemek için hava girişlerini periyodik olarak temizleyin.
- Hava girişlerine su veya yabancı madde girmesine izin vermeyin, kısa devreye ve hybrid akünün (tahrik aküsü) hasar görmesine neden olabilir.

İlgili bilgiler

[Hava girişlerinin temizlenmesi\(S. 546\)](#)

Hybrid elektrikli araç kullanım ipuçları

Ekonomik ve çevreci sürüş için, aşağıdakilere dikkat edin:

■ Eco modunu kullanma

Eco modu kullanılırken, gaz pedalına basma miktarına karşılık gelen tork, normal koşullardakine göre daha yumuşak bir şekilde üretilebilir. Ayrıca, yakıt tasarrufunu iyileştirmek için, klima sisteminin yükü (ısıtma/soğutma) minimuma indirilecektir.

■ Hybrid Sistem Göstergesinin kullanımı

Hybrid Sistem Göstergesini Eco bölgesinde tutarak çevreci sürüş yapmak mümkündür.

■ Vites konumunun değiştirilmesi

Bir trafik ışığında durduğunuzda veya aracı yoğun trafikte sürerken vites kolunu D konumuna getirin. Park ettiğinizde kolu P konumuna getirin. N konumunu kullanmanızın yakıt tüketimine herhangi bir pozitif etkisi yoktur. N konumunda benzinli motor çalışır, ancak bu sırada elektrik üretimi yapılmaz. Ayrıca, klima sistemi vs. kullanıldığında hybrid akünün (çekiş aküsü) gücü tüketilir.

■ Gaz pedalı/fren pedalı kullanımı

- Aracınızı yumuşak bir şekilde sürün. Ani hızlanmalardan ve yavaşlamadan kaçınin. Kademeli hızlanma ve yavaşlama, benzinli motoru kullanmadan, elektrik motorunun (çekiş motoru) daha verimli kullanılmasını sağlar.
- Arka arkaya hızlanmaktan kaçınin. Tekrarlanan hızlanmalar hybrid aküsünün (çekiş aküsü) gücünü tüketerek yakıt tüketimine neden olur. Akü enerjisi, sürüş sırasında gaz pedalını yavaşça serbest bırakarak tekrar üretilecektir.

■ Frenleme sırasında

Frenlere hafifçe ve zamanında bastığınızdan emin olun.

Yavaşlarken daha yüksek miktarda elektrik enerjisi üretilebilir.

■ Gecikmeler

Arka arkaya hızlanma ve yavaşlama ve ayrıca trafik ışıklarında uzun süre bekleme, yakıt tüketimini artıracaktır. Yola çıkmadan önce trafik durumunu öğrenin ve gecikmelerden mümkün olduğunca kaçınin. Sıkışık trafikte sürerken, fren pedalını hafifçe bırakarak aracın yavaşça ileri hareket etmesine izin verin ve gaz pedalını fazla kullanmamaya çalışın. Bu şekilde aşırı yakıt tüketimini önleyebilirsiniz.

■ Otoyolda sürüş

Aracı kontrol edin ve sabit bir hızda tutun. Gişelerden veya benzeri yerlerden geçmeden önce, gaz pedalını yeterince erken bırakın ve hafifçe fren yapın. Yavaşlarken daha yüksek miktarda elektrik enerjisi üretilebilir.

■ Klima

Klimayı sadece gerekli olduğunda kullanın. Bu şekilde gereksiz yakıt tüketimini azaltabilirsiniz.

Yaz aylarında: Ortam sıcaklığı yükseldiğinde, iç sirkülasyon modunda kullanın. Bu, klima sistemi üzerindeki yükü azaltmaya ve yakıt tüketimini düşürmeye yardımcı olacaktır.

Kış aylarında: Benzinli motor hem motor, hem de aracın içi ısınana kadar çalışmaya devam edeceği için, yakıt tüketecektir. Ayrıca, kaloriferi çok fazla kullanmaktan kaçınmanız da yakıt tüketimini azaltacaktır.

■ Lastik basıncının kontrolü

Lastik basıncını sık sık kontrol ettiğinizden emin olun. Lastik basınçlarının uygun olmaması fazla yakıt tüketimine neden olur.

Ayrıca kar lastikleri büyük miktarda sürtünmeye neden oldukları için, kuru yollarda kullanımı yakıt tüketimini artırabilir. Mevsime uygun lastikler kullanın.

■ Bagaj

Ağır yükler taşımak yakıt tüketimini artırabilir. Gereksiz eşya taşımaktan kaçının. Büyük bir portbagaj kullanımı da yakıt tüketimini artırır.

■ Sürüş öncesi ısınma

Benzinli motor soğukken otomatik olarak çalıştığı ve durduğu için, motorun ısıtılması gereklidir.

Ayrıca sık sık kısa mesafeli sürüş yapmak da motorun defalarca ısınmasına neden olur ve yakıt tüketimini artırabilir.

Çocuklarla sürüş

Yetişkinlere yönelik bir emniyet kemeri doğru şekilde takacak kadar büyük olmayan bir çocuk araca binecekse, bir çocuk koltuğu kullanın. Çocuk koltukları çocukları güvende tutmak için tasarlanmıştır.

Güvenliği sağlamak için, araçta çocuklar varken aşağıdakilere uyun.

- Çocukların her zaman emniyet kemeri taktığından emin olun.
Bir çocuk emniyet kemeri takmıyorsa, bir çarpışma sırasında cama, diğer yolcuya veya aracın iç kısmına çarpabilir. Ayrıca, bir çocuk başka bir yolcunun kucağındaysa, bir çarpışmada, bir cama, diğer yolcuya veya aracın iç kısmına çarpabilir.
- Çocukları arka koltuklara oturtun.
Sürücü kumandaları ile kazara temastan kaçınmak için çocukların arka koltuklarda oturması tavsiye edilir.
- Çocukların kapı, pencere vb. ekipmanları çalıştırmalarına izin vermeyin.
Kapılar, elektrikli camlar, koltuklar vb. gibi ekipmanları çocukların kullanmasına izin vermeyin, aksi takdirde vücutlarının bir kısmı sıkışabilir.
Çocukların kapıları ve elektrikli camları açık kapatmasını önlemek için çocuk koruma kilitlerini ve cam kilit düğmesini kullanın.
- Hava yastığı manuel iptal düğmesi açık konumdayken asla yüzü arkaya dönük tip çocuk koltuğu sistemlerini ön koltuğa takarak kullanmayın.
Kaza durumunda, ön yolcu hava yastığının açılmasıyla ortaya çıkan darbe, çocuğun ciddi şekilde yaralanmasına veya ölümüne neden olabilir.
- Yolcu tarafı güneşliğinde, ön yolcu koltuğunda yüzü arkaya dönük çocuk koltuğu sistemi bağlanmasının yasak olduğunu belirten uyarı etiketleri bulunmaktadır.

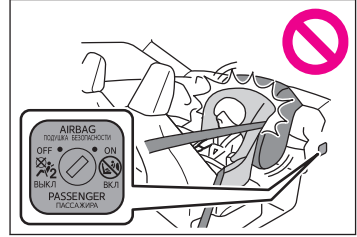

⚠ DİKKAT

- Çocuklarınızı araçta kesinlikle yalnız bırakmayın ve aracınızın anahtarıyla oynamalarına izin vermeyin.
Çocuklar aracınızı çalıştırabilir veya vitesi boş konuma getirebilir.
- Çocukları aracın içinde yalnız bırakmayın.
Çocuklar yanlışlıkla aracın hareket etmesine neden olarak bir kazaya veya yangın çıkmasına neden olabilirler.
- Araçta insan veya hayvan bırakmayın.
Aracın içindeki sıcaklık gündüzleri aşırı derecede yükselebilir ve sıcak çarpmasına veya ölüme yol açabilir.
- Çocukların bir yolcunun kucağına oturmasına izin vermeyin.
Bir çocuk başka bir yolcunun kucağındaysa, bir çarpışmada, bir cama, diğer yolcuya veya aracın iç kısmına çarpabilir. Çocukların emniyet kemeri taktığından veya çocuk koltuğunu kullandığından emin olun.
- Küçük çocuklar için çocuk koltuğu kullanın.
Emniyet kemeri doğru şekilde takacak kadar büyük olmayan bir çocuk araca binecekse, bir çocuk koltuğu kullanın.
- Çocuk koltuklarını doğru kullanın.
Çocuk koltukları, çocukları bir çarpışma veya ani durma durumunda korumak için tasarlanmıştır. Çocuk koltuklarını güvenli bir şekilde kurduğunuzdan ve doğru şekilde kullandığınızdan emin olun.
- Bir çarpışma geçirmiş çocuk koltuklarını değiştirin.
Araç bir kazaya karışmışsa, takılmış olan bir çocuk koltuğunun hasar görmüş olması ve dış kısmı normal görünse bile benzer seviyede darbe emme performansını sağlayamaması olasıdır.
- Çocuk koltuğu kullanılmadığında, sürüşü engellemeyecek şekilde sabitleyin.
Bir çocuk koltuğunu çıkarırken, aracın dışında veya bagaj bölmesinde güvenli bir şekilde saklayın.

Çocuklar için oturma pozisyonları

Sürücü kumandaları ile kazara temastan kaçınmak için çocukların arka koltuklarda oturması tavsiye edilir. Bir kaza durumunda, SRS ön yolcu hava yastığının açılma kuvveti, ön yolcu koltuğunda oturan bir çocuğun ölümüne veya ciddi yaralanmasına neden olabilir. Zorunlu olmadıkça ön yolcu koltuğuna çocuk oturtmayın.

⚠ DİKKAT

- Ön yolcu koltuğuna bir çocuk koltuğu takılması gerekirse, koltuğu mümkün olduğunca geriye doğru hareket ettirin ve çocuk koltuğunu öne bakacak şekilde

⚠ DİKKAT

takın. Çocuk koltuğu doğru takılmazsa, bir kaza durumunda, SRS ön yolcu hava yastığının açılma kuvveti ölüme veya ciddi yaralanmaya neden olabilir.

- Çocukların kapılara, çatı kenarındaki raylara veya direklere yaslanmalarına izin vermeyin. Bir kaza durumunda, bir SRS hava yastığının açılma kuvveti çocuğun ölümüne veya ciddi şekilde yaralanmasına neden olabilir.
- Sürücü koltuğunu ayarlarken, bir çocuk veya çocuk koltuğuna temas ederse, çocuk koltuğunu ön yolcu koltuğunun arkasındaki arka koltuğa monte edin.
- Ön yolcu koltuğunu çocuğa veya çocuk koltuğu sistemine temas etmeyecek şekilde ayarlayın.
- 100 cm (3,3 ft) cm üzeri boydaki bir çocuk araca binecekse, bir büyük koltuk kullanın. Büyük çocuk koltuğu kullanırken emniyet kemerinin doğru şekilde takıldığından emin olun.

Arka kapıların araç içinden açılmasının engellenmesi (çocuk koruma kilidi)

Çocuk emniyet kilidi devreye alındığında kapılar içeriden açılmaz.

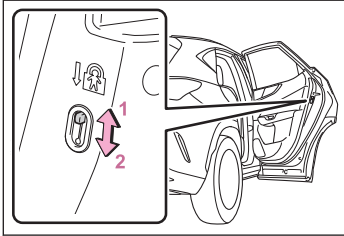

- 1 Kilit açma
- 2 Kilit

Çocukların arka kapıyı açmalarını engellemek için bu kilitleri kullanın. Arka kapıları kilitlemek için her iki kapının çocuk emniyet kilidini kilitleme konumuna getirin.

📄 BİLGİ**■ Çocuk koruma kilidi kullanıldığında kapı açma yöntemi**

Kapının kilidini açın ve kapıyı açmak için dış kapı kolunu çekin. Kapıyı aracın içinden açmak gerekirse, arka kapı camını açın ve dış kapı kolunu çekin.

Uygun çocuk koltuğunun seçimi

Çocuk koltuğunun seçimine ilişkin uyarılar

Güvenliği sağlamak için çocuk koltuğunu kullanırken aşağıdakilere dikkat edin.

- Çocuk koltuklarıyla ilgili uyarılara mutlaka uyun.
- Çocuğun yaşına ve bedenine uygun bir çocuk koltuğu kullanın.
- Her bir oturma pozisyonu ile çocuk koltuğunun uyumluluğunu kontrol edin. Çocuk koltuğuna bağlı olarak monte edilemeyebilir.
- Çocuk koltuğunun kullanımıyla ilgili ayrıntılar için, çocuk koltuğunun kullanım kılavuzuna bakın.

⚠ DİKKAT

- Çocuk koltuğunun yanındaki koltuğun emniyet kemerinin doğru şekilde takılıp takılmadığını kontrol edin. Çocuk koltuğunun tipine bağlı olarak emniyet kemeri doğru şekilde takılmayabilir. Bu durumda başka bir koltuk kullanın.
- Sürücü koltuğunu ayarlarken, bir çocuk veya çocuk koltuğuna temas ederse, çocuk koltuğunu ön yolcu koltuğunun arkasındaki arka koltuğa monte edin.
- Ön yolcu koltuğunu çocuğa veya çocuk koltuğu sistemine temas etmeyecek şekilde ayarlayın.
- Destek tabanlı bir çocuk koltuğunu takarken, destek tabanına takma sırasında çocuk koltuğu bir koltuk arkasına temas ederse, koltuk arkalığını bunlar temas etmeyecek şekilde geriye getirin.
- Emniyet kemeri omuz bağlantısı, bir çocuk koltuğunun emniyet kemeri kılavuzunun önündeyse, koltuğu ileri doğru hareket ettirin.

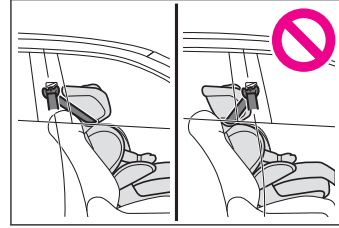

- Küçük çocuk koltuğunu takarken, çocuk koltuğundaki çocuk çok dik bir konumda duruyorsa koltuk arkalığını en rahat konuma ayarlayın.

Çocuk koltuğunun seçilmesi

UN(ECE) R44*1 veya UN(ECE) R129 ile uyumlu bir çocuk koltuğu kullanın. UN (ECE) R44 ve UN (ECE) R129, çocuk koltuğu sistemlerine ilişkin BM yönetmelikleridir.

■ Örnek

"UN (ECE) R44"

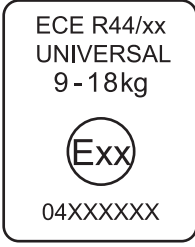

"UN (ECE) R129"

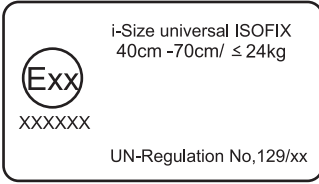

⚠ UYARI

- Ürün tipine bağlı olarak görüntülene işaret değişebilir.
- Çocuk koltuğunun kategorisi net değilse, çocuk koltuğu kullanıcı kılavuzuna bakın veya üreticiye danışın.

■ Önerilen çocuk koltuğu bilgileri (Hindistan hariç)

Önerilen çocuk koltuğu sistemi	Boyut	Seyahat yönü	Sabitleme	
			emniyet kemeri ile sabitleme	alt bağlantı sistemiyle sabitleme
MAXI COSI PEARL 360 & FAMILYFIX 360 BASE	40 - 105 cm arası (16 - 41 inç)	Yüzü arkaya dönük	Geçerli Değil	Evet
	17,5kg'a kadar (38 lb'ye kadar)			
	> 15 ay & 76 - 105 cm arası	Yüzü öne dönük		

1-3. Araçta çocuklarla güvenli sürüş için

Önerilen çocuk koltuğu sistemi	Boyut	Seyahat yönü	Sabitleme	
			emniyet kemeri ile sabitleme	alt bağlantı sistemiyle sabitleme
MAXI COSI PEARL 360 & FAMILYFIX 360 BASE	17,5kg'a kadar (38 lb'ye kadar)	Yüzü öne dönük	Geçerli Değil	Evet
LEXUS KIDFIX i-SIZE (1)	100 - 150 cm arası (39 - 59 inç) 15 - 36 kg arası (34 - 79 lb.)	Yalnızca öne dönük kullanım	Hayır	Evet

(1) Emniyet kemerini SecureGuard'dan geçirerek taktığınızdan emin olun.

Tabloda belirtilen çocuk koltuğu sistemleri AB ülkeleri ve Birleşik Krallık dışında mevcut olmayabilir.

- Çocuk koltuğunu SecureGuard ile kullanırken, bel kemerini şekilde gösterildiği gibi SecureGuard'a **A** yönlendirdiğinizden emin olun.

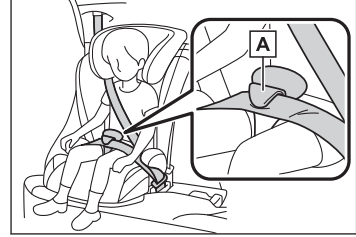

■ Önerilen çocuk koltuğu bilgileri (Hindistan için)

Ağırlık grubu	Önerilen çocuk koltuğu sistemi	Sabitleme	
		emniyet kemeri ile sabitleme	alt bağlantı sistemiyle sabitleme
Grup 0+ 13 kg'a kadar (28 lb'ye kadar)	i-Size MIDI	Geçerli Değil	Evet
Grup I 9 ila 18 kg arası	i-Size MIDI	Geçerli Değil	Evet

Tablodaki çocuk koltuğu sistemleri, Hindistan dışında bulunmayabilir.

BİLGİ

Lexus, sıkı kalite standartlarını karşıladığından, Lexus orijinal çocuk koltuğunun kullanılmasını önerir.

Lexus orijinal çocuk koltuğu sistemleri, Lexus araçlar için özel olarak üretilmektedir. Ayrıntılar için Lexus web sitesine bakın veya yetkili bir Lexus bayisi ya da Lexus servisi veya başka bir yetkin ve donanımlı profesyonele başvurun.

Her tür oturma pozisyonu için çocuk koltuğu uyumluluğu (Hindistan hariç)

Soldan direksiyonlu araçlar:

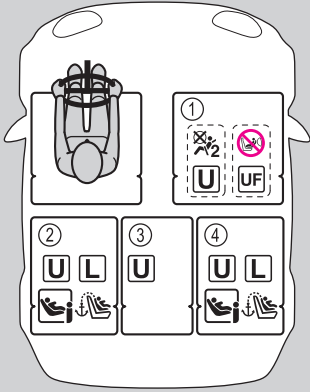

Sağdan direksiyonlu araçlar:

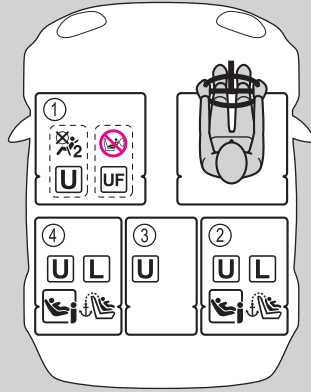

Oturma pozisyonu

Koltuk pozisyon numarası	1 (1)(2)(3)		2 (2)(3)	3 (2)(3)	4 (2)(3)
	Hava yastığı manuel iptal düğmesi				
	ON	OFF			
Üniversal kemerli için uygun oturma pozisyonu (Evet/Hayır) (4)	Evet Sadece yüzü öne dönük	Evet	Evet	Evet	Evet

1-3. Araçta çocuklarla güvenli sürüş için

i-Size oturma konumu (Evet/Hayır)	Hayır	Hayır	Evet	Hayır	Evet
Yanal bağlantı tertibatı için uygun oturma pozisyonu (L1/L2/Hayır)	Hayır	Hayır	Hayır	Hayır	Hayır
Uygun arkaya bakan bağlantı tertibatı (R1/R2X/R2/R3/Hayır)	Hayır	Hayır	R1, R2X, R2, R3	Hayır	R1, R2X, R2, R3
Uygun öne bakan bağlantı tertibatı (F2X/F2/F3/Hayır)	Hayır	Hayır	F2X, F2, F3	Hayır	F2X, F2, F3
Uygun çocuk koltuğu bağlantı tertibatı (B2/B3/Hayır)	Hayır	Hayır	B2, B3	Hayır	B2, B3

- (1) Ön koltuğu en geri konuma kaydırın. Yolcu koltuğunun yüksekliği ayarlanabiliyorsa, en üst konuma kaydırın.
- (2) Koltuk arkalığını mümkün olduğunca dik olacak şekilde kaldırın ve çocuk koltuğu ile koltuk arkalığı arasındaki boşluğu azaltın.

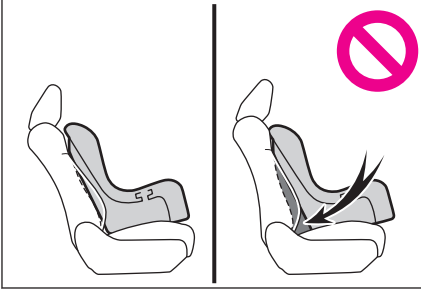

- (3) Baş dayamaları çocuk koltuğu sistemine temas ediyorsa ve baş dayamaları çıkarılabiliyorsa, baş dayamalarını çıkarın. Aksi takdirde, baş dayamalarını en üst konuma ayarlayın.
- (4) Tüm üniversal kategoriler (grup 0, 0+, I, II ve III).

- Lexus kullanıcılarına ② ve ④ oturma pozisyonlarını kullanmalarını önerir.

	Ön yolcu hava yastığının etkinleştirilmesi. Hava yastığı manuel iptal düğmesi açık konumdayken asla yüzü arkaya dönük tip çocuk koltuğu sistemlerini ön koltuğa takarak kullanmayın.
	Ön yolcu hava yastığının devre dışı bırakılması.
	Araç emniyet kemeri "üniversal" kategorideki çocuk emniyet koltuğu ile sabitlenmeye uygun.
	Araç emniyet kemeri öne bakan "üniversal" kategorideki çocuk emniyet koltuğu ile sabitlenmeye uygun.
	Önerilen çocuk koltukları bilgisinde verilen önerilen çocuk koltuğu sistemleri için uygundur. (→ S.44)
	i-Size ve ISOFIX çocuk koltuğu sistemi için uygun.
	Üst bağlantı bağlama noktası içerir.

Aşağıdaki durumlarda, çocuk koltuğu üreticisinin "araç uyumluluk listesine" bakın veya Lexus bayiniz veya çocuk koltuğu satıcısı ile iletişime geçin.



- Çocuk koltuğu "üniversal" kategoride bir çocuk koltuğu olmadığında
- Çocuk koltuğunun "üniversal" kategoride bir çocuk koltuğu olup olmadığı bilinmediğinde

1-3. Araçta çocuklarla güvenli sürüş için

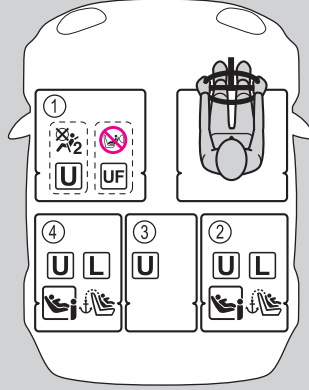
Her tür oturma pozisyonu için çocuk koltuğu uygunluğu (Hindistan için)



Oturma pozisyonu

Koltuk pozisyon numarası	1 (1)(2)(3)		2 (2)(3)	3 (2)(3)	4 (2)(3)
	Hava yastığı manuel iptal düğmesi				
	ON	OFF			
					
Üniversal kemerli için uygun oturma pozisyonu (Evet/Hayır) (4)	Evet Sadece yüzü öne dönük	Evet	Evet	Evet	Evet
i-Size oturma konumu (Evet/Hayır)	Hayır	Hayır	Evet	Hayır	Evet

Yanal bağlantı tertibatı için uygun oturma pozisyonu (L1/L2/Hayır)	Hayır	Hayır	Hayır	Hayır	Hayır
Uygun arkaya bakan bağlantı tertibatı (R1/R2X/R2/R3/Hayır)	Hayır	Hayır	R1, R2X, R2, R3	Hayır	R1, R2X, R2, R3
Uygun öne bakan bağlantı tertibatı (F2X/F2/F3/Hayır)	Hayır	Hayır	F2X, F2, F3	Hayır	F2X, F2, F3
Uygun çocuk koltuğu bağlantı tertibatı (B2/B3/Hayır)	Hayır	Hayır	B2, B3	Hayır	B2, B3



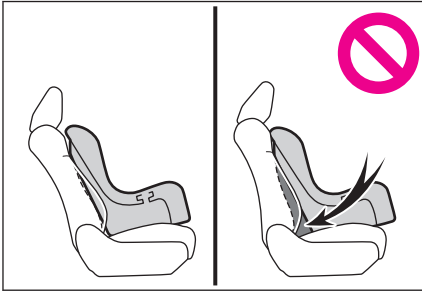



- (1) Ön koltuğu en geri konuma kaydırın. Yolcu koltuğunun yüksekliği ayarlanabiliyorsa, en üst konuma kaydırın.
- (2) Koltuk arkalığını mümkün olduğunca dik olacak şekilde kaldırın ve çocuk koltuğu ile koltuk arkalığı arasındaki boşluğu azaltın.



- (3) Baş dayamaları çocuk koltuğu sistemine temas ediyorsa ve baş dayamaları çıkarılabiliyorsa, baş dayamalarını çıkarın. Aksi takdirde, baş dayamalarını en üst konuma ayarlayın.
- (4) Tüm üniversal kategoriler (grup 0, 0+, I, II ve III).

1-3. Araçta çocuklarla güvenli sürüş için

- Lexus kullanıcılarına ② ve ④ oturma pozisyonlarını kullanmalarını önerir.

	Ön yolcu hava yastığının etkinleştirilmesi. Hava yastığı manuel iptal düğmesi açık konumdayken asla yüzü arkaya dönük tip çocuk koltuğu sistemlerini ön koltuğa takarak kullanmayın.
	Ön yolcu hava yastığının devre dışı bırakılması.
	Araç emniyet kemeri "üniversal" kategorideki çocuk emniyet koltuğu ile sabitlenmeye uygun.
	Araç emniyet kemeri öne bakan "üniversal" kategorideki çocuk emniyet koltuğu ile sabitlenmeye uygun.
	Önerilen çocuk koltukları bilgisinde verilen önerilen çocuk koltuğu sistemleri için uygundur. (→ S.44)
	i-Size ve ISOFIX çocuk koltuğu sistemi için uygun.
	Üst bağlantı bağlama noktası içerir.

Aşağıdaki durumlarda, çocuk koltuğu üreticisinin "araç uyumluluk listesine" bakın veya Lexus bayiniz veya çocuk koltuğu satıcısı ile iletişime geçin.

- Çocuk koltuğu "üniversal" kategoride bir çocuk koltuğu olmadığında
- Çocuk koltuğunun "üniversal" kategoride bir çocuk koltuğu olup olmadığı bilinmediğinde

Kurulum bağlantı tertibatı listesi

ISOFIX çocuk koltuğu sistemleri farklı "bağlantı tertibatı" türlerine ayrılmıştır. Çocuk koltuğunun kurulacağı konuma göre bir bağlan tertibatı türü seçin. "Bağlantı tertibatı" türleri için aşağıdaki tabloya bakın.

- Bir çocuk koltuğunun "bağlantı tertibatı" türünü kontrol etmek için, birlikte verilen kullanım kılavuzuna göz atın.
- Çocuk koltuğunun "bağlantı tertibatı" türü yoksa (veya bilgiler tabloda yoksa), çocuk koltuğu üreticisinin "araç uyumluluk listesi"ne bakın veya çocuk koltuğu satıcısı ile iletişime geçin.

1-3. Araçta çocuklarla güvenli sürüş için

Ağırlık grubu	Çocuk ağırlığı	Boyut sınıfı	Bağlantı tertibatı	Açıklama
0	10 kg'a kadar	E	R1	Yüzü arkaya dönük çocuk koltuğu
		F	L1	Sol yana bakan bebek koltuğu (Ana kucağı)
		G	L2	Sağ yana bakan bebek koltuğu (Ana kucağı)
0 +	13 kg'a kadar	C	R3	Tam boy, yüzü arkaya dönük çocuk koltuğu sistemleri
		D	R2	Azaltılmış boy, yüzü arkaya dönük çocuk koltuğu sistemleri
		—	R2X	Azaltılmış boy, yüzü arkaya dönük çocuk koltuğu sistemleri
		E	R1	Yüzü arkaya dönük çocuk koltuğu
I	9 ila 18 kg arası	A	F3	Tam yükseklik, yüzü öne dönük çocuk koltuğu sistemleri
		B	F2	Azaltılmış yükseklik, yüzü öne dönük çocuk koltuğu sistemleri
		B1	F2X	Azaltılmış yükseklik, yüzü öne dönük çocuk koltuğu sistemleri

1-3. Araçta çocuklarla güvenli sürüş için

Ağırlık grubu	Çocuk ağırlığı	Boyut sınıfı	Bağlantı tertibatı	Açıklama
I	9 ila 18 kg arası	C	R3	Tam boy, yüzü arkaya dönük çocuk koltuğu sistemleri
		D	R2	Azaltılmış boy, yüzü arkaya dönük çocuk koltuğu sistemleri
II	15 ila 25 kg arası	—	B2, B3	Büyük çocuk koltuğu
III	22 ila 36 kg arası			

Çocuk koltuğunun takılması

Lexus, çocuk koltuklarının arka koltuğa takılmasını önerir. Güvenlik için, çocuk koltuğunu kullanırken arka koltuğa taktığınızdan emin olun.

Çocuk koltuğunu ön yolcu koltuğuna takmaktan başka seçeneğiniz yoksa, **Çocuk koltuğunun ön yolcu koltuğuna takılması** (→ S.60) kısmına bakın.

Çocuğun boyuna uygun bir çocuk koltuğu kullanın. Asla yanlış boydaki bir çocuk koltuğunu kullanmayın.

⚠ UYARI

Bir çocuk koltuğunu takmadan önce, birlikte verilen kullanım kılavuzunu okuduğunuzdan emin olun.

ISOFIX/i-Size uyumlu bir çocuk koltuğunun takılması

Bu araç, ISOFIX alt bağlantıları ile donatılmıştır. Bu nedenle ISOFIX uyumlu çocuk koltukları hızlı ve kolay bir şekilde takılabilir.

ISOFIX alt bağlantı sistemleriyle kurulum

Çocuk koltuğunu, birlikte verilen kullanım kılavuzuna göre monte edin.

Aşağıdaki durumlarda, çocuk koltuğu üreticisinin "araç uyumluluk listesine" bakın veya Lexus bayiniz veya çocuk koltuğu satıcısı ile iletişime geçin.

- Çocuk koltuğu "üniversal" kategoride bir çocuk koltuğu olmadığında
- Çocuk koltuğunun "üniversal" kategoride bir çocuk koltuğu olup olmadığı bilinmediğinde

⚠ DİKKAT

Bir çocuk koltuğunu kurarken aşağıdakilere dikkat edin.

- Çocuk koltuğunu monte ettikten sonra koltuğu ayarlamayın.
- Alt bağlantıları kullanırken, bağlantıların etrafındaki alanda herhangi bir nesne bulunmadığından ve emniyet kemerinin çocuk koltuğunun arkasına takılı kalmadığından emin olun.
- Çocuk koltuğunu, çocuk koltuğu kullanıcı kılavuzuna göre güvenli bir şekilde monte edin.

Baş dayaması çocuk koltuğunu engelliyorsa

Bir çocuk koltuğunu takarken, bir baş dayaması çocuk koltuğunu engelliyorsa, baş dayamasını çıkarın veya konumunu ayarlayın.

- **Baş dayamasını çıkarın.**

Baş dayaması çıkarılamıyorsa en üst konuma getirin.

ISOFIX alt bağlantılarına sahip bir çocuk koltuğunun takılması

ISOFIX uyumlu bir çocuk koltuğunun konnektörlerini aracın ISOFIX alt bağlantılarına takın.

Çocuk koltuğunu, birlikte verilen kullanım kılavuzuna göre monte edin.

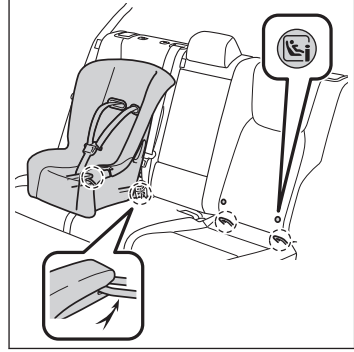

- 1 **Alt bağlantıların konumlarını kontrol edin.**
- 2 **Çocuk koltuğunu koltuğa takın.**
- 3 **Çocuk koltuğunun konnektörlerini alt bağlantılara geçirin.**
- 4 **Çocuk koltuğunu, birlikte verilen kullanım kılavuzuna göre monte edin.**
- 5 **Takılan çocuk koltuğunu her yöne sallayın.**
Çocuk koltuğunun güvenli bir şekilde takıldığından emin olun.

Bir üst bağlantı sistemi kullanımı:

⚠ DİKKAT

Bir çocuk koltuğunu kurarken aşağıdakilere dikkat edin.

- Üst kemerin bükülmediğinden emin olun.
- Üst kemerin üst bağlantı sistemine geçtiğinden emin olun.
- Üst kemerin sıkı bir şekilde takıldığından emin olun.
- Çocuk koltuğunu monte ettikten sonra koltuğu ayarlamayın.
- Çocuk koltuğunu monte ettikten sonra baş dayamasını ayarlamayın.
- Çocuk koltuğunu, çocuk koltuğu kullanıcı kılavuzuna göre güvenli bir şekilde monte edin.

Çocuk koltuğunun üst kemerini aracın üst bağlantı sistemine takın.

Çocuk koltuğunu, birlikte verilen kullanım kılavuzuna göre monte edin.

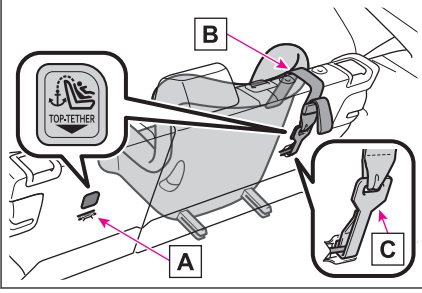

- A Üst bağlantı sistemleri
 B Üst kemer
 C Kanca

1 Baş dayamasını çıkarın.

Baş dayaması çıkarılamıyorsa en üst konuma getirin.
 Üst kemeri baş dayamasının altından geçirin.

2 Kancayı üst bağlantı sistemine takın.

3 Kancayı sabitlemek için üst kemeri sıkın.

Üst kemerin sıkı olduğundan ve kancanın güvenli bir şekilde takıldığından emin olun.

Çocuk koltuğunun emniyet kemeri kullanarak takılması

Çocuk koltuğunu, birlikte verilen kullanım kılavuzuna göre monte edin.

Aşağıdaki durumlarda, çocuk koltuğu üreticisinin "araç uyumluluk listesine" bakın veya Lexus bayiniz veya çocuk koltuğu satıcısı ile iletişime geçin.

- Çocuk koltuğu "üniversal" kategoride bir çocuk koltuğu olmadığında
- Çocuk koltuğunun "üniversal" kategoride bir çocuk koltuğu olup olmadığı bilinmediğinde

⚠ DİKKAT

Bir çocuk koltuğunu kurarken aşağıdakilere dikkat edin.

- Çocuk koltuğunu monte ettikten sonra koltuğu ayarlamayın.
- Çocuk koltuğunu, çocuk koltuğu kullanıcı kılavuzuna göre güvenli bir şekilde monte edin.

Baş dayaması çocuk koltuğunu engelliyorsa

Bir çocuk koltuğunu takarken, bir baş dayaması çocuk koltuğunu engelliyorsa, baş dayamasını çıkarın veya konumunu ayarlayın.

● Baş dayamasını çıkarın.

Baş dayaması çıkarılamıyorsa en üst konuma getirin.

Çocuk koltuğunun emniyet kemeri kullanarak takılması

ISOFIX/i-Size uyumlu olmayan bir çocuk koltuğu takarken, bunun için bir emniyet kemeri kullanın.

Çocuk koltuğunu, birlikte verilen kullanım kılavuzuna göre monte edin.

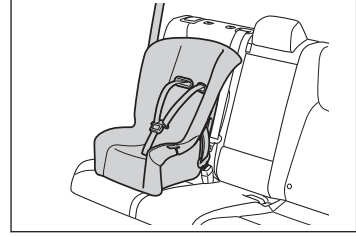

⚠ DİKKAT

Emniyet kemeri ile bir çocuk koltuğu sistemini takarken aşağıdakilere dikkat edin.

- Çocuk yolcuların emniyet kemeri ile oynamalarına izin vermeyin. Kemer çocuğun boynuna dolarsa, boğulmaya veya ölüme neden olabilecek ciddi yaralanmalara yol açabilir. Kemer tokasının çıkarılmadığı durumlarda, makas kullanarak kemeri kesin.
- Büyük çocuk koltuğu kullanırken, omuz kemerinin çocuğun omzunun üzerinden güvenli bir şekilde geçtiğinden emin olun.
- Çocuk koltuğunu monte ettikten sonra koltuğu ayarlamayın.
- Emniyet kemeri dilinin ve tokasının güvenli bir şekilde sabitlendiğinden emin olun.
- Emniyet kemerinin kıvrılmadığından emin olun.
- Çocuk koltuğunu, çocuk koltuğu kullanıcı kılavuzundaki prosedüre göre güvenli bir şekilde monte edin.
- Çocuk koltuğu sistemini; sağa ve sola öne ve arkaya sallayarak koltuğun güvenli bir şekilde bağlandığını kontrol edin.

1 Emniyet kemerini çocuk koltuğu sisteminden geçirin.

Çocuk koltuğunu, birlikte verilen kullanım kılavuzuna göre monte edin.

2 Sesi duyana kadar dili tokanın içerisine itin.

Emniyet kemerinin kıvrılmadığından emin olun.

3 Emniyet kemerinin sıkı olduğunu kontrol edin.

Çocuk koltuğu sistemini takmak için kilitleme klipsi gerekebilir. Çocuk koltuğu sistemi üreticisinin talimatlarını uygulayın. Çocuk koltuğunuzda kilitleme klipsi yoksa, yetkili bir Lexus bayisi ya da Lexus servisine veya güvenilir başka bir servise başvurun: Çocuk koltuğu için klips (Parça No. 73119-22010)

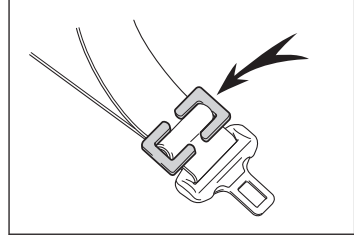

4 Çocuk koltuğu sistemini taktıktan sonra, ileri ve geri oynatarak güvenli bir şekilde yerleştikten emin olun.

Çocuk koltuğunun güvenli bir şekilde takıldığından emin olun.

Emniyet kemeriyle bağlanan çocuk koltuğu sisteminin çıkarılması

Çocuk koltuğu emniyet kemeri ile takılıysa, çıkarmak için emniyet kemerini çözün.

1 Toka açma düğmesine basın.

Toka açıldığında, çocuk koltuğu fırlayabilir. Tokayı açarken çocuk koltuğun basılı tuttuğunuzdan emin olun.

2 Emniyet kemerini çocuk koltuğundan çıkarın.

Emniyet kemeri otomatik olarak geri çekilir.

Çocuk koltuğunun ön yolcu koltuğuna takılması

Zorunlu olmadıkça ön yolcu koltuğuna çocuk koltuğu takmayın. Bir kaza durumunda, bir SRS hava yastığının açılma kuvveti çocuğun ölümüne veya ciddi şekilde yaralanmasına neden olabilir.

Ön yolcu koltuğuna bir çocuk koltuğu takılması kaçınılmazsa, ön yolcu koltuğunu aşağıdaki şekilde ayarlayın:

- Koltuğu en arka konuma kaydırın
- Koltuğu en üst konuma getirin
- Koltuk arkalıği açısını en dik konuma ayarlayın.

İyi bir temas sağlanana dek ön yolcu koltuğunun koltuk arkalıği açısını ayarlayın.

- Baş dayamasını çıkarın

Baş dayaması çıkarılamıyorsa en üst konuma getirin.

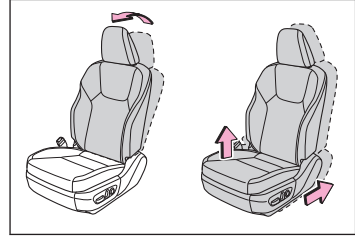

⚠ DİKKAT

- Yolcu tarafı güneşliğinde, ön yolcu koltuğunda yüzü arkaya dönük çocuk koltuğu sistemi bağlanmasının yasak olduğunu belirten uyarı etiketleri bulunmaktadır.



- Çocuk koltuğunu ön yolcu koltuğuna takarken, koltuğu mümkün olduğunca geriye itin. Bir kaza durumunda, bir SRS hava yastığının açılma kuvveti çocuğun ölümüne veya ciddi şekilde yaralanmasına neden olabilir.

⚠ DİKKAT

- Çocuğun vücudunun kapılara, tavan yan raylarına veya direklere temas etmemesine dikkat edin. Bir kaza durumunda, bir SRS hava yastığının açılma kuvveti çocuğun ölümüne veya ciddi şekilde yaralanmasına neden olabilir.
- Büyük çocuk koltuğu kullanırken emniyet kemerinin doğru şekilde takıldığından emin olun.
- Çocuğun yaşına ve bedenine uygun bir çocuk koltuğu kullanın.

Çocuk koltuğunun ön yolcu koltuğuna takılması

- **Çocuk koltuğunu kurmadan önce ön yolcu koltuğunu uygun şekilde ayarladığınızdan emin olun.**

Çocuk koltuğunu, birlikte verilen kullanım kılavuzuna göre monte edin.

Hava yastığı manuel iptal sistemi

Bu sistem aşağıdaki hava yastıklarını devre dışı bırakır.

● SRS ön yolcu hava yastığı

Hava yastıklarını sadece ön yolcu koltuğuna çocuk koltuğu sistemi bağladığınız takdirde devre dışı bırakın.

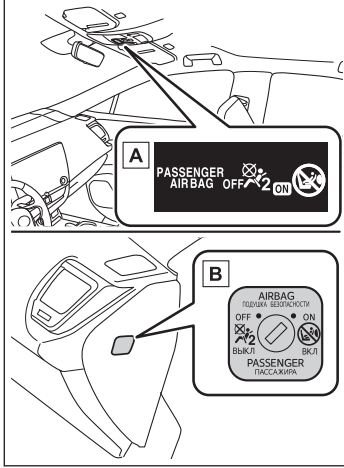

A "PASSENGER AIR BAG" göstergesi

"PASSENGER AIR

BAG"ve"ON" göstergesi ışığı, hava yastığı sistemi açıkken yanar ve yaklaşık 60 saniye sonra söner. (sadece güç düğmesi açık konumdayken).

B Hava yastığı manuel iptal düğmesi

■ BİLGİ

■ "PASSENGER AIR BAG" göstergesi bilgileri

Aşağıdaki durumlardan biri meydana geldiğinde, sistemde arıza olması muhtemeldir.

Araç herhangi bir yetkili Lexus bayisi veya Lexus servisi veya başka bir yetkin ve donanımlı profesyonelle kontrol ettirin.

- "OFF" göstergesi, hava yastığı manuel açma/kapama düğmesi "OFF" konuma getirildiğinde yanmaz.
- Hava yastığı manuel iptal düğmesi "ON" veya "OFF" konuma getirildiğinde gösterge ışığı değişmez.

▲ DİKKAT

■ Çocuk koltuğu takarken

Güvenlik nedeniyle, çocuk koltuğu sistemini her zaman arka koltuğa takın. Arka koltuğun uygun olmaması durumunda, hava yastığı manuel iptal sisteminin "OFF" konumuna alınması şartıyla ön yolcu koltuğu kullanılabilir. Hava yastığı manuel açma/kapama sistemi açık konumda bırakılırsa, hava yastığının patlamasıyla ortaya çıkan darbe çocuğun ciddi şekilde yaralanmasına veya ölümüne neden olabilir.

⚠ DİKKAT**■ Ön yolcu koltuğuna çocuk koltuğu sistemi bağlı değilse**

Hava yastığı manuel iptal sisteminin "ON" konumuna getirildiğinden emin olun. Kapalı konumda bırakılırsa, kaza durumunda hava yastığının açılmaması ciddi şekilde yaralanmalara veya ölüme neden olabilir.

Ön yolcu hava yastığının devre dışı bırakılması**● Mekanik anahtarı yuvaya yerleştirin ve "OFF" konumuna çevirin.**

"OFF" gösterge ışığı yanar (sadece güç düğmesi açık konumdayken).

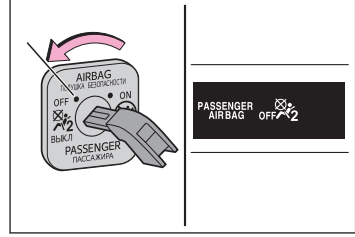

Anahtar tipleri

Araçla birlikte aşağıdaki anahtarlar verilmektedir.

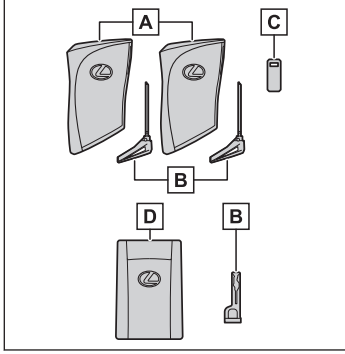

- A** Elektronik anahtarlar
- Akıllı giriş ve çalıştırma sisteminin çalıştırılması
 - Uzaktan kumanda kontrol fonksiyonlarının çalıştırılması
- B** Mekanik anahtarlar
- C** Anahtar numarası plakası
- D** Kartlı anahtar (elektronik anahtar)*
- Akıllı giriş ve çalıştırma sisteminin çalıştırılması

⚠ UYARI

■ Anahtarınızın hasar görmesini önlemek için

Aşağıdaki uyarılara dikkat edin

- Anahtarları düşürmeyin, kuvvetli şoklara maruz bırakmayın veya bükmeyin.
- Anahtarlarınızı uzun süreyle yüksek sıcaklığa maruz bırakmayın.
- Anahtarları suya batırmayın veya ultrasonik yıkayıcıda yıkamayın.
- Anahtarları metalik veya mıknatıslı elektromanyetik malzemelerle beraber kullanmayın veya yakınında bırakmayın.
- Anahtarları sökmeyin.
- Elektronik anahtar üzerine etiket veya başka bir şey yapıştırmayın.
- Anahtarları televizyon, müzik sistemi ve induksiyonlu ocaklar gibi manyetik alan oluşturan cihazların yakınında bırakmayın.
- Anahtarları düşük frekanslı terapi cihazları veya mikrodalga terapi cihazları gibi tıbbi elektrikli cihazların yakınına koymayın ve üzerinizde anahtar varken tıbbi yardım almayın.

■ Elektronik anahtarı taşırken

Elektronik anahtarı, açık olan elektrikli ev aletlerinin en az 10 cm uzağında taşıyın. Elektronik anahtara 10 cm'den yakın olan elektrikli cihazlardan yayılan radyo dalgaları anahtarı etkileyerek, düzgün çalışmamasına sebep olabilir.

■ Kartlı anahtarın kullanımı*

- Pil veya kartlı anahtarın terminaleri ıslanırsa, pil korozyona uğrayabilir ve kartlı anahtar çalışmayı durdurabilir. Anahtar suya düşerse veya üzerine içme suyu vb. dökülürse, hemen pil kapağını çıkarın ve pil ve terminaleri silin. (Pil kapağını çıkarmak için hafifçe tutarak çekin.) Pil korozyona uğramışsa yetkili Lexus bayisine veya Lexus yetkili servisine ya da yetkin ve donanımlı bir profesyonele bunu değiştirin.

* : Bazı modellerde

UYARI

- Pil kapağını ezmeyin veya pil kapağını çıkarmak için tornavida kullanmayın. Pil kapağını zorla çıkarırsanız anahtar eğilebilir veya zarar görebilir.
- Pil kapağı sık sık çıkarılırsa, pil kapağı gevşeyebilir.
- Pili takarken pil yönüne dikkat edin. Pilin hatalı yönde takılması, pilin hızla bitmesine neden olabilir.
- Aşağıdaki durumlarda anahtarlı kartın yüzeyi hasar görebilir veya kaplaması soyulabilir:
 - Anahtarlı kart, bozuk para ve anahtar gibi sert cisimler ile birlikte taşınırsa.
 - Kart yüzeyi uçlu kalemin ucu gibi keskin bir cisim ile kazınırsa.
 - Kartlı anahtarın yüzeyi tiner veya benzin ile silinirse.

BİLGİ**■ Kartlı anahtarın kullanımı***

- Kartlı anahtarın içinde bulunan mekanik anahtar yalnızca kartlı anahtarın doğru çalışmaması gibi bir sorun görüldüğünde kullanılmalıdır.
- Pil kapağı takılmazsa ve pil dışarı çıkarsa veya anahtar ıslandığı için pil çıkarıldıysa, pili artı kutbu Lexus logosuna bakacak şekilde tekrar takın.

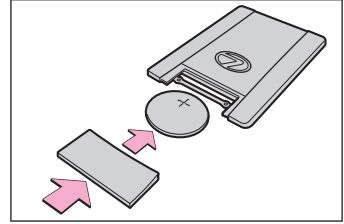

- Kartlı anahtar su geçirmez değildir.

■ Uçağa bindiğinizde

Uçağa elektronik anahtar yanınızdayken bindiğinizde, elektronik anahtarın hiçbir düğmesine basmadığınızdan emin olun. Elektronik anahtar çantanızdaysa düğmelerine yanlışlıkla basılmayacağından emin olun. Elektronik anahtarın düğmesine basılması uçağın çalışmasını etkileyebilecek radyo dalgalarının yayılmasına neden olabilir.

■ Elektronik anahtar pilinin bitmesi

- Standart pil ömrü 1 ile 2 yıl arasındadır (Kartlı anahtarın* pil ömrü yaklaşık 1 yıldır).
- Pil zayıfladığında hybrid sistem durdurulursa, araç içerisinde uyarı sesi duyulacaktır.
- Sürekli olarak radyo dalgaları aldığından, elektronik anahtar kullanılmasa bile anahtarın pili bitecektir. Aşağıdaki bulgular, elektronik anahtarın pilinin bitmiş olabileceğini gösterir. Gerekirse pili yenisiyle değiştirin.

1-4. Araca giriş ve çıkış

- Akıllı giriş ve çalıştırma sistemi veya uzaktan kumanda fonksiyonu çalışmayabilir.
- Algılama alanı küçüldür.
- Anahtarın üzerindeki LED uyarı ışığı yanmıyor.
- Pili kendiniz de değiştirebilirsiniz. Bununla birlikte, elektronik anahtarın hasar görebilme tehlikesi olduğu için değiştirme işleminin yetkili bir Lexus bayisi ya da Lexus servisi veya başka bir yetkin ve donanımlı profesyonel tarafından yapılmasını öneririz.
- Arıza oluşmaması için elektronik anahtar aşağıda belirtilen manyetik alan yaratan elektrikli cihazların 1 m yakınında bırakmayın:
 - TV'ler
 - Kişisel bilgisayarlar
 - Cep telefonları, telsiz telefonlar ve şarj cihazları
 - Masa lambaları
 - Elektrikli ocaklar



■ Pil gücünü koruma fonksiyonu

Pil gücünü koruma fonksiyonu, araç uzun süre kullanılmadığında akıllı giriş ve çalıştırma sistemini devre dışı bırakarak 12-volt akünün ve elektronik anahtar pilinin deşarj olmasını önlemektedir.

- Aşağıda belirtilen durumlarda, akıllı giriş ve çalıştırma sisteminin kapı kilitlerini açması zaman alabilir. Ayrıca aydınlatmalı giriş sistemi düzgün çalışmayabilir.
 - Elektronik anahtar, aracın yaklaşık 3,5 m yakınında 40 saniye veya daha uzun süreyle bırakılmışsa.
 - Akıllı giriş ve çalıştırma sistemi 5 günden uzun süredir kullanılmamışsa.
- Akıllı giriş ve çalıştırma sistemi 14 günden uzun süredir kullanılmamışsa, sürücü kapısı dışındaki kapılar açılmaz. Bu durumda, kapı kilitlerini açmak için , sürücü kapısı dış kolunu kavrayın veya uzaktan kumandayı ya da mekanik anahtar kullanın.

■ Elektronik anahtar pil gücünü koruma modu

- Pil gücünü koruma modu devreye girdiğinde, elektronik anahtarın radyo dalgalarını almasını durdurarak pilin minimum seviyede deşarj olmasını sağlar.

Elektronik anahtarda  tuşunu basılı tutarken  tuşuna iki kez basın. Elektronik anahtardaki gösterge 4 kez yanıp söner ve pil gücü koruma moduna girilir.

Elektronik anahtar pil gücü koruma modundayken akıllı giriş ve çalıştırma sistemi kullanılamaz. Pil gücü koruma modu, elektronik anahtar üzerindeki herhangi bir düğmeye basılarak iptal edilebilir.

Uzun süre kullanılmayacak elektronik anahtarlar önceden pil tasarruf moduna ayarlanabilir.

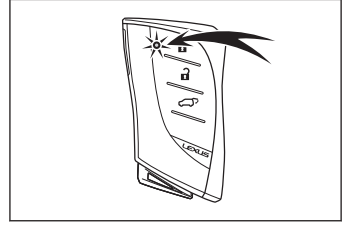

■ Kayıtlı anahtar sayısının doğrulanması

Araçta kayıtlı olan anahtar sayısı doğrulanabilir. Detaylı bilgi için herhangi bir Lexus bayisi veya Lexus servisi ya da başka bir yetkin ve donanımlı profesyonele başvurun.

■ Park görevlisine araç anahtarını bırakmanız gerekiyorsa

Gerekiyorsa torpido bölmesini kilitleyin. Kendi kullanımınız için mekanik anahtar çıkarın ve görevliye sadece elektronik anahtar teslim edin.

Akıllı giriş ve çalıştırma sistemi

⚠ DİKKAT

■ Radyo dalgası etkileri (Akıllı giriş ve çalıştırma sistemi antenlerinin etkisi)

- Kalp pilleri veya kardiyak senkronizasyon tedavisi kalp pilleri veya kalbe takılı defibrilatör kullanan kişiler, akıllı giriş ve çalıştırma sistemi antenlerinden uzak durmalıdır. Radyo dalgaları bu tip cihazların çalışmasını etkileyebilir. Gerekirse giriş fonksiyonu devre dışı bırakılabilir. Radyo dalgalarının frekansları ve radyo dalgaları yayma zamanı için yetkili Lexus bayisine veya Lexus yetkili servisine ya da yetkin ve donanımlı bir profesyonele danışın. Daha sonra doktorunuza giriş fonksiyonunu iptal ettirmeniz gerekip gerekmediğini sorun.
- Kalp pili, kardiyak senkronizasyon tedavisi kalp pilleri veya kalbe takılı defibrilatör dışında elektrikli tıbbi cihaz kullanan kişiler, tıbbi cihaz üreticisine danışarak radyo dalgalarının cihazın çalışmasına etkisi hakkında bilgi almalıdır. Radyo dalgaları, bu gibi tıbbi cihazların çalışması üzerinde beklenmedik etkiler yaratabilir.

Giriş işlevini devre dışı bırakma ile ilgili ayrıntılı bilgi için yetkili bir Lexus bayisine veya Lexus yetkili servisine ya da yetkin ve donanımlı bir profesyonele danışın.

📄 BİLGİ

■ Anten konumu

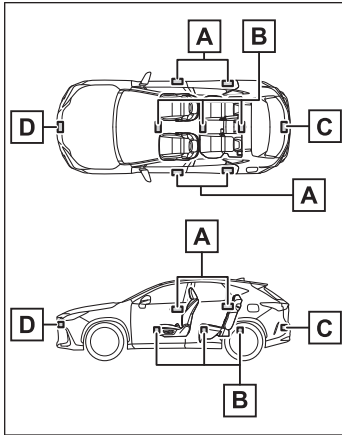

- A Kabin dışı antenler (giriş fonksiyonlu araçlar)
- B Kabin içi antenler
- C Bagaj dışındaki antenler (giriş fonksiyonlu araçlar)
- D Kabin dışındaki antenler (Lexus Teammate Advanced Park sistemine sahip araçlar)

■ Kapsama alanı (elektronik anahtarın algılandığı bölgeler)

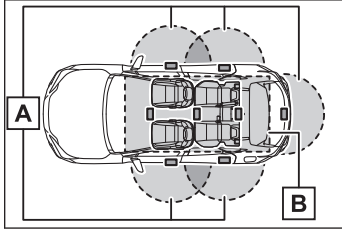

A Kapıları kilitletirken veya kapı kilitlerini açarken (giriş fonksiyonlu araçlar)

Sistem, elektronik anahtarın kapı kolundan yaklaşık 0,7 m mesafede bulunması durumunda etkinleşecektir. (Yalnızca anahtar algılayan kapılar açılabilir.)

B Hybrid sistemi çalıştırırken veya güç düğmesi konumlarını değiştirirken

Sistem, elektronik anahtar aracın içerisindeyken çalıştırılabilir.

■ Bir alarm verilir ya da bir uyarı mesajı görüntülenirse

Hatalı çalışmadan kaynaklanabilecek kazaları ve hırsızlığı azaltmak amacıyla araç içi ve dışı alarmlarla birlikte araç bilgi ekranında uyarı mesajları kullanılmaktadır. Araç bilgi ekranındaki uyarı mesajına göre gerekli talimatları uygulayın.

Aşağıdaki tabloda bir alarmın devreye girme nedeni ve düzeltme prosedürü açıklanmaktadır.

- Bir dış alarm 5 saniye boyunca bir kez çalarsa (giriş fonksiyonlu araçlar)

Durum: Kapı açıkken, araç kilitlenmek istendiğinde.

Düzeltilme prosedürü: Tüm kapıları kapatın ve tekrar kilitleyin.

- Araç içi bir alarm sürekli çaldığında

Durum: Sürücü kapısı açıkken güç düğmesi ACC konumuna getirilmiş (Güç düğmesi ACC konumundayken sürücü kapısı açılmış).

Düzeltilme prosedürü: Güç düğmesini kapalı konuma getirin ve sürücü kapısını kapatın.

■ Çalışmayı etkileyecek durumlar

Akıllı giriş ve çalıştırma sistemi, uzaktan kumanda ve immobilizer sistemi zayıf radyo dalgaları kullanır. Aşağıdaki durumlarda, elektronik anahtar ile araç arasındaki iletişim etkilenebilir ve bu da akıllı giriş ve çalıştırma sisteminin, uzaktan kumandanın ve immobilizer sisteminin düzgün çalışmamasına neden olabilir.

- Elektronik anahtarın pili bittiğinde
- Güçlü radyo dalgaları ya da elektriksel parazite neden olan, TV vericileri, elektrik trafoları, gaz istasyonları, havalimanı ya da benzer yerlerin yakınında
- Elektronik anahtar herhangi bir metal cisimle kaplanmışsa veya temas ediyorsa
 - Alüminyum folyo bağlanmış kartlar
 - İçerisinde alüminyum folyo bulunan sigara kutuları
 - Metal cüzdanlar veya çantalar
 - Bozuk paralar

- Metal el ısıtıcıları
- CD ve DVD'ler
- Araç civarında radyo dalgaları yayan başka bir uzaktan kumanda anahtarı kullanılıyorsa
- Elektronik anahtarı radyo dalgaları yayan aşağıdaki cihazlarla birlikte taşırken
 - Portatif radyo, cep telefonu ve benzeri kablosuz iletişim cihazları
 - Başka aracın elektronik anahtarı veya radyo dalgaları yayan uzaktan kumanda anahtarı
 - Kişisel bilgisayar veya kişisel dijital yardımcılar (PDA)
 - Dijital müzik çalarlar
 - Portatif oyun sistemleri
- Cam üzerine metal içerikli bir kaplama yapıldığında veya arka cama metal cisimler takıldığında
- Elektronik anahtar, şarj cihazı ya da elektronik cihazların yakınına bulunduğu
- Araç radyo dalgalarının yayıldığı ücretli park yerine park edildiğinde

Akıllı giriş ve çalıştırma sistemi ile kapılar kilitlenemiyor/kilitleri açılmıyorsa, aşağıdakilerden birini yaparak kapıları kilitleyin/açın:

- Elektronik anahtarı ön kapı kollarından birine yaklaştıran ve giriş işlevini çalıştırın.
- Uzaktan kumandayı kullanın. Yukarıdaki yöntemlerle kapılar kilitlenemez/açılmazsa, mekanik anahtarı kullanın.

■ Giriş işleviyle ilgili not

- Elektronik anahtar kapsama alanı içerisinde bulunmasına rağmen, aşağıdaki durumlarda sistem düzgün çalışmayabilir:
 - Kapılar kilitlenirken veya açılırken elektronik anahtar cama veya kapı dış koluna çok yakınsa, yere yakınsa veya yüksek bir yerdeyse.
 - Hybrid sistemi çalıştırırken veya güç düşmesi konumlarını değiştirirken elektronik anahtar gösterge paneli, bagaj kapağı veya zemin üzerindeyse veya kapı ceplerinde veya torpido gözünün içindeyse.
 - Kapıların kilidi açıldığında, elektronik anahtar, kişinin vücudunun araçla ikisinin arasına girmesi nedeniyle engellenmişse.
- Aracı terk ederken elektronik anahtarı gösterge paneli üzerine veya kapı ceplerine yakın bırakmayın. Radyo sinyalinin alınma durumuna bağlı olarak, araç dışındaki anten tarafından algılanabilir ve kapıların dışarıdan kilitlenmesi ve dolayısıyla elektronik anahtarın araç içinde kalması mümkün olabilir.
- Elektronik anahtar kapsama alanı içerisinde bulunduğu sürece kapılar herhangi bir kişi tarafından kilitlenebilir veya açılabilir.
- Elektronik anahtar araç içerisinde bulunmamasına rağmen, camın yanında duruyorsa hybrid sistem çalışabilir.

- Elektronik anahtar kapsama alanındayken, yağmurda veya araç yıkanırken, kapı kollarına büyük miktarda su gelirse, kapıların kilitleri açılabilir. (Açılıp kapanmadığı takdirde kapı yaklaşık 30 saniye sonra otomatik olarak kilitlenecektir.)
- Elektronik anahtar aracın yanındayken uzaktan kumanda kullanılarak kapılar kilitleniyorsa, giriş fonksiyonuyla kapı kilidi açılmayabilir. (Kapı kilitlerini açmak için uzaktan kumandayı kullanın.)
- Eldiven ile kapı kilit sensörüne dokunmak kilidin çalışmasını geciktirebilir veya engelleyebilir. Eldivenlerinizi çıkarın ve kilitleme sensörüne tekrar dokununuz.
- Kilitleme sensörünü kullanarak kapılar kilitlendiğinde ard arda iki teyit sinyali oluşur. Bundan sonra herhangi bir onay sinyali verilmez.
- Elektronik anahtar kapsama alanındayken kapı kolu ıslanırsa, kapı arka arkaya kilitlenip açılabilir. Bu durumda, araç yıkama için düzeltme prosedürlerini uygulayın:
 - Elektronik anahtarı aracınızdan en az 2 m uzakta tutun. (Anahtarın çalınmaması için dikkatli olun.)
 - Akıllı giriş ve çalıştırma sistemini iptal etmek için elektronik anahtarı pil gücü koruma fonksiyonuna ayarlayın.
- Elektronik anahtar araç içindeyken ve araç yıkanırken kapı kolu ıslanırsa, araç bilgi ekranında bir mesaj görünebilir ve aracın dışında bir sesli uyarı duyulur. Alarmı susturmak için tüm kapıları kilitleyin.
- Eğer kilitleme sensörü, buz, kar, çamur ile temas ederse düzgün çalışmayabilir. Kilitleme sensörünü temizleyin ve tekrar çalıştırmayı deneyin.
- Hızlı bir şekilde kapsama alanına girilmesi veya kapı kolunun tutulması durumunda kapı kilitleri açılmayabilir. Bu durumda kapı kolunu orijinal konumuna getirin ve kapı kolunu çekmeden önce kapıların kilitlerinin açıldığını tekrar kontrol edin.
- Kapsama alanında başka bir elektronik anahtar varsa, kapı kolu tutulduktan sonra kapıların açılması biraz daha uzun sürebilir.

■ Araç uzun süre kullanılmayacaksa

- Aracın çalınmasını engellemek için elektronik anahtarı araçtan 2 m veya daha uzakta tutun.
- Akıllı giriş ve çalıştırma anahtar sistemi devre dışı bırakılabilir.
- Elektronik anahtarı pil tasarrufu moduna ayarlamak, pil tüketimini azaltmaya yardımcı olur.

■ Sistemin düzgün çalışması için

Sistemi çalıştırırken elektronik anahtarı üzerinizde bulundurmanız gerekmektedir. Sistemi dışarıdan çalıştırırken elektronik anahtarı aracın çok yakınına yaklaştırmayın.

Elektronik anahtarın konumuna ve tutma durumuna bağlı olarak anahtar algılanamayabilir ve sistem düzgün çalışmayabilir. (Alarm yanlışlıkla tetiklenebilir veya kapı kilit koruması çalışmayabilir.)

İlgili bilgiler

Kişiselleştirilebilir özellikler(S. 737)

Kapıların açılması/kapatılması

⚠ DİKKAT

■ Sürüş sırasındaki alınacak önlemler

Sürüş sırasında aşağıdaki uyarılara dikkat edin.

- Tüm kapıların kapalı ve kilitleli olduğundan emin olun.
- Sürüş yaparken iç kapı açma düğmesine basmayın.
Kapılar kilitleli olsa bile açılabilceğinden sürücü kapısına özellikle dikkat edin.
- Bir çocuk arka koltuktayken, arka kapıların aracın içinden açılmasını önlemek amacıyla çocuk koruma kilitlelerini devreye alın.

■ Bir kapıyı açarken veya kapatırken dikkat edilecek noktalar

Bir kapıyı kapatırken, üzerine hafif bir kuvvet uygulayarak kapatın. Kapıyı kapatmak amacıyla elinizle bastırırsanız tam olarak kapanmayabilir.

Bir kapıyı açarken veya kapatırken etrafı kontrol edin ve kapı kolunu sıkı şekilde tutun.

- Bir yokuştayken
- Kapı ile duvar vb. arasındaki boşluk küçük olduğunda
- Güçlü rüzgarların olduğu bir bölgedeyken

📄 BİLGİ

■ Kapı kilitleme sesi

Herhangi bir kapının tam olarak kapanmaması durumunda, kapıyı kilitlemeye çalışırsanız 5 saniye boyunca sesli uyarı duyulacaktır. Sesli uyarıyı durdurmak için kapıyı tamamen kapatın ve aracınızı tekrar kilitleyin.

■ Açık kapı sesli uyarısı

Araç hızı 5 km/saat (3 mph) olduğunda, kapılardan birinin veya kaputun tam kapalı olmadığını belirtmek için ana uyarı ışığı yanıp söner ve bir sesli uyarı devreye girer. Açık kapılar veya kaput araç bilgi ekranında görüntülenir.

■ Arka koltuk hatırlatıcı işlevi

Arka koltuktaki bagajı, vb. eşyaları unutmanızı ilk olarak hatırlatmak için aşağıdaki koşullardan herhangi biri sağlandıktan sonra güç düğmesi kapatıldığında, sesli uyarı duyulur ve araç bilgi ekranında yaklaşık 6 saniye süreyle bir mesaj gösterilir.

İkinci bir arka koltuk hatırlatıcı olarak da, kapılar kilitlendiğinde sesli uyarı verilir ve dörtlü flaşörler birkaç saniye yanıp söner ve araç bilgi ekranında bir mesaj gösterilir.

Kapılar kilitlemeden önce bir arka kapı açılırsa ikinci hatırlatıcı etkinleştirilmez.

- Hybrid sistem, bir arka kapıyı açıp kapattıktan sonra 10 dakika içinde çalıştırılmış.
- Hybrid sistem çalıştırıldıktan sonra bir arka kapı açılmış ve kapatılmış.

1-4. Araca giriş ve çıkış

Ancak, bir arka kapı açılır ve yaklaşık 2 saniye içinde kapatılırsa, arka koltuk hatırlatıcı işlevi çalışmayabilir.

Arka koltuk hatırlatma işlevi, bir arka kapının açılıp kapanmasına bağlı olarak bagajın vb. eşyaların arka koltuğa yerleştirilmesini algılar. Bundan ötürü, duruma bağlı olarak arka koltuk hatırlatma işlevi çalışmayabilir ve yine de arka koltukta bagaj vb. unutulabilirsiniz veya gereksiz yere bu çalışabilir.

- Arka koltuk hatırlatıcı işlevi etkinleştirilebilir/devre dışı bırakılabilir.

İlgili bilgiler

Anahtar tipleri(S. 64)

Kapıların kilitlenmesi/açılması(S. 77)

Mekanik anahtarın kullanımı(S. 675)

Kapı açma düğmesi ile bir kapı açılmıyorsa(S. 681)

Kişiselleştirilebilir özellikler(S. 737)

Kapıların açılması

► Aracın dışında

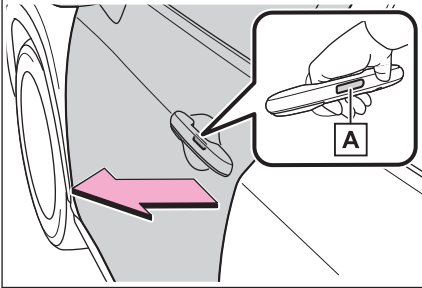

Kapılar kilitlendiğinde:

Elektronik anahtar taşırken, kapı kolunun kapı açma düğmesine **A** basın ve kapıyı açın.

Elektronik anahtar algılama alanındayken, kapı kolunun iç tarafındaki kapı açma düğmesine **A** sıkı bir şekilde bastığınızdan emin olun.

Kapıların kilidi açıldığında:

Kapıyı açmak için kapı kolunun kapı açma düğmesine **A** basın.

Kapı kolunun iç tarafındaki kapı açma düğmesine **A** sıkı bir şekilde bastığınızdan emin olun.

► Aracınızın içinde

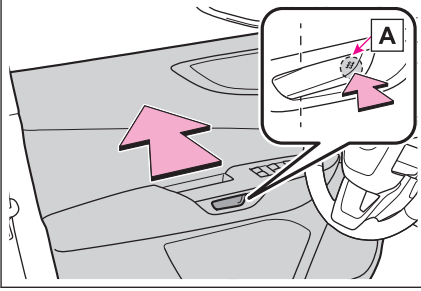

Sürücü kapısı:

Kapı kilitli olsa bile, kapı açma düğmesinin **A** ön kısmına basıldığında kapı açılır.

Kapının kilidi açılacak ve kapı kilidi göstergesi sönecektir.

Yolcu kapıları:

Kapının kilidini açmak için kapı kilitleme düğmesine basın ve ardından kapıyı açmak için kapı açma düğmesinin **A** ön kısmına basın.

Kapının kilidi açılacak ve kapı kilidi göstergesi sönecektir.

■ BİLGİ

■ İç kapı açma düğmesi çalışma koşulları

Aşağıdaki koşullardan herhangi biri karşılandığında:

- Araç hızı 4 km/saat'in (2 mph) altında ve park freni çekilmiş
- Araç hızı 4 km/saat'in (2 mph) altında ve fren pedalına basılmış
- Vites P konumunda

■ Aracın içinden bir kapıyı açarken

Kapı açma düğmesine basarak kapıyı açın.

Kapı tam olarak açılmamışsa, kapıyı açmak için kapı açma düğmesine iki kez basın.

■ Araç içindeki manuel serbest bırakma kolları

Araç içindeki kapı açma düğmeleri, kapıları manuel olarak açmak için de kullanılabilir.

1-4. Araca giriş ve çıkış

Kapı açma düğmesine basılarak elektronik olarak bir kapı açılabilir veya kapı açma düğmesini manuel serbest bırakma kolu olarak kullanılıp iki kez çekilerek açılabilir.

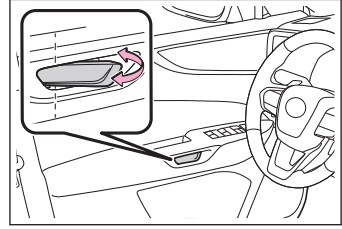

Kapıların kilitlemesi/açılması

BİLGİ

■ Darbe algılayıcı merkezi kilit açma sistemi

Araç şiddetli bir önden veya arkadan çarpışmaya karışırsa, tüm kapılar için manuel serbest bırakma kolu çalışması etkinleştirilir.

■ Çalışma sinyalleri

Kilit açma, yanıp sönen dörtlü flaşörler ile gösterilir. (iki kez)

Kilitleme, yanıp sönen dörtlü flaşörler ile gösterilir. (bir kez)

■ Güvenlik özelliği

Kilitleri açıldıktan sonra 30 saniye içerisinde herhangi bir kapı açılmadığı takdirde güvenlik amacıyla kapılar otomatik olarak tekrar kilitlenecektir.

Akıllı giriş ve çalıştırma sisteminin kullanımı (giriş işlevli araçlar)

Akıllı giriş ve çalıştırma sistemi ile kapıları kilitleme/açma

Sürücü her zaman üzerinde, örneğin cebinde bir elektronik anahtar (veya kartlı anahtar*) taşımalıdır.

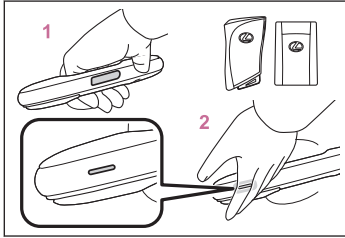

- 1 Kapı kilidini açmak için kapı kolunu tutun.*1

Kolun arkasındaki sensöre dokunduğunuzdan emin olun.

Kapılar kilitledikten sonra 3 saniye boyunca kapı kilitleri açılmaz.

- 2 Kapıları kilitlemek için kilitleme sensörüne (kapı kolunun yüzeyindeki çentik) dokununuz.

Kapının güvenli bir şekilde kilitletiğini kontrol edin.

Kapıların kilitlemesi alarm sistemini devreye alır*.

BİLGİ

■ Kilit sensörüne parmakla dokunulduğu halde kapı kilitlemediğinde

Avucunuzun içiyle kilit sensörüne dokununuz.

Eldiven giyilmişse eldivenleri çıkarınız.

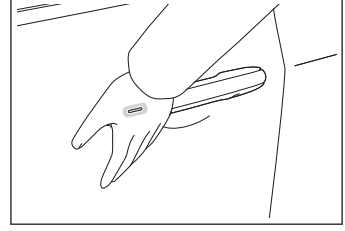

* : Bazı modellerde

*1 : Kapı kilidi açma ayarları değiştirilebilir.





Kapı kilit açma fonksiyonunun açılıp kapatılması

Uzaktan kumanda ile hangi kapıların açılacağını ayarlamak mümkündür.

- Güç düğmesini kapatın.**
- Ayarlar değiştirilirken alarmın istenmeyen bir şekilde** devreye girmesini engellemek için, alarm sisteminin hareket ve eğim sensörünü iptal edin.**
- Anahtar üzerindeki gösterge lambası söndüğünde,  veya  düğmesini yaklaşık 5 saniye boyunca basılı tutarken  düğmesini basılı tutun.**

Aşağıda gösterildiği gibi, ayar her işlem yapıldığında değişir. (Ayarı arka arkaya değiştirdiğinizde, düğmeleri bırakın, en az 5 saniye bekleyin ve adım 3'ü tekrar edin.)

Araç bilgi ekranı/Sesli uyarı (Bip)	Açma fonksiyonu
 Dış: 3 defa bip sesi İç: Bir kez çalar	Sadece sürücü kapısını açmak için sürücü kapısının kolunu tutun. Tüm kapı kilitlerini açmak için ön yolcu kapı kolunu tutun.
 Dış: İki kez bip sesi İç: Bir kez çalar	Bir kapı kolunu tutmak tüm kapı kilitlerini açar.

Alarmın istem dışı devreye girmesini önlemek için kapıları uzaktan kumandayla açın ve ayarları değiştirdikten sonra herhangi bir kapıyı bir kez açıp kapatın.

(Bir kapı,  düğmesine basıldıktan sonra 30 saniye içinde açılmazsa, kapılar tekrar kilitlenir ve alarm otomatik olarak kurulur.)Alarm çalışırsa, alarmı hemen durdurun.

* : Bazı modellerde

Uzaktan kumanda ile yapılan işlemler

Uzaktan kumandayı kullanarak kapıları kilitleyin/kilitlerini açın

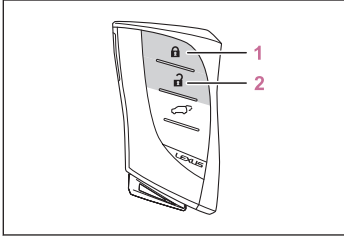

1 Tüm kapıları kilitle

Kapının güvenli bir şekilde kilitlendiğini kontrol edin.

2 Tüm kapıları açar

Kapı kilitleme düğmeleri kullanılarak

Kapı kilitleme düğmelerini kullanarak kapıları kilitleme/açma

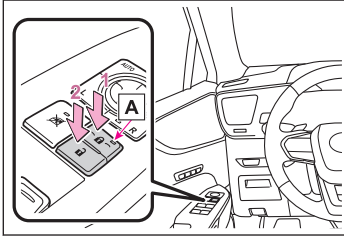

1 düğmesine basın.

Tüm kapılar kilitlenir.

Gösterge **A** yanar.

2 düğmesine basın.

Tüm kapıların kilidi açılır.

Gösterge **A** kapanır.

Kapat ve kilitle (uzaklaş)* işlevi

Elektrikli bagaj kapağı açıkken, elektrikli bagaj kapağı kapatıldığında tüm kapılar kilitlenir.

BİLGİ

■ Kapat ve kilitle (uzaklaş) işlevi çalışma koşulları

Bu fonksiyon aşağıdaki koşulların tamamı gerçekleştiğinde çalışır:

- Araç içinde bir elektronik anahtar tespit edilmediğinde.
- Elektrikli bagaj kapağı dışındaki tüm kapılar kapalıyken.
- Fren pedalına basılmamış olmalıdır.
- Güç düğmesi kapalı konumdayken.

■ Eller serbest kapatma ve kilitleme (uzaklaşma) işlevi* çalışma koşulları

Bu fonksiyon aşağıdaki koşulların tamamı gerçekleştiğinde çalışır:

- Eller serbest kapat ve kilitle fonksiyonu arayı açıktır.
- Eller Serbest Elektrikli Bagaj Kapağı çalışma koşulları karşılanır.



* : Bazı modellerde

1-4. Araca giriş ve çıkış

- Araç içinde bir elektronik anahtar tespit edilmediğinde.
- Elektrikli bagaj kapağı dışındaki tüm kapılar kapalıyken.
- Fren pedalına basılmamış olmalıdır.
- Güç düğmesi kapalı konumdayken.

■ Kapat ve kilitle (uzaklaş) işlevinin düzgün çalışmayabileceği durumlar

Aşağıdaki durumlarda, kapama ve kilitleme işlevi düzgün çalışmayabilir:

- Elektronik anahtarı tutan bir el ile elektrikli bagaj kapağının alt kısmındaki  düğmesine basılırsa
- Elektronik anahtar yerde bulunan torbaya, vb. nesneye yerleştirildiğinde, elektrikli bagaj kapağının alt kısmındaki  düğmesine basılırsa
- Elektrikli bagaj kapağının alt kısmındaki  düğmesine elektronik anahtar araç yakınında değilken basılırsa

Bagaj kapağını kapatın ve tüm kapıları kilitleyin

- 1 Araç içinde bu araç için elektronik anahtar olmadan aşağıdaki işlemi gerçekleştirin. Elektrikli bagaj kapağı kapatıldığında, tüm kapılar kilitlenir.

Düğmenin kullanımı:

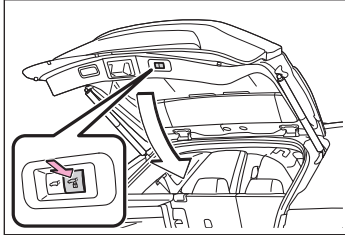

- 2 Elektronik anahtarı taşırken, elektrikli bagaj kapağının alt kısmındaki  düğmesine basın.

Elektrikli bagaj kapağından uzaklaştığınızda, otomatik olarak tamamen kapanır.

Elektronik anahtar taşırken elektrikli bagaj kapağına yaklaşırsa, kapatma işlemi durur.

Normalden farklı bir uyarı sesi gelir. Elektrikli bagaj kapağı kapatıldığında, kapı kilidi çalıştırma sinyalleri tüm kapıların kilitlendiğini belirtir.

Eller Serbest Elektrikli Bagaj Kapağı Olan Araçlar:*2

- 3 Bir elektronik anahtar taşırken, eller serbest elektrikli bagaj kapağı kapatma işlemi kullanılarak elektrikli bagaj kapağı kapatılırsa, tüm kapılar aynı anda kilitlenir.

Elektrikli bagaj kapağından uzaklaştığınızda, otomatik olarak tamamen kapanır.

Elektronik anahtar taşırken elektrikli bagaj kapağına yaklaşırsa, kapatma işlemi durur.

*2 : Bu ayar, herhangi bir yetkili Lexus bayisi veya Lexus yetkili servisine ya da güvenilir başka bir profesyonele yaptırılmalıdır.

Normalden farklı bir uyarı sesi gelir. Elektrikli bagaj kapağı kapatıldığında, kapı kilidi çalıştırma sinyalleri tüm kapıların kilitlendiğini belirtir.

⚠ DİKKAT

Kapat ve kilitle fonksiyonunu kullanarak elektrikli bagaj kapağını kapatırken, işlem başlamadan önce normal olandan farklı bir sesli uyarı duyulur.

Çalışmanın doğru şekilde başlatıldığını kontrol etmek için normal olandan farklı bir sesli uyarı geldiğini kontrol edin.

Ek olarak, elektrikli bagaj kapağı tamamen kapalı ve kilitli olduğunda, çalışma sinyalleri tüm kapıların kilitlendiğini gösterir.

Aracı terk etmeden önce, işlem sinyallerinin çalıştığından ve tüm kapıların kilitlendiğinden emin olun.

Kapat ve kilitle fonksiyonu**3

Elektrikli bagaj kapağı açıkken, elektrikli bagaj kapağı kapatıldığında tüm kapılar kilitlenir.

📄 BİLGİ



■ Kapat ve kilitle fonksiyonu çalışma koşulları

Bu fonksiyon aşağıdaki koşulların tamamı gerçekleştiğinde çalışır:

- Araç içinde bir elektronik anahtar tespit edilmediğinde.
- Elektrikli bagaj kapağı dışındaki tüm kapılar kapalıyken.
- Güç düğmesi kapalı konumdayken.

■ Kapat ve kilitle işlevinin düzgün çalışmayabileceği durumlar

Aşağıdaki durumlarda, kapama ve kilitleme işlevi düzgün çalışmayabilir:

- Elektronik anahtarı tutan bir el ile elektrikli bagaj kapağının alt kısmındaki  düğmesine basılırsa.
- Elektronik anahtar yerde bulunan torbaya, vb. nesneye yerleştirildiğinde, elektrikli bagaj kapağının alt kısmındaki  düğmesine basılırsa.
- Elektrikli bagaj kapağının alt kısmındaki  düğmesine elektronik anahtar araç yakınında değilken basılırsa.

* : Bazı modellerde

**3 : Bu ayar, herhangi bir yetkili Lexus bayisi veya Lexus yetkili servisi ya da güvenilir başka bir profesyonel tarafından kişiselleştirilebilir.

Bagaj kapağını kapatın ve tüm kapıları kilitleyin

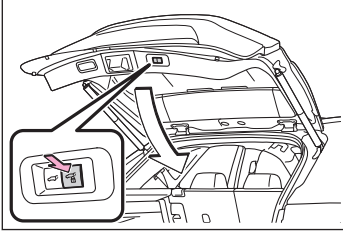

● düğmesine basın.

Elektrikli bagaj kapağı kapanacak ve tüm kapılar aynı anda kilitlenecektir.

Normal olandan farklı bir sesli uyarı duyulur ve bagaj kapağı otomatik olarak kapanmaya başlar. Elektrikli bagaj kapağı kapalı olduğunda, tüm kapılar aynı anda kilitletir ve çalışma sinyalleri tüm kapıların kilitletiğini gösterir.

Elektrikli bagaj kapağı kapanırken  düğmesine basılırsa, çalışma duracaktır.

Düğmeye tekrar basıldığında elektrikli bagaj kapağı otomatik olarak açılır. Çift kilitleme sistemi bu aşamada çalışmaz.

Hırsızlık koruma sistemi*

Bu araç, araç hırsızlığını önlemeye yardımcı olmak için bir motor blokaj sistemi ve alarm sistemi ile donatılmıştır. Motor blokaj (immobilizer) sistemi, araca izinsiz girilmesini ve bu araca kayıtlı anahtar dışındaki anahtarlarla hybrid sistemin çalıştırılmasını önlemeye yardımcı olan bir sistemdir. Anahtarların içine yerleştirilmiş bir transponder çipi sayesinde, kayıtlı anahtarlar izinsiz kopyalara karşı tanınabilir. Alarm, bir hırsız algılandığında uyarı vermek için ışık ve ses kullanır.

BİLGİ

■ Giriş işleviyle ilgili not

Blokaj sistemi, araç hırsızlığının engellenmesine yardımcı olmak için tasarlanmıştır, ancak tüm araç hırsızlıklarına karşı tam güvenliği garanti etmez.

■ Sistemin bakımı

Blokaj sistemi ve alarm sistemi bakım gerektirmez.

■ Alarmın tetiklenmesi

Aşağıdaki durumlarda alarm tetiklenebilir:

- Mekanik anahtar ile kapı kilitlerinin açılması.
- Araç içindeki kişinin bir kapıyı, bagaj kapağını veya kaputu açması veya aracın kilitlerini açması.
- Araç kilitli durumdayken 12 volt akünün şarj edilmesi veya değiştirilmesi.
- Giriş fonksiyonu veya uzaktan kumanda kilitleme fonksiyonu dışında herhangi bir şekilde kilitli bir kapı veya bagaj kapağı açılırsa. (Kapılar tekrar otomatik olarak kilitletir.)
- Kaputun aracın dışından açılması.
- Hareket sensörü* araç içerisinde hareketli bir cisim algılayarsa. (Örnek: hırsız camı kırıp araç içine girdiğinde.)
- Eğim sensörü* aracın eğiminde bir değişiklik hissettiğinde.

■ Alarm kumandalı kapı kilidi işlevi çalışma koşulları

Aşağıdaki durumlarda, duruma bağlı olarak, araca yanlış girişi önlemek için kapı otomatik olarak kilitlenebilir:

- Araçta kalan bir kişinin kapı kilidini açması ve alarmın devreye girmesi.
- Alarm etkinleştirilmişken, araçta kalan bir kişinin kapının kilidini açması.
- 12 volt akünün şarj edilmesi veya değiştirilmesi.

* : Bazı modellerde

Blokaj (immobilizer) sistemini etkinleştirin

⚠ UYARI

Sistemi sökmeyin veya üzerinde değişiklik yapmayın. Sistemde değişiklik yapılması veya sökülmesi durumunda, sistemin düzgün çalışması garanti edilemez.

Güç düğmesini kapalı konuma alın.

Blokaj sistemi etkinleştirildiğinde, sistemin çalıştığını göstermek için güvenlik göstergesi yanıp söner.

Aracınızı terk ederken, anahtarlarınızı asla araç içinde bırakmayın.

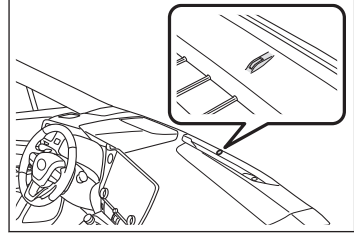

📖 BİLGİ

■ Blokaj sistemini iptal edin

Araca kayıtlı bir anahtarı taşırken, güç düğmesini ACC veya açık konumuna getirin. Blokaj sistemi iptal edilir ve güvenlik göstergesi söner.

Çift kilit sistemi ve performansı *

Çift kilit sistemi, kapıların aracın içinden ve dışından kilitlerinin açılmasını engelleyerek araca izinsiz girişlerin önlenmesine yardımcı olur.

⚠ DİKKAT

Araç kapıları içeriden herhangi bir müdahaleyle açılmayacağı için, aracınızda yolcu varken çift kilit sistemini asla çalıştırmayın.

Bu sisteme sahip olan araçların ön kapı camlarında etiket bulunur.

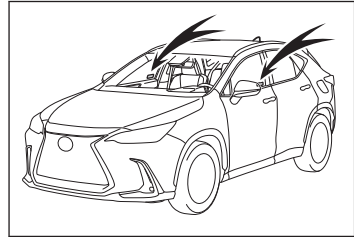

Çift kilit sisteminin devreye alınması

Güç düğmesini kapalı konuma getirin, bütün yolcuların araçtan çıktığından ve tüm cam ve kapıların kapalı olduğundan emin olun.

* : Bazı modellerde

Giriş fonksiyonunun kullanılması: Kapı dış kolu üzerindeki sensörlü alana 5 saniye içerisinde iki kez dokununuz.

Uzaktan kumandayı kullanarak:  düğmesine 5 saniye içinde iki kez basın.

Çift kilitleme sistemi devreye girer.

Çift kilit sisteminin iptal edilmesi

Giriş fonksiyonunun kullanılması: Dış kapı kolunu tutun, elektrikli bagaj kapağı düğmesine basın veya ayağınızı arka tamponun ortasına getirin (Eller Serbest Elektrikli Bagaj kapağı olan araçlar).

Uzaktan kumandayı kullanarak:  tuşuna basın.

Alarm sisteminin ayarlanması*

Alarmı kurmadan önce aşağıdakilerden emin olun:

- Aracınızda hiç kimse bulunmamalıdır.
- Alarm devreye alınmadan önce camlar ve açılır tavan kapatılmalıdır.
- Araç içerisinde değerli eşya bırakılmamalıdır.

UYARI

Sistemi sökmeyin veya üzerinde değişiklik yapmayın. Sistemde değişiklik yapılması veya sökülmesi durumunda, sistemin düzgün çalışması garanti edilemez.

Giriş işlevi ya da uzaktan kumanda ile kapıları, bagaj kapağını ve kaputu kapatın ve tüm kapıları kilitleyin. Sistem 30 saniye sonra otomatik olarak devreye girecektir.

Sistem kurulduğunda, yanmakta olan gösterge ışığı artık yanıp sönmeye başlar.

Kaput açıkken tüm kapılar kapatılırsa alarm sistemi ayarlanabilir.

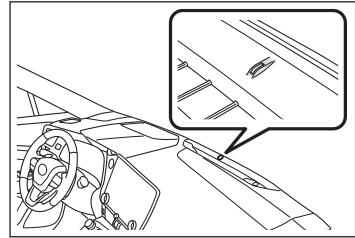

Alarm sistemini iptal etme/durdurma

Alarmı devre dışı bırakmak ya da durdurmak için aşağıdakilerden birini yapın:

- Giriş fonksiyonunu veya uzaktan kumandayı kullanarak kapı kilitlerini veya bagaj kapağını açın.
- Hybrid sistemi çalıştırın.

Alarm birkaç saniye sonra devre dışı kalır ya da durur.

* : Bazı modellerde

Hareket sensörü ve eğim sensörü*

Hareket sensörü, yabancıları veya araçtaki hareketi algılar. Eğim sensörü araç çekildiği zaman olduğu gibi araç eğimindeki değişikliği algılar. Bu sistem, araç hırsızlığına karşı caydırma ve koruma sağlar fakat bütün teşebbüslere karşı tam güvenliği garanti etmez.

⚠ UYARI

Hareket sensörünün doğru çalışmasını sağlamak için aşağıdakilere dikkat edin.

- Sprey kokuları ve diğer ürünleri doğrudan sensör yuvalarına sıkmayın.

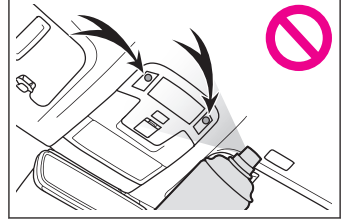

- Sensörlere dokunmayın veya üzerini örtmeyin.

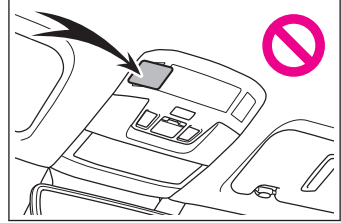

- Sürücü koltuğu ile ön yolcu koltuğu arasına orijinal Lexus parçaları dışında aksesuarlar takmayın veya nesnelere bırakmayın. Aksi takdirde, algılama performansı düşebilir.
- Elektronik anahtar araç yakınında olduğunda, hareket sensörü iptal olabilir.

📄 BİLGİ

■ Hareket sensörünün tetiklenmesinde dikkat edilmesi gerekenler

Aşağıdaki durumlarda sensör alarmı tetikleyebilir:

- Aracınızda insan veya hayvan bulunuyorsa.
- Cam ve açılır tavan* veya panoramik açılır tavan* açık. Bu durumda, sensör aşağıdakileri algılayabilir:
 - Rüzgar veya aracın içindeki yaprak veya böcek gibi nesnelere hareketi
 - Diğer araçların hareket sensörleri gibi cihazlardan yayılan ultrasonik dalgalar
 - Araç dışındaki insanların hareketi
- Kelebek veya sinek gibi küçük böcekler aracın içindedir.

* : Bazı modellerde

- Sarkan aksesuarlar ve palto kancalarında asılı duran kıyafetler veya hareketli nesnelerin araçta bulunması.
- Aracınız, garaj gibi aşırı titreşimli ve gürültülü bir yere park edilirse.
- Araç üzerinden buz veya kar temizlenirken tekrarlı darbelere ya da titreşimlere neden olunursa.
- Aracınıza otomatik ya da yüksek basınçlı yıkama yapılıyorsa.
- Aracınız dolu veya gök gürültüsü gibi tekrarlı darbelere veya titreşimlere maruz kalırsa.

■ Eğitim sensörü için dikkat edilmesi gerekenler

Aşağıdaki durumlarda sensör alarmı tetikleyebilir:

- Araç feribot, tır veya trenle taşınıyorsa.
- Araç garaja park edilirse.
- Araç, aracı hareket ettiren bir yıkama makinesinin içindeyse.
- Lastiklerden herhangi birinin basıncı düşerse.
- Araç krika ile kaldırılırsa.
- Deprem olur veya yol çökerse.
- Araç üzerine yük yerleştirilir veya üzerinden yük alınır.

— İlgili bilgiler —

Kişiselleştirilebilir özellikler(S. 737)

Hareket sensörünü ve eğim sensörünü ayarlayın

Alarm kurulduğunda, hareket sensörü ve eğim sensörü otomatik olarak ayarlanır.

Hareket sensörünü ve eğim sensörünü devre dışı bırakın

Evcil hayvanınızı veya başka bir hareketli nesneyi araç içerisinde bıraktığınızda, alarmı kurmadan önce hareket sensörünü ve eğim sensörünü devre dışı bıraktığınızdan emin olun.

Hareket sensörü ve eğim sensörü iptal edildiğinde alarm hala devrede olacaktır.

1 **Orta ekrandaki kısayol ekranı düğmesine**  **dokunun.**

2  **[Güvenlik sensörü]öğesine dokununuz.**

Hareket sensörünün ve eğim sensörünün çalışması iptal edilir ve orta ekrandaki bir sembol beyaza döner.

Hareket / eğim sensörünü tekrar ayarlamak için düğmeye tekrar dokununuz.

Hareket/eğim sensörünü KAPATIP/AÇTIĞINIZDA, orta ekrandaki sembol dönüşür.

BİLGİ

■ Hareket sensörünün ve eğim sensörünün otomatik olarak yeniden etkinleştirilmesi

- Hareket sensörü ve eğim sensörü iptal edildikten sonra, güç düğmesine basılması veya akıllı giriş veya uzaktan kumanda kullanılarak kapı kilitlerinin açılması, hareket sensörünü ve eğim sensörünü tekrar devreye alacaktır.
- Alarm sistemi devreye alındığında hareket sensörü ve eğim sensörü otomatik olarak yeniden devreye girecektir.

Camların açılması ve kapatılması

⚠ DİKKAT

Aşağıdaki uyarılara dikkat edin. Yolcu camları ile ilgili işlemler de dahil olmak üzere, elektrikli camların kullanımından tamamen sürücü sorumludur.

- Elektrikli camları bir çocuğun çalıştırmasına izin vermeyin. Bir çocuk tarafından çalıştırılması, bir çocuğun veya diğer yolcuların vücutlarının bir kısmının elektrikli cama sıkışmasına neden olabilir. Ayrıca yanınızda çocuklar ile sürüş yaparken cam kilitleme düğmesini açmanız önerilir.
- Elektrikli camları kapatırken, tüm yolcuların vücutlarının herhangi bir bölümünü camdan çıkartmadıklarından emin olun.
- Araçtan çıkarken güç düğmesini kapatın, anahtarı yanınıza alın ve araçtan çocuk ile birlikte çıkın. Çocuğun yaramazlığı vb. nedeniyle kazayla cam çalıştırılabilir ve bir kazaya neden olabilir.

📄 BİLGİ

■ Elektrikli camların çalışma koşulları

Güç düğmesi AÇIK konumda.

■ Hybrid sistemi kapalı konuma alındıktan sonra elektrikli camların çalıştırılması

Güç düğmesi ACC veya kapalı konuma alındıktan sonra yaklaşık 45 saniye boyunca elektrikli camlar çalıştırılabilir.

Ancak ön kapı açıldığında camlara kumanda edilemez.

■ Sesli kontrol sisteminin kullanımı*

Sesli kontrol sistemi kullanılarak aşağıdaki işlemler gerçekleştirilebilir:

- Tüm camların aynı anda açılması/kapatılması
- Her camın ayrı ayrı açılması/kapatılması

(Çalıştırma yalnızca cam kilidi düğmesi kapalıyken mümkündür.)

Ayrıntılar için bkz. "MULTİMEDYA KULLANICI EL KİTABI".

Camların güvenli bir şekilde açılmasına ve kapanmasına yardımcı olan işlevler

Aşağıdaki işlevler, camların güvenli bir şekilde açılmasına ve kapanmasına yardımcı olur.

- Sıkışma önleyici fonksiyon
Cam kapanırken cam ile çerçeve arasına bir cisim sıkışırsa camın hareketi durur ve cam bir miktar açılır.
- Takılma önleyici fonksiyon

* : Bazı modellerde

Cam açılırken kapı ile cam arasına bir cisim sıkışırsa camın hareketi durur.

● Elektrikli camlar açık sesli uyarısı

Elektrikli camlar açıkken güç düğmesi kapalı konuma alındığında ve sürücü kapısı açıldığında bir sesli uyarı duyulur ve gösterge panelindeki araç bilgi ekranında bir mesaj görüntülenir.

⚠ DİKKAT

■ Sıkışma önleyici fonksiyon

- Sıkışma önleyici fonksiyonu denemek için vücudunuzun herhangi bir uzvunu kasten sıkıştırmaya çalışmayın.
- Cam tamamen kapanma noktasına yakın olduğunda, sıkışma önleyici fonksiyon çalışmayabilir.
Vücudunuzun hiçbir kısmının cama sıkışmamasına dikkat edin.

■ Takılma önleyici fonksiyon

- Takılma önleyici fonksiyonu denemek için vücudunuzun herhangi bir uzvunu veya kıyafetinizi kasten sıkıştırmaya çalışmayın.
- Vücudunuzun hiçbir kısmının veya kıyafetinizin cama sıkışmamasına dikkat edin. Cam tam olarak açılmadan hemen önce araya bir cisim sıkışırsa, takılma önleyici fonksiyon çalışmayabilir.

Elektrikli cam düğmelerini kullanan işlemler

Elektrikli cam düğmesini kullanarak camları açma/kapatma

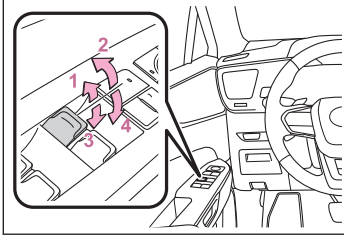

- 1 Elektrikli cam düğmesini yarım kaldırın.
Düğme kaldırılırken cam kapanır.
- 2 Elektrikli cam düğmesini tam kaldırın.
Cam otomatik olarak tamamen kapanır.
Camın hareketini durdurmak için, düğmeye hareketin aksi yönünde basın.
- 3 Elektrikli cam düğmesine yarım basın.
Düğmeye basılırken cam açılır.
- 4 Elektrikli cam düğmesine tam basın.
Cam otomatik olarak tamamen açılır.
Camın hareketini durdurmak için, düğmeye hareketin aksi yönünde basın.

Uzaktan kumanda ile yapılan işlemler

Elektrikli camlar, uzaktan kumanda kullanılarak açılabilir ve kapatılabilir.*1

⚠ DİKKAT

Elektrikli camları çalıştırmak için uzaktan kumandayı kullanırken, herhangi bir yolcunun bir uzvunu elektrikli cama sıkıştırma olasılığının olmadığından emin olduktan sonra elektrikli camları çalıştırın. Ayrıca bir çocuğun uzaktan kumandayı kullanarak camları çalıştırmasına izin vermeyin. Çocuklar ve diğer yolcular elektrikli cama sıkışabilir.

İlgili bilgiler**Kişiselleştirilebilir özellikler(S. 737)****Uzaktan kumandayı kullanarak camları açın**

Uzaktan kumanda kullanılarak kapıların kilitleri ve tüm camlar aynı anda açılabilir.*2

● Uzaktan kumandadaki kilit açma düğmesini basılı tutun.

Kapıların kilidi açılacak ve camlar ve açılır tavan*veya panoramik açılır tavan*açılacaktır.

Tüm camların ve açılır tavan*veya panoramik açılır tavanın*açıldığını belirten bir sesli uyarı verilir.

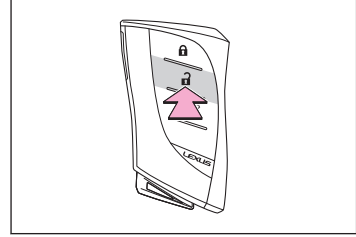
**Uzaktan kumandayı kullanarak camları kapatın**

Uzaktan kumanda kullanılarak kapıların kilitleri ve tüm camlar aynı anda kapatılabilir.*3

● Uzaktan kumandadaki kilitleme düğmesini basılı tutun.

Tüm kapılar kilitletir ve camlar ve açılır tavan*veya panoramik açılır tavan*kapanır.

Tüm camların ve açılır tavanın ya da*veya panoramik açılır tavanın*açıldığını/kapandığını belirten bir sesli uyarı verilir.

Kapıların güvenli bir şekilde kilitletiğini ve camların tamamen kapalı olduğunu kontrol edin.

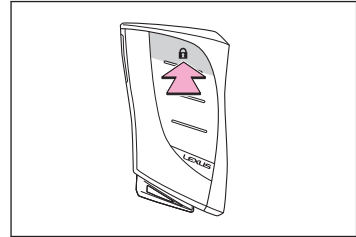

*1 : Bu ayarlar, herhangi bir yetkili Lexus bayisi veya Lexus yetkili servisine ya da güvenilir başka bir profesyonele yaptırılmalıdır.

*2 : Bu ayar, herhangi bir yetkili Lexus bayisi veya Lexus yetkili servisine ya da güvenilir başka bir profesyonele yaptırılmalıdır.

* : Bazı modellerde

*3 : Bu ayar, herhangi bir yetkili Lexus bayisi veya Lexus yetkili servisine ya da güvenilir başka bir profesyonele yaptırılmalıdır.

Camların yanlışlıkla çalışmasını önleyin

Cam kilidi düğmesi, çocukların yanlışlıkla bir camı açmasını veya kapatmasını önlemek için tasarlanmıştır.

Cam kilidi düğmesine basın.

Gösterge **A** yanar ve yolcu camları kilitlenir.

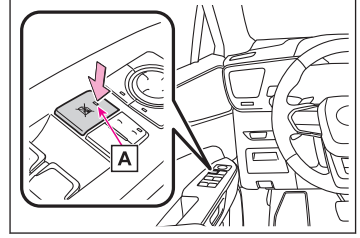

Bagajı araca yükleme**Bagaj bölmesine bagaj yükleme uyarıları****⚠ DİKKAT****■ Saklama uyarıları**

Aşağıdaki uyarılara dikkat edin.

Aksi halde pedallara düzgün basmayı engelleyebilir, sürücünün görüşünü kapatabilir veya sürücü veya yolculara çarparak kazaya neden olabilir.

● Aşağıdaki maddeler, bagajda taşındığı takdirde yangına sebep olabilir:

- Benzin bidonları
- Deodorant kutuları

● Yükleri ve çantalarınızı mümkün olduğu sürece bagaja koyun.

● Bagaj bölmesine yük ve eşyaları, koltuk arkalıklarından daha yüksek olacak şekilde yerleştirmeyin.

● Arka koltukları katladığınızda uzun eşyalar direkt olarak ön koltukların arkasına koyulmamalıdır.

● Bagaj bölümünde kimsenin oturmasına izin vermeyin.

Bu kısım yolcular için tasarlanmamıştır.

Yolcular, emniyet kemerleri düzgün bağlanmış şekilde koltuklarında oturmalıdır.

● Aşağıdaki konumlara eşya koymayın.

- Sürücünün ayaklarının altına
- Ön yolcu koltuğu veya arka koltuklar (eşyaları istiflerken)
- Bagaj örtüsü
- Gösterge panelinde
- Ön göğüse

● Araçtaki tüm eşyalarınızı düzgünce sabitleyin.

■ Bagaj ağırlığı ve dağılımı için uyarılar

● Aracınızı aşırı yüklemeyin.

● Aracı olabildiğince dengeli şekilde yükleyin.

Araç dengesiz yüklenirse, her bir lastiğin üzerindeki yük farklı olacaktır. Bu, yol tutuş kabiliyetinde ve fren performansında bir azalmaya ve muhtemelen bir kazaya yol açar.

■ Portbagaj kullanıldığında (tavan rayları olan araçlar)

Aşağıdaki uyarılara dikkat edin:

● Yükü ön ve arka akslara eşit paylaştırarak yerleştirin.

● Uzun veya geniş yük taşıyacaksanız asla aracın toplam uzunluk ve genişliğini aşmamalıdır.

⚠ DİKKAT

- Harekete geçmeden önce yükün bagaj taşıyıcısına emniyetli bir şekilde bağlandığından emin olun.
- Tavan bagaj taşıyıcısına yük koymakla birlikte aracınızın ağırlık merkezi yükselecektir.
Yüksek hızlardan, ani kalkışlardan, keskin dönüşlerden, ani frenlemeden veya ani manevralardan kaçının. Araç hakimiyeti yitirilebilir ve devrilebilir.
- Yüksek hızlarda veya engebeli yollarda uzun mesafe sürerseniz, yolculuk sırasında zaman zaman durup yükün yerinde emniyetli olarak durduğunu kontrol edin.
- Portbagajda 80 kg'ı aşan yükleri taşımayın.

⚠ UYARI

Bagajı tavana ve panoramik tavana koymayın. Buna uyulmaması hasara neden olabilir.

Bagaj kapağı işlevleri ve çalışması

Bagaj kapağının aşağıdaki prosedürlerle açılması/kapanması ve kilitlemesi/kilitlerin açılması.

⚠ DİKKAT

■ Aracı kullanmadan önce

Aşağıdaki uyarılara dikkat edin.

Aracınızı hareket ettirmeden önce bagaj kapağının tamamen kapalı olduğundan emin olun. Bagaj kapağı tamamen kapalı değilse, sürüş sırasında beklenmedik şekilde açılarak kazaya neden olabilir.

■ Sürüş sırasında dikkatli olun

- Sürüş sırasında bagaj kapağını kapalı tutun.

Bagaj kapağı açık bırakılırsa, sürüş sırasında çevredeki nesnelere çarpabilir veya eşyalarınız dışarı dökülerek kazaya neden olabilir.

Ayrıca egzoz gazları araca girerek ölüme veya ciddi sağlık sorunlarına neden olabilir. Sürüş öncesi bagaj kapağını kapattığınızdan emin olun.

- Bagaj bölümünde kimsenin oturmasına izin vermeyin.

Ani frenleme, ani dönüş durumunda veya aracın bir kazaya karışması halinde ciddi şekilde yaralanabilirler veya ölebilirler.

■ Aracınızda çocuk yolcu bulunuyorsa

Aşağıdaki uyarılara dikkat edin.

- Çocukların bagaj bölümünde oynamalarına izin vermeyin.

⚠ DİKKAT

Çocuk kazayla bagaj bölmesinde kilitli kalırsa, vücut sıcaklığında artış veya yaralanma olabilir.

- Bagaj kapağını çocukların açmasına ve kapatmasına izin vermeyin.

Bagaj kapağının beklenmedik bir şekilde hareket etmesi çocuğun elleri, kolları, başı veya boynunun sıkışmasına neden olabilir.

■ Bagaj kapağının kullanımı

Aşağıdaki uyarılara dikkat edin.

- Kar, buz gibi ağır yükleri, bagajı açmadan önce üzerinden atın. Bagaj açıldıktan sonra aniden kapanması birçok hatanın oluşmasına neden olur.
- Bagaj kapağını açarken veya kapatırken, çevrenin emniyette olduğunu iyice kontrol ettiğinizden emin olun.
- Yakında birileri varsa, emniyette olduklarından emin olun ve bagaj kapağının açılmak veya kapanmak üzere olduğunu bildirin.
- Rüzgarlı havalarda bagaj kapağını açar veya kapatırken aniden oluşan güçlü rüzgarın yaratacağı harekete karşı tedbirli olun.
- Elektrikli bagaj kapağı olmayan araçlar: Bagaj kapağı tamamen açılmazsa aniden kapanabilir. Bagaj kapağını eğimli bir yüzeyde açmak veya kapamak düz yüzeye göre daha zordur. Bagaj kapağının beklenmedik şekilde kendi başına açılmasına veya kapanmasına dikkat edin. Bagaj bölmesini kullanmadan önce bagaj kapağının tamamen açık veya emniyetli olduğundan emin olun.
- Elektrikli bagaj kapağı olan araçlar: Bagaj kapağı tamamen açılmazsa aniden kapanabilir. Bagaj kapağını eğimli bir yüzeyde açmak veya kapamak düz yüzeye göre daha zordur. Bagaj kapağının beklenmedik şekilde kendi başına açılmasına veya kapanmasına dikkat edin. Bagaj bölmesini kullanmadan önce bagaj kapağının tamamen açık veya emniyetli olduğundan emin olun.
- Bagaj kapağını kapatırken, parmaklarınızın vb. sıkışmaması için ekstra dikkat gösterin.
- Bagaj kapağını kapatırken dış yüzeyden hafifçe bastırın. Bagaj kapağı tutamağı ile bagaj kapağını kapatırsanız, elleriniz veya kollarınız sıkışabilir.
- Bagaj kapağını kapatmak için bagaj kapağı amortisörü desteğini (elektrikli bagaj kapağı olmayan araçlar) veya bagaj kapağı milini (elektrikli bagaj kapağı olan araçlar) çekmeyiniz ve bagaj kapağı amortisörü desteğine (elektrikli bagaj kapağı olmayan araçlar) veya bagaj kapağı miline (elektrikli bagaj kapağı olan araçlar) asılmayın. Bu durum ellerin sıkışmasına veya bagaj kapağı amortisörünün (elektrikli bagaj kapağı olmayan araçlar) veya bagaj kapağı milinin (elektrikli bagaj kapağı olan araçlar) bozulmasıyla kazalara neden olabilir.
- Bagaj kapağına bisiklet taşıyıcı veya benzer bir ağır nesne takılıysa, açıldıktan sonra aniden kapanarak birinin ellerine, başına veya boynuna takılarak yaralanmaya neden olabilir. Bagaj kapağına aksesuar takarken orijinal Lexus parçaları kullanılması önerilir.

⚠ DİKKAT

■ Bagaj kapağı kapatıcı (elektrikli bagaj kapağı olan araçlar)

- Elektrikli bagaj kapağı bir miktar açık bırakılırsa, bagaj kapağı kapatıcı otomatik olarak kapağı tam kapalı konuma getirir. Bagaj kapağı kapatıcısının çalışmaya başlaması birkaç saniye alır. Kemik kırıkları veya başka ciddi yaralanmalara neden olmamak için, elektrikli bagaj kapağına parmağınızı veya başka bir yerinizi sıkıştırmamaya dikkat edin.
- Elektrikli bagaj kapağı sistemi iptal edildiğinde hala çalıştığından, bagaj kapağı kapatıcıyı kullanırken parmaklarınızı veya başka bir şeyi sıkıştırmamaya dikkat edin.

■ Elektrikli bagaj kapağı *

Aşağıdaki uyarılara dikkat edin.

- Eşyalarınızı kaptırmanıza neden olacak bir engel olmadığından emin olmak için çevredeki bölgenin güvenliğinden emin olun.
- Yakında birileri varsa, emniyette olduklarından emin olun ve elektrikli bagaj kapağının açılmak veya kapanmak üzere olduğunu bildirin.
- Elektrikli bagaj kapağı çalışırken elektrikli bagaj kapağı sistemi iptal edilirse, elektrikli bagaj kapağının çalışması duracaktır. Bu durumda elektrikli bagaj kapağı elle çalıştırılmalıdır. Elektrikli bagaj kapağı aniden açılabilir veya kapanabilir için bu durumda daha dikkatli olun.
- Elektrikli bagaj kapağının çalışma koşulları artık geçerli değilse, bir uyarı sesi duyulabilir ve elektrikli bagaj kapağı açılmayı veya kapanmayı durdurabilir. Bu durumda elektrikli bagaj kapağı elle çalıştırılmalıdır. Bu durumda elektrikli bagaj kapağı aniden hareket edebileceğinden yokuşta dururken daha dikkatli olun.
- Yokuşta dururken elektrikli bagaj kapağı açıldıktan sonra aniden kapanabilir. Elektrikli bagaj kapağının tamamen açık ve güvende olduğundan emin olun.
- Aşağıdaki durumlarda elektrikli bagaj kapağı normal olmayan bir durum algılayarak çalışmayı durdurabilir. Bu durumda elektrikli bagaj kapağı elle çalıştırılmalıdır. Elektrikli bagaj kapağı aniden açılabilir veya kapanabilir ve kazaya neden olabileceği için, bu durumda daha dikkatli olun.
 - Elektrikli bagaj kapağı bir engele temas ettiğinde
 - Güç düğmesinin AÇIK konuma alınması veya otomatik çalışma sırasında hybrid sistemin çalıştırılması gibi 12 volt akü voltajının ani olarak düştüğü durumlarda
- Elektrikli bagaj kapağına bisiklet taşıyıcı veya benzer ağır bir nesne takıldığında, elektrikli bagaj kapağı arızaya neden olarak çalışmayabilir veya açıldıktan sonra aniden kapanarak birinin eline, başına veya boynuna takılarak yaralanmalara neden olabilir. Elektrikli bagaj kapağına aksesuar takarken orijinal Lexus parçaları kullanılması önerilir.

■ Sıkışma önleyici fonksiyon (elektrikli bagaj kapağı olan araçlar)

Aşağıdaki uyarılara dikkat edin.

* : Bazı modellerde

⚠ DİKKAT

- Sıkışma önleyici fonksiyonu denemek için vücudunuzun herhangi bir uzvunu kisten sıkıştırmaya çalışmayın.
- Elektrikli bagaj kapağı tamamen kapanma noktasına yakın olduğunda, sıkışma önleyici fonksiyon çalışmayabilir. Parmaklarınızı veya herhangi başka bir şeyi sıkıştırmamaya dikkat edin.
- Araya sıkışan nesnenin şekline bağlı olarak sıkışma önleyici fonksiyon çalışmayabilir. Parmaklarınızı veya herhangi başka bir şeyi sıkıştırmamaya dikkat edin.

⚠ UYARI**■ Bagaj kapağı milleri için uyarılar (elektrikli bagaj kapaklı araçlar)**

Bagaj kapağı, kapağı yerinde tutan millere **A** sahiptir.

Aşağıdaki uyarılara dikkat edin. Buna uyulmaması bagaj kapağı milinin **A** hasar görmesine neden olabilir ve arızaya yol açabilir.

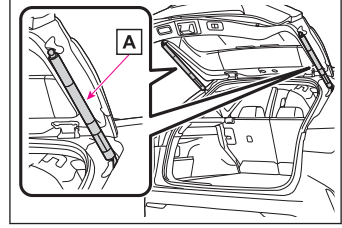

- Bagaj kapağı mili çubuğu üzerine etiket, plastik bant veya yapıştırıcı koymayın.
 - Bagaj mili roduna eldiven veya diğer kumaş malzemeleriyle dokunmayın.
 - Bagaj kapağına ağır aksesuarlar takmayın.
- Takarken, detaylı bilgi için herhangi bir Lexus bayisi veya Lexus servisi ya da başka bir yetkin ve donanımlı profesyonelle başvurun.
- Bagaj mili üzerine elinizi koymayın veya yatay kuvvet uygulamayın.

■ Bagaj kapağı amortisörleri için uyarılar (elektrikli bagaj kapaksız araçlar)

Bagaj kapağı, kapağı yerinde tutan amortisörlerle **A** sahiptir. Aşağıdaki uyarılara dikkat edin. Buna uyulmaması bagaj kapağı amortisörünün **A** hasar görmesine neden olabilir ve arızaya yol açabilir.

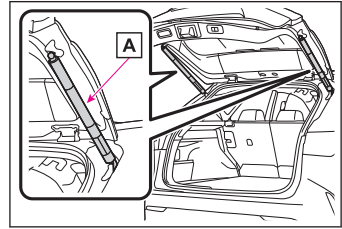

- Bagaj kapağı amortisör çubukları üzerine etiket, plastik bant veya yapıştırıcı koymayın.
- Bagaj amortisör çubuğuna eldiven veya diğer kumaş malzemeleriyle dokunmayın.
- Bagaj kapağına orijinal Lexus aksesuarları dışında başka parçalar takmayın.

UYARI

- Bagaj amortisörü üzerine elinizi koymayın veya yatay kuvvet uygulamayın.
- **Elektrikli bagaj kapağının ve bagaj kapağı kapatıcısının arızalanmasını önlemek için (elektrikli bagaj kapaklı araçlar)**

Aşağıdaki uyarılara dikkat edin. Bunun yapılmaması, elektrikli bagaj kapağının veya bagaj kapağı kapatıcısının arızalanmasına neden olabilir.

- Bagaj kapağı kapatma sistemi çalışırken, bagaj kapağına çok fazla kuvvet uygulamayın.
- Bagaj kapağı ve çerçevesi arasında kapağın hareketine engel olabilecek buzlar bulunmadığından emin olun.
- Elektrikli bagaj kapağının sağ ve sol köşelerine takılı sensörlere bıçak veya benzer bir keskin nesne ile zarar vermeyin.

Sensör bağlantısı kesilirse, elektrikli bagaj kapağı otomatik olarak kapanmaz.

BİLGİ

■ Bagaj lambası

- Bagaj kapağı açıldığında bagaj lambası yanar.
- Güç düğmesi kapatıldıktan sonra bagaj ışığı açık kalırsa, ışık 20 dakika sonra otomatik olarak söner.

■ Elektrikli bagaj kapağı* çalışma koşulları

Elektrikli bagaj kapağı çalışması AÇIK olarak ayarlandığında, aşağıdaki durumlarda otomatik olarak açılıp kapanabilir:

- Bagaj kapağının kilidi açıldığında.
- Güç düğmesi AÇIK iken, yukarıdaki koşullara ilave olarak aşağıdaki koşullardan herhangi biri karşılandığında bagaj kapağı çalışır:
 - Park freni devrede
 - Fren pedalına basıldığında
 - Vites P konumunda

■ Bagaj kapağı kapatıcı (elektrikli bagaj kapaklı araçlar)

Bagaj kapağı bir miktar açık bırakılırsa, bagaj kapağı kapatıcı otomatik olarak kapağı tam kapalı konuma getirir.

Güç düğmesinin durumu ne olursa olsun, bagaj kapağı kapatıcısı çalışır.

■ Elektrikli bagaj kapağının çalışması (elektrikli bagaj kapaklı araçlar)

- Bagaj kapağının açıldığını veya kapandığını belirtmek için sesli uyarı çalışır ve dörtlü flaşörler iki kez yanıp söner.
- Elektrikli bagaj kapağı çalışması KAPALI olduğunda, elektrikli bagaj kapağı çalışmaz, fakat elle açılıp kapatılabilir.
- Elektrikli bagaj kapağı otomatik açıldığında, kişiler ya da nesnelere kaynaklı bir anormallik algılanırsa, çalışma durur.

■ 12 voltluk aküyü yeniden bağlarken (elektrikli bagaj kapağı olan araçlar)

Elektrikli bagaj kapağını düzgün şekilde çalıştırmak için, bagaj kapağını elle tamamen kapatın ve ardından açmak için çalıştırın.

■ Sıkışma önleyici fonksiyon (elektrikli bagaj kapağı olan araçlar)

Elektrikli bagaj kapağının sağ ve sol taraflarında sensörler bulunur.

Kapı otomatik olarak kapanırken bir nesnenin araya sıkışması nedeniyle sensörler temas durumu algılasa, sıkışma önleme işlevi devreye girer. İşlev çalıştığı anda, kapı otomatik şekilde ters yönde biraz hareket eder ve sonra durur.

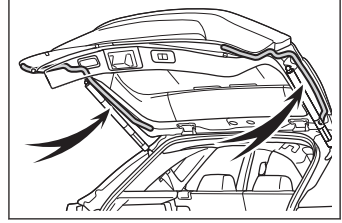

İlgili bilgiler

Kişiselleştirilebilir özellikler(S. 737)

Akıllı giriş ve çalıştırma sistemi ile bagaj kapağını çalıştırma*¹

Elektronik anahtar veya kart anahtar taşınırken bagaj kapağı kilitlenebilir/ kilidi açılabilir*.Sürücü her zaman elektronik anahtarı veya kart anahtarı yanında taşımalıdır.

Akıllı giriş ve çalıştırma sistemini kullanarak bagaj kapağını kilitleme/ açma*²

Elektronik anahtar taşırken aşağıdakileri yapın.

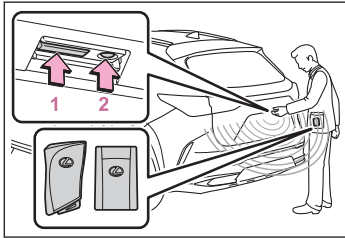

1 1 tuşuna basın.

Tüm kapıların kilidi açılır. Ancak, kapılar kilitlendikten sonra 3 saniye içinde açılmaz.

2 2 tuşuna basın.

Tüm kapılar kilitlenir. Kapıların güvenli bir şekilde kilitlendiğinden emin olun.

* : Bazı modellerde

*1 : Giriş fonksiyonlu araçlar



*2 : Giriş fonksiyonlu araçlar

1-5. Bagajın yüklenmesi

Kapı kilitleme düğmeleri ile bagaj kapağını kilitleme/açma

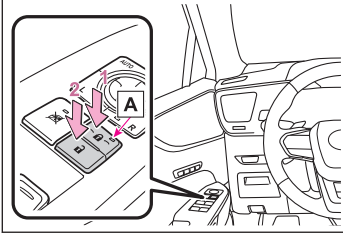
Kapı kilitleme düğmeleri ile bagaj kapağını kilitleme/açma



- 1  düğmesine basın.
Bagaj kapağı dahil tüm kapılar kilitlenecektir.
- 2  düğmesine basın.
Bagaj kapağı dahil tüm kapıların kilidi açılacaktır.

Azaktan kumanda ile bagaj kapağı işlemleri

Bagaj kapağının uzaktan kumandayı kullanarak açılması/ kapatılması(elektrikli bagaj kapağı olan araçlar)

- 1 saniye  tuşuna basın.

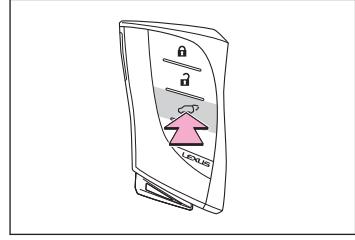

Elektrikli bagaj kapağı, kilidi açıldığında çalıştırılabilir*3.

Bagaj kapağı açılır.

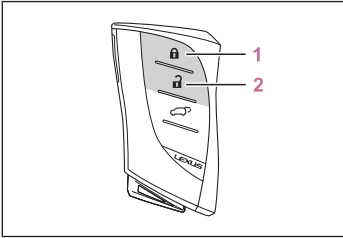

Uzaktan kumandayı kullanarak bagaj kapağını kilitleyin/kilitlerini açın



- 1  öğesine basın.
Bagaj kapağı dahil tüm kapılar kilitlenecektir.
Kapıların güvenli bir şekilde kilitletiğinden emin olun.
- 2  öğesine basın.
Bagaj kapağı dahil tüm kapıların kilidi açılacaktır.

*3 : Kişiselleştirme ayarı yoluyla, bagaj kapağı kilitletiğinde de çalıştırılabilir

Araç içindeki bagaj kapağı çalıştırma düğmesi ile bagaj kapağı işlemleri*

Bagaj kapağının içeriden açılması/kapatılması

1 saniye süreyle  düğmesine basın.

Bir sesli uyarı verilir ve bagaj kapağı otomatik olarak açılır veya kapanır.

Bagaj kapağı açılırken/kapanırken  düğmesine basılırsa, çalışması durur.

Durdurulan çalışma sırasında  düğmesine tekrar basıldığında, bagaj kapağı çalışmayı tersinden yapar.

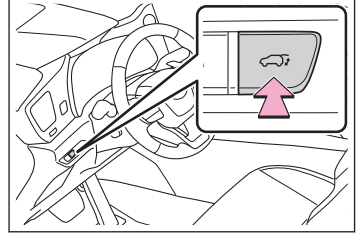



Arka kapı düğmesini kullanarak arka kapı işlemleri*

Bagaj kapağı düğmesi ile bagaj kapağının açılması/kapatılması

 düğmesine basın.

Bir sesli uyarı verilir ve bagaj kapağı otomatik olarak kapanır.

Bagaj kapağı kapanırken  düğmesine basılması çalışmayı durur.

 düğmesine bir daha basılması çalışmayı tersine çevirir.

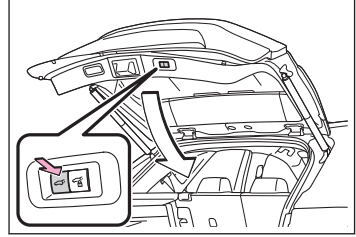

Bagaj kapağı düğmesini kullanarak bagaj kapağı işlemleri

Bagaj kapağı açma düğmesini kullanarak bagaj kapağın otomatik olarak açın(elektrikli bagaj kapaklı araçlar)

Bagaj kapağı kilidi açıkken bagaj kapağı açma düğmesine basın.

Bir sesli uyarı verilir ve bagaj kapağı otomatik olarak açılır.

Bagaj kapağı açılırken düğmeye basılırsa, çalışması durur.

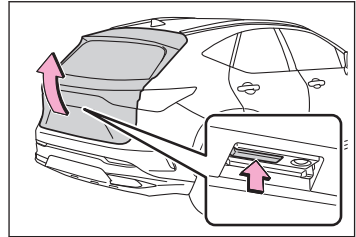

* : Bazı modellerde

■ BİLGİ

■ Bagaj kapağı kilitliken bagaj kapağı açma düğmesiyle bagaj kapağını açın

Elektronik anahtar üzerinizdeyken, bagaj kapağı açma düğmesine basın.
Bir sesli uyarı verilir ve bagaj kapağı otomatik olarak açılır.

Bagaj kapağı açma düğmesini kullanarak arka kapıyı manuel olarak açın (elektrikli bagaj kapağı olmayan araçlar)

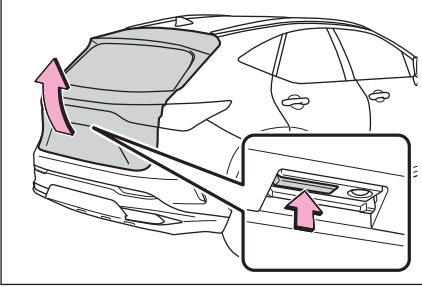

Bagaj kapağı açma düğmesine basarken bagaj kapağını kaldırın.

■ Bagaj kapağı kolu ile bagaj kapağının kullanımı

Bagaj kapağı kolu ile bagaj kapağının otomatik olarak kapatılması (elektrikli bagaj kapaklı araçlar)

▲ DİKKAT

Bagaj kapağını kapatırken aşağıdakilere dikkat edin.

- Bagaj kapağını kapatırken, parmaklarınızın vb. sıkışmaması için ekstra dikkat gösterin.
- Bagaj kapağını kapatırken dış yüzeyden hafifçe bastırın.
Bagaj kapağı tutamağı ile bagaj kapağını kapatırsanız, elleriniz veya kollarınız sıkışabilir.
- Bagaj kapağını kapatmak için bagaj kapağı milini çekmeyin ve bagaj kapağı miline asılmayın.
Aksi takdirde elleriniz sıkışabilir veya bagaj kapağı mili kırılabilir ve kazaya neden olabilir.

Bagaj kapağı kolunu kullanarak bagaj kapağını aşağı doğru çekin.

Bir sesli uyarı verilir ve bagaj kapağı otomatik olarak kapanır.

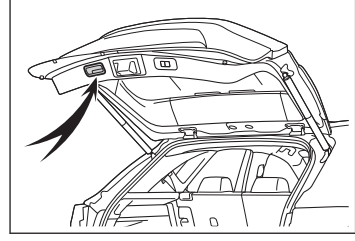

Bagaj kapağı kolu ile bagaj kapağını manuel olarak kapatın (elektrikli bagaj kapağı olmayan araçlar)

⚠ DİKKAT

Bagaj kapağını kapatırken aşağıdakilere dikkat edin.

- Bagaj kapağını kapatırken, parmaklarınızın vb. sıkışmaması için ekstra dikkat gösterin.
- Bagaj kapağı tutamağı ile bagaj kapağını kapatırsanız, elleriniz veya kollarınız sıkışabilir.
- Bagaj kapısını kapatmak için, bagaj kapı amortisörünü çekmeyin ve bagaj kapı amortisörüne asılmayın.

Aksi takdirde elleriniz sıkışabilir veya bagaj kapağı amortisörü desteği kırılabilir ve kazaya neden olabilir.

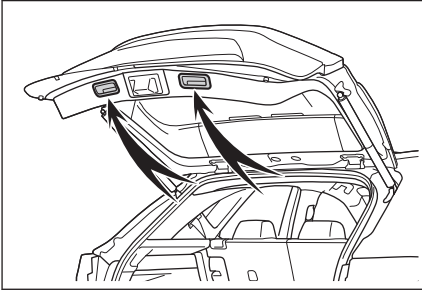

Bagaj kapağının iç kısımdaki tutamağı kullanarak kapağı indirin ve dış kısımdan aşağıya doğru bastırarak kapağın kapandığından emin olun.

Ayak sensörü ile bagaj kapağının çalışması (Eller Serbest Elektrikli Bagaj Kapaklı araçlar)

⚠ UYARI

Ayak sensörü, arka tamponun alt orta kısmının arkasında bulunur.

Elektrikli bagaj kapağının doğru çalışması için aşağıdakilere dikkat edin:

- Arka tamponun alt orta kısmını her zaman temiz tutun.

UYARI

Arka tamponun alt orta kısmı kirli veya karla kaplıysa, ayak sensörü çalışmayabilir.

Bu durumda kir veya karı temizleyin, aracı mevcut konumundan hareket ettirin ve tekrar ayak sensörünün çalışıp çalışmadığını kontrol edin.

Çalışmazsa, aracı herhangi bir yetkili Lexus bayisi ya da Lexus servisi veya güvenilir başka bir servise gösterin.

- Arka tamponun alt orta kısmına yağmur temizleme (hidrofilik) etkisi olan kaplamaları uygulamayın.
- Aracı, çimen veya ağaç gibi arka tamponun alt orta kısmına gelebilecek ve temas edebilecek nesnelere yanına park etmeyin.
Araç bir süreliğine çimen veya ağaç gibi arka tamponun alt orta kısmına temas edebilecek nesnelere yakınına park edildiyse ayak sensörü çalışmayabilir.
Bu durumda aracı mevcut konumundan hareket ettirin ve ayak sensörünün çalışıp çalışmadığını kontrol edin.
Çalışmazsa, aracı herhangi bir yetkili Lexus bayisi ya da Lexus servisi veya güvenilir başka bir servise gösterin.
- Ayak sensörüne veya çevresine sert bir darbe gelmesine izin vermeyin.
Ayak sensörü veya çevresi sert bir darbeye maruz kaldıysa, ayak sensörü doğru çalışmayabilir.
Ayak sensörü aşağıdaki durumlarda çalışmazsa, aracı herhangi bir yetkili Lexus bayisi ya da Lexus servisi veya güvenilir başka bir servise gösterin.
 - Ayak sensörü veya çevresine sert bir darbe geldiğinde.
 - Arka tamponun alt orta kısmı çizik veya hasarlıysa.
- Arka tamponu sökmeyin.
- Arka tampona etiketler yapıştırmayın.
- Arka tamponu boyamayın.
- Elektrikli bagaj kapağına bisiklet taşıyıcı veya benzer bir ağır cisim takılıysa ayak sensörünü iptal edin.

BİLGİ

■ Ayak sensörü çalışma koşulları

- Ayak sensörü çalışma ayarı açıkken
- Elektronik anahtar çalışma menzili içindedir

■ Ayak sensörünün düzgün çalışmadığı durumlar

Aşağıdaki durumlarda ayak sensörü düzgün çalışmayabilir:

- Arka tamponun altında bir ayak kaldığında
- Arka tampona ayakla güçlü bir şekilde vurulduğunda veya uzun bir süre dokunulduğunda

Arka tampona belirli bir süre boyunca dokunulduğunda bagaj kapağını açmaya çalışmadan önce biraz bekleyin.

- Bir kişi arka tampona çok yakinken çalıştırıldığında
- Harici bir radyo dalgası kaynağı araç ve elektronik anahtar arasındaki iletişime engel olduğunda
- Araç, ücretli park yeri, benzin istasyonu, elektrikli ısıtılan yol veya floresan ışığı gibi ayak sensörünün hassasiyetini etkileyebilecek elektriksel parazit kaynağının yakınına park edildiğinde
- Araç güçlü radyo dalgaları veya elektronik parazite neden olan TV vericileri, elektrik trafoları, radyo istasyonu, büyük ekranlar, havaalanı veya benzer yerlerin yakınındayken
- Aracın yıkanması veya şiddetli yağmur gibi durumlarda arka tampona çok miktarda su geldiğinde
- Arka tampon üzerinde çamur, kar, buz olduğunda
- Araç park edildiğinde, bitkiler gibi hareketli nesnelere arka tampona temas ettiğinde
- Arka tampona bir aksesuar takıldığında

Bir aksesuar takılıysa, ayak sensörü çalışma ayarını kapatın.

■ Ayak sensörünün istem dışı çalışabileceği durumlar

Elektronik anahtar çalışma menziline olduğunda ayak sensörü istem dışı çalışabilir, bu sebeple aşağıdaki durumlarda dikkatli olun.

- Aracın yıkanması veya şiddetli yağmur gibi durumlarda arka tampona çok miktarda su geldiğinde
- Arka tampon üzerindeki kir silinerek temizlendiğinde
- Arka tamponun altına küçük bir hayvan veya top gibi küçük bir nesne girdiğinde
- Bir nesne arka tamponun altından dışarıya doğru çıktığında
- Birileri arka tamponun üzerinde otururken ayaklarını salladığında
- Aracın yanından geçen bir kişinin bacakları veya vücudunun bir uzvu arka tampon ile temas ettiğinde
- Araç, ücretli park yeri, benzin istasyonu, elektrikli ısıtılan yol veya floresan ışığı gibi ayak sensörünün hassasiyetini etkileyebilecek elektriksel parazit kaynağının yakınına park edildiğinde
- Araç güçlü radyo dalgaları veya elektronik parazite neden olan TV vericileri, elektrik trafoları, radyo istasyonu, büyük ekranlar, havaalanı veya benzer yerlerin yakınındayken
- Araç, arka tampon yakınında bitkiler gibi nesnelere bulunduğu bir yere park edildiğinde
- Bagaj, arka tampon yakınına yerleştirildiğinde
- Arka tampon bölgesine bir aksesuar veya araç donanımı takıldığında/ çıkarıldığında
- Araç çekildiğinde

1-5. Bagajın yüklenmesi

İstem dışı çalışmayı önlemek için, ayak sensörü çalışma ayarını kapatın.

Ayak sensörünü kullanarak bagaj kapağını açın/kapatın (Eller Serbest Elektrikli Bagaj Kapaklı araçlar)

⚠ DİKKAT

Elektrikli bagaj kapağı çalışırken aşağıdaki uyarılara dikkat edin.

- Eşyalarınızı kaptırmanıza neden olacak bir engel olmadığından emin olmak için çevredeki bölgenin güvenliğinden emin olun.
- Ayağınızı arka tamponun alt orta kısmına yaklaştırıp arka tampondan hareket ettiren yeterince soğumadan sıcak egzoz borularına temas etmemeye dikkat edin.
Egzoz boruları sıcaksa yanıklara neden olabilirler.
- Arka tamponun altında çok az yer varsa Eller serbest elektrikli bagaj kapağını kullanmayın.

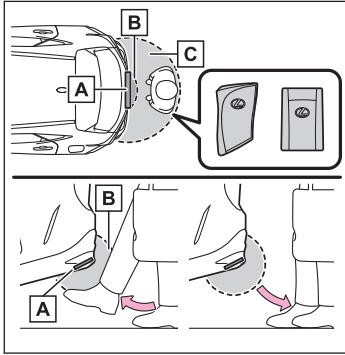

- A Ayak sensörü
- B Ayak sensörü algılama bölgesi
- C Akıllı giriş ve çalıştırma sistemi çalışma algılama alanı

1 Elektronik anahtar taşırken, arka tampondan yaklaşık 50 ila 70 cm uzakta olacak şekilde akıllı giriş ve çalıştırma sistemi çalışma aralığı içinde durun.

2 Ayağınızı arka tampondan yaklaşık 10 cm (3,9 inç) uzağa getirin.

Ayağınızla arka tampona temas etmeden bagaj kapağını çalıştırın.

3 Bir sesli uyarı verildiğinde, ayağınızı geri çekin. Bir sesli uyarı verilir ve bagaj kapağı otomatik olarak açılır veya kapanır.

- Tüm ayak hareketini 1 saniye içinde gerçekleştirin.
- Bagaj kapağı, arka tamponun altında bir ayak algılandığında çalışmaya başlamaz.
- Kabin veya bagajda başka bir elektronik anahtar varsa, çalışmanın başlaması normalden biraz daha uzun sürebilir.
- Sesli uyarı iki kez verilirse, tekrar ayak işlemi gerçekleştirin.

Elektrikli bagaj kapağı çalışırken bir ayak işlemi yapılırsa, elektrikli bagaj kapağı duracaktır.

BİLGİ

Tüm kapılar kilitletiğinde, ayak sensörü tarafından bir ayak işlemi algılanırsa, tüm kapıların kilidi açılır.

Bagaj kapağı yedek kilitleme fonksiyonu (elektrikli bagaj kapaklı araçlar)

Bu fonksiyon, elektrikli bagaj kapağı açıkken elektrikli bagaj kapağı kilitleme işlemini önceden hazırlamanızı sağlar.

Tüm kapıların kilitlemesini yedekler

Aşağıdaki işlemler gerçekleştirilirse, elektrikli bagaj kapağı dışındaki tüm kapılar kilitletir ve elektrikli bagaj kapağı tamamen kapandığında kilitletir.

Elektrikli bagaj kapağı dışındaki tüm kapıları kapatın.

- Elektrikli bagaj kapağı dışındaki tüm kapıları kapatın.**
- Elektrikli bagaj kapağı kapanırken uzaktan kumandayı veya akıllı giriş ve çalıştırma sistemini kullanarak elektrikli bagaj kapağını otomatik olarak kapatın ve kapıları kilitleyin.**

Çalışma sinyalleri, tüm kapıların kapatıldığını ve kilitletiğini gösterir.

- Elektronik anahtar, kapı yedek kilitleme işlevi ile bir kapatma işlemi başlatıldıktan sonra aracın içine konulursa, elektronik anahtar aracın içinde kilitlenebilir.
- Sıkışma koruma işlevi, vb. çalışması nedeniyle bagaj kapağı tam olarak kapanmıyorsa, yedek kilitleme işlemi gerçekleştirildikten sonra bagaj kapağı otomatik olarak kapanırken yedek kilitleme işlevi iptal edilir ve tüm kapılar açılır.
- Aracı terk etmeden önce tüm kapıların kapalı ve kilitleti olduğundan emin olun.

Bagaj kapağının açık kalacağı konumun ayarlanması(elektrikli bagaj kapağı olan araçlar)

Elektrikli bagaj kapağının açık kalacağı konum ayarlanabilir.

- Bagaj kapağını istenen konumda durdurun.**
- Bagaj kapağının altındaki  düğmesini yaklaşık 2 saniye boyunca basılı tutun.**

Ayarlar tamamlandığında, sesli uyarı 4 kez çalar.

Bagaj kapağı gelecek sefer açıldığında, bagaj kapağı bu konumda duracaktır.

Bagaj kapağının ayarlanan açık konumunun iptal edilmesi

- Bagaj kapağının altındaki  düğmesini yaklaşık 7 saniye boyunca basılı tutun.

Sesli uyarı 4 kez çaldıktan sonra, iki kez daha çalar.

Elektrikli bagaj kapağı açma kapama işlemini bir daha gerçekleştirdiğinde, kapı ilk ayar konumuna açılır.

Arka koltuk arkalıkları

Koltuk arkalıklarının katlanması, hem kol hem de düğme yoluyla yapılabilir.

⚠ DİKKAT

■ Arka koltuk arkalığı çalıştırılırken

Aşağıdaki uyarılara dikkat edin.

- Koltukta oturan varsa koltuk arkalığını çalıştırmayın.
- Koltuk ayarını tamamladıktan sonra koltuğun sabitlendiğini kontrol edin. Koltuk arkalığı güvenli bir şekilde sabitlenmemişse, kırmızı işaret görülecektir. Kırmızı işaretin görülmediğini kontrol edin.

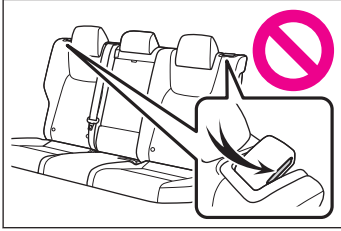

■ Bir arka koltuk arkalığı katlandığında

Aşağıdaki uyarılara dikkat edin.

- Sürüş sırasında arka koltuk arkalıklarını katlamayın.
- Aracı düz bir yerde durdurun, park frenini çekin ve vitesi P konumuna getirin.
- Sürüş sırasında arkalığı yatırılmış bir arka koltuğun üzerine veya bagaj bölümüne oturulmasına izin vermeyin.
- Çocukların bagaj bölümüne girmelerine izin vermeyin.

■ Arka koltukları ayarladıktan sonra

Aşağıdaki uyarılara dikkat edin.

- Hafifçe öne ve arkaya hareket ettirerek arka koltuk arkalığının belli bir konumda sabitlendiğini kontrol edin.

Koltuk arkalığı güvenli bir şekilde sabitlenmemişse, kırmızı işaret görülecektir. Kırmızı işaretin görülmediğini kontrol edin.

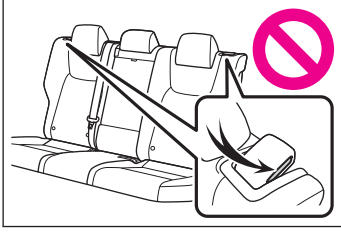
⚠ DİKKAT

- Emniyet kemerinin kıvrılmadığını veya arka koltuğun arasına veya arkasına sıkışmadığını kontrol edin.

■ Sıkışma önleyici fonksiyon (elektrikli koltuğu olan araçlar)

Aşağıdaki uyarılara dikkat edin.

- Sıkışma önleyici fonksiyonu denemek için vücudunuzun herhangi bir uzvunu kasten sıkıştırmaya çalışmayın.
- Koltuk arkalığı tam olarak geri dönmeden hemen önce bir şey sıkışırsa, sıkışma koruma işlevi çalışmayabilir. Parmaklarınızın, vb. sıkışmamasına dikkat edin.
- Sıkışma önleme işlevi, sıkışmanın şekline veya konumuna bağlı olarak çalışmayabilir. Parmaklarınızın, vb. sıkışmamasına dikkat edin.

⚠ UYARI

Arka koltuk arkalıklarını katlamadan önce arka orta koltuk emniyet kemeri, emniyet kemeri ve kolçağın yuvalarına yerleştirilmesi gerekmektedir.

Bagaj bölmesindeki düğmeye basarak arka koltuk arkalıklarının otomatik olarak katlanması (elektrikli koltuklu araçlar)**📄 BİLGİ****■ Koltuk arkalığını katlamak için çalışma koşulları**

Aşağıdaki koşulların tümü gerçekleştiğinde, arka koltuk arkalığını katlamak için arka koltuk çalıştırma düğmelerinden biri kullanılabilir:

- Bagaj kapağı açıkken.
- Çalıştırılan koltuk için diğer çalıştırma düğmelerine basılmadığında.

Güç düğmesi açık konumundayken, yukarıdakilere ek olarak, elektrikli koltuk aşağıdaki koşullardan herhangi biri için çalışır:

- Park freni devrede
- Fren pedalına basıldığında
- Vites P konumunda

1-5. Bagajın yüklenmesi

- 1 Arka ortadaki emniyet kemerini, emniyet kemeri tokalarını ve kol dayamasını toplayın.
- 2 Arka koltuk baş dayamasını indirin.
- 3 İlgili koltuk arkalığını katlamak için düğmeye basılı tutun.

Bir sesli uyarı verilir ve koltuk arkalığı katlama işlemi başlar. İşlem tamamlandığında, sesli uyarı tekrar duyulur.

Koltuk arkalığı katlama işlemini kısmen durdurmak için, arka koltuk düğmesinin herhangi bir tarafına veya çalışan koltuğun bagaj bölmesindeki düğmesine basın. İşlem durduğunda, bir sesli uyarı duyulacaktır.

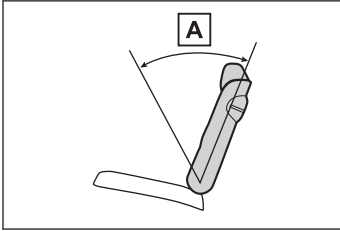
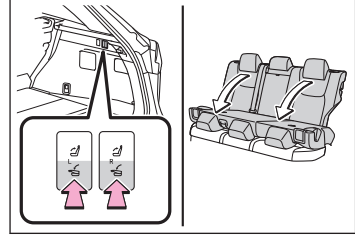

Koltuk arkalığı resimde gösterilen aralığın dışındaysa **A** işlemi durdurmak mümkün olmaz.

Orta ekrandaki düğmeye dokunarak arka koltuk arkalıklarının otomatik olarak katlanması (elektrikli koltuklu araçlar)

BİLGİ

■ Koltuk arkalığını katlamak için çalışma koşulları

Aşağıdaki koşulların tümü gerçekleştiğinde, arka koltuk arkalığını katlamak için arka koltuk çalıştırma düğmelerinden biri kullanılabilir:

Çalıştırılan koltuk için diğer çalıştırma düğmelerine basılmadığında.

Güç düğmesi açık konumundayken, yukarıdakilere ek olarak, elektrikli koltuk aşağıdaki koşullardan herhangi biri için çalışır:

- Park freni devrede
- Fren pedalına basıldığında
- Vites P konumunda

- 1 Arka ortadaki emniyet kemerini, emniyet kemeri tokalarını ve kol dayamasını toplayın.
- 2 Arka koltuk baş dayamasını indirin.
- 3 Ana menüdeki  ögesine dokununuz.

- 4 [Koltuklar]öğesine dokunun.
- 5 [Arka düzen]öğesine dokunun.
- 6 Tüm koltuk arkalıklarını katlarken: [Tümünü katla]öğesine dokunun. Seçilen bir koltuk arkalığını katlarken: Ayarlamak istediğiniz koltuğa dokununuz ve ardından[Katla]öğesine dokununuz.

Bir sesli uyarı verilir ve koltuk arkalığı katlama işlemi başlar. İşlem tamamlandığında, sesli uyarı tekrar duyulur.

Arka koltuk arkalıklarını manuel olarak katlayın

- 1 Arka ortadaki emniyet kemerini, emniyet kemeri tokalarını ve kol dayamasını toplayın.
- 2 Arka koltuk baş dayamasını indirin.
- 3 Koltuk arkalığı açma ayar kolunu çekin ve koltuk arkalığını katlayın.

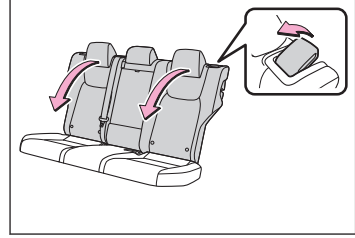

Arka koltuk düğmesi/bagaj bölmesindeki düğmeye basarak arka koltuk arkalıklarının otomatik dik konuma alınması (elektrikli koltuklu araçlar)

BİLGİ

■ Koltuk arkalığını katlamak için çalışma koşulları

Aşağıdaki koşulların tümü gerçekleştiğinde, arka koltuk arkalığını katlamak için arka koltuk çalıştırma düğmelerinden biri kullanılabilir:

- Arka koltuk düğmesini kullanırken: Çalıştırılacak koltuğun arka kapısı açıkken.
- Bagaj bölmesi düğmesini kullanırken: Bagaj kapağı açıkken.
- Çalıştırılan koltuk için diğer çalıştırma düğmelerine basılmadığında.

Güç düğmesi açık konumundayken, yukarıdakilere ek olarak, elektrikli koltuk aşağıdaki koşullardan herhangi biri için çalışır:

- Park freni devrede
- Fren pedalına basıldığında
- Vites kolu P konumunda

■ Koltuk arkalığı sıkışma koruma işlevi

Koltuk arkalığını dik konuma alırken, koltuk arkalığı ile koltuk minderi arasında bir nesne algılanırsa, koltuk arkalığı ters yönde hareket eder ve sonra durur. Koltuk

1-5. Bagajın yüklenmesi

arkalığı ters yönde hareket ederken bir sesli uyarı aralıklı olarak verilir. Hareketi kestiğinde, koltuk arkalığı tekrar çalıştırılabilir.

- 1 **Arka koltuk düğmesini/bagaj bölmesindeki düğmeyi kullanmak: Koltuk arkalığını dikleştirme için iki düğmeden birine basın.**

► Arka koltuk düğmesi

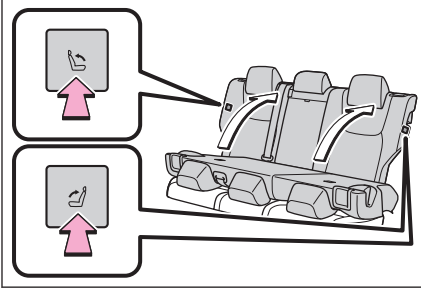

► Bagaj bölmesindeki düğme

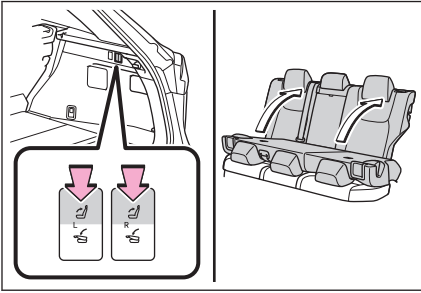

Bir sesli uyarı verilir ve koltuk arkalığı dikleşme işlemi başlar. İşlem tamamlandığında, sesli uyarı tekrar duyulur.

Koltuk arkalığı dikleşme işlemini kısmen durdurmak için, arka koltuk düğmesinin herhangi bir tarafına veya çalışan koltuğun bagaj bölümündeki düğmesine basın. İşlem durduğunda, bir sesli uyarı duyulacaktır.

- 2 **Her emniyet kemeri dilinin koltuğun ön kısmında bulunduğunu kontrol edin.**

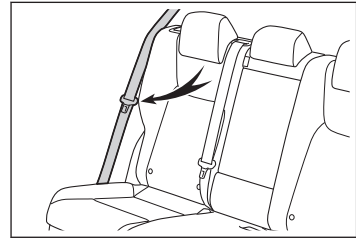

Orta ekrandaki düğmeye dokunarak arka koltuk arkalıklarının otomatik olarak dik konuma alınması (elektrikli koltuklu araçlar)

BİLGİ

■ Koltuk arkalığını katlamak için çalışma koşulları

Aşağıdaki koşulların tümü gerçekleştiğinde, arka koltuk arkalığını katlamak için arka koltuk çalıştırma düğmelerinden biri kullanılabilir:

Çalıştırılan koltuk için diğer çalıştırma düğmelerine basılmadığında.

Güç düğmesi açık konumundayken, yukarıdakilere ek olarak, elektrikli koltuk aşağıdaki koşullardan herhangi biri için çalışır:

- Park freni devrede
- Fren pedalına basıldığında
- Vites kolu P konumunda

■ Koltuk arkalığı sıkışma koruma işlevi

Koltuk arkalığını dik konuma alırken, koltuk arkalığı ile koltuk minderi arasında bir nesne algılanırsa, koltuk arkalığı ters yönde hareket eder ve sonra durur. Koltuk arkalığı ters yönde hareket ederken bir sesli uyarı aralıklı olarak verilir. Hareketi kestiğinde, koltuk arkalığı tekrar çalıştırılabilir.

- 1 Ana menüde  öğesine dokunun.
- 2 [Koltuklar] öğesine dokunun.
- 3 [Arka düzen] öğesine dokunun.
- 4 Seçili bir koltuk arkalığını dik konuma alırken: **Ayarlamak istediğiniz koltuğa dokunun ve ardından [Kaldır] öğesine dokunun. Tüm koltuk arkalıklarını dik konuma alırken: [Tümünü kaldır] öğesine dokunun.**

Bir sesli uyarı verilir ve koltuk arkalığı dikleşme işlemi başlar. İşlem tamamlandığında, sesli uyarı tekrar duyulur.

Koltuk arkalığı dikleştirme işlemini kısmen durdurmak için orta ekranda [İptal] öğesine dokunun.

- 5 Her emniyet kemeri dilinin koltuğun ön kısmında bulunduğunu kontrol edin.

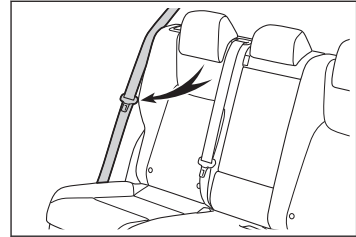

Arka koltuk arkalıklarını manuel olarak dik konuma getirin

1-5. Bagajın yüklenmesi

- 1 Arka koltuk arkalığını kilitlenceye kadar kaldırın.

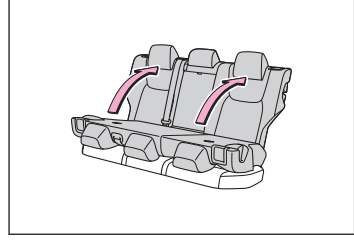

- 2 Her emniyet kemeri dilinin koltuğun ön kısmında bulunduğunu kontrol edin.

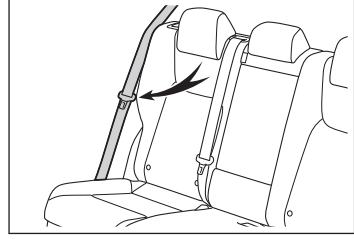

Römork çekme (çekme paketi olan araçlar)

Römork çekerken

Aracınız öncelikle yolcu taşımak için tasarlanmıştır. Bir römork çekmek, aracın performansı, hakimiyeti, frenleme, dayanıklılık ve yakıt tüketimi gibi hususları olumsuz yönde etkileyecektir. Güvenliğiniz ve sürüş keyfiniz doğru donanımların kullanımı ve dikkatli sürüş alışkanlığınıza bağlıdır. Kendinizin ve diğer araçların güvenliği için, aracınızı ya da römorkunuzu aşırı yüklemeyin. Güvenli şekilde römork çekmek için, römorkün çeşidine ve kullanım talimatlarına uygun olarak dikkatli şekilde aracı kullanın. Ticari amaçla römork kullanmaktan doğabilecek hasar veya arızalar, Lexus garanti kapsamında değildir. Bazı ülkelerde ilave uygulamalar olabileceğinden daha fazla bilgi için yetkili Lexus bayisi ya da Lexus servisi veya başka bir yetkin ve donanımlı profesyonele danışın.

Ağırlık limitleri

Römork çekmeden önce izin verilen çekme kapasitesini, GVM (Brüt Araç Ağırlığı), MPAC (İzin verilen maksimum aks kapasitesi) ve izin verilen çeki demiri yükünü kontrol edin.

Çeki demiri/bisiklet tutucu braketi

Lexus, varsa orijinal Lexus çekme tertibatlarının veya bisiklet tutucu braketlerinin kullanılmasını önerir.

Eşdeğer kaliteye sahip benzer ürünler de kullanılabilir.

Çekme tertibatı topuzu veya bisiklet tutucu bağlantı topuzu takılıyken, arka lambaların ve/veya plakanın herhangi birinin görüşünü kısmen engellediği araçlarda, aşağıdakiler dikkate alınmalıdır:

- Çıkarması veya yeniden takması zor olan bir çeki topuzu olan çekme tertibatlarını kullanmayın.
- Çıkarması veya yeniden takması zor bir bağlantı topuzu olan Bisiklet tutucu braketlerini kullanmayın.

Tüm ayrılabilir çekme tertibatı topuzları veya Bisiklet tutucu bağlantı topuzları kullanılmadığında çıkarılmalı veya başka yere konulmalıdır.

Römork ışıklarının bağlanması

Hatalı montaj aracın lambalarına zarar verebileceği için, römork lambalarını bağlarken lütfen yetkili bir Lexus bayisi ya da Lexus servisi veya başka bir yetkin ve donanımlı profesyonele danışın. Römork ışıklarını takarken yasal yönetmeliklere uymayı unutmayın.

⚠ UYARI

Römork lambalarını doğrudan bağlamayın. Römork ışıklarının doğrudan bağlanması, aracın elektrik sisteminde hasara ve arızaya neden olabilir.

Römork yüklemeyele ilgili önemli noktalar

■ Toplam römork ağırlığı ve izin verilen çeki demiri yükü

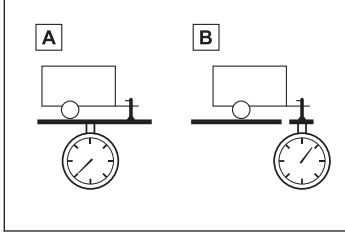

A Toplam römork ağırlığı

Römorkun kendi ağırlığı ile içindeki yükün ağırlığı toplamı, maksimum römork çekme kapasitesinden düşük olmalıdır. Bu değeri geçmek tehlikelidir. Römork çekerken sürtünmeli stabilizatör (dengeleyici) kullanın (savrulma önleme cihazı).

B İzin verilen çeki demiri yükü

Römork yükü, çeki demiri yükü 25 kg'dan veya çekme kapasitesinin %4'ünden fazla olacak şekilde römorka dağıtılmalıdır. Çeki demiri yükünün belirtilen ağırlığı aşmamasına dikkat edin

■ Bilgilendirme etiketi (üretici plakası)

► Tip A

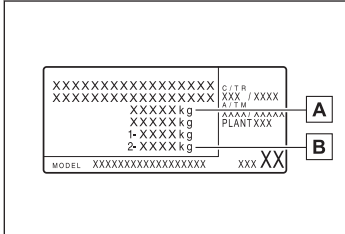

A Aracın brüt ağırlığı

Sürücünün, yolcuların, bagajın, römork bağlantı parçasının ve çeki demiri kancasının ağırlıkları toplamı, aracın brüt ağırlığını geçmemelidir. Bu değeri geçmek tehlikelidir.

B İzin verilen arka aks yük kapasitesi

Arka aks üzerine binen yük, izin verilen maksimum değerden en çok %15 veya daha fazla olabilir. Bu değeri geçmek tehlikelidir.

Çekme kapasitesi ile ilgili değerler, deniz seviyesindeki testlerde elde edilmiştir. Hybrid sistemin gücü ve çekme kapasitesi deniz seviyesinden yukarı çıktıkça düşer.

► Tip B

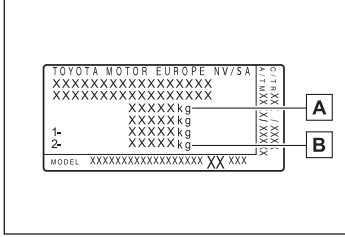

A Aracın brüt ağırlığı

Sürücünün, yolcuların, bagajın, römork bağlantı parçasının ve çeki demiri kancasının ağırlıkları toplamı, aracın brüt ağırlığını geçmemelidir. Bu değeri geçmek tehlikelidir.

B İzin verilen arka aks yük kapasitesi

Arka aks üzerine binen yük, izin verilen maksimum değerden en çok %15 veya daha fazla olabilir. Bu değeri geçmek tehlikelidir.

Çekme kapasitesi ile ilgili değerler, deniz seviyesindeki testlerde elde edilmiştir. Hybrid sistemin gücü ve çekme kapasitesi deniz seviyesinden yukarı çıktıkça düşer.

▲ DİKKAT

İzin verilen azami aks kapasitesi aşılsa aşağıdakileri dikkate alın:

- Önerilen lastik basıncı değerine 20,0 kPa (0,2 kgf/cm² veya bar, 3 psi) ekleyin.
- Meskun bölgelerde römork çekme hız sınırını ya da 100 km/saat hızı (hangisi daha düşükse) geçmeyin.

Römork çeki demiri ve çeki topuzu yerleştirme konumları

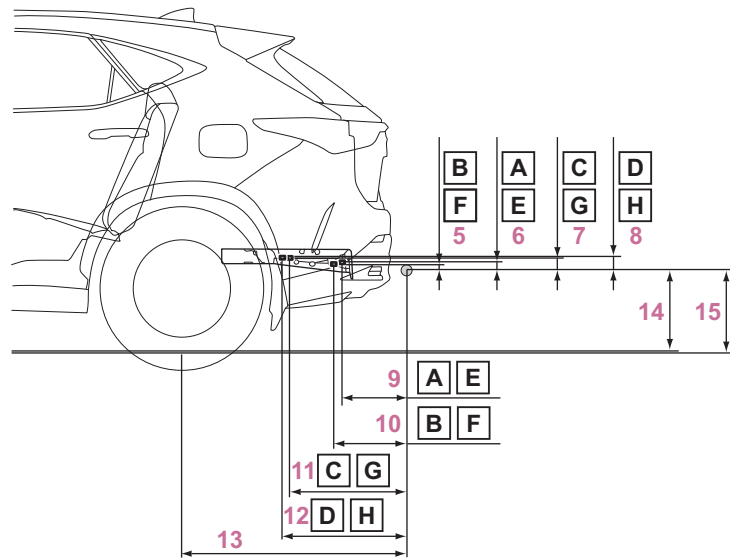
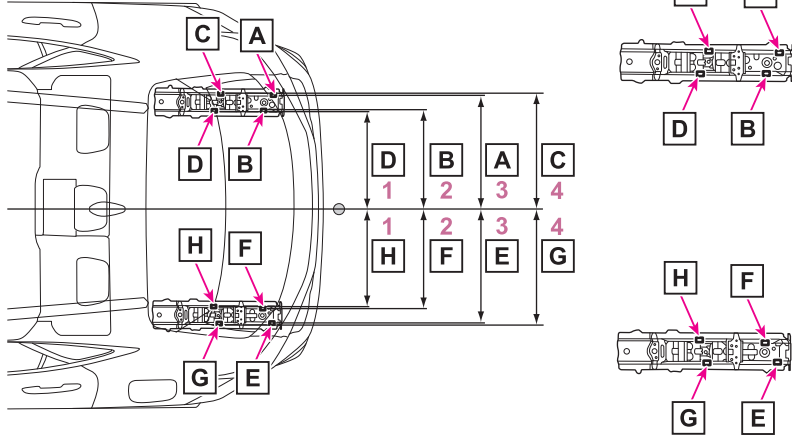

- 1 457 mm (18,0 inç)
- 2 461 mm (18,1 inç)
- 3 536 mm (21,1 inç)
- 4 538 mm (21,2 inç)
- 5 27 mm (1,1 inç)

- 6 38 mm (1,5 inç)
- 7 53 mm (2,1 inç)
- 8 59 mm (2,3 inç)
- 9 300 mm (11,8 inç)
- 10 338 mm (13,3 inç)
- 11 538 mm (21,2 inç)
- 12 569 mm (22,4 inç)
- 13 1036 mm (40,8 inç)
- 14 378 mm (14,9 inç)*¹
- 15 389 mm (15,3 inç)*²

BİLGİ

■ Lastik bilgisi

- Römork çekerken lastik basınçlarını normal değerler 20,0 kPa (0,2 kgf/cm² veya bar, 3 psi) üzerine ayarlayın.
- Römork lastiklerinin basıncını, römorkun toplam ağırlığına ve üretici firmanın verdiği değerlere uygun olarak artırın.

■ Römork ışıkları

Dönüş sinyallerinin ve stop lambalarının düzgün çalışıp çalışmadığını römorku her bağladığınızda kontrol edin. Elektrik tesisatının doğrudan bağlanması, aracın elektrik sisteminde hasara ve ışıkların düzgün çalışmamasına neden olabilir.

■ Alıştırma dönemi

Lexus, yeni değiştirilmiş güç aktarma parçaları bulunan araçlarla ilk 800 km'de römork çekilmesini tavsiye etmemektedir.

■ Römork çekmeden önce yapılacak kontroller

- Çeki demiri braketi ve topuzunun maksimum yük limitini aşmadığını kontrol edin. Römork bağlantısı ağırlığının araca yüklenen ağırlığa eklendiğini unutmayın. Ayrıca araç üzerine etkiyen bütün yüklerin toplamının ağırlık limitleri içerisinde olduğundan emin olun.
- Römork yükünün oynamayacak şekilde emniyetle yerleştirildiğinden emin olun.
- Römorkun arkasındaki trafik, standart aynalarla görülemiyorsa ilave dış aynaların kullanılması gereklidir. İlave aynalar, katlanabilir kolları üzerine bağlanarak her durumda iyi bir görüş alınacak şekilde ayarlanmalıdır.

■ Bakım

- Römork çekerken araca normal sürüşe göre daha fazla yük bineceğinden, aracınıza daha sık bakım yaptırmanız gerekir.

*1 : 235/60R18 lastikli araçlar

*2 : 235/50R20 lastikli araçlar

1-5. Bagajın yüklenmesi

- Yaklaşık 1000 km boyunca römork çektikten sonra çeki demiri ve braketinin tüm civatalarını sıkın.

Yönlendirme

Aracınızın yol tutuşu römork çekerken farklılaşacaktır. Römork çekerken, kaza ve ciddi yaralanma veya ölümleri engellemek için aşağıdaki noktaları aklınızda bulundurun:

■ Römork ve ışıklar arasındaki bağlantının kontrol edilmesi

Kısa sürüşlerde bile yola çıkmadan önce aracı durdurun ve römork ve ışıklar arasındaki bağlantının çalışmasını kontrol edin.

■ Römork takılı durumda sürüş alıştırması

- Boş bir alanda, römorkla dönüş, durma ve geri manevrayı öğrenene kadar alıştırmayı yapın.
- Römork ile geri manevra yaparken, direksiyonu kendinize en yakın noktasından tutun ve römorku sola döndürmek için direksiyonu saat yönünde, sağa döndürmek için ise saat yönünün tersine çevirin. Yönlendirme hatasını önlemek için direksiyonu ağır ağır çevirin. Kaza riskini azaltmak için geri manevra yaparken dışarıdan yardım alın.

■ Araç takip mesafesinin artırılması

10 km/saat hızda giderken önünüzdeki araç ile aranızda en az bir araç ve bir römork boyu mesafe bırakın. Kaymaya sebep olacağından ani frenlemelerden kaçının. Aksi takdirde aracınızın kontrolünü kaybedebilirsiniz. Buna özellikle ıslak ve kaygan zeminlerde dikkat edin.

■ Ani hızlanma/direksiyon hareketi/dönüş

Keskin dönüşlerde, römork ve aracınız çarpışabilir. Dönüş öncesi yavaşlayın ve ani frenlemeleri engellemek için dönerken yavaş ve dikkatli olun.

■ Dönüşler için önemli noktalar

Dönüşlerde römorkun tekerlekleri, virajın içine aracın tekerleklerinden daha yakın olacaktır. Bu nedenle virajlara normalden daha geniş girin.

■ Aracın dengesi ile ilgili önemli noktalar

Bozuk yollar ve yan rüzgarlar aracınızın dengesini etkiler. Ayrıca aracınız, otobüslerin veya kamyonların yanından geçerken savrulabilir. Aracınızı bu tür araçların yanında sürerken sık sık aracınızın arkasını kontrol edin. Böyle bir durum oluştuğunda yavaşça frene basarak yavaşlayın. Frenleme sırasında direksiyonu her zaman düz ileri sürüş yönünde tutun.

■ Diğer araçların geçilmesi

Araç ve römorkun toplam uzunluğunu dikkate alın ve araç takip mesafesinin şerit değişimi için yeterli olduğunu kontrol edin.

■ Şanzıman bilgisi

Motor freni kullanırken motor freni verimliliğini ve şarj sistemi performansını korumak için şanzımanı D konumuna almayın. S modunda ise hybrid şanzıman vites aralığı konumu 5 veya daha düşük olmalıdır.

■ Motor hararet yaptığında

30°C'yi aşan sıcak havalarda uzun ve dik rampaları çıkarken, römorkun çekilmesi sonucu motor soğutma sıvısı sıcaklığı artabilir. Motor soğutma sıvısı sıcaklık göstergesi motorun aşırı ısındığını gösteriyorsa. Hemen klimayı kapatın, yolu terk edin ve aracı güvenli bir yerde durdurun.

■ Aracı park ederken

Her zaman hem aracınızın hem de römorkun tekerleklerine takoz koyun. Park frenini çekin ve vitesi P konumuna getirin.

⚠ DİKKAT

Bu bölümde açıklanan talimatları izleyin.

■ Römork çekme uyarıları

Römork çekerken, ağırlık limitlerini aşmadığınızdan emin olun.

■ Kazaları ve yaralanmaları önlemek için

- Acil durum lastik onarım kiti bulunan araçlar: Acil durum lastik onarım kiti ile tamir edilmiş bir lastik araçta takılı ise römork çekmeyin.
- Römork çekerken aşağıdaki sistemleri kullanmayın.

- LTA (Şerit İzleme Desteği)
- LDA (Şeritten Ayrılma Uyarısı)
- Dinamik radarlı sabit hız kontrolü
- Sabit hız kontrol sistemi
- PKSB (Park Destek Freni)*
- BSM (Kör Nokta Monitörü)*
- Lexus park destek sensörü*
- RCTA (Geri Manevra Trafik Uyarısı) işlevi*
- RCD (Arka Kamera Algılama) işlevi*

■ Römork çekerken araç hızı

Römork çekme için izin verilen yasal azami hıza uyun.

■ Yokuş aşağı inişlerden önce

Hızınızı azaltın ve vitesi düşürün. Ancak, dik ya da uzun rampa inişlerinde asla ani vites küçültmeyin.

* : Bazı modellerde

DİKKAT

Fren pedalının çalışması

Sık sık ve uzun süre fren pedalını basılı tutmayın. Aksi takdirde, frenler ısınır ve frenleme performansı düşer.

Römork çekme (çekme paketi olmayan araçlar)

Lexus, aracınızla römork çekmenizi önermez. Lexus ayrıca çeki demiri veya tekerlekli sandalye, scooter, bisiklet vb. için çeki demiri taşıyıcılarının aracınıza takılmasını önermez. Aracınız römork çekmek veya çeki demiri takılan taşıyıcıları çekmek için tasarlanmamıştır.



Koltukların ayarlanması

Ön koltukların ayarlanması

Doğru bir duruş elde etmek için koltuğu gerektiği gibi ileri/geri ve yukarı/aşağı ayarlayın.

- Direksiyonu kullanırken eğilmenize gerek kalmaması için, koltuğunuzun açısını dik oturabileceğiniz şekilde ayarlayın.
- Direksiyonu tutarken kollarınızı dirseğinizden hafifçe kırınız ve pedallara tam basabilmek için koltuğunuzu ayarlayın.

► Manuel koltuk

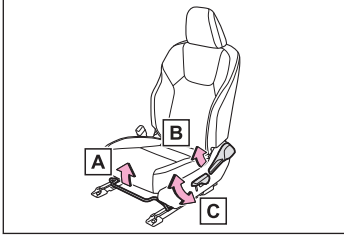

- A Koltuk konumu ayar kolu
- B Koltuk arkalıği açı ayar kolu
- C Koltuk yüksekliđi ayar kolu

► Elektrikli koltuk

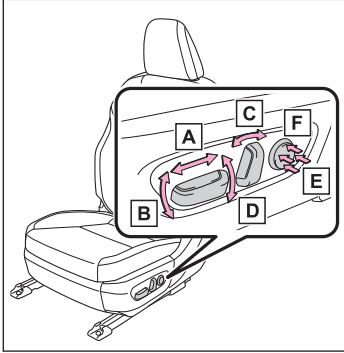

- A Koltuk konumu ayar düğmesi
- B Koltuk minderi (ön) açısı ayar düğmesi
- C Koltuk arkalıği açı ayar düğmesi
- D Koltuk yüksekliđi ayar düğmesi
- E Bel desteđi sertliđi ayar düğmesi (sürücü tarafı için)
- F Bel desteđi yükseklik ayar düğmesi (sürücü tarafı için)*

BİLGİ

■ Koltukları ayarlarken

Baş dayamasının tavana veya güneşliđe temas etmemesine dikkat edin.

DİKKAT

Koltukları ayarlarken aşağıdakilere dikkat edin.

- Sürüş sırasında sürücü koltuğunun konumunu ayarlamayın.

* : Bazı modellerde

⚠ DİKKAT

Bu durum, aracın sürücü hakimiyetinden çıkmasına neden olabilir.

- Koltuğun bir yolcuya temas etmemesine ve yaralamasına dikkat edin.
- Ön koltukların altına eşya koymayın.

Ön koltukların altına yerleştirilen eşyalar koltuk raylarına sıkışarak, koltuğun kilitlemesine engel olabilir. Bu durum kazaya yol açabilir ve ayarlama mekanizması hasar görebilir.

- Ellerinizi koltuğun altına veya hareketli parçaların yakınına koymayın, aksi takdirde yaralanabilirsiniz.

Parmaklar veya eller koltuk mekanizmasının arasına sıkışabilir.

- Çarpışma sırasında emniyet kemerinin altından kayarak geçme riskini azaltmak için koltuk arkalığını gereğinden fazla arkaya yatırmayın.

Koltuk aşırı yatırılırsa, bir çarpışmada bir kişi kucak kemerinin altına kayabilir ve doğrudan karına vb. kuvvet uygulayabilir veya boyun omuz kemerine temas edebilir.

- Manuel koltuk: Koltuk ayarını tamamladıktan sonra koltuğun sabitlendiğini kontrol edin.
- Koltuk arkalığı ile sürücü veya yolcu arasına yastık koymayın.

Yastık kullanıldığında doğru oturma konumunu alamayabilirsiniz ve emniyet kemerinin ve baş dayamasının etkinliği azalabilir.

Baş dayamalarının ayarlanması

Tüm koltuklar için baş dayamaları bulunmaktadır.

⚠ DİKKAT

Baş dayamalarıyla ilgili aşağıdaki uyarılara dikkat edin. Bunlara uyulmaması, ciddi şekilde yaralanmalara veya ölüme neden olabilir.

- Her baş dayamasını tasarlanmış olduğu ilgili koltukta kullanın.
- Baş dayamalarını her zaman düzgün konumda ayarlayın.
- Baş dayamalarını ayarladıktan sonra, aşağı doğru bastırarak kilitlemiş olduklarından emin olun.
- Baş dayaması çıkartılmış durumda aracı kullanmayın.

■ Ön koltuk baş dayamalarının dikey olarak ayarlanması

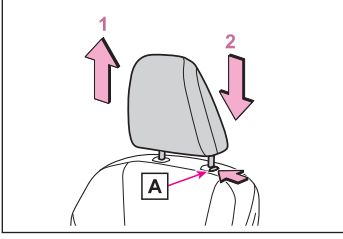

1 Yukarı

Baş dayamasını yukarı çekin.

2 Aşağı

Kilit açma düğmesine basarak, baş dayamasını aşağı doğru itin **A**.

■ Arka koltuk baş dayamalarının dikey olarak ayarlanması

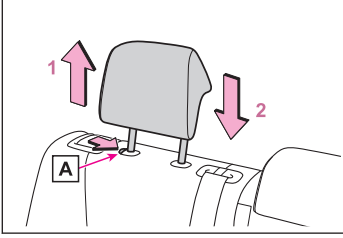

1 Yukarı

Baş dayamasını yukarı çekin.

2 Aşağı

Kilit açma düğmesine basarak, baş dayamasını aşağı doğru itin **A**.

■ BİLGİ

■ Baş dayaması yüksekliğinin belirlenmesi (ön koltuklar)

Baş dayamalarını, dayamanın merkezi kulağınızın üst hizasına denk gelecek şekilde ayarlayın

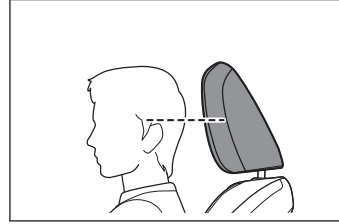

■ Baş dayamalarının yüksekliğinin belirlenmesi

Arka koltuk kullanılacağıında, baş dayamasının saklama konumundan en az bir adım yukarıda olduğundan emin olun.

■ Ön koltuk baş dayamalarının yatay olarak ayarlanması (F SPORT)

Ayarlama 4 adımda yapılabilir.

Baş dayaması, en ileri konumdan daha ileriye çekildiğinde en arka konuma döner.

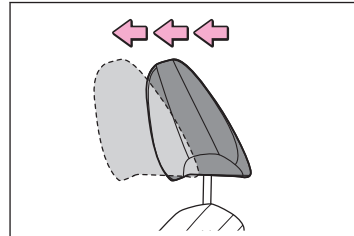

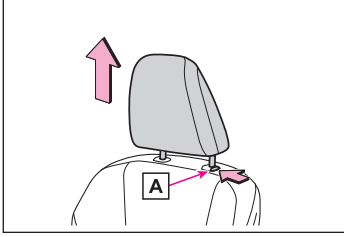
Baş dayamalarının çıkarılması**► Ön koltuklar**

Kilit açma düğmesine basarak baş dayamasını çekip çıkarın **A**.

Baş dayamasının tavana temas etmesi ve sökülmesinin zorlaşması durumunda koltuğun yüksekliğini veya açısını değiştirin.

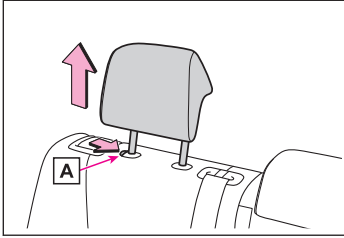
► Arka koltuklar

Kilit açma düğmesine basarak baş dayamasını çekip çıkarın **A**.

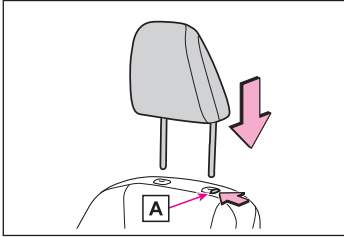
Baş dayamalarının takılması**► Ön koltuklar**

Baş dayamalarını montaj delikleri ile aynı hizaya getirin ve kilitlemek için aşağı doğru bastırın.

Baş dayamasını alçaltırken kilit açma düğmesini **A** basılı tutun.

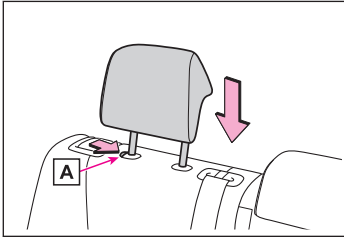
► Arka koltuklar

Baş dayamalarını montaj delikleri ile aynı hizaya getirin ve kilitlemek için aşağı doğru bastırın.

Baş dayamasını alçaltırken kilit açma düğmesini **A** basılı tutun.

Arka koltukların ayarlanması

Kollar ile yatırma ayarları ve koltuk arakalıklarının katlanması yapılabilir.

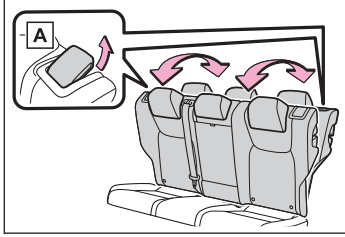

A Yatırma ayarı

⚠ DİKKAT

Koltuk arakalıklarını ayarlarken aşağıdakilere dikkat edin.

- Diğer yolcuların koltuk arkalığına çarpmasını önleyin.
- Ellerinizi hareketli parçalara veya koltukların arasına yaklaştırmayın, aynı zamanda vücudunuzun herhangi bir kısmının sıkışmasına izin vermeyin.
- Elektrikli koltuklu araçlar: Diğer yolcular koltuğa sıkışabileceğinden, çocukların koltuk arkalığını kullanmasına izin vermeyin.
- Elektrikli koltuklu araçlar: Koltuğu öne katlamadan önce koltukta oturan yolcu bulunmadığından emin olun. Ayrıca, koltuk ileriye doğru katlanırken diğer yolcuların koltuğa oturmasına izin verin.
- Çarpışma sırasında emniyet kemerinin altından kayarak geçme riskini azaltmak için koltuk arkalığını gereğinden fazla arkaya yatırmayın.

Koltuk aşırı yatırılırsa, bir çarpışmada bir kişi kucak kemerinin altına kayabilir ve doğrudan karına vb. kuvvet uygulayabilir veya boyun omuz kemerine temas edebilir.

Emniyet kemerlerinin kullanımı

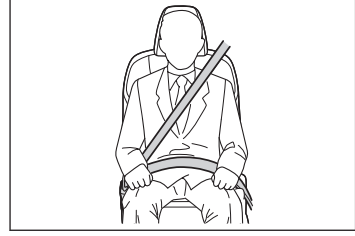

1

Sürüşten önce

- Omuz kemerini omzunuzu ortalayacak şekilde yerleştirin. Omuz kemeri boynunuzdan uzak olmalı, ancak omzunuzdan da aşağı düşmemelidir.
- Bel kemeri mümkün olduğunca aşağıdan, kalçaların üzerinden yerleştirilmelidir.
- Koltuk arkalığının konumunu ayarlayın. Dik oturun ve geriye yaslanın.
- Emniyet kemerini kıvrımayın.

⚠ DİKKAT

Ani frenleme, ani dönüş veya kaza durumunda yaralanma riskini azaltmak için aşağıdaki uyarılara dikkat edin. Bunlara uyulmaması, ciddi şekilde yaralanmalara veya ölüme neden olabilir.

- Tüm yolcuların emniyet kemerlerini bağladıklarından emin olun.
- Emniyet kemerinizi her zaman düzgün şekilde bağlayın.
- Her emniyet kemerini yalnızca bir kişi için kullanın.
Çocuk bile olsalar, bir emniyet kemerini birden fazla kişi için kullanmayın.
- Lexus çocukların arka koltukta oturtulmasını ve her zaman emniyet kemeri ve/veya uygun çocuk koltuğu sisteminin kullanılmasını tavsiye etmektedir.
- Düzgün oturma konumu için koltuk arkalığını gereğinden fazla geriye yatırmayın. Emniyet kemerleri, dik oturduğunuz ve geriye yaslandığınız takdirde azami korumayı sağlayacaktır.
- Omuz kemerini kolunuzun altından geçirmeyin.
- Emniyet kemerinizi her zaman mümkün olduğunca aşağıdan, basenler üzerinden yerleştirin.

⚠ DİKKAT

- Hamile olan kadınlar emniyet kemerini doğru takmaya yönelik her türlü uyarı için doktorlarına danışmalıdır.

Diğer yolcular gibi bel kemerini mümkün olduğunca aşağıdan, basenler üzerinden yerleştirin. Omuz kemerini omzunuzu ortalayacak şekilde yerleştirin ve karın üzerine baskı uygulamamasına dikkat edin.

Emniyet kemerinin düzgün takılmaması, ani frenleme veya kaza durumunda hem hamile kadının, hem de ceninin ciddi şekilde yaralanmasına veya ölümüne neden olabilir.

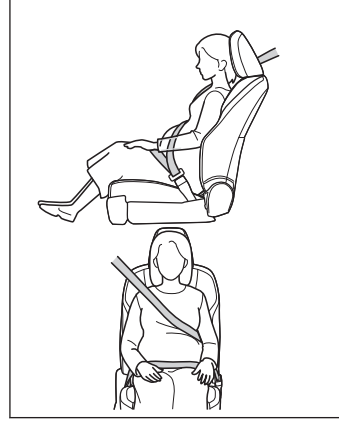

- Tıbbi durumu sıkıntılı olan kişiler emniyet kemerini doğru takmaya yönelik her türlü uyarı için doktorlarına danışmalıdır.
- Düzenli olarak emniyet kemerlerini kontrol edin. Kemerde kesilme, yıpranma ya da gevşek parçalar olmamasını kontrol edin. Hasar görmüş bir emniyet kemerini kullanmayın, yenisiyle değiştirin. Hasar görmüş emniyet kemerleri yolcuyu yaralanmalara veya ölüme karşı koruyamayacaktır.
- Aracınızla önemli bir kaza yaptıysanız, belirgin bir hasar olmasa bile, koltuk grubunu emniyet kemerleri de dahil olmak üzere değiştirin.
- Emniyet kemerlerini kendiniz sökmeye, kurmaya, değiştirmeye, parçalarına ayırmaya veya hurdaya çıkarmaya çalışmayın. Gerekli tüm onarımların herhangi bir yetkili Lexus bayisi veya Lexus yetkili servisi ya da başka bir yetkin ve donanımlı profesyonel tarafından yapılmasını sağlayın. Hatalı kullanım, hatalı çalışmaya neden olabilir.
- Çocuk yolcuların emniyet kemerleri ile oynamalarına izin vermeyin. Kemer çocuğun boynuna dolanırsa, boğulmaya veya ölüme neden olabilecek ciddi yaralanmalara yol açabilir. Kemer tokasının çıkarılmadığı durumlarda, makas kullanarak kemeri kesin.

📄 BİLGİ

■ Çocuk emniyet kemerinin kullanımı

Aracınızda bulunan emniyet kemerleri yetişkin vücut ölçülerine uygun tasarlanmıştır.

- Yeteri kadar büyüyüp gerektiği şekilde aracın emniyet kemerini takabilene kadar, çocuk için uygun bir çocuk koltuğu sistemi kullanılmalıdır.
- Çocuk aracın emniyet kemerini takabilecek kadar büyüdüğünde, emniyet kemerini talimatlara uygun olarak kullanın.

■ Emniyet kemeri yönetmelikleri

Ülkenizdeki emniyet kemerleri ile ilgili yasalar çerçevesinde emniyet kemerinin değiştirilmesi veya takılması konusunda Lexus bayisine ya da Lexus yetkili servisine veya başka bir yetkin ve donanımlı profesyonele başvurun.

Emniyet kemerinin takılması ve açılması

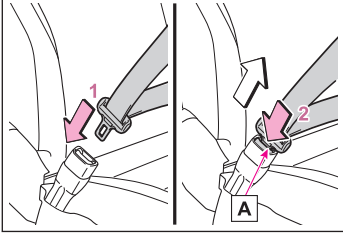

- 1 Emniyet kemerini bağlamak için tık sesi duyana kadar plakayı tokenın içine itin.
- 2 Emniyet kemeri kilidini çözmek için, kilit açma düğmesine **A** basın.

☐ BİLGİ

■ Acil kilitlemeli kemer toplayıcısı (ELR)

Kemer toplayıcısı, ani bir duruş veya çarpışma anında kilitlenecektir. Ani olarak öne doğru eğildiğinizde de kemer kilitlenecektir. Emniyet kemeri kilitletiğinde, kemeri kuvvetlice çekin ve ardından kemeri serbest bırakın, sonrasında yavaş ve kolay bir çekme kemerin uzamasına izin verecektir.

▲ DİKKAT

- Kemerin, tokenın veya dilin kapağıya sıkışarak zarar görmemesine dikkat edin.
- Kemerin ve askının sabitlenmiş olduğundan ve kemerin kıvrılmadığından emin olun.

Emniyet kemeri düzgün çalışmıyorsa, hemen herhangi bir yetkili Lexus bayisi veya başka bir yetkin ve donanımlı profesyonele başvurun.

Ön emniyet kemerlerinin yüksekliğinin ayarlanması

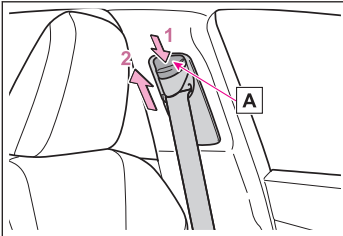

- 1 Kilit açma düğmesini **A** basılı tutarak, emniyet kemerinin askısını aşağı itin.
- 2 Kilit açma düğmesini **A** basılı tutarak, emniyet kemerinin askısını yukarı itin.

Tıklama sesini duyana kadar askıyı aşağı ve yukarı hareket ettirerek ayarlayın.

⚠ DİKKAT

■ Ayarlanabilir omuz askısı

Her zaman için emniyet kemeri omuz kayışının, omzunuzu ortalayacak biçimde olmasına dikkat edin. Kemer boynunuzdan uzak olmalı, ancak omzunuzdan da aşağı düşmemelidir. Aksi durumda, ani bir duruş, ani dönüş ya da kaza halinde kemeri sağlayacağı koruma azalabilir ve bir çarpmada ciddi şekilde yaralanma ya da ölüm olasılığı artar.

Direksiyon simidinin ve aynaların konumunun ayarlanması

Direksiyon simidinin konumunun yatay/dikey olarak ayarlanması (Manuel tip)

⚠ DİKKAT

Sürüş sırasında direksiyon simidini ayarlamayın.

- 1 **Direksiyon simidini tutun ve kolu aşağı doğru itin.**

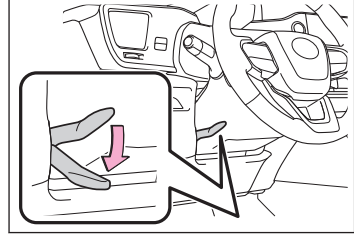

- 2 **Direksiyon simidini yatay ve dikey olarak hareket ettirerek ideal konuma getirin.**

Ayar tamamlandıktan sonra, direksiyonu sabitlemek için kolu yukarıya doğru çekin.

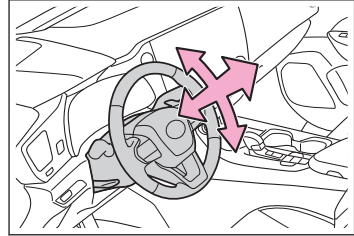

📖 BİLGİ

■ **Direksiyon simidini ayarladıktan sonra**

Direksiyon simidinin tam olarak kilitletiğini kontrol edin.

Direksiyon simidi tam olarak kilitlenmediyse, korna çalabilir.

⚠ DİKKAT

Direksiyon simidini ayarladıktan sonra, direksiyon simidinin güvenli bir şekilde kilitletiğinden emin olun.

Aksi takdirde direksiyon simidi aniden hareket edebilir.

Direksiyon simidinin konumunun yatay/dikey olarak ayarlanması (Elektrikli tip)

■ BİLGİ

■ Direksiyon simidi aşağıdaki durumda ayarlanabilir

Güç düğmesi ACC veya ON konumunda.*1

▲ DİKKAT

Sürüş sırasında direksiyon simidini ayarlamayın.

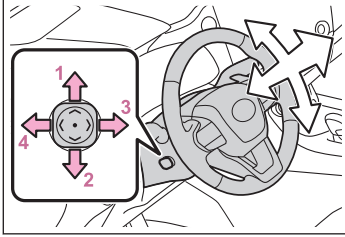

Düğme ile direksiyon simidi aşağıdaki yönlerde hareket ettirilebilir:

- 1 Yukarı
- 2 Aşağı
- 3 Sürücüye doğru
- 4 Sürücüden uzağa

■ BİLGİ

■ Direksiyon simidinin otomatik ayarı

İstenilen direksiyon konumu hafızaya alınabilir ve sürüş konumu hafıza sistemi ile otomatik olarak geri getirilebilir.

■ Elektrikli kolay erişim sistemi

Direksiyon simidi ve sürücü koltuğu, güç düğmesi moduna ve sürücünün emniyet kemerinin durumuna bağlı olarak hareket eder.

İç dikiz aynasının konumunun ayarlanması

▲ DİKKAT

Sürüş sırasında aynanın konumunu ayarlamayın.

Doğru sürüş pozisyonunun elde edilebilmesi için iç dikiz aynasının konumunu ayarlayın.

*1 : Sürücü emniyet kemeri takılıyken, güç düğmesi hangi konumda olursa olsun direksiyon simidi ayarlanabilir.

İç dikiz aynasını tutup hareket ettirerek dikey olarak ayarlayın.

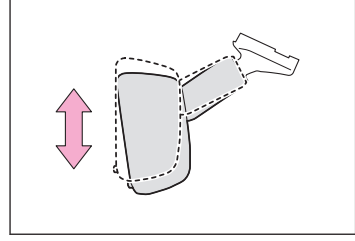

Dijital Dikiz aynası uyarısı*

Dijital Dikiz Aynası, aracın arkasındaki kamerayı kullanan ve görüntüsünü Dijital Dikiz Aynası ekranında gösteren bir sistemdir.

Dijital Dikiz Aynası, kolu kullanarak optik ayna modu ve dijital ayna modu arasında değiştirilebilir.

Dijital Dikiz Aynası, baş dayamaları veya bagaj gibi engellere rağmen sürücünün arkayı görmesini sağlar. Ayrıca, arka koltuklar görüntülenmez ve yolcuların gizliliği artırılır.

⚠ DİKKAT

Aşağıdaki uyarılara dikkat edin. Bunlara uyulmaması, ciddi şekilde yaralanmalara veya ölüme neden olabilir.

■ Dijital Dikiz Aynasını kullanmadan önce

- Sürüşten önce aynayı ayarladığınızdan emin olun.
 - Optik ayna moduna geçin ve aracınızın arkasındaki alan düzgün görünecek şekilde Dijital Dikiz Aynasının konumunu ayarlayın.
 - Dijital ayna moduna geçin ve ekran ayarlarını yapın.
- Dijital Dikiz Aynası tarafından gösterilen görüntü aralığı optik aynadan farklı olduğundan, sürüşten önce bu farkı kontrol ettiğinizden emin olun.

Dijital Dikiz Aynasının sistem bileşenleri

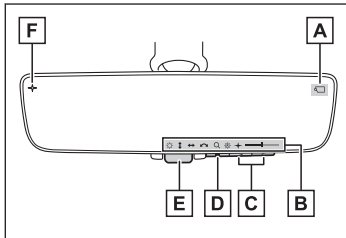

- A Kamera göstergesi
Kameranın normal çalıştığını belirtir.
- B Simge görüntüleme alanı
Simgeleri, ayar göstergesini vb. görüntüler.
- C Seç/ayarla düğmesi
Ayarlamak istediğiniz öğenin ayarını değiştirmek için basın.
- D Menü düğmesi

* : Bazı modellerde

1-6. Doğru sürüş konumunu elde etmek

Simge görüntüleme alanını görüntülemek için basın ve ayarlamak istediğiniz öğeyi seçin.

E Kol

Dijital ayna modu ve optik ayna modu arasında geçiş yapmak için kullanın.

F Dijital ayna karartma işlevi göstergesi

Dijital aynanın karartma işlevi etkin olduğunda dijital ayna modunda görüntülenir.

İlgili bilgiler

Dijital Dikiz Aynasının Ayarlanması(S. 137)

Dijital Dikiz Aynasının modlarını değiştirme

Dijital ayna modu ve optik ayna modu arasında geçiş yapmak için kolu kullanın.

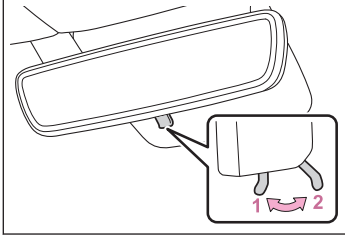

1 Dijital ayna modu

Aracın arkasındaki alanın bir görüntüsünü gösterir.

[,] bu modda yanacaktır.

2 Optik ayna modu

Dijital Dikiz Aynasının ekranını kapatır, optik ayna olarak kullanılmasına izin verir.

Dijital ayna modu çalışma koşulu

Güç düğmesi AÇIK modunda.

Güç düğmesi açık modundan kapalı veya ACC moduna değiştirildiğinde, görüntü birkaç saniye sonra kaybolur.

Dijital ayna modu hakkında uyarılar

Dijital Dikiz Aynasından yansıyan ışık, kameranın kirli olması veya su damlaları, toz, vb. ile kaplı olması nedeniyle gösterilen görüntüyü görmek zorsa ya da veya aracınızın arkasındaki bir aracın ışıkları veya gösterilen görüntü sizi rahatsız ediyorsa, optik ayna moduna geçin.

Yağmur yağdığına, arka camdaki su nedeniyle görüntü net değilse arka sileceği çalıştırın.

- Bagaj kapağı açıkken, Dijital Dikiz Aynası görüntüsü düzgün görüntülenmeyebilir. Sürüş öncesinde bagaj kapağının kapalı olduğundan emin olun.

- Yansıyan ışık nedeniyle ekranı görmek zorsa, güneşliği kapatın.
- Gece olduğu gibi karanlık ortamda araç kullanırken aşağıdaki koşullardan herhangi biri ortaya çıkabilir. Bunlardan herhangi birinin gerçekleşmesi bir arıza olduğu anlamına gelmez.
 - Gösterilen görüntüdeki nesnelerin renkleri gerçek renklerinden farklı olabilir.
 - Arkadaki aracın ışıklarının yüksekliğine bağlı olarak, aracın etrafındaki alan beyaz ve bulanık görünebilir.
 - Daha parlak çevre görüntüsü için otomatik görüntü ayarı titremeye neden olabilir.

Gösterilen görüntüyü görmek zorsa veya titreme sizi rahatsız ediyorsa, optik ayna moduna geçin.
- Dijital Dikiz Aynası, dijital ayna modundayken ısınabilir. Bu bir arıza değildir.
- Fiziksel durumunuza veya yaşınıza bağlı olarak görüntüye odaklanmanız normalden daha uzun zaman alabilir. Bu durumda, optik ayna moduna geçin.
- Araç sürülürken yolcuların görüntülenen resme bakmasına izin vermeyin, aksi takdirde yol tutmasına neden olabilir.

■ Sistemde arıza olduğunda

Dijital Dikiz Aynası dijital ayna modunda kullanılırken resimde gösterilen sembol görüntülenirse, sistem arızalı olabilir. Sembol birkaç saniye içinde kaybolur.

Kolu kullanın, optik ayna moduna geçiş yapın ve aracı herhangi bir yetkili Lexus bayisi ya da Lexus servisi veya güvenilir başka bir servise gösterin.

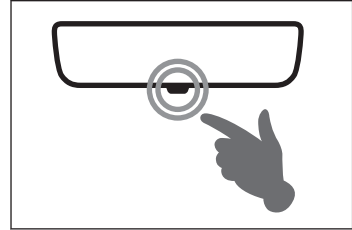

Dijital Dikiz Aynasının Ayarlanması

Dijital ayna modunda görüntü ayarları, otomatik karartma, vb. açma/kapama işlevi değiştirilebilir.

1 Menü düğmesine basın.



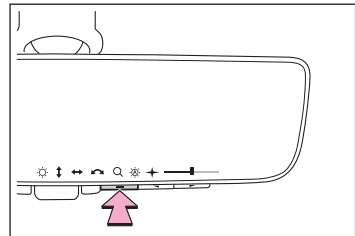



Simgeler görüntülenir.



2 Menü düğmesine ard arda basın ve ayarlamak istediğiniz öğeyi seçin.

3 Ayarı değiştirmek için [] veya [] düğmesine basın.

Bir düğme yaklaşık 5 saniye veya daha uzun süre kullanılmazsa simgeler kaybolur.

Simgeler	Ayarlar
	Ekranın parlaklığını ayarlamak için seçin.
	Gösterilen alanı yukarı/aşağı ayarlamak için seçin.
	Gösterilen alanı sola/sağa ayarlamak için seçin.
	Gösterilen görüntünün açısını ayarlamak için seçin.
	Gösterilen görüntüyü yakınlaştırmak/uzaklaştırmak için seçin.
	Otomatik karartma işlevini etkinleştirmek için seçin.*2 Arkadaki araçların farlarının parlaklık seviyesine bağlı olarak, yansıtılan ışık otomatik olarak azaltılır. Otomatik karartma işlevi, güç düğmesi AÇIK moduna her getirildiğinde etkinleştirilir.
	Dijital aynanın karartma işlevi etkinleştirilebilir/devre dışı bırakılabilir. Etkinken, gece dijital aynadaki görüntü düşük bir parlaklık seviyesinde görüntülenecek ve takip eden aracın far parlaması azaltılacaktır.

Dijital Dikiz Aynasını ayarlama uyarıları

■ Görüntünün ayarlanması (dijital ayna modu)

- Bir düğme yaklaşık 5 saniye veya daha uzun süre kullanılmazsa simgeler kaybolur.
- Gösterilen görüntüde ayar yapılmışsa, bozuk görünebilir. Bu bir arıza değildir.

*2 : Bu, optik ayna moduna yönelik bir işlemdir, ancak dijital ayna modu kullanılırken de ayar değiştirilebilir.

- Dijital Dikiz Aynasının parlaklığı çok yüksek bir değere ayarlanırsa, göz yorgunluğuna neden olabilir. Dijital Dikiz Aynasını uygun bir parlaklığa ayarlayın. Gözleriniz yorulursa, optik ayna moduna geçin.
- Dijital Dikiz Aynasının parlaklığı, aracınızın önündeki bölgenin parlaklığına göre otomatik değişir.
- Dijital karartma modu, yalnızca çevrenin karanlık olduğu yerlerde çalışır. Çevrenin aydınlığına bağlı olarak görüntü kararmayabilir ve arkadaki araçlardan gelen far parlamasını azaltmak mümkün olmayabilir.

■ Işık sensörlerinin arızalanmasını önlemek için

Işık sensörlerinin arıza yapmasını önlemek için bunlara dokunmayın veya üzerlerini örtmeyin.

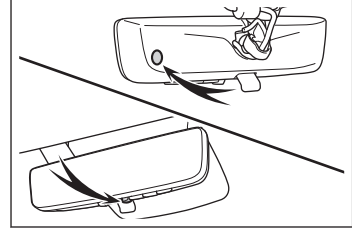

▲ DİKKAT

Aşağıdaki uyarılara dikkat edin. Bunlara uyulmaması, ciddi şekilde yaralanmalara veya ölüme neden olabilir.

■ Sürüş sırasında

- Sürüş sırasında Dijital Dikiz Aynasının konumunu veya görüntü ayarlarını değiştirmeyin.

Aracı durdurun ve Dijital Dikiz Aynası kontrol düğmelerini çalıştırın. Aksi takdirde direksiyon simidi hatalı çalışarak kazaya neden olabilir.

- Daima aracın çevresindekilere dikkat edin.

Araçların ve diğer nesnelerin boyutu, dijital ayna modunda ve optik ayna modunda farklı görünebilir. Geri giderken, özellikle aracın arkası olmak üzere aracınızın etrafındaki alanın güvenliğini doğrudan kontrol ettiğinizden emin olun. Ayrıca, bir araç gece olduğu gibi karanlıkta arkadan yaklaşırsa, çevredeki alan loş görünebilir.

Dijital Dikiz Aynasının Temizlenmesi

■ Ayna yüzeyinin temizlenmesi

Ayna yüzeyi kirliyse, ekrandaki görüntünün görülmesi zor olabilir. Yumuşak kuru bir bez ile ayna yüzeyini nazikçe temizleyin.

■ BİLGİ

■ Kamera

Dijital Dikiz Aynası kamerası gösterildiği gibi yerleştirilmiştir.

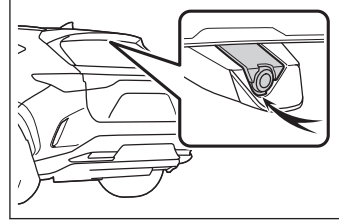

⚠ UYARI

■ Kameranın arızalanmasını önlemek için

- Aşağıdaki önlemlere uyun, aksi takdirde Dijital Dikiz Aynası düzgün çalışmayabilir.
 - Kameranın montaj konumu ve eğim açısı değişebileceğinden, kameraya çarpmayın veya vurmayın ya da güçlü bir darbeye maruz bırakmayın.
 - Kamerayı sökmeyin, parçalarına ayırmayın veya modifiye etmeyin.
 - Kameraya organik solvent, araç temizleme sıvısı, cam temizleme sıvısı veya cam kaplaması uygulamayın. Böyle bir durumda, bunları hemen silin.
 - Arka cama renkli film (şeffaf film dahil) uygularken, kameranın önündeki alana uygulamayın. Kameranın önündeki alana film uygulanırsa, kameradan alınan görüntü düzgün görüntülenmeyebilir.
- Kamerayı sert darbelere maruz bırakmayın, bu durum arızaya neden olabilir. Bunun olması halinde, aracı hemen yetkili Lexus bayisine ya da Lexus yetkili servisine veya gerekli donanıma sahip kalifiye bir profesyonele gösterin.
- Aynanın havalandırma deliklerini kapatmayın. Aksi takdirde ayna ısınabilir ve bu da arızaya veya yangına neden olabilir.

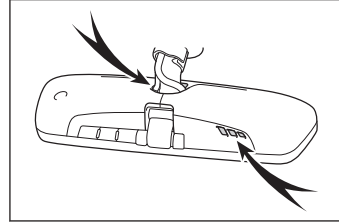

Dijital Dikiz Aynası ile ilgili herhangi bir belirti fark ederseniz





Aşağıdaki belirtilerden birini fark ederseniz, olası neden ve çözümü için aşağıdaki tabloya bakın.

Belirti çözüm ile ortadan kalkmazsa, aracı Lexus bayiine ya da Lexus yetkili servisine veya gerekli donanıma sahip kalifiye bir profesyonele kontrol ettirin.

Belirti	Olası neden	Çözüm
Görüntünün görülmesi zor.	Ayna yüzeyi kirlidir.	Yumuşak kuru bir bez ile ayna yüzeyini nazikçe temizleyin.
	Güneş ışığı veya farlar doğrudan Dijital Dikiz Aynasında parlıyor.	Optik ayna moduna geçin. (Işık açılır tavandan* veya panoramik açılır tavandan* geliyorsa güneşliği veya elektronik güneşliği kapatın.)
	<ul style="list-style-type: none"> ● Araç karanlık bir alandadır. ● Araç, bir TV kulesi, yayın istasyonu, elektrik santrali veya güçlü radyo dalgası veya elektrik paraziti olabilecek yerlere yakın durumda. ● Kameranın çevresindeki sıcaklık çok yüksek/düşük. ● Ortam sıcaklığı son derece düşük. ● Yağmur yağıyor veya hava nemli. ● Güneş ışığı veya diğer aracın farları doğrudan kamera lensine geliyor. ● Araç floresan ışıklar, sodyum ışıkları, cıva ışıkları vb. altındadır. ● Egzoz gazı kamerayı engelliyor. 	Optik ayna moduna geçin. (Koşullar düzeldiğinde dijital ayna moduna geri dönün.)
	Kamera merceğinde su damlaları veya toz gibi yabancı maddeler bulunmakta.	Aracı herhangi bir yetkili Lexus bayisi ya da Lexus servisi veya güvenilir başka bir servise gösterin.

* : Bazı modellerde

1-6. Doğru sürüş konumunu elde etmek

Belirti	Olası neden	Çözüm
Görüntünün görülmesi zor.	Bagaj bölmesindeki bagaj, arka camdan yansır ve kamerayı engeller.	<ul style="list-style-type: none">● Optik ayna moduna geçin.● Bagajı kamerayı engellemeyecek bir konuma getirin veya arka camdan yansıma miktarını azaltmak için siyah bir bezle örtün.
	Arka cam buğulanmış.	Optik ayna moduna geçin. Arka cam buğu çözücüsünü kullanarak arka camdaki buğuyu çözdükten sonra, dijital ayna modunu tekrar kullanın.
	Arka camın dışı kirli.	Kiri çıkarmak için arka cam sileceğini kullanın.
	Arka camın içi kirli.	Aracı herhangi bir yetkili Lexus bayisi ya da Lexus servisi veya güvenilir başka bir servise gösterin.
Görüntünün hizası doğru değil.	Bagaj kapağı tam kapalı değil.	Bagaj kapağını tam olarak kapatın.
	Kamera veya çevresindeki alan sert bir darbeye maruz kalmıştır.	Optik ayna moduna geçin ve aracı herhangi bir yetkili Lexus bayisi ya da Lexus servisi veya güvenilir başka bir servise gösterin.
Ekran kararır ve [] gösterilir.	Sistemde arıza olabilir.	Optik ayna moduna geçin ve aracı herhangi bir yetkili Lexus bayisi ya da Lexus servisi veya güvenilir başka bir servise gösterin.
[] söner.		
[] gösterilir.	Dijital Dikiz Aynası oldukça sıcak. (Görüntü giderek daha karanlık hale gelecektir. Sıcaklık artmaya devam ederse, Dijital Dikiz Aynası kapanacaktır.)	Aynanın sıcaklığını düşürmek için kabin sıcaklığının düşürülmesi önerilir. (ayna soğuduğunda [] kaybolur.) Ayna soğuk olmasına rağmen [] kaybolmuyorsa, aracı herhangi bir yetkili Lexus bayisi ya da Lexus servisi veya başka bir yetkin ve donanımlı profesyonele kontrol ettirin.

Belirti	Olası neden	Çözüm
Kol düzgün şekilde çalıştırılmıyor.	Kol arızalı olabilir.	Optik ayna moduna geçin ve aracı herhangi bir yetkili Lexus bayisi ya da Lexus servisi veya güvenilir başka bir servise gösterin. Optik ayna moduna geçmek için menü düğmesini yaklaşık 10 saniye basılı tutun.

Dış dikiz aynalarının açısının ayarlanması

BİLGİ

■ Soğuk havalarda dış dikiz aynalarını kullanırken

Dışarıso soğukken ve dış dikiz aynaları donmuşsa katlamak/açmak veya ayna yüzeyini ayarlamak mümkün olmayabilir. Dış dikiz aynalarını kaplayan buzu, karı vb. temizleyin.

DİKKAT

Sürüş sırasında aynanın konumunu ayarlamayın.

1 Ayarlanacak aynayı seçmek için düğmeye basın.

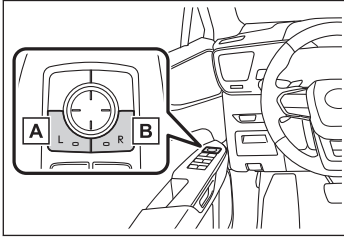

- A Sol aynayı seçin
- B Sağ aynayı seçin

2 Aynayı ayarlamak için düğmeye basın.

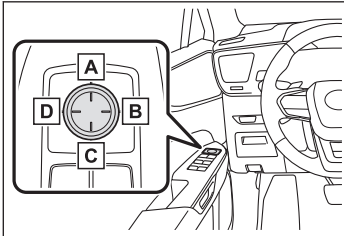

- A Ayna yüzeyini yukarı ayarlayın
- B Ayna yüzeyini sağa ayarlayın
- C Ayna yüzeyini aşağı ayarlayın
- D Ayna yüzeyini sola ayarlayın

BİLGİ

■ Ayna açısının ayarlanabilmesi için

Güç düğmesi ACC veya ON konumunda.

■ Ayna açısının otomatik olarak ayarlanması (sürüş konumu hafızalı araçlar)

İstenilen ayna açısı hafızaya alınabilir ve sürüş konumu hafızası ile kullanılabilir.

■ Geri hareket sırasında bağlantılı ayna fonksiyonu (sürüş konum hafızası olan araçlar)

Ayna seçim düğmesi "L" veya "R" konumundayken, araç geri viteste giderken zemini daha iyi görüntüleyebilmek için dış dikiz aynalarının açısı otomatik olarak aşağıya hareket eder.

Bu özelliği iptal etmek için, ayna seçim düğmesini orta konuma ("L" ve "R" arası) getirin.

Vites R konumundayken, araç geri hareket ederken kullanılan ayna açısını ayarlamak için ayna açısını istenilen bir konuma ayarlayın.

Ayarlanan açı hafızaya alınır ve vites kolu bir daha R konumundan başka bir konuma alındığında ayna otomatik olarak kaydedilen açığa gelir.

Aynanın kaydedilen aşağıya eğim konumu, normal konuma bağlıdır (vites kolu R dışındaki bir konumdayken ayarlanan açı). Bu nedenle, ayar işleminden sonra normal konum değiştirilirse eğim konumu da değişir.

Normal konum değiştirildiğinde, geriye hareket ederken açığı tekrar ayarlayın.

■ Soğuk havalarda geri hareket bağlantılı işlevin kullanımı

Soğuk havalarda geri hareket bağlantılı işlev kullanıldığında, kapı aynası donmuş olabilir ve ayna yüzeyini otomatik olarak aşağıya doğrultmayabilir. Bu durumda, ayna yüzeyindeki buz ve karları temizleyin.

İlgili bilgiler

[Kişiselleştirilebilir özellikler\(S. 737\)](#)

Dış dikiz aynalarının katlanması/açılması

► Düğmenin kullanımı

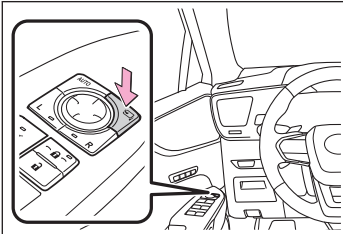

Aynaları katlamak için düğmeye basın.

Aynaları açık konumuna getirmek için düğmeye tekrar basın.

► Otomatik modun ayarlanması

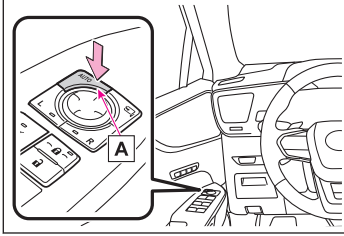

Otomatik mod, aynaların otomatik katlanması ve açılmasını, bütün kapıların kapanması/açılmasıyla bağlantılı hale getirir.

Otomatik modu ayarlamak için düğmeye basın.

Gösterge **A** yanar.

Düğmeye bir daha basıldığında manuel moda dönlür.

▲ DİKKAT

Aşağıdaki uyarılara dikkat edin.

- Aynaları katlanmış halde aracınızı kullanmayın.
- Hareket halindeyken dış dikiz aynasına dokunmayın. Aksi durumda, parmağınızın sıkışmasına veya aynanın zarar görmesine neden olunabilir.
- Ayna yüzeyi ısınacağından, ayna ısıtıcısı çalışırken dış dikiz aynasına dokunmayın.
- Ön yolcu tarafı ve sürücü tarafı dış dikiz aynaları aracınızı sürmeye başlamadan önce açılıp ayarlanmış olmalıdır.

2-1. Hybrid sistemi çalıştırma ve durdurma	
Hybrid sistemin çalıştırılması	148
Hybrid sistemin durdurulması.....	152
2-2. Sürüş talimatları	
Sürüş prosedürü	153
Yeni Lexus'unuzun alıştırılması (rodajı).....	156
Her vites konumunun kullanım amacı.....	157
Vites konumunun değıştırilmesi	159
Başlangıç	164
Sola veya sağa dönerken veya şerit değıştırirken yapılan işlemler.....	165
Vites aralığının değıştırilmesi	166
2-3. Aracı park etme	
Aracı park ederken	168
Durdurma	170
Aracı park etme.....	172
2-4. Yakıt doldurma	
Yakıt doldurma	177

2-1. Hybrid sistemi alıřtırma ve durdurma

Hybrid sistemin alıřtırılması

Hybrid sistemin alıřtırılması

⚠ DİKKAT

Hybrid sistemi her zaman surcu koltuğunda otururken alıřtırın. Hibir kořulda hybrid sistemi alıřtırırken gaz pedalına basmayın.

⚠ UYARI

■ Hybrid sistemi alıřtırırken

Hybrid sistemi alıřtırmakta zorluk ekiyorsanız en kısa zamanda aracınızı yetkili Lexus bayisi ya da Lexus servisi veya bařka bir yetkin ve donanımlı profesyonele gsterin.

■ Gc dğmesinin kullanılması

Gc dğmesi bir řekilde normalden farklı alıřıyorsa (dğmenin hafifce takılı kalması gibi) bir arıza olabilir. Detaylı bilgi iin en kısa zamanda herhangi bir yetkili Lexus bayisine ya da Lexus servisine veya bařka bir yetkin ve donanımlı profesyonele bařvurun.

1 Park freninin devrede olduğunu kontrol edin.

Park freni gstergesi yanık kalır.

2 Fren pedalına sıkıca basın.



Live araç bilgi ekranında bir mesaj grntlenir. Eğere grnmezse, hybrid sistem alıřtırılamaz.

Vites N konumuna alındığında hybrid sistem alıřamaz. Hybrid sistemi alıřtırırken vitesi P konumuna getirin.

3 Gc dğmesine kısa bir sre ve sıkıca basın.

Gc dğmesini kullanırken, tek bir kısa ve gcl basma yeterlidir. Dğmeye basmak ve basılı tutmak gerekli değildir.

"READY" gsterge ışığı yanarsa, hybrid sistem normal olarak alıřacaktır.

"READY" ışığı yanıncaya kadar fren pedalına basmayı srdrn.

Hybrid sistem tm gc dğmesi modlarında alıřtırılabilir.

4 "READY" gstergesinin yandığın kontrol edin.

"READY" ışığı snkken araç hareket etmez.

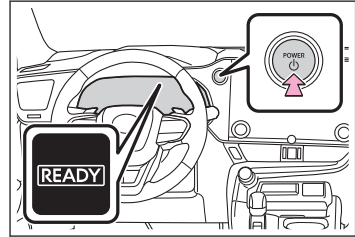

■ BİLGİ

■ Güç düğmesi ışığı

Duruma göre, güç düğmesi aydınlatması ařağıdaki gibi alıřır.

- Bir kapı açıldıđında veya güç düğmesi modu ACC veya AIK modundan KAPALI moduna getirildiđinde, güç düğmesi ışığı ışığı loř bir řekilde yanar.
- Elektronik bir anahtar tařırken fren pedalına basılırsa, güç düğmesi ışığı parlak bir řekilde yanar.
- Güç düğmesi ACC veya AIK modundayken, güç düğmesi aydınlatması yanar.

■ Hybrid sistem alıřmıyorsa

- Immobilizer sistemi iptal edilmemiř olabilir. Daha fazla bilgi için herhangi bir Lexus bayisi veya Lexus servisi ya da güvenilir bařka bir servise bařvurun.
- Ara bilgi ekranında alıřma ile ilgili bir uyarı mesajı görüntülendiđinde mesajı okuyun ve talimatları uygulayın.

■ Kış sürüş kořullarında olduđu gibi ortam sıcaklıđı düşük olduđunda

- Hybrid sistemi alıřtırırken "READY" göstergesinin yanıp sönme süresi uzun olabilir. "READY" lambası sürekli yanar hale gelene kadar araca müdahale etmeyin, sürekli yanar hale gelmesi aracın hareket edebilecek durumda olduđu anlamına gelir.
- Dıř hava sıcaklıđının etkisi altında hybrid akü (ekiř aküsü) son derece sođukken (yaklařık -30°C'nin altı), hybrid sistemin alıřması mümkün olmayabilir. Bu durumda, hybrid akünün sıcaklıđı dıř sıcaklık artıřı vb. nedeniyle arttıktan sonra tekrar hybrid sistemi alıřtırmayı deneyin.

■ Direksiyon kilitleme işlevi*

Güç düğmesini kapalı konuma getirdikten ve kapıları açıp kapattıktan sonra, direksiyon kilitleme fonksiyonu nedeniyle direksiyon simidi kilitlenecektir. Güç düğmesine tekrar basıldıđında direksiyon kilidi otomatik olarak iptal olur.

■ "READY" gösterge ışığı yanmıyorsa

Aracı alıřtırmak için ilgili prosedürler uygulandıktan sonra bile "READY" göstergesi yanmıyorsa, hemen herhangi bir yetkili Lexus bayisi ya da Lexus servisi veya bařka bir yetkin ve donanımlı profesyonelle bařvurun.

■ Güç düğmesinin kullanılması

- Eđer düğmeye kısa ve serte basılmazsa, motor alıřtırma düğmesi modu deđiřmeyebilir veya hybrid sistem alıřmayabilir.
- Güç düğmesini kapalı konuma getirdikten hemen sonra hybrid sistemi yeniden alıřtırmayı denerseniz, bazı durumlarda hybrid sistem alıřmayabilir. Güç düğmesini kapalı konuma getirdikten sonra hybrid sistemi yeniden alıřtırmadan önce birkaç saniye bekleyin.

* : Bazı modellerde

İlgili bilgiler

Park freninin manuel olarak uygulanması/bırakılması (manuel mod)(S. 175)

Vites konumu gösterimi ve vites konumunun değiştirilmesi(S. 159)

Güç düğmesi modunun değiştirilmesi

Modlar, fren pedali bırakılmış durumdayken güç düğmesine basılarak değiştirilebilir. (Düğmeye her basıldığında mod değişir.)

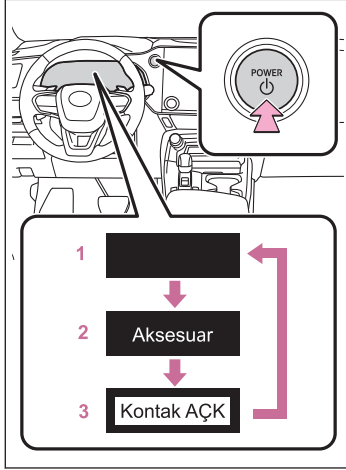

1 KAPALI*1

Dörtlü flaşörler kullanılabilir.

2 ACC*2

Müzik sistemi gibi bazı elektrikli bileşenler kullanılabilir. **"ACCESSORY"** araç bilgi ekranında görünecektir.

3 AÇIK

Tüm elektrikli bileşenler kullanılabilir.

"KONTAK AÇIK" araç bilgi ekranında görünecektir.

BİLGİ

■ ACC kişiselleştirmesi kapalıyken

- Güç düğmesi kapalıyken, akü tasarrufu işlevi çalışmaya başlayana kadar orta ekran belirli bir süre daha kullanılabilir.
- Güvenli çıkış desteği çalışırken, sesli uyarı verilir ve sesli yönlendirme yapılır. (güvenli çıkış destekli araçlar)

■ Otomatik kapatma fonksiyonu

- Araç ACC veya ON konumunda (hybrid sistem çalışmıyor), vites konumu P konumundayken 20 dakikadan fazla bırakılırsa, güç düğmesi otomatik olarak OFF konumuna geçer.
- Vites P konumunda ve güç düğmesi ACC veya ON konumundayken 12 volt akü zayıfsa (hybrid sistem çalışmıyor). Güç düğmesi otomatik olarak OFF (kapalı) konuma gelir.

*1 : P dışında bir vites konumu seçildiğinde güç düğmesi AÇIK kalır.

*2 : ACC modu, kişiselleştirme ayarından etkinleştirilebilir/devre dışı bırakılabilir.

Ancak bu fonksiyon 12 volt akünün deřarj olmasını tam olarak önleyemez. Hybrid sistem alıřmazken, güç düğmesini uzun süre ACCESSORY veya ON (açık) konumda bırakmayın.

■ Vites kontrol sistemi arızalandığında

Vites kontrol sistemi arızalıysa, güç düğmesi kapatılmaya alıřıldığında kapatılamayabilir. Bu durumda, park frenini uygulayıp ardından güç düğmesini kullanarak güç düğmesini kapatmak mümkün olabilir.

Sistemde bir arıza varsa, aracı hemen herhangi bir yetkili Lexus bayisi veya Lexus servisi veya güvenilir başka bir servise kontrol ettirin.

UYARI

Hybrid sistem alıřmazken, güç düğmesini uzun süre ACCESSORY veya ON (açık) konumda bırakmayın.

"ACCESSORY"veya**"KONTAK AIK"**hybrid sistem devrede deęilken göstergelerde görüntülenirse, güç düğmesi kapalı deęildir. Güç düğmesini kapalı konuma aldıktan sonra araçtan ıkın.

İlgili bilgiler

[Kiřiselleřtirilebilir özellikler\(S. 737\)](#)

Hybrid sistemin durdurulması

Hybrid sistemin durdurulması

▲ DİKKAT

Aracı kullanırken, acil bir durumda hybrid sistemi durdurmak isterseniz güç düğmesini 2 saniyeden fazla basılı tutun veya arka arkaya 3 kez veya daha fazla kısaca basın.

Acil durumlar dışında sürüş yaparken güç düğmesine dokunmayın. Sürüş sırasında hybrid sistemin durdurulması direksiyon hakimiyeti veya fren kontrolünün kaybına neden olmaz, ancak direksiyona sağlanan güç desteği kesilir. Bu, direksiyonu kullanmayı zorlaştırır. Güvenli olduđu anda aracı kenara çekin ve durdurun.

1 Aracı tamamen durdurun.

2 Park frenini uygulayın.

3 P konum düğmesine basın.

Vites konum göstergesinin P'de olduğunu ve park freni göstergesinin yandığını kontrol edin.

4 Güç düğmesine basın.

Hybrid sistem duracak ve sayaç göstergesi sönecektir (vites konum göstergesi, sayacın gösterilmesinden birkaç saniye sonra söner).

5 Fren pedalından ayağınızı çekin ve gösterge panelindeki göstergenin söndüğünü kontrol edin.

İlgili bilgiler

Park freninin manuel olarak uygulanması/bırakılması (manuel mod)(S. 175)

Vites konumu gösterimi ve vites konumunun deđiřtirilmesi(S. 159)

Sürüş prosedürü

⚠ DİKKAT

■ Sürüş sırasında

- Direksiyon kilidi işlevli araçlar: Araç, hybrid sistemin durdurulması, vb. nedeniyle yavaşlıyorsa, araç güvenli bir şekilde durdurulana kadar kapı kilitlerini çalıştırmayın veya bir kapıyı açmayın. Bunu yapmak, direksiyon kilidinin çalışmasına ve muhtemelen bir kazaya neden olabilir.
- Geri geri giderken, vücudunuzu döndürebilir ve bunun sonucunda pedallara basmakta zorluk çekebilirsiniz.
Pedallara düzgün bir şekilde bastığınızdan emin olun.
- Araç içerisinde düzgün bir sürüş konumunda oturduğunuzdan emin olun. Bu, fren ve gaz pedallarına düzgün basmanızı sağlayacaktır.
- Fren pedalına basarken sağ ayağınızı kullanın.
Acil bir durumda fren pedalına sol ayağınızla basmanız gecikmeye neden olabilir ve kaza meydana gelebilir.
- Yanıcı maddelerin üzerinden geçmeyin veya yanında aracınızı durdurmayın. Egzoz sistemi ve egzoz gazları aşırı derecede ısınır. Bu sıcak parçalar, çevrede yanıcı maddeler varsa yangına neden olabilir.
- Normal sürüş sırasında asla güç düğmesini kapatmayın. Sürüş sırasında hybrid sistem durdurulursa, direksiyon ve fren kullanımı yine mümkün olacak, ancak artık güç desteği sağlanmayacak ve direksiyon simidinin kullanımı zorlaşacaktır. Aracınızın etrafındaki alanın güvenliğini kontrol ettikten sonra aracı yol kenarında durdurun. Acil bir durumda, araç normal şekilde durdurulamıyorsa, acil durdurma gerçekleştirin.
- Yokuş aşağı giderken, güvenli sürüş için motor frenini (vites küçültme) kullanın. Sürekli olarak frenlerin kullanılması, frenlerin fazla ısınmasına ve verimin azalmasına neden olur.
- Sürüş sırasında direksiyon konumunu, koltuğu veya aynaları ayarlamayın. Aksi takdirde aracın kontrolü kaybedilebilir.
- Yolcuların kollarının, kafalarının veya vücutlarının diğer kısımlarının aracın dışında olmamasına dikkat edin.
- AWD modeller: Bu araç zorlu arazide sürüş için tasarlanmamıştır.
 - Kumda veya çamurda sürüş kaçınılmaz olduğunda, dikkatli sürün ve kum veya çamur üzerinde sürekli sürüşten kaçının.
 - Aşırı kayalık yollarda veya aşırı engebeli yollarda sürmeyin.
- Bir dereden veya diğer su birikintilerinden geçmeyin. Aksi takdirde elektronik parçalar kısa devre yapabilir, hybrid sistem hasar görebilir veya araçta başka ciddi hasarlar oluşabilir.
- Kaygan yol yüzeylerinde sürerken ani frenleme, hızlanma ve direksiyon hareketlerinden kaçının. Bunu yapmak lastiklerin tutunmasını yitirip, aracın kontrolünün kaybedilmesine neden olabilir.

⚠ DİKKAT

- Kaygan yol yüzeylerinde sürerken ani gaz pedalı kullanımından ve vites değişimlerinden kaçının. Bunun yapılması, motor frenine veya motor devrindeki değişikliklere yol açarak aracın yana kaymasına neden olabilir.
- Su birikintilerinden geçtikten sonra fren pedalına hafifçe basarak frenlerin düzgün şekilde çalıştığından emin olun. Islak fren balataları, frenlerin düzgün çalışmasını engelleyebilir. Sadece bir taraftaki frenlerin ıslak olması ve düzgün çalışmaması durumunda, direksiyon hakimiyeti bozulabilir.
- AWD modeller:
Tekerleklerin patinaj çekmesinden veya gaz pedalına gereğinden fazla basılmasından kaçının.

Bunu yapmak şanzımana ve diğer bileşenlere zarar verebilir.

■ Sürtme sesi duyarsanız (balata aşınma göstergeleri)

En kısa sürede fren balatalarınızı yetkili Lexus bayisi ya da servisi veya başka bir yetkin ve donanımlı profesyonele gösterin.

Balatalar gerektiğinde değiştirilmezse diskte hasar meydana gelebilir.

Yüksek sürtümlü fren balatalarına sahip araçlar: Doğru miktarda balata ve disk aşınması, ön frenlerin kuvvetini artırır. Bu nedenle diskler normal fren disklerine göre daha fazla aşınabilir. Bu nedenle, Lexus fren balatalarını değiştirirken disklerin kalınlığını da ölçtürmenizi önerir.

Fren balataları ve/veya disk aşınması sınır değerlerin üzerinde olduğunda araç kullanmak tehlikelidir.

⚠ UYARI

■ Aracın parçalarının hasar görmesini engellemek için

- Direksiyon simidini uzun bir süre boyunca tam olarak çevrilmiş konumda tutmayın. Aksi takdirde, direksiyon zarar görebilir.
- Tümsekler veya yol yüksekliğinin değiştiği yerlerde sürerken, mümkün olduğunca yavaş sürün. Aksi takdirde jantlar, vb. hasar görebilir.

■ Araç kullanırken lastik patlarsa

Aşağıdaki durumlarda, bir lastik patlayabileceğinden veya hasar görebileceğinden, direksiyon simidini sıkıca tutun ve aracın hızını azaltmak için kademeli olarak fren yapın:

- Direksiyon simidi herhangi bir yöne çektiğinde
- Anormal sesler veya titreşimler olduğunda
- Araç anormal şekilde yana yattığında

■ Derin su birikintileriyle karşılaştığınızda

Şiddetli yağmur vb. nedeniyle su basmış yollarda sürmeyin. Aksi takdirde araçta aşağıdakiler gibi ciddi hasarlar meydana gelebilir:

- Motorun bayılması

⚠ UYARI

- Elektrikli parçalarda kısa devre
- Suya batma nedeniyle oluşabilecek motor hasarı

Sürüş sırasında derin su birikintilerine girerseniz ve araç suya batarsa, herhangi bir yetkili Lexus bayisi ya da Lexus servisi veya başka bir yetkin ve donanımlı profesyonelin aracınızda aşağıdakileri kontrol etmesini sağlayın:

- Frenleme işlevi
- Motor, hybrid şanzıman, vb. için kullanılan yağ ya da sıvının kalitesi ve miktarı.
- Yataklarda ve süspansiyon bağlantılarında (mümkün olan yerlerde) yağın durumu ve tüm bağlantıların ve yatakların, vb. işlevselliği.

Vites kontrol sistemi su nedeniyle hasar görmüşse, P konumuna veya P'den diğer konumlara almak mümkün olmaz.

Bu durumda herhangi bir yetkili Lexus bayisi ya da Lexus servisi veya başka bir yetkin ve donanımlı servise başvurun.

■ Aracın başka bir ülkede kullanılması

İlgili aracın tescil yasalarına uyun ve uygun yakıtın bulunabildiğinden emin olun.

Yeni Lexus'unuzun alıştırılması (rodajı)

Aracınızın ömrünü artırmak için, aşağıdaki uyarıları dikkate alın:

- İlk 300 km için:
 - Ani duruşlardan kaçının.
- İlk 2.000 km için:
 - Aracınızı çok yüksek hızda kullanmayın.
 - Ani hızlanmalardan kaçının.
 - Aracınızı sürekli düşük viteslerde kullanmayın.
 - Aracınızı uzun süre sabit hızda kullanmayın.
- İlk 800 km için:
 - Römork çekmeyin. (çekme paketi olan araçlar)

Her vites konumunun kullanım amacı

Amacınıza ve durumunuza bağlı olarak vites konumunu seçin.

Vites konumu	Amaç veya işlev
P	Araç park halinde/hybrid sistemi çalıştırılırken
R	Geriye hareket
N	Boş konum
D	Normal sürüş konumu ⁽¹⁾
S	S modunda sürüş ⁽²⁾

(1) Normal sürüşte yakıt tüketimini iyileştirmek ve gürültüyü azaltmak için vites konumunu D'ye getirin. Vites kumandalarını kullanarak sürüş durumunuza uygun vites aralığını seçebilirsiniz.

(2) S modunu kullanarak vites değiştirdiğinizde, aracın hızlanmasını ve motor freni kuvvetini kontrol edebilirsiniz.

BİLGİ

■ Motor freni yapılmadığında

Araç, dinamik radarlı sabit hız kontrolü çalışır durumdayken sürülürken aşağıdaki işlemler yapılırsa dahi motor freni yapılmayacaktır.

- D veya S konumunda sürerken 5. veya 4. vites'e düşme.
- D konumunda sürüş sırasında Sport modu seçildiğinde.

■ Vites kullanımı ile ilgili bir mesaj görüntülenirse

Vites konumunun hatalı olarak seçilmesini veya aracın beklenmedik şekilde hareket etmesini önlemek için vites konumu otomatik olarak değiştirilebilir veya vites kolunun hareket ettirilmesi gerekebilir. Bu durumda araç bilgi ekranındaki mesajlara uygun olarak vites konumunu değiştirin.

DİKKAT

Kaygan yol yüzeylerinde sürerken ani gaz pedalı kullanımından ve vites değişimlerinden kaçının. Motor freni veya motor devrindeki değişiklikler aracın yana kaymasına neden olabilir.

UYARI

■ Vites kontrol sisteminin arızalanabileceği durumlar

Aşağıdaki durumlardan herhangi biri gerçekleşirse vites kontrol sistemi arızalanmış olabilir.

UYARI

Aracınızı hemen güvenli ve düz bir yerde durdurun, park freni uygulayın ve herhangi bir yetkili Lexus bayisi veya Lexus servisine veya başka bir yetkin ve donanımlı profesyonele başvurun.

- Araç bilgi ekranında vites kontrol sistemi ile ilgili uyarı mesajı görüntülenirse.
- Ekranda birkaç saniye boyunca hiçbir vites konumu seçilmediğini belirten bir mesaj görüntülenirse.

■ **Hybrid akü (çekiş aküsü) şarjı**

Vites N konumundayken, motor çalışıyor olsa bile hybrid akü (çekiş aküsü) şarj edilmeyecektir. Bu nedenle, araç vites N konumunda bırakılırsa hybrid akü (çekiş aküsü) deşarj olur ve bu nedenle araç çalışmayabilir.

Vites konumunun değiştirilmesi

⚠ DİKKAT

- İleri viteslerdeyken aracın geriye doğru, vites R konumundayken de ileriye doğru hareket etmesine izin vermeyin.
Aksi takdirde, araç zarar görebilir veya kaza olabilir.
- Araç hareket halindeyken, vites kolunu "P" konumuna getirmeyin. Aksi takdirde aracınızın aktarma sistemleri zarar görebilir ve aracın kontrolü kaybedilebilir.
- Araç ileri doğru hareket halindeyken, vites kolunu R konumuna getirmeyin. Aksi takdirde aracınızın aktarma sistemleri zarar görebilir ve aracın kontrolü kaybedilebilir.
- Araç geri hareket halindeyken, vitesi sürüş konumuna getirmeyin. Aksi takdirde aracınızın aktarma sistemleri zarar görebilir ve aracın kontrolü kaybedilebilir.
- Araç hareket ederken vitesin N konumuna getirilmesi, hybrid sistemi devre dışı bırakacaktır. Hybrid sistem devre dışıyken geri kazanımlı frenleme kullanılamaz.
- Gaz pedalına basılı haldeyken vites değiştirmemeye dikkat edin. Vitesin P veya N dışında bir konuma alınması, beklenmedik ani hızlanmalara neden olabilir ve ciddi yaralanma veya ölümlü sonuçlanabilecek bir kazaya yol açabilir. Vites konumunu değiştirdikten sonra, gösterge içindeki vites konum göstergesinden kontrol ederek mevcut vites konumunu doğrulayın.

İlgili bilgiler

Bir uyarı mesajı görüntülenirse(S. 623)

Vites konumu gösterimi ve vites konumunun değiştirilmesi

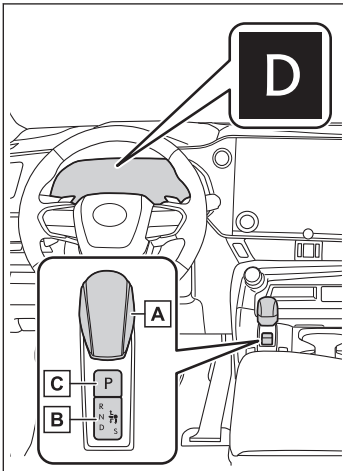

A Vites kolu

Vites kolunu, vites konumu göstergesindeki ok yönünde nazik ve güvenli bir şekilde hareket ettirin.

N'ye geçmek için, vites kolunu ok yönünde kaydırın ve öylece tutun.

Her bir değiştirme işleminden sonra normal (●) konumuna dönmesine izin vermek için vites kolunu bırakın.

Vitesi S konumuna almak, sadece D konumu seçiliyken mümkündür.

P'den N, D veya R'ye, N, D, S veya R'den P'ye, D'den M'ye ya da R'ye veya R'den D'ye geçerken, fren pedalına basıldığından ve aracın durduğundan emin olun.

B Vites konum göstergesi

Gösterge ekranı:

Mevcut vites konumu aydınlatılır.

Vites kolu ekranı:

Mevcut vites konumu aydınlatılır.

Vites konumunu seçerken gösterge paneli üzerindeki vites konum göstergesine bakarak istenen moda geçildiğinden emin olun.

C P konumu düğmesi

Aracı tamamen durdurun, park frenini çalıştırın ve P konumu düğmesine basın.

Vites P'ye alındığında, düğme ışığı yanar.

Vites konum göstergesinin P konumunda olduğunu kontrol edin.

BİLGİ

Her güç düğmesi modunda vites konumunu değiştirme

- Güç düğmesi ACC modunda veya kapalıyken vites konumu değiştirilemez.
- Güç düğmesi AÇIK konumundayken "READY" göstergesi yanarsa, vites konumu yalnızca N olarak değiştirilebilir.
- "READY" göstergesi yandığında, vites konumu P'den D, N veya R'ye değiştirilebilir.
- "READY" göstergesi yanıp söndüğünde, vites kolunu kullansanız bile vites konumu P dışında bir konuma alınamaz. "READY" göstergesi yanıp sönmeyeceği sürece yanmaya geçtikten sonra vites kolunu tekrar kullanın.

Vites kolunu P konumundan başka bir konuma almak

- Vites kolunu, fren pedalına sıkıca basarken hareket ettirin. Fren pedalına basmadan vites kolu hareket ettirilirse sesli uyarı duyulur ve vites değiştirme işlemi devre dışı kalır.
- Vites konumunu seçerken gösterge paneli üzerindeki vites konum göstergesine bakarak istenen moda geçildiğinden emin olun.
- Vites konumu direkt olarak P'den S'ye değiştirilemez.

Vites konumun şu durumlarda değiştirilemez

Aşağıdaki durumlarda, vites konumunun değiştirilemeyeceğini bildirmek için bir uyarı sesi verilir. Vites konumunu yeniden değiştirmeye çalışmak için uygun işlemi kullanın.

- Fren pedalına basmadan vitesi P'den değiştirmeye çalışırken
- Gaz pedalına basılırken vitesi P'den değiştirmeye çalışırken

- Dururken veya fren pedalına basılı değilken aşırı düşük hızda sürerken vites konumunu N konumundan değiştirmeye çalışırken
- Dururken veya gaz pedalına basılıyken aşırı düşük hızda sürerken vites konumunu N konumundan değiştirmeye çalışırken
- Vites konumunu P veya N'den S'ye değiştirmeye çalışırken
- Sürüş sırasında P konum düğmesine basıldığında

Son derece düşük bir hızda sürüş yaparken, vites konumu P olarak değişebilir.

■ Şu durumlarda vites konumu otomatik olarak N olarak değişir

Aşağıdaki durumlarda, vites konumunun N olarak değiştirildiğini size bildirmek için bir sesli uyarı duyulur. Vites konumunu tekrar değiştirmeyi denemek için uygun işlemi kullanın.

- Araç ileri hareket ederken vitesi R konumuna değiştirmeye çalışırken
Düşük bir hızda sürüş yaparken, vites konumu R olarak değişebilir.
- Araç geri hareket ederken vitesi D konumuna değiştirmeye çalışırken
Düşük bir hızda sürüş yaparken, vites konumu D olarak değişebilir.
- Vites konumunu R'den S'ye değiştirmeye çalışırken

■ Sürüş sırasında N vites konumu seçilirse

Belirli bir hızın üzerinde sürerken vites kolu N konumuna alınırsa, vites kolu N konumunda tutulmadan vites konumu N konumuna geçecektir. Bu durumda, bir sesli uyarı duyulacak ve araç bilgi ekranında vites konumunun N olarak değiştirildiğini bildiren bir mesaj görüntülenecektir.

■ Otomatik P konumu seçme işlevi

Aşağıdaki durumlarda, vites konumu otomatik olarak P olarak değiştirilir.

- Güç düğmesi AÇIK modunda ve vites konumu P haricinde bir konumdayken, araç dururken güç düğmesine basıldığında (vites konumu P olarak değiştirildikten sonra kontak kapanır) *1
- Vites konumu P'den farklı bir konumdayken sürücü kapısı açılırsa ve aşağıdaki koşulların tümü yerine getirilirse
 - Güç düğmesi AÇIK konumda.
 - Sürücü emniyet kemeri takmadığında.
 - Fren pedalına basılmamış olmalıdır.

Vites konumu P olarak değiştirildikten sonra aracı sürmek için vites kolunu tekrar çalıştırın.

- Acil bir durumda araç kullanırken hybrid sistem durdurulduktan sonra araç durdurulduğunda.
- Vites konumu P haricindeki bir konumdayken 12 voltluk akünün voltajı düştüğünde.

*1 : Aracı durdurmadan hemen önce olduğu gibi son derece yavaş hızlarda güç düğmesine basıldığında, vites konumu otomatik olarak P olarak değişebilir. Güç düğmesine basmadan önce aracın tamamen durduğundan emin olun.

2-2. Sürüş talimatları

■ Vites kolu P konumundan çıkarılamazsa

Aracın 12 volt aküsü deşarj olmuş olabilir. Bu durumda 12 volt aküyü kontrol edin. (→ S.648)

⚠ DİKKAT

■ Vites konumları için

● Vites kolu topuzunu sökmeyin ve orijinal Lexus vites kolu topuzundan başka bir şey kullanmayın. Ayrıca vites koluna herhangi bir şey asmayın. Aksi takdirde vites kolunun geri dönüş fonksiyonu çalışmayabilir ve bu durum araç hareket halindeyken kazaya neden olabilir.

● Vitesin yanlışlıkla deęişmesini önlemek için kullanmadığınızda vites koluna dokunmayın.

■ P konumu düğmesi

● Araç hareket halindeyken, P konum düğmesine basmayın.

Çok düşük hızlarda sürerken (aracın durmak üzere olduęu durumlar gibi) P konumu düğmesine basmayın, vites P'ye geçtiğinde araç aniden durabilir ve bu durum kazaya yol açabilir.

● Vitesin yanlışlıkla deęişmesini önlemek için kullanmadığınızda P konumu düğmesine dokunmayın.

⚠ UYARI

■ Araçtan çıkarken (sadece sürücü koltuęu)

Kapıyı açıp araçtan çıkmadan önce vites konum göstergesinin P'de olduęunu ve park freni göstergesinin yandıęını kontrol edin.

Otomatik P konumu seçme işlevini etkinleştirmeden vitesi N konumunda tutma

Aşağıdaki işlemi yaparak, otomatik P konumu seçme işlevini etkinleştirmeden vites P'ye geçene kadar vites N konumunda tutulabilir.

- 1 **Hybrid sistem çalışırken vites kolunu hareket ettirin ve vites konumunu N'ye alın.**
- 2 **Vites kolunu normal konumuna getirin (●).**
- 3 **Vites kolunu N'ye getirin ve sesli uyarı çalınca kadar orada tutun.**
- 4 **Sesli uyarı duyulduğunda 5 saniye içerisinde güç düğmesine basın.**

Hybrid sistem, vites N konumundayken durur*2

Araç bilgi ekranında uyarı sesinin çaldığından ve "Bittiğinde N'deyken P Düğmesine basın" mesajının gösterildiğinden emin olun.

- N dışında bir konuma geçmek amacıyla, vites konumunu P'ye almak için önce P konum düğmesine basın.
- Vites kolunu hybrid sistem çalışırken hareket ettirdiğinizden emin olun. Hybrid sistem çalışmıyorsa, vitesi N konumunda tutmak mümkün olmayabilir.

UYARI

Otomatik P konumu seçme işlevini etkinleştirmeden vitesi N konumunda tutma

Hybrid sistemin başlatıldığından emin olun. Hybrid sistem çalışmıyorken bir işlem yapılırsa, vites P konumuna geçebilir.

*2 : Bu durumu korumak için güç düğmesini kullanmayın. Güç düğmesi tekrar tekrar çalıştırılırsa, vites konumu otomatik olarak P olarak değiştirildikten sonra güç düğmesi kapanacaktır.

Başlangıç

- 1 **Fren pedalına basarak vites kolunu D konumuna getirin.**

Vites konum göstergesinin D konumunda olduğunu kontrol edin.

⚠ DİKKAT

"READY" göstergesi açıkken durdurulduğunda daima ayağınızı fren pedalına tutun. Böylece aracınızın kendiliğinden yavaş yavaş ilerlemesini önlersiniz.

- 2 **Park freni devredeyse, park frenini serbest bırakın.**
Park freni otomatik moddaysa, park freni otomatik olarak bırakılır.
- 3 **Yavaşça fren pedalını bırakın ve aracı hareket ettirmek için gaz pedalına basın.**

İlgili bilgiler

Park freninin manuel olarak uygulanması/bırakılması (manuel mod)(S. 175)

Yokuşta kalkış yapılması

- 1 **Fren pedalına sıkıca basın ve vites kolunu D konumuna getirin.**

Yokuşta kalkış destek kontrolü devreye girecektir.

⚠ DİKKAT

"READY" göstergesi açıkken durdurulduğunda daima ayağınızı fren pedalına tutun. Böylece aracınızın kendiliğinden yavaş yavaş ilerlemesini önlersiniz.

- 2 **Park frenini uygulayın.**
- 3 **Fren pedalını bırakın ve aracı hareket ettirmek için yavaşça gaz pedalına basın.**
- 4 **Park frenini serbest bırakın.**

İlgili bilgiler

Park freninin çalışması(S. 172)

Sola veya sağa dönerken veya şerit değiştirirken yapılan işlemler

Sinyal kolunu kullanarak, sürücünün amacı aşağıdaki gibi gösterilebilir.

BİLGİ

- Sinyal lambaları, güç düğmesi açık konumundayken çalıştırılabilir.
- Gösterge normalden daha hızlı yanıp sönerse, ön veya arka sinyal lambalarındaki ampulün çalıştığını kontrol edin.

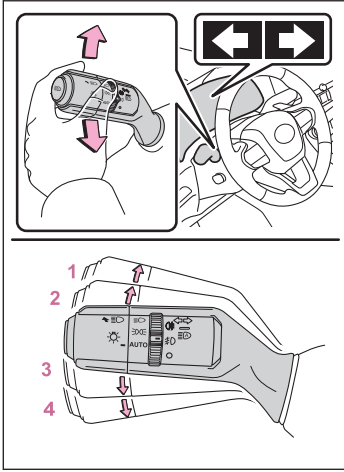

- 1** Kolu **1** konumuna getirin.
Sağa dönüş sinyal lambaları yanıp söner.
- 2** Kolu **2** konumuna getirin ve bırakın.
Sağ sinyal 3 kez yanıp söner.
- 3** Kolu **3** konumuna getirin ve bırakın.
Sol sinyal 3 kez yanıp söner.
- 4** Kolu **4** konumuna getirin.
Sola dönüş sinyal lambaları yanıp söner.

Vites aralığının değiştirilmesi

Vites aralığı, direksiyondaki vites kumandaları kullanılarak değiştirilebilir. Vites konumunu değiştirerek uygulanacak motor freni kuvvetini seçebilirsiniz.

D konumunda vites aralıklarının seçilmesi

Geçici vites konumunda aracı kullanmak için, vites kolu D konumundayken direksiyondan [-] vites kumandasını kullanın.

[-] ve [+] vites kumandalarını kullanarak istediğiniz vites konumunu seçebilirsiniz.

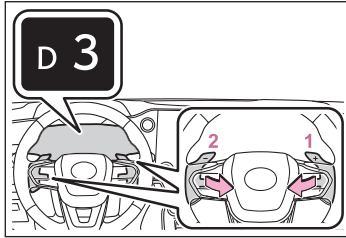

- 1 Vites yükselt
- 2 Vites düşür

D1 ile D5 arasında seçilen aralık, araç bilgi ekranında gösterilir.

Normal D konumunda sürüşe dönmek için, [+] vites kumandasını bir süre basılı tutun veya [+] vites kumandasını D5 aralığında çalıştırın.

● Vites aralıkları ve fonksiyonları

- 5 kademe motor frenleme kuvveti arasından seçim yapabilirsiniz.
- Düşük vites, yüksek vitese göre daha fazla motor freni sağlar. Sonuç olarak, motor devri artacaktır.

■ BİLGİ

■ D konumunda vites değişiminin otomatik olarak devre dışı bırakılması

D konumunda vites değişimi aşağıdaki durumlarda devre dışı bırakılır:

- Araç durmaya yakın olduğunda
- Gaz pedalına belirli bir süreden daha fazla basıldığında
- Vites konumu D dışında bir konuma alındığında

■ Vites küçültme sınırlaması sesli uyarısı

Güvenliği ve sürüş performansını sağlamaya yardımcı olmak için vites küçültme işlemleri kısıtlanabilir. Bazı durumlarda, vites kumandası kullanılsa dahi vites küçültme mümkün olmayabilir. (Uyarı sesi iki kez duyulur.)

S konumunda vites seçimi

S moduna geçmek için, vites kolunu S konumuna alın.

Direksiyondaki [-] ve [+] vites kumandalarını kullanarak istediğiniz vites konumunu seçebilirsiniz.

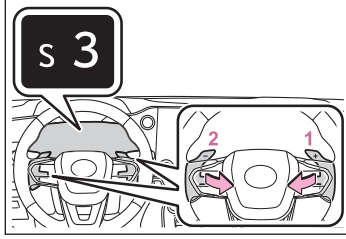

- 1 Vites yükselt
- 2 Vites düşür

S1 ile S6 arasında seçilen vites konumu, araç bilgi ekranında gösterilir.

S modunda ilk vites aralığı otomatik olarak S4'e ayarlanır.

● Vites aralıkları ve fonksiyonları

- 6 hızlanma ve motor frenleme kuvveti seviyesi arasından seçim yapabilirsiniz.
- Düşük vites, yüksek vitesten daha fazla ivme ve motor freni sağlar ve motor devri de artar.

📄 BİLGİ

■ S modu

- Motorun çok yüksek devirde çalışmasını önlemek için, vites aralığı S3 veya daha düşük olduğunda vites büyütme otomatik olarak gerçekleşebilir.
- S4 veya altındayken, direksiyondan vites kumandası [+] yönünde tutulursa vites aralığı S6'ya ayarlanır.

■ Vites küçültme sınırlaması sesli uyarısı

Güvenliği ve sürüş performansını sağlamaya yardımcı olmak için vites küçültme işlemleri kısıtlanabilir. Bazı durumlarda, vites kumandası kullanılsa dahi vites küçültme mümkün olmayabilir. (Uyarı sesi iki kez duyulur.)

■ Vites kolu S konumuna alınmasına rağmen, "S" göstergesi yanmıyorsa ya da "D" göstergesi görüntüleniyorsa

Bu, hybrid şanzıman sisteminde bir arızaya işaret edebilir. Aracı herhangi bir yetkili Lexus bayisi ya da Lexus servisi veya güvenilir başka bir servise gösterin. (Bu durumda şanzıman, vites D konumundaymış gibi davranır.)

Aracı park ederken

Araç durduğunda veya park edildiğinde alınacak önlemler

⚠ DİKKAT

■ Araç park edildiğinde

- Her zaman park frenini çekin, vitesi P konumuna getirin, hybrid sistemi durdurun ve aracınızı kilitleyin. "READY" göstergesi açıkken aracı terk etmeyin. Vites P konumunda iken araç park edildiyse ancak park freni çekilmediyse, araç hareket edebilir ve bir kazaya sebep olabilir.
- Bir çocuğu asla araçta gözetimsiz bırakmayın. Çocuk yanlışlıkla park frenini bırakabilir ve araç hareket ederek bir kazaya neden olabilir.
- Araç güneş altındayken, araç içerisinde gözlük, çakmak, sprey veya asitli içecek teneke kutuları bırakmayın. Araçta bırakılırsa aşağıdakiler meydana gelebilir:
 - Çakmaktan veya sprey kutusundan gaz sızabilir ve yangına neden olabilir.
 - Araç içindeki sıcaklık artışı plastik lenslerin veya gözlüklerin plastik kısımlarının deforme olmasına veya kırılmasına neden olabilir.
 - İçecek kutuları patlayabilir, iç kısmı kirletebilir ve muhtemelen elektronik parçalarda kısa devre oluşmasına neden olabilir.
- Çakmakları araç saklama bölmelerine koymayın veya araç içinde bırakmayın. Bagaj yüklendiğinde veya bir koltuk ayarlandığında, istemeden bir çakmak yanabilir ve muhtemelen yangına neden olabilir.
- Aracın cam kısımlarına vantuz takmayın. Ayrıca, gösterge paneli veya ön panel üzerine sprey kokular veya diğer şeffaf kaplar koymayın. Vantuz ve şeffaf kaplar bir mercek görevi görerek aracın içinde yangın çıkmasına neden olabilir.
- Kavisli cam gümüş renkli gibi metal içerikli bir film ile kaplıysa kapıyı veya camı açık bırakmayın.

Yansıyan güneş ışığı mercek gibi davranarak yangına neden olabilir.
- "READY" ışığı yanarken ya da hybrid sistemi durdurduktan hemen sonra, egzoz borularına dokunmayın. Aksi takdirde yanıklar oluşabilir.

■ Araç içinde kısa süreli uyunduğunda

Daima hybrid sistemi kapatın. Uykularken "READY" göstergesi yanık kalırsa, istemeden vites kolunu veya gaz pedalını çalıştırabilir ve muhtemelen hybrid sistemin aşırı ısınması nedeniyle bir kazaya veya yangına neden olabilirsiniz. Ayrıca, araç havalandırması yetersiz bir alana park edilirse egzoz gazları birikerek araca girebilir.

Egzoz gazı uyarıları

Egzoz gazının solunması, içindeki zararlı maddelerin insan vücuduna girmesine neden olur.

⚠ DİKKAT

Egzoz gazları kokusuz ve renksiz olan çok zararlı karbonmonoksit (CO) içerir. Aşağıdaki uyarılara dikkat edin.

Bunun yapılmaması egzoz gazlarının araca girmesine neden olabilir. Bu, baş dönmesine neden olabilir ve muhtemelen bir kazaya, ölüme veya ciddi bir sağlık tehlikesine yol açabilir.

- Sürüş sırasında bagaj kapağını kapalı tutun.
Bagaj kapağı kapalıyken bile araç içinde egzoz gazı kokusu alırsanız, camları açın ve en kısa zamanda aracınızı herhangi bir yetkili Lexus bayisi ya da Lexus servisi veya başka bir yetkin ve donanımlı profesyonele gösterin.
- Aracınız havalandırmanın kötü olduğu veya garaj gibi kapalı bir yerde ise, hybrid sistemi durdurun.
- Aracınızı, hybrid sistem çalışır durumdayken uzun süreliğine terk etmeyin. Mecbur kalırsa aracı açık alana park edin ve egzoz gazlarının aracın içerisine girmedikinden emin olun.
- Hybrid sistem çalışır durumdayken aracınızı, kar yığınlarının yanında ya da yağarken terk etmeyin. Hybrid sistem çalışır durumdayken aracınızın etrafında kar birikirse, egzoz gazları toplanıp aracın içine girer.
- Egzoz sisteminin belli periyotlarla kontrol edilmesi gerekmektedir. Aşağıdakileri kontrol edin. Bulunursa, aracı herhangi bir yetkili Lexus bayisi ya da Lexus servisi veya güvenilir başka bir servise gösterin.
 - Korozyon nedeniyle egzoz borularında delikler veya çatlaklar
 - Egzoz borularının birleşim yerlerinde hasar
 - Egzozdan anormal ses

GPF (Benzin Partikül Filtresi) sistemi ve performansı*

GPF sistemi, bir egzoz gazı filtresi kullanarak egzoz gazındaki partikül maddeleri toplar. Filtrede partikül birikmesini önlemek için sistem, araç koşullarına bağlı olarak filtreyi temizlemek amacıyla otomatik olarak çalışır.

⚠ UYARI

GPF sisteminin doğru çalışmasını sağlamak için aşağıdakilere uyun.

- Belirtilen özelliklerden farklı yakıt kullanmayın
- Egzoz boruları üzerinde değişiklik yapmayın

* : Bazı modellerde

Durdurma

1 Fren pedalına basın.

⚠ DİKKAT

- Frenler ıslakken normalden daha dikkatli sürün. Frenler ıslak olduğunda, fren mesafesi artar. Ayrıca, frenlerin uygulanması zor olur ve duruma bağlı olarak, sol ve sağ taraflar arasında frenleme performansı farklılık gösterebilir. Ek olarak, park freni güvenli bir şekilde uygulanamayabilir.
- Elektronik kontrollü fren sistemi çalışmadığında, diğer araçları çok yakın takip etmeyin ve frenleme gerektiren yokuş aşağı inişlerden veya keskin virajlardan kaçınin. Bu durumda frenleme hala mümkündür, ancak fren pedalına daha kuvvetli basılmalıdır. Ayrıca duruş mesafesi de artacaktır. Derhal frenlerinizin onarımını yaptırın.
- Fren hidrolik sistemi arızalanırsa, derhal tamir ettirin. Fren sistemi 2 veya daha fazla bağımsız sistemden oluşur ve 1 hidrolik sistem arızalanırsa diğer sistemler çalışır. Bu durumda fren pedalına normalden fazla basmak gerekir ve fren mesafesi artar.

⚠ UYARI

Aracınızı eğimde tutmak için gaz pedalına veya gaz pedalı ile fren pedalına aynı anda basmayın.

2 Gerekirse, park frenini çekin.

Araç uzun süreliğine durdurulacaksa vitesi P konumuna alın.

⚠ DİKKAT

■ Araç durduğunda

- Gerekmedikçe gaz pedalına basmayın.
Vites P veya N konumunda değilse, araç ani ve beklenmedik bir şekilde hızlanabilir ve kazaya neden olabilir.
- Aracın kendiliğinden hareket etmesinden kaynaklanacak kazaları önlemek için "READY" göstergesi açıkken, her zaman fren pedalını basılı tutun ve gerekirse park frenini uygulayın.
- Araç eğimli yüzeyde durduğunda ileri veya geri kayarak kazaya neden olmasını önlemek için, her zaman fren pedalına basın ve gerektiğinde park frenini çalıştırın.
- Motor devrini yükseltmekten kaçınin. Araç duruyorken motor devrinin yükseltilmesi egzoz sisteminin aşırı ısınmasına neden olabilir ve araç etrafında yanıcı madde bulunması halinde yangına neden olabilir.

İlgili bilgiler

Vites konumu gösterimi ve vites konumunun değiştirilmesi(S. 159)

Park freninin çalışması(S. 172)

Aracı park etme

- 1 **Aracı tamamen durdurmak için fren pedalın basın.**
- 2 **Park freni serbest bırakılırsa, park frenini çalıştırın.**
- 3 **Vites kolunu "P" konumuna alın.**

Vites konum göstergesinin P'de olduğunu ve park freni göstergesinin yandığını kontrol edin.

⚠ DİKKAT

Her zaman park frenini çekin ve vites kolunu P konumuna alın. Aksi takdirde, aracınız hareket edebilir ya da gaz pedalına yanlışlıkla basıldığında aniden hızlanabilir.

- 4 **Hybrid sistemi durdurmak için güç düğmesine basın.**
- 5 **Yavaşça debriyaj pedalını bırakın.**
- 6 **Anahtarı yanınıza aldığınızdan emin olun ve kapıyı kilitleyin.**

Yokuş yukarı veya aşağı park ettiğinizde, gerekirse tekerlekleri takozla destekleyin.

⚠ DİKKAT

■ Araç park edildiğinde

- Her zaman park frenini çekin, vitesi P konumuna getirin, hybrid sistemi durdurun ve aracınızı kilitleyin. "READY" göstergesi açıkken aracı terk etmeyin.

Vites P konumunda iken araç park edildiyse ancak park freni çekilmediyse, araç hareket edebilir ve bir kazaya sebep olabilir.

İlgili bilgiler

[Park freninin manuel olarak uygulanması/bırakılması \(manuel mod\)\(S. 175\)](#)

[Vites konumunun değiştirilmesi\(S. 159\)](#)

Park freninin çalışması

Park freni otomatik olarak (otomatik mod) veya manuel olarak (manuel mod) uygulanabilir veya bırakılabilir. Otomatik modda, park freni vites konumunun değişimine göre otomatik olarak çekilebilir veya bırakılabilir. Ayrıca, otomatik modda da park freni manuel olarak çekilebilir veya serbest bırakılabilir.

⚠ DİKKAT**■ Aracı park ederken**

Küçük çocukları araçta yalnız bırakmayın. Park freni bir çocuk tarafından istem dışı olarak devre dışı bırakılabilir ve araç hareket ederek ciddi yaralanma veya ölüm ile sonuçlanabilecek bir kazaya yol açabilir.

■ Park freni düğmesi

Park freni düğmesinin yakınına herhangi bir nesne yerleştirmeyin. Nesneler düğmeyle çakışabilir ve park freninin beklenmedik bir şekilde çalışmasına neden olabilir.

■ Park freni otomatik kilitleme işlevi

Normal park freni çalışması yerine otomatik el freni devreye alma işlevini asla kullanmayın.

Bu işlev, sürücünün park frenini çekmeyi unutması nedeniyle çarpışma riskini azaltmak için tasarlanmıştır.

Aracı güvenli bir şekilde park etmek için bu işleve aşırı güvenmek, ölüm veya ciddi yaralanma ile sonuçlanan bir kazaya neden olabilir.

⚠ UYARI**■ Aracı park ederken**

Aracı terk etmeden önce vites kolunu P konumuna alın, park frenini devreye alın ve aracın hareket etmediğinden emin olun.

■ Sistemde arıza olduğunda

Aracınızı güvenli bir yerde durdurun ve uyarı mesajlarını kontrol edin.

■ Aracın 12 volt aküsü boşaldığında

Park freni sistemi etkinleştirilemez.

■ Arıza nedeniyle park freni devre dışı bırakılmadığında

Park freni devredeyken aracı kullanmak fren sisteminin aşırı ısınmasına neden olarak, fren performansını azaltıp, fren aşınmasını artıracaktır. Böyle bir durumda aracınızı hemen herhangi bir yetkili Lexus bayisi veya Lexus servisine ya da başka bir yetkin ve donanımlı profesyonele gösterin.

📄 BİLGİ**■ Park freni otomatik serbest bırakma işlevi**

Aşağıdaki koşulların tümü karşılandığında, park freni gaz pedalına basarak serbest bırakılabilir.

- Sürücü kapısı kapalı olmalıdır
- Sürücü emniyet kemeri takmalıdır
- Vites konumu ileri sürüş konumunda veya geri sürüş konumunda
- Arıza gösterge lambası veya fren sistemi uyarı lambası yanmıyor

2-3. Aracı park etme

Gaz pedalına basarken yavaşça basın. Gaz pedalına basıldığında park freni serbest bırakılmazsa, park frenini manuel olarak bırakın.

Otomatik mod: Vites konumu P'den alındığında, park freni otomatik serbest bırakılır.

■ Park freni otomatik kilitleme işlevi

Park freni aşağıdaki koşullar altında otomatik olarak uygulanır:

- Fren pedalına basılmamış
- Sürücü kapısı açılmış
- Sürücü emniyet kemeri takılı değil
- Vites kolu P veya R dışındaki bir konumda
(Advanced Park kullanımı sırasında vites P konumunda*.)
- Arıza gösterge lambası veya fren sistemi uyarı lambası yanmıyor

■ Park freninin çalışma sesi

Park freni çalıştığında bir motor sesi duyulabilir. Bu bir arıza belirtisi değildir.

■ Park freni gösterge ışığı

- Güç düğmesi moduna bağlı olarak park freni gösterge ışığı aşağıda açıklandığı gibi yanar ve yanık kalır:
AÇIK: Park freni devre dışı bırakılana kadar yanık kalır.
AÇIK değil: Yaklaşık 15 saniye boyunca yanık kalır.
- Güç düğmesi park freni devredeyken kapalı konuma getirilirse, park freni gösterge ışığı yaklaşık 15 saniye boyunca yanık kalır. Bu bir arıza belirtisi değildir.

■ Park freni düğmesi arızalandığında

Otomatik mod (otomatik fren uyarı ve serbest bırakma) otomatik olarak açılır.

■ Çekili park freni sesli uyarısı

Araç park freni çekili haldeyken sürülürse bir sesli uyarı duyulur. **"Park Freni AÇIK"** araç bilgi ekranında görüntülenir (araç 5 km/saat [3 mph] hıza ulaştığında).

İlgili bilgiler

[12 volt akü bittiğinde hybrid sistemin çalıştırılması\(S. 677\)](#)

Park freninin otomatik olarak uygulanması/bırakılması (otomatik mod)

Araç dururken, sesli uyarı çalana ve araç bilgi ekranında bir mesaj görünene kadar park freni düğmesini çekili tutun.

Otomatik mod açık olduğunda, park freni aşağıdaki şekilde çalışır.

- Vites konumu P'den değiştirildiğinde park freni serbest bırakılır ve park freni gösterge ışığı söner.

* : Bazı modellerde

- Vites konumu P'ye alındığında, park freni çekilir ve park freni gösterge ışığı yanar.

Araç dururken ve fren pedalına bastığınızda vitesi konumunu değiştirin ve P konumu düğmesini kullanın.

Vites kolu çok hızlı hareket ettirilirse ya da fren pedalına sıkıca basılmazsa otomatik işlev çalışmayabilir. Bu durumda park frenini manuel olarak çekin.

Araç dururken ve fren pedalına basarken, sesli uyarı çalana ve araç bilgi ekranında bir mesaj görünene kadar park freni düğmesini basılı tutun. Otomatik mod kapatılacaktır.

■ BİLGİ

■ Park freninin çalışması

- Güç düğmesi açık konumda değilken, park freni işlevi park freni düğmesini kullanarak devre dışı bırakılamaz.
- Güç düğmesi açık konumda değilken, otomatik mod (otomatik fren çalıştırma ve serbest bırakma) kullanılamaz.

— İlgili bilgiler —

Park freninin manuel olarak uygulanması/bırakılması (manuel mod)(S. 175)

Park freninin manuel olarak uygulanması/bırakılması (manuel mod)

Park freni manuel olarak çalıştırılabilir ve serbest bırakılabilir.

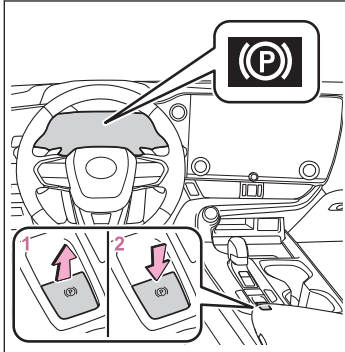

- 1 Park frenini ayarlamak için düğmeyi çekin.

Park freni gösterge ışığı yanacaktır.

Acil bir durumla karşılaştığınızda ve sürüş sırasında park freninin kullanılması gerektiğinde, park freni anahtarını çekili tutun.

- 2 Park frenini serbest bırakmak için düğmeye basın.

2-3. Aracı park etme

- Fren pedalına basılı haldeyken park freni düğmesine basın.
- Park freni otomatik serbest bırakma fonksiyonunu kullanarak park freni gaz pedalına basılarak serbest bırakılabilir.

Bu işlevi kullanırken, gaz pedalına yavaşça basın.

Park freni gösterge ışığının söndüğünden emin olun.

Park freni gösterge ışığı yanıp sönerse, düğmeyi tekrar kullanın.

İlgili bilgiler

[Park freni göstergesi\(S. 622\)](#)

[Park freninin çalışması\(S. 172\)](#)

Yakıt doldurma

BİLGİ

■ Yakıtın bitmesi

Araçın yakıtı bitmişse ve hybrid sistem çalıştırmıyorsa, araca yeteri kadar benzin doldurarak düşük seviye yakıt uyarı lambasını söndürün.*1 Az miktarda yakıt varsa, hybrid sistem çalıştıramayabilir.

Yakıt deposu kapağını açma

1 Yakıt deposu kapağını açmak için açma mekanizmasına basın.

Yakıt deposu kapağı açılacaktır.

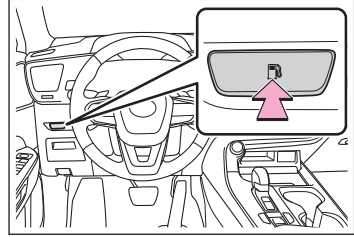

2 Yakıt deposu kapağını yavaşça döndürerek sökün ve kapak askısına takın.

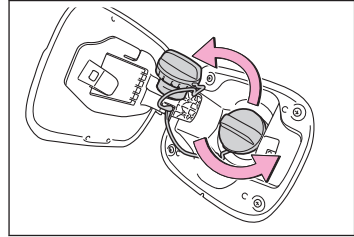

⚠ DİKKAT

Her zaman yakıt deposu iç kapağının tutacaklarından tutun ve yavaşça döndürerek açın. Yakıt deposu iç kapağı gevşetildiğinde ısıklık sesine benzer bir ses duyabilirsiniz. İç kapağı çıkarmadan önce bu ses kesilene kadar bekleyin. Sıcak havalarda, basınçlı yakıt depo ağzından dışarıya püskürerek yaralanmalara neden olabilir.

Yakıt dolumu için uyarılar

Uyumlu bir yakıt türü seçtiğinizden ve güvenli bir şekilde yakıt dolumu yaptığınızdan emin olun.

*1 : Araç düz konumdayken uyarı ışığının sönmesini sağlamak için belirtilen yakıt ikmali hacmi yaklaşık 10,0 L'dir [2,6 gal., 2,2 Imp.gal.]. Araç yokuşta olduğunda, bu değer değişebilir. Araç eğimliyken ilave yakıt ekleyin.

⚠ DİKKAT

Aracınıza yakıt doldururken aşağıdaki uyarılara dikkat edin.

- Aracın içinden çıktıktan sonra ve yakıt depo kapağını açmadan önce, üzerinizdeki statik elektriği deşarj etmek için boyanmamış bir metal yüzeyine dokununuz.
Ayrıca üzerinden statik elektriği atmamış hiç kimsenin yakıt deposu kapağına yaklaşmasına izin vermeyiniz.
Statik elektriğin boşalmasından kaynaklanan kıvılcıklar dolun sırasında yakıt buharının tutuşmasına sebep olabilir.
- Yakıt buharını solamayınız. Yakıt buharı, içeriğindeki bazı maddeler nedeniyle solunduğunda zararlıdır.
- Yakıt doldururken sigara içmeyiniz. Aksi takdirde yakıtın tutuşmasına ve yangına neden olabilirsiniz.
- Statik elektrik yüklü olabileceği için aracınıza dönmeyiniz veya başka bir kişiye veya cisme dokunmayınız. Bu durum, üzerinizde statik elektrik birikmesi sonucu tutuşmaya neden olabilir.
- Pompa ucunu yakıt depo ağzının içine güvenli bir şekilde yerleştiriniz.
- Pompa ucu otomatik olarak tık sesi çıkardığında, depoyu doldurmayı bırakınız.
- Yakıt deposunu tamamen doldurmayınız.

⚠ UYARI

Yakıt doldururken taşırmamaya dikkat edin. Aksi takdirde, emisyon kontrol sisteminin normal çalışmaması veya yakıt sistemi parçalarında veya boyalı yüzeylerde tahribat gibi hasarlara neden olabilirsiniz.

📖 BİLGİ

■ Kurşunsuz benzin için depo doldurma deliği

Hatalı yakıt doldurulmasını engellemek için, depo doldurma deliği sadece kurşunsuz benzin pompalarının ağzına uyacak şekilde tasarlanmıştır.

Yakıt deposu kapağını kapatın

Yakıt doldurduktan sonra, kapağı çıt sesini duyana kadar çeviriniz.

Kapak bırakıldıktan sonra aksi yönde bir miktar dönecektir.

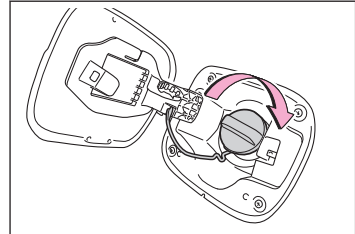

⚠ DİKKAT

Yakıt deposu kapağını deęiřtireceęinizde, yalnızca Lexus'un orijinal depo kapaęını kullanın. Aksi takdirde yangın çıkabilir.

3-1. Çevredeki alan karanlıkken sürüş

- Farların kullanımı 182
- Kısa farlar ve uzun farlar arasında otomatik geçiş..... 185

3-2. Çevredeki alan aydınlıkken sürüş

- Güneş siperliklerinin kullanılması 193
- İç dikiz aynası otomatik kendiliğinden kararma işlevi (otomatik kendiliğinden kararan iç dikiz aynası olan araçlar) ... 194
- Dijital Dikiz Aynası karartma işlevi (optik ayna modu) 195

3-3. Yağmurda sürüş

- Yağmurda sürüş uyarıları 196
- Yağmurda görünürlük sağlamak 197

3-4. Camlar veya aynalar buğulandığında sürüş

- Ön camdaki buğuyu giderin . 202
- Arka camdaki buğuyu çözün 204
- Dış dikiz aynalarında buğuyu çözün 205

3-5. Soğuk havada sürüş

- Soğuk havaya hazırlık 206
- Soğuk havalarda sürüş ipuçları 209

3-6. Kötü görüş koşullarında sürüş

- Sis lambası aydınlatması 211
- Kornanın kullanımı 213

3-7. Çok amaçlı kullanıma uygun araç uyarıları

- Çok amaçlı kullanıma uygun araç uyarıları 214

3-8. Sürüş özelliklerinin değiştirilmesi

- Sürüş modları 217
- Sürüş modunun değiştirilmesi 219
- İz Modu (AWD araçlar) 221

3-9. EV sürüş modu

- EV sürüş moduna geçiş 223

3-10. Freni basılı tutma sistemi

- Freni basılı tutma sistemi 225

Farların kullanımı

Farlar manuel veya otomatik olarak çalıştırılabilir.

İlgili bilgiler



Kişiselleştirilebilir özellikler(S. 737)

Farları açma/kapama

Hybrid sistem çalışmıyorken ışıkları gereğinden fazla açık tutmayın. Bunu yapmak, 12 voltluk akünün boşalmasına neden olabilir.

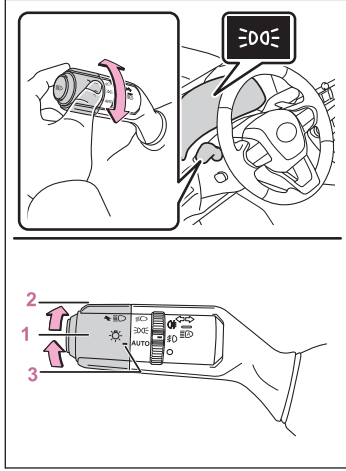
 düğmesinin kullanımı ışıkları aşağıdaki gibi açar:



- 1  Park, plaka ve gösterge paneli aydınlatma lambaları yanar.
- 2  Farlar ve yukarıda bahsedilen lambalar yanar.
- 3  AUTO Farlar, gündüz sürüş farları ve yukarıda belirtilen lambalar yanar ve otomatik söner.

BİLGİ

■ AUTO modu aşağıdaki koşullarda kullanılabilir

Güç düğmesi AÇIK konumda.

■ Gündüz sürüş farı sistemi

Gündüz sürüş sırasında aracınızın diğer sürücüler tarafından daha iyi

görülebilmesi için, far anahtarı ^{AUTO} konumundayken hybrid sistem çalıştırıldığında ve park freni devreden çıkarıldığında gündüz sürüş farları otomatik olarak devreye girer. (Ön konum lambalarından daha güçlü yanar.) Gündüz sürüş farı sistemi gece sürüşü için tasarlanmamıştır.

■ Far kontrol sensörü

Sensör üzerine bir cisim koyulduğunda veya ön cama sensörü örten bir cisim asıldığında, sensör düzgün çalışmayabilir. Bu durumda sensör ortamın aydınlık seviyesini doğru algılayamayabilir ve otomatik far sisteminin arızalanmasına neden olabilir.

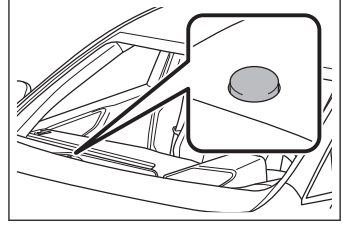

■ Otomatik far kapatma sistemi

- Far anahtarı $\Rightarrow \text{D}$ ya da $\Rightarrow \text{D}$ konumundayken:

Farlar ve ön sis lambaları* güç düğmesi kapalı konumuna getirilirse otomatik olarak söner.

- Far anahtarı ^{AUTO} konumundayken:

Güç düğmesi kapalı konumuna alındığında, farlar ve tüm lambalar otomatik olarak söner.

Lambaları tekrar açmak için, güç düğmesini AÇIK konuma getirin veya far anahtarını ^{AUTO} konumuna getirip ardından tekrar $\Rightarrow \text{D}$ veya $\Rightarrow \text{D}$ konumuna getirin.

■ Açık ışık hatırlatma sesi

Farlar açıkken, güç düğmesi kapalı veya ACC konumuna getirilip sürücü kapısı açıldığında bir uyarı sesi duyulur.

■ 12 volt akü tasarrufu işlevi

Aracın 12 volt aküsünün boşalmasını önlemek için güç düğmesi kapalı

durumdayken far anahtarı $\Rightarrow \text{D}$ veya ^{AUTO} konumdaysa akü tasarrufu işlevi devreye girer ve yaklaşık 20 dakika sonra tüm lambaları otomatik olarak söndürür. Güç düğmesi açık konuma alındığında, 12 voltluk akü tasarrufu işlevi devreden çıkar.

Aşağıdakilerden herhangi biri gerçekleştirildiğinde, 12 voltluk akü tasarrufu işlevi bir kez iptal edilir ve daha sonra yeniden etkinleştirilir. 12 voltluk akü tasarrufu işlevinin yeniden etkinleştirilmesinden 20 dakika sonra tüm lambalar otomatik olarak kapanır:

- Far anahtarı çalıştırıldığında
- Kapı veya bagaj kapağı açıldığında ya da kapatıldığında

* : Bazı modellerde

Uzun farların açılması

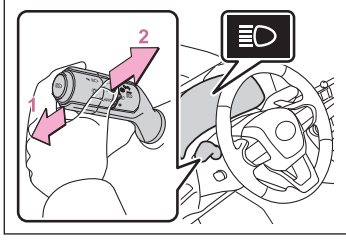

- 1 Farlar açıkken, kolu ileri doğru itin.
Uzun farlar yanar.
Uzun farları kapatmak için kolu eski konumuna çekin.
- 2 Kolu geriye doğru çekin ve bırakın.
Uzun farlar bir kez yanıp söner.
Uzun farlar, farlar kapalıyken bile bu şekilde aydınlatılabilir.

Uzatılmış Far aydınlatma sistemi

Uzatılmış Far Aydınlatması, güç düğmesi kapalıyken farların 30 saniye boyunca yanmasını sağlayan bir sistemdir.

Güç düğmesini kapattıktan sonra, ışık

düğmesi ^{AUTO} konumundayken kolu geriye doğru çekin ve bırakın.

Işıkları kapatmak için, tekrar kolu geriye doğru çekin ve bırakın.

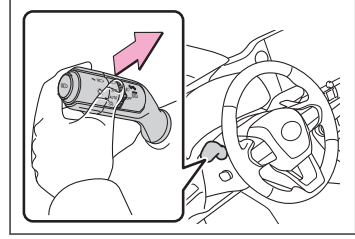

Dönüş lambalarının çalışması (ön sis lambaları olan araçlar)

Aşağıdaki koşullar sağlandığında, farlar (kısa far) yanarken, dönüş lambaları da yanar ve aracın hareket yönünü aydınlatır. Dönüş lambaları, kavşaklarda dönerken veya geceleri park ederken mükemmel görüş sağlamak için tasarlanmıştır.

- Direksiyon simidi çalışmakta
- Sinyali kol çalışmakta
- Vites kolu R konumunda

BİLGİ

■ Dönüş lambası kontrolü

- Aracın hızı yaklaşık 35 km/saat veya üzerindeyse dönüş lambaları yanmaz.
- Lambalar 30 dakika boyunca yanık kalırsa otomatik olarak kapanır.

Otomatik far seviyesi ayarlama sisteminin çalışması

Far seviyesi, diğer sürücüleri rahatsız etmemek için, araçtaki yolcu sayısına ve aracın yüklü olmasına bağlı olarak otomatik ayarlanır.

Kısa farlar ve uzun farlar arasında otomatik geçiş

AHS (Sürüşe Duyarlı Uzun Far Sistemi)*

Sürüşe Duyarlı Uzun Far Sistemi ilerideki araçların, sokak lambalarının vb. ışık seviyesini değerlendirmek için ön camın üst kısmındaki ön kameradan yararlanır ve otomatik olarak far ışıklarının dağıtımını kontrol eder.

⚠ DİKKAT

■ Güvenli kullanım için

Tamamen Sürüşe Duyarlı Uzun Far Sistemine güvenmeyin. Aracınızı her zaman dikkatli kullanın, çevrenizi kontrol edin ve gerektiğinde uzun farları manuel olarak açıp kapatın.

■ Sürüşe Duyarlı Uzun Far Sisteminin istem dışı çalışmasını önlemek için

Sistemi devre dışı bırakmak gerektiğinde: → S.340

Sistem kontrolleri

- Araç hızına bağlı olarak uzun farların parlaklık seviyesini ve aydınlattığı alanı ayarlar.
- Bir virajda sürüş sırasında sistem, aracın seyir yönünü parlak bir şekilde aydınlatmak için uzun farları kullanır.
- Uzun farlar, öndeki aracın etrafındaki alan karartılacak şekilde aydınlatılır. (Karartmalı uzun far)

Karartmalı uzun far, öndeki araçların sürücülerini üzerindeki göz kamaştırıcı etkiyi azaltırken ileri görüş sağlamaya yardımcı olur.

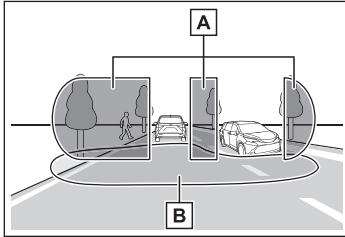

- A Uzun farlarla aydınlatılan alan
- B Kısa farlarla aydınlatılan alan

- Öndeki araca olan mesafeye göre kısa farların aydınlatılan alanı ayarlanır.

* : Bazı modellerde

Sürüşe Duyarlı Uzun Far Sisteminin Kullanımı

- 1 Sürüşe Duyarlı Uzun Far Sistemi düğmesine basın.

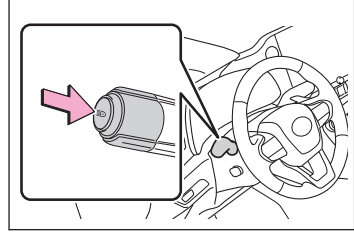

- 2 Far

anahtarını[AUTO]veya[]konumuna getirin.

Far anahtarı kolu kısa far konumundayken, AHS sistemi etkinleştirilecek ve AHS göstergesi yanacaktır.

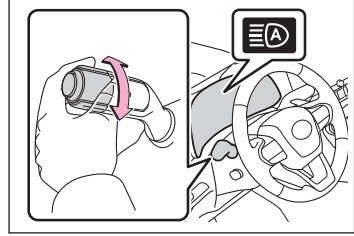

BİLGİ

■ Sistemin çalışma koşulları

- Aşağıdaki koşulların tümü gerçekleştiğinde uzun farlar yanar ve sistem çalışır:
 - Araç hızı yaklaşık 15 km/saat (9 mph) veya daha fazladır.*1
 - Aracın önünde kalan bölge karanlık.
- Aşağıdaki koşulların tümü karşılandığında, öndeki araçların konumuna göre farlar karartmalı uzun farlara geçer:
 - Araç hızı yaklaşık 15 km/saat veya üzerinde.
 - Aracın önünde kalan bölge karanlık.
 - Önde farları açık bir araç var.
 - İlerideki yolda birkaç sokak lambası veya başka ışıklar var.
- Aşağıdaki koşullardan herhangi biri karşılanırsa, sistem kısa farlara geçer:
 - Araç hızı yaklaşık 12 km/saat veya daha az.
 - Aracın önünde kalan bölge karanlık değil.
 - İleride çok sayıda araç olması.
 - İlerideki yolda pek çok sokak lambası veya başka ışıklar var.

*1 : Yaklaşık 30 km/saat (19 mph) veya daha yüksek bir hızda aracı bir virajda sürerken, aracın seyir yönü parlak bir şekilde aydınlatılır.

■ Ön kamera algılaması

- Aşağıdaki durumlarda, uzun farlar otomatik olarak karartmalı uzun farlara geçemeyebilir:
 - Aracınızın önünden bir araç geçtiğinde
 - Aracın önünden başka bir araç geçtiğinde
 - Öndeki araçlar tekrar tekrar tespit edildiğinde ve ardından arka arkaya virajlar, yolları ayıran bloklar veya yol kenarlarındaki ağaçlar nedeniyle gizlendiğinde
 - Öndeki bir araç uzak bir şeritten yaklaştığında
 - Öndeki bir araç uzaktayken
 - İlerideki aracın ışıkları yanmıyorsa
 - Öndeki bir aracın ışıkları dönük olduğunda
 - Öndeki bir araç, aracınızın farları gibi güçlü bir ışık yansıttığında
 - Sensörlerin düzgün çalışmayabileceği durumlar: → S.345
- Farları kapalı halde sis lambası yanan araçlar varsa, uzun fardan karartmalı uzun fara geçiş yapılabilir.
- Ev ışıkları, sokak lambaları, trafik işaretleri ve aydınlatmalı pano veya işaretler ve diğer yansıtıcı cisimler uzun fardan karartmalı uzun fara geçiş yapılmasına, uzun farın karartmalı uzun fara geçmemesine veya aydınlatılmayan alanın değişmesine neden olabilir.
- Aşağıdakiler, gölgeli alanların değişme hızını veya farların kısa farlara geçiş zamanlamasını değiştirebilir:
 - Öndeki araçların ışıklarının parlaklığı
 - Öndeki araçların hareketi ve yönü
 - Araç ile öndeki araç arasındaki mesafe
 - Öndeki bir aracın sadece bir tarafında ışıklar yanmıyorsa
 - İlerideki araç iki tekerlekli bir araçsa
 - Yol durumu (eğim, viraj, yol yüzeyinin durumu gibi)
 - Araçtaki yolcu sayısı ve yük miktarı
- Farların ışık dağılımı kontrolü, sürücünün beklentilerine uymayabilir
- Bisikletler ve diğer küçük araçlar tespit edilemeyebilir.
- Aşağıdaki durumlarda sistem, çevrenin parlaklığını doğru bir şekilde algılayamayabilir. Bu da kısa farların yanmaya devam etmesine veya uzun farların yanıp sönmeye veya ilerideki yaya ya da sürücülerin gözünü kamaştırmasına neden olabilir. Böyle bir durumda uzun ve kısa far arasındaki geçiş manuel olarak yapılmalıdır.
 - Çevrede farlara veya arka lambalara benzer ışıklar olduğunda
 - İlerideki araçların farları veya arka lambaları kapalıysa, kirliyse, renk değiştirirse veya doğru şekilde hizalanmamışsa

3-1. Çevredeki alan karanlıkken sürüş

- Farlar uzun ve kısa farlar arasında sürekli olarak değiştiğinde.
- Uzun farların kullanımı uygun olmadığında veya uzun farlar yanıp söndüğünde veya yayaların veya diğer sürücülerin gözlerini kamaştırdığında.
- Örneğin sağdan direksiyonlu bir aracın soldan direksiyonlu araçların gittiği yolda sürülmesi ve bunun tersi gibi araç farklı trafik akış yönü olan bir ülkede kullanıldığında
- Sistemi devre dışı bırakmak gerektiğinde: → S.340
- Sensörlerin düzgün çalışmayabileceği durumlar: → S.345

■ Kişiselleştirme

Bazı işlevlerin ayarları değiştirilebilir. → S.745

Uzun farların manuel olarak açılıp kapatılması

■ Uzun farlara geçiş

● Kolu ileri doğru itin.

AHS göstergesi sönecek ve uzun far göstergesi yanacaktır.

Sürüşe Duyarlı Uzun Far Sistemini tekrar çalıştırmak için kolu ilk konumuna çekin.

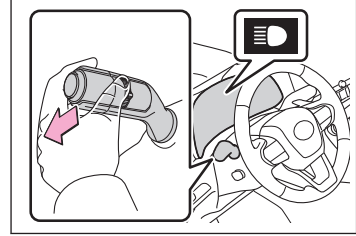

■ Kısa farlara geçiş

● Sürüşe Duyarlı Uzun Far Sistemi düğmesine basın.

AHS göstergesi sönecektir.

Sürüşe Duyarlı Uzun Far Sistemini tekrar çalıştırmak için düğmeye basın.

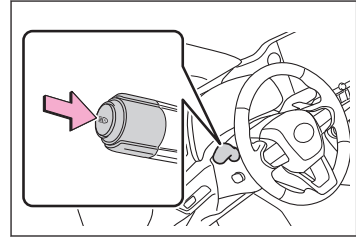

Geçici olarak kısa farlara geçiş

Uzun farların kullanılması uygun olmadığında veya uzun farların yakındaki diğer sürücüler veya yayalar için sorun veya sıkıntıya neden olabileceği durumlarda kısa farlara geçilmesi tavsiye edilir.

● **Kolu geriye doğru çekin ve ardından eski konumuna geri getirin.**

Kolu çektiğinizde uzun farlar yanar, ancak kol ilk konumuna döndükten sonra kısa farlar belirli bir süre açık kalır. Bundan sonra, Sürüş Duyarlı Uzun Far Sistemi çalışır.

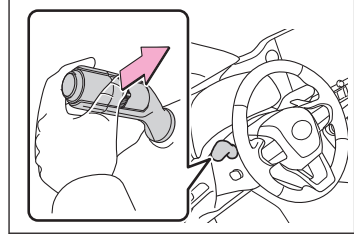

AHB (Otomatik Uzun Far)*

Otomatik Uzun Far Sistemi ilerideki araçların, sokak lambalarının vb. ışık seviyesini değerlendirmek için ön camın üst kısmındaki ön kameradan yararlanır ve otomatik olarak far ışıklarının uzun ve kısa far arasında dağıtımını kontrol eder.

⚠ DİKKAT

■ Güvenli kullanım için

Tamamen Otomatik Uzun Far sistemine güvenmeyin. Aracınızı her zaman dikkatli kullanın, çevrenizi kontrol edin ve gerektiğinde uzun farları manuel olarak açıp kapatın.

■ Otomatik Uzun Farın istenmeden çalışmasını önlemek için

Sistemi devre dışı bırakmak gerektiğinde: → S.340

Otomatik Uzun Far sisteminin kullanımı

1 Otomatik Uzun Far düğmesine basın.

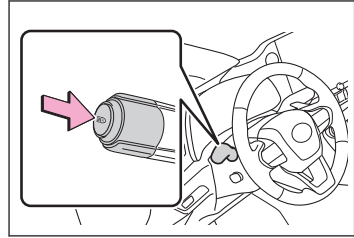

2 Far

anahtarını[AUTO]veya[]konumuna getirin.

Far anahtarı kolu kısa far konumundayken, AHB sistemi etkinleştirilecek ve AHB göstergesi yanacaktır.

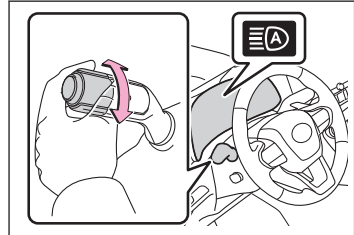

* : Bazı modellerde

BİLGİ

■ Uzun farların otomatik çalışma koşulları

- Aşağıdaki koşulların tümü karşılandığında, uzun farlar otomatik olarak yanar:
 - Araç hızı yaklaşık 30 km/saat veya üzerinde.
 - Aracın önünde kalan bölge karanlık.
 - İleride farları yanan araç yok.
 - İlerideki yolda birkaç sokak lambası veya başka ışıklar var.
- Aşağıdaki koşullardan herhangi biri karşılanırsa, farlar kısa farlara geçer:
 - Araç hızı yaklaşık 25 km/saat altına düşmüş.
 - Aracın önünde kalan bölge karanlık değil.
 - Önde farları açık bir araç var.
 - İlerideki yolda pek çok sokak lambası veya başka ışıklar var.

■ Ön kamera algılaması

- Aşağıdaki durumlarda, uzun farlar otomatik olarak kısa farlara geçemeyebilir:
 - Aracınızın önünden bir araç geçtiğinde
 - Aracın önünden başka bir araç geçtiğinde
 - Öndeki araçlar tekrar tekrar tespit edildiğinde ve ardından arka arkaya virajlar, yolları ayıran bloklar veya yol kenarlarındaki ağaçlar nedeniyle gizlendiğinde
 - Öndeki bir araç uzak bir şeritten yaklaştığında
 - Öndeki bir araç uzaktayken
 - İlerideki aracın ışıkları yanmıyorsa
 - Öndeki bir aracın ışıkları dönük olduğunda
 - Öndeki bir araç kendi farları gibi güçlü bir ışık yansıttığında
 - Sensörlerin düzgün çalışmayabileceği durumlar: → S.345
- Önde, farları açık olmadan sis lambalarını kullanan bir araç algılanırsa, farlar kısalarla geçebilir.
- Ev ışıkları, sokak lambaları, trafik işaretleri ve aydınlatmalı pano veya işaretler uzun fardan kısa fara geçilmesine veya kısa farların yanmaya devam etmesine neden olabilir.
- Aşağıdakiler, farların kısa farlara geçiş zamanlamasını değiştirebilir:
 - Öndeki araçların ışıklarının parlaklığı
 - Öndeki araçların hareketi ve yönü
 - Araç ile öndeki araç arasındaki mesafe
 - Öndeki bir aracın sadece bir tarafında ışıklar yanmıyorsa
 - İlerideki araç iki tekerlekli bir araçsa

- Yol durumu (eğim, viraj, yol yüzeyinin durumu gibi)
- Araçtaki yolcu sayısı ve yük miktarı
- Farlar beklenmedik bir şekilde uzun ve kısa farlar arasında değişebilir.
- Bisikletler ve diğer küçük araçlar tespit edilemeyebilir.
- Aşağıdaki durumlarda sistem, çevrenin parlaklığını doğru bir şekilde algılayamayabilir. Bu da kısa farların yanmaya devam etmesine veya uzun farların yanıp sönmeye veya ilerideki yaya ya da sürücülerin gözünü kamaştırmasına neden olabilir. Böyle bir durumda uzun ve kısa far arasındaki geçiş manuel olarak yapılmalıdır.
 - Çevrede farlara veya arka lambalara benzer ışıklar olduğunda
 - İlerideki araçların farları veya arka lambaları kapalıysa, kirliyse, renk değiştirirse veya doğru şekilde hizalanmamışsa
 - Farlar uzun ve kısa farlar arasında sürekli olarak değiştiğinde.
 - Uzun farların kullanımı uygun olmadığında veya uzun farlar yanıp söndüğünde veya yayaların veya diğer sürücülerin gözlerini kamaştırdığında.
 - Örneğin sağdan direksiyonlu bir aracın soldan direksiyonlu araçların gittiği yolda sürülmesi ve bunun tersi gibi araç farklı trafik akış yönü olan bir ülkede kullanıldığında
 - Sistemi devre dışı bırakmak gerektiğinde: → S.340
 - Sensörlerin düzgün çalışmayabileceği durumlar: → S.345

Uzun farların manuel olarak açılıp kapatılması

■ Uzun farlara geçiş

● Kolu ileri doğru itin.

Otomatik Uzun far göstergesi sönecek ve uzun far göstergesi yanacaktır.

Otomatik Uzun far sistemini tekrar çalıştırmak için kolu ilk konumuna çekin.

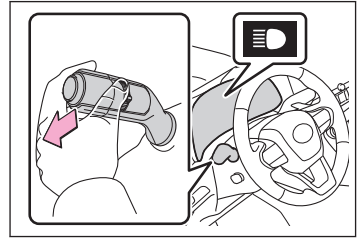

■ Kısa farlara geçiş

● Otomatik Uzun Far düğmesine basın.

Otomatik Uzun Far göstergesi sönecektir.

Otomatik Uzun Far sistemini tekrar çalıştırmak için düğmeye basın.

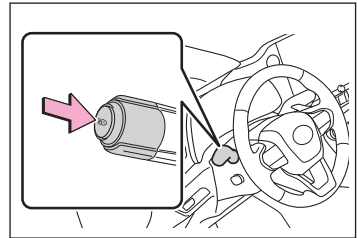

Geçici olarak kısa farlara geçiş

Uzun farların kullanılması uygun olmadığında veya uzun farların yakındaki diğer sürücüler veya yayalar için sorun veya sıkıntıya neden olabileceği durumlarda kısa farlara geçilmesi tavsiye edilir.

- **Kolu geriye doğru çekin ve ardından eski konumuna geri getirin.**

Kolu çektiğinizde uzun farlar yanar, ancak kol ilk konumuna döndükten sonra kısa farlar belirli bir süre açık kalır. Bundan sonra, Otomatik Uzun Far Sistemi çalışır.

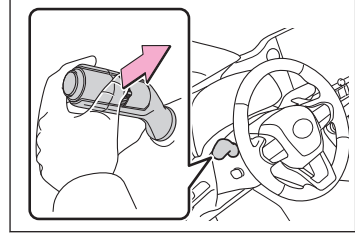

Güneş siperliklerinin kullanılması

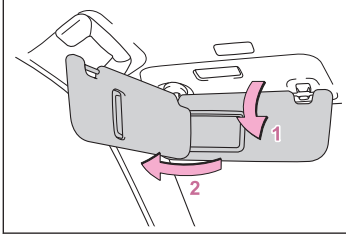

- 1 Siperliđi ileri konuma almak için ařađı çevirin.
- 2 Siperliđi yan konuma getirmek için ařađı indirip kancasından çıkarın ve yana dođru çevirin.

İç dikiz aynası otomatik kendiliğinden kararırma işlevi (otomatik kendiliğinden kararırn iç dikiz aynası olan araçlar)

Arkadaki araçların farlarının parlaklık seviyesine bağlı olarak, yansıtılan ışığın şiddeti otomatik olarak azaltılır.

Bu işlev, güç düğmesi her AÇIK konumuna getirildiğinde açılır.

BİLGİ

■ Sensör arızasını önlemek için

Sensörlere dokunmayın veya üzerini örtmeyin. Bunu yapmak sensörün arızalanmasına neden olabilir.

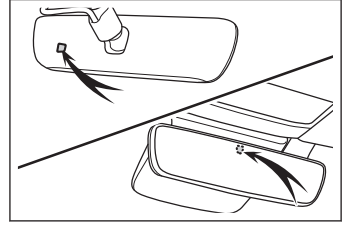

Dijital Dikiz Aynası karartma işlevi (optik ayna modu)

Optik ayna modunda otomatik karartma işlevi etkinleştirilebilir/devre dışı bırakılabilir.

Otomatik karartma işlevi, güç düğmesi AÇIK moduna her getirildiğinde etkinleştirilir.

1 Menü düğmesine basın.



Ayar ekranı gösterilecektir.

2 Menü düğmesine ard arda basın ve

 **ögesini seçin.**

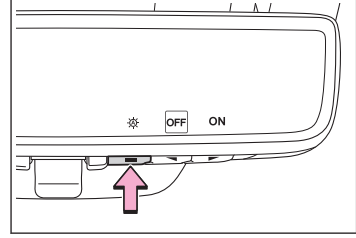
Ayar ekranı gösterilecektir.



3 [] veya [] ögesine basarak otomatik karartma işlevini etkinleştirin (AÇIK)/devre dışı bırakın (KAPALI).

Bir düğme yaklaşık 5 saniye veya daha uzun süre kullanılmazsa simgeler kaybolur.

Yağmurda sürüş uyarıları

Yağmurda sürerken aşağıdaki uyarılara dikkat edin.

- Görüş mesafesi azalacağı, camlar buğulanacağı ve yol kayganlaşacağı için yağmurda aracınızı dikkatli kullanın.
- Yağmurun yağmaya başladığı ilk anlarda yol aşırı kaygan olacağı için aracınızı özellikle dikkatli kullanın.
- Lastikler ile yol yüzeyi arasında bir su tabakası oluşarak, direksiyonun ve frenlerin düzgün çalışmasını engelleme riski olduğundan, yağmurda otobanda sürerken yüksek hızlardan kaçının.

Yağmurda görünürlük sağlamak

Sileceklerin manuel ve otomatik çalışmasını seçmek veya yıkayıcıları çalıştırmak için silecek kolunu kullanın.

Ön sileceklerin kullanımı

⚠ DİKKAT

Parmaklarınızın veya herhangi bir şeyin sileceklere sıkışmamasına dikkat edin. AUTO modundayken, sensöre temas edildiğinde ya da ön camda bir titreme olduğunda, silecekler beklenmedik bir şekilde çalışabilir.

⚠ UYARI

Ön silecekleri kullanırken aşağıdaki uyarılara dikkat edin.

- Hybrid sistem çalışmıyorken ön silecekleri gereğinden fazla açık tutmayın. Bunu yapmak, 12 voltluk akünün boşalmasına neden olabilir.
- Ön cama zarar verebileceğinden, ön cam kuruyken ön silecekleri kullanmayın.



kolunun kullanımı silecekleri ve yıkayıcıyı şu şekilde çalıştırır.

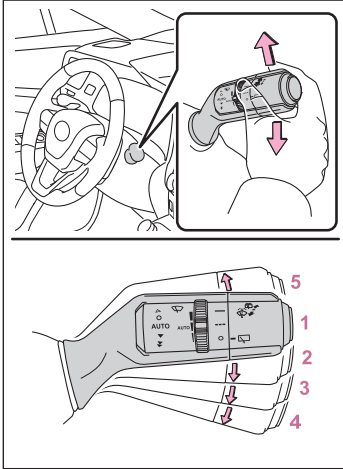

- 1 ○ Kapalı
- 2 AUTO Yağmur sensörünün çalışması

Sensör yağmur algılayarsa silecekler otomatik olarak çalışır. Sistem, sileceklerin hızını yağmur miktarına ve araç hızına göre otomatik olarak ayarlar.

- 3 ▼ Düşük hızlı çalışma
- 4 ▼ Yüksek hızlı çalışma
- 5 △ Geçici çalışma

📄 BİLGİ

■ **Ön cam silecek ve yıkayıcısı şu durumlarda çalıştırılabilir**

Güç düğmesi AÇIK konumda.

■ **Sesli kontrol sisteminin kullanımı***

Ön silecekler, sesli kontrol sistemi kullanılarak tek seferde çalıştırılabilir.

* : Bazı modellerde

3-3. Yağmurda sürüş

Ayrıntılar için bkz. "MULTİMEDYA KULLANICI EL KİTABI".

Sileceklerin hızının değiştirilmesi

AUTO seçiliyken, sensör yağmuru algıladığında silecekler otomatik çalışır. Sistem otomatik olarak yağmur hacmi ve araç hızına göre sileceklerin zamanlamasını ayarlar.

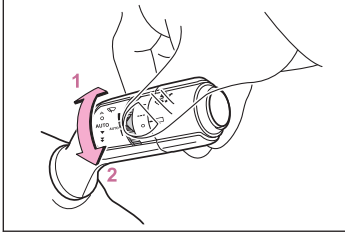

- 1 Hassasiyeti artırır
- 2 Hassasiyeti azaltır

BİLGİ

■ Araç hızının silecek çalışmasına etkileri

Araç hızı, fasıllı silecek hızını etkiler.

■ Yağmur sensörü

- Yağmur sensörü, ön cama temas eden yağmur damlası miktarını belirler.

Bir optik sensör kullanıldığından, güneş doğarken veya batarken güneş ışıkları ön cama kesik geldiğinde veya ön camın üzerinde böcekler vs. var ise düzgün çalışmayabilir.

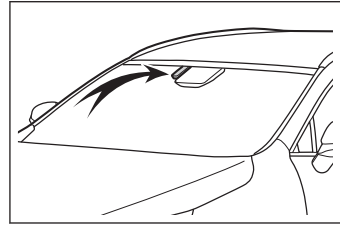

- Yağmur sensörünün sıcaklığı 90°C veya daha fazla ya da -15°C veya daha az ise, otomatik çalışma gerçekleşmeyebilir.

Böyle bir durumda, silecekleri AUTO dışındaki herhangi bir modda çalıştırın.

Ön yıkayıcıların kullanımı

▲ DİKKAT

Soğuk havalarda, ön cam ısınana kadar yıkama sıvısını kullanmayın.

Sıvı ön camda donarak görüşü azaltabilir ve muhtemelen bir kazaya neden olabilir.

⚠ UYARI

Bir yıkayıcı memesi tıkalıysa, yetkili bir Lexus bayisi ya da Lexus servisi veya başka bir yetkin ve donanımlı profesyonele başvurun.

İğne gibi cisimler ile temizlemeye çalışmayın. Yıkayıcı memesi zarar görebilir.



Kolu çekin.

Ön silecekler ve yıkayıcılar çalışacaktır.

Ön yıkayıcılar çalıştıktan sonra ön silecekler otomatik olarak birkaç kez çalışacaktır.

Far yıkayıcılı araçlar: Farlar yanarken kol çekilip o konumda tutulursa, far yıkayıcılar bir kez çalışacaktır. Bundan sonra far yıkayıcıları kolun her beşinci çekilişinde çalışacaktır.

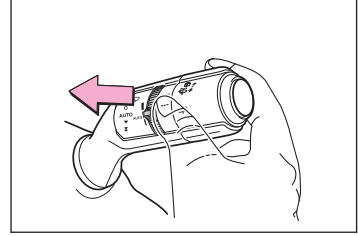
**⚠ UYARI**

Yıkayıcı sıvısı püskürtmezse, yıkama sıvısı pompasına zarar verebileceğinden düğmeyi sürekli çalıştırmayın.

📖 BİLGİ

■ **Ön cam silecekleri ne zaman çalıştırılabilir**

Güç düğmesi AÇIK konumda.

■ **Damlamayı önleyici silecek hareketi**

Yıkayıcılar çalıştıktan ve silecekler birkaç kez çalıştıktan sonra, damlamaları önlemek için kısa bir gecikmeden sonra bir kez daha çalışırlar.

Ancak, bu işlev sürüş esnasında çalışmaz.

■ **Cam silecek suyu püskürtülmezse**

Yıkayıcı sıvısı haznesinde yıkayıcı sıvısı varsa, yıkayıcı memelerinin tıkalı olup olmadığını kontrol edin.

■ **Sesli kontrol sisteminin kullanımı***

Ön yıkayıcı sesli kontrol sistemi kullanılarak çalıştırılabilir. (Çalıştırma sadece araç durduğunda mümkündür.)

Ayrıntılar için bkz. "MULTİMEDYA KULLANICI EL KİTABI".

* : Bazı modellerde

Arka sileceklerin kullanımı

⚠ UYARI

Arka silecekleri kullanırken aşağıdaki uyarılara dikkat edin.

- Hybrid sistem çalışmıyorken arka sileceği gereğinden fazla açık tutmayın. Bunu yapmak, 12 voltluk akünün boşalmasına neden olabilir.
- Arka cam kuruyken, arka cama zarar verebileceğinden sileceği kullanmayın.

📄 BİLGİ

■ Arka cam silecek ve yıkayıcısı ne zaman çalıştırılabilir

Güç düğmesi AÇIK konumda.

■ Sesli kontrol sisteminin kullanımı*

Arka silecek, sesli kontrol sistemi kullanılarak tek seferde çalıştırılabilir.

Ayrıntılar için bkz. "MULTİMEDYA KULLANICI EL KİTABI".

📄 düğmesinin kullanımı arka sileceği şu şekilde çalıştırır:

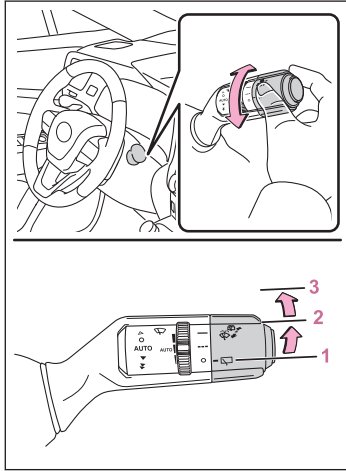

- 1 ○ Kapalı
- 2 --- Fasıllı çalışma
- 3 — Normal kullanım

Arka yıkayıcının kullanımı

⚠ UYARI

Bir yıkayıcı memesi tıkalıysa, yetkili bir Lexus bayisi ya da Lexus servisi veya başka bir yetkin ve donanımlı profesyonelle başvurun.

İğne gibi cisimler ile temizlemeye çalışmayın. Yıkayıcı memesi zarar görebilir.

* : Bazı modellerde



Kolu itin.

Arka silecek ve yıkayıcı çalışacaktır.

Yıkayıcı, Lexus park destek monitörü için kamerayı otomatik olarak çalıştıracak ve temizleyecektir.

Arka yıkayıcı çalıştıktan sonra arka silecek otomatik olarak birkaç kez çalışacaktır.

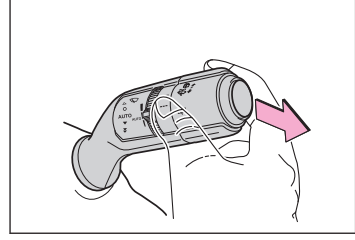

⚠ UYARI

Yıkayıcı sıvısı püskürtmezse, arka yıkama sıvısı pompasına zarar verebileceğinden düğmeyi sürekli çalıştırmayın.

📖 BİLGİ

■ Arka cam silecek ve yıkayıcısı ne zaman çalıştırılabilir

Güç düğmesi AÇIK konumda.

■ Cam silecek suyu püskürtülmezse

Yıkayıcı sıvısı haznesinde yıkayıcı sıvısı varsa, yıkayıcı memelerinin tıkalı olup olmadığını kontrol edin.

■ Sesli kontrol sisteminin kullanımı*

Arka yıkayıcı sesli kontrol sistemi kullanılarak çalıştırılabilir. (Çalıştırma sadece araç durduğunda mümkündür.)

Ayrıntılar için bkz. "MULTİMEDYA KULLANICI EL KİTABI".

* : Bazı modellerde

3-4. Camlar veya aynalar buğulandığında sürüş

Ön camdaki buğuyu giderin

Buğu çözücüler ön cam ve ön yan camlardaki buğuyu çözmek için kullanılır.

⚠ DİKKAT

- Klima sistemi düşük sıcaklığa ayarlıyken, aşırı nemli alanlarda ön cam buğu gidericiyi kullanmayın.
Dış hava ile ön cam arasındaki sıcaklık farkı, ön camın dışarıdan buğulanarak görüşünüzün azalmasına neden olabilir.
- Gösterge paneli üzerine hava çıkışlarını kapatabilecek herhangi bir şey koymayın.
Aksi takdirde hava çıkışı tıkanabilir ve ön camın buğusu çözülmez.

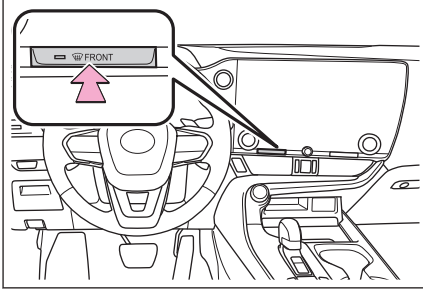
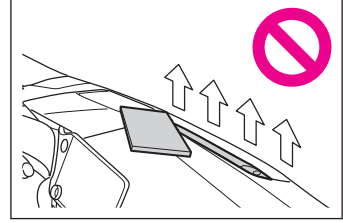

Ön cam buğu çözücü düğmesine basın.

Nem alma işlevi çalışacak ve hava akışı artacaktır.

Çevrim havası modu kullanılıyorsa dış hava/çevrim havası modu düğmesini dış hava moduna getirin. (Otomatik olarak da devreye girebilir.)

Ön cam ve yan camların buğusunu hızlı bir şekilde gidermek için, hava akış hızını ve sıcaklığı artırın.

Önceki moda dönmek için, ön cam buğusu giderildikten sonra yeniden ön cam buğu çözücü düğmesine basın.

📄 BİLGİ

■ Camlardaki buğuyu giderme

- Araç içinde yüksek nem olduğunda, camlar kolayca buğulanacaktır.

"A/C" düğmesine basıldığında veya "A/C" seçildiğinde hava kanallarından gelen havanın nemi alınır ve ön camdaki buğu daha etkili bir şekilde giderilir.

3-4. Camlar veya aynalar buğulandıđında sürüş

- "A/C" düđmesini kapatırsanız, camlar daha kolay buğulanabilir.
- Sistem çevrim havası modunda kullanıldıđında camlar buğulanabilir.

Arka camdaki buğuyu çözün

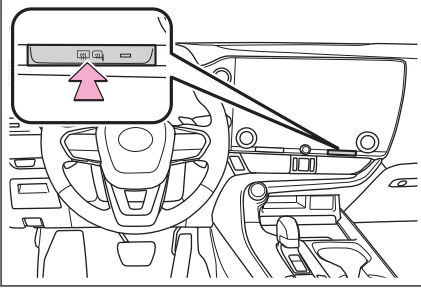

Arka cam ve dış dikiz aynası buğu çözücü düğmesine basın.

Arka cam buğu çözücü ve dış dikiz aynası buğu çözücüleri, arka camı ve dış dikiz aynalarını çalıştırır ve buğuyu çözer.

Buğu çözücüler belli bir süre sonunda otomatik olarak devre dışı kalır.

⚠ DİKKAT

Arka cam buğu çözücüsü ve dış dikiz aynası buğu çözücüleri çalışırken dış dikiz aynalarının yüzeyine dokunmayın, çünkü aynaların yüzeyi aşırı ısınır ve yanıklara neden olabilir.

Dış dikiz aynalarında buğuyu çözün

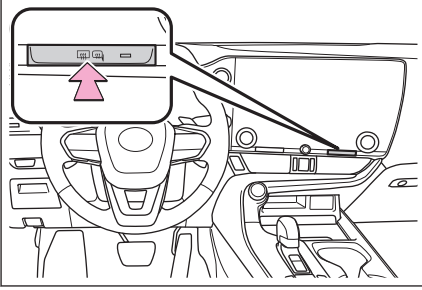

Arka cam ve dış dikiz aynası buğu çözücü düğmesine basın.

Arka cam buğu çözücü ve dış dikiz aynası buğu çözücüleri, arka camı ve dış dikiz aynalarını çalıştırır ve buğuyu çözer.

Buğu çözücüler belli bir süre sonunda otomatik olarak devre dışı kalır.

⚠ DİKKAT

Arka cam buğu çözücüsü ve dış dikiz aynası buğu çözücüleri çalışırken dış dikiz aynalarının yüzeyine dokunmayın, çünkü aynaların yüzeyi aşırı ısınır ve yanıklara neden olabilir.

3-5. Soğuk havada sürüş

Soğuk havaya hazırlık

Soğuk havada araç kullanmadan önce gerekli incelemeleri ve hazırlıkları yapın. Aracınızı her zaman hava koşullarının gerektirdiği şekilde sürün.

Gerekli kontrol öğeleri

- Dış hava sıcaklığına uygun sıvılar kullanın.
 - Motor yağı
 - Motor/güç kontrol ünitesi soğutma sıvısı
 - Cam yıkama sıvısı
- Servis teknisyenine 12 volt akünün durumunu kontrol ettirin.

Kış lastiklerinin takılması

Araca dört kış lastiği taktırın.

Tüm lastiklerin aynı boyut ve markadan olduğundan emin olun.

⚠ DİKKAT

Araca kış lastikleri takılırken aşağıdaki uyarılara dikkat edin.

Bunun yapılmaması aracın kontrolünün kaybedilmesine neden olabilir.

- Belirtilen ölçüde lastik kullanın.
- Uygun hava basıncını uygulayın.
- Aracınızı hız sınırı üzerinde veya kullandığınız kış lastiği için belirtilmiş hız sınırlarını aşan hızlarda kullanmayın.
- Kış lastiklerini kullanacağınızda, bunları dört tekerleğe de takın.

⚠ UYARI

Kış lastiklerini tamir ettirirken veya değiştirirken, herhangi bir yetkili Lexus bayisi veya Lexus servisi ya da güvenilir bir servis ya da yasal lastik bayisi ile iletişime geçin.

Bunun nedeni, kar lastikleri sökülüp takılırken lastik basıncı uyarı supap ve vericilerinin çalışmasının etkilenebilmesidir.

Lastik zinciri kullanırken

Lastik zincirlerini ön iki lastiğe takın.*1

Lastik boyutuna uygun lastik zincirleri kullandığınızdan emin olun.

*1 : 235/50R20 lastiklere zincir takılamaz.

☐ BİLGİ

Lastik zincirlerini takarken, çıkarırken ve kullanırken aşağıdaki uyarıları dikkate alın:

- Zinciri güvenli bir bölgede takın veya sökün.
- Zincirleri sadece ön lastiklere takın.
Arka lastiklere zincir takmayın.
- Lastik zincirlerini, bunlarla birlikte verilen kılavuzdaki talimatlara uyarak takın.
- Zincirleri ön lastiklere mümkün olduğunca gergin bir şekilde takın. 0,5 - 1,0 km yol gittikten sonra zincirleri tekrar gerin.

⚠ DİKKAT

Araca lastik zincirleri takıldığında aşağıdaki uyarılara dikkat edin.

Aksi takdirde aracın güvenli bir şekilde sürülememesine neden olabilir.

- Zincir için belirtilmiş hız sınırını veya 50 km/saat hızı (hangisi daha düşükse) geçmeyin.
- Tümseklerden veya çukurlardan geçmemeye özen gösterin.
- Aniden motor freni yapılmasına neden olabilecek ani hızlanma, direksiyon çevirme, ani fren ve vites değişimlerinden kaçının.
- Aracın kontrolünü kaybetmemek için viraja girmeden önce yeterince yavaşlayın.
- LTA (Şerit Takip Desteği) kullanmayın.
- LDA (Şeritten Ayrılma Uyarısı) kullanmayın.

⚠ UYARI

■ Zincirlerin takılması

Lastiklere zincir takıldığında basınç uyarı supap ve vericileri doğru çalışmayabilir.

■ Zincirlerin seçimi

Uygun boyutta zincir kullanın. Zincir boyutu, her ölçüdeki lastik için yönetmeliklere tabidir.

● 235/60R18 lastikli araçlar

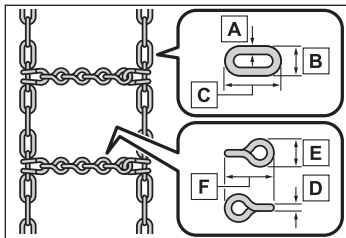

- A Yan zincir (3 mm çapında)
- B Yan zincir (10 mm genişlikte)
- C Yan zincir (25 mm uzunlukta)
- D Çapraz zincir (4 mm çapında)
- E Çapraz zincir (14 mm genişlikte)
- F Çapraz zincir (25 mm uzunlukta)

3-5. Soğuk havada sürüş

- 235/50R20 lastikli araçlar

235/50R20 lastiklere zincir takılamaz.

Bunun yerine kar lastikleri kullanılmalıdır.

- **Zincir kullanma yönetmelikleri**

Zincir kullanma yönetmelikler, yolun tipi ve bulunduğu yere göre değişiklik gösterir. Zincir kullanmadan önce daima yerel yönetmelikleri kontrol edin.

Soğuk havalarda sürüş ipuçları

Soğuk havalarda araç kullanmadan önce kontrol edilmesi gerekenler

Sürüş koşullarına göre aşağıdakileri uygulayın:

- Kuvvet uygulayarak buz tutmuş bir camı açmaya çalışmayın veya donmuş silecekleri hareket ettirmeyin. Donmuş bölgedeki buzu çözmek için ılık su dökün. Dökülen suyun donmaması için suyu hemen silin.
- Klima kontrol sistemi fanının düzgün çalışabilmesi için, ön cam önündeki hava kanalları üzerinde biriken karı temizleyin.
- Dış ışıklar, dış dikiz aynaları, camlar, aracın tavanı, şasi ve lastik veya frenlerin çevresinde birikmiş olabilecek buz veya kar olup olmadığını kontrol edin ve varsa temizleyin.
- Araca binmeden önce ayakkabılarınızın tabanındaki kar veya çamurları temizleyin.
- Dış kapı açma düğmesi sertleştiğinde üzerine basmak zor olabilir. Kapı açma düğmesine biraz daha sert basarak kapıyı açın.

Soğuk havalarda sürüş uyarıları

Yavaşça hızlanın, öndeki araç ile aranızda güvenli bir mesafe bırakın ve yol şartlarına uygun düşük hızda araç kullanın.

Soğuk havalarda park etme uyarıları

- Park freninin otomatik modunu kapatın. Aksi takdirde park freni donabilir ve otomatik olarak devreden çıkarılamayabilir.
Ayrıca, otomatik mod kapalı olsa bile park freni otomatik olarak çalışabileceğinden aşağıdakileri kullanmaktan kaçının.
 - Freni basılı tutma sistemi
 - Uzaktan park işlevi*
- Aracı park edin ve park frenini çekmeden vitesi P konumuna alın. Park freni donabileceğinden, serbest bırakılması güç olabilir. Araç park freni çekilmeden park edilmişse, tekerleklerle takoz koyduğunuzdan emin olun.
Bunun yapılmaması, aracın beklenmedik şekilde hareket etmesine ve muhtemelen kazaya neden olabileceği için tehlikeli olabilir.
- Park freni otomatik moddayken, vitesi P konumuna aldıktan sonra park frenini devreden çıkarın.
- Araç park freni çekilmeden park edildiyse vitesin P konumunda kaldığını kontrol edin.

* : Bazı modellerde

3-5. Soğuk havada sürüş

- Araç soğuk havalarda ıslak frenlerle park halinde bırakılırsa, frenlerin donma olasılığı vardır.

BİLGİ

■ Geri vitesle bağlantılı ayna fonksiyonu

Geriyeye sürüş sırasında soğuk havalarda kullanıldığında, kapı aynası donmuş olabilir ve ayna yüzeyini otomatik olarak aşağıya doğrultmayabilir. Bu durumda, ayna yüzeyindeki buz ve karları temizleyin.

Donmuş sileceklerin hareket ettirilebilmesi için ön camın ısıtılması *

Ön cam silecek lastiklerinin ön cama donup yapışmasını önlemeye yardımcı olması için ön cam sileceği buz çözücüsünü kullanın.

Seçenek ekranında [**Buz çözücü**] düğmesini seçin.

Ön cam sileceği buz çözücüsü belli bir süre sonra otomatik olarak devre dışı kalır.

DİKKAT

Ön cam sileceği buz çözücü çalışırken, ön camın alt kısmına veya ön direkler boyunca yer alan parçalara dokunmayın, çünkü bunlar sıcak olacak ve yanıklara neden olabilecektir.

* : Bazı modellerde

Sis lambası aydınlatması

Yağmur ve sis gibi zorlu havalarda sürerken, ileri görüş sağlamak için ön sis lambalarını açın ve aracınızı takip eden araçlara daha fazla görünür kılmak için arka sis lambalarını açın.

Sis lambalarının kullanımı

⚠ UYARI

12 volt akünün deşarj olmasını önlemek için, hybrid sistem çalışmazken lambaları gereğinden fazla açık bırakmayın.

► Arka sis lambası düğmesi

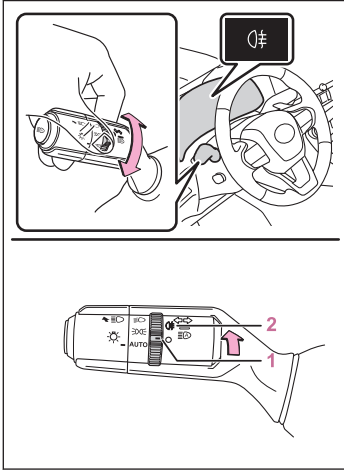

1 ○ Arka sis lambasını kapatır

2 ◐ Arka sis lambalarını açar

Düğmeyi bıraktığınızda şuna geri döner

○

Bilezik anahtar tekrar çevrildiğinde arka sis lambası söner.

📄 BİLGİ

■ Sis lambaları aşağıdaki koşullarda kullanılabilir

Farlar açık.

3-6. Kötü görüş koşullarında sürüş

► Ön ve arka sis lambası düğmesi

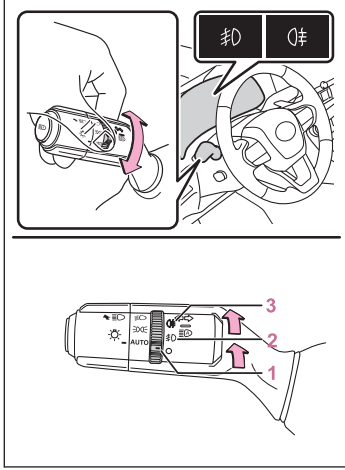

- 1 ○ Ön ve arka sis lambalarını kapatır
- 2 ☰ Ön sis lambalarını açar
- 3 ☷ Ön ve arka sis lambalarını açar

Düğmeyi bıraktığınızda şuna geri döner ☰.

Bilezik tekrar döndürüldüğünde yalnızca arka sis lambaları kapatılır.

■ BİLGİ

■ Sis lambaları aşağıdaki koşullarda kullanılabilir

Ön sis lambaları: Ön konum lambaları yanar.

Arka sis lambası: Ön sis lambaları yanarken.

Kornanın kullanımı

 işaretine ya da yakınına basın.

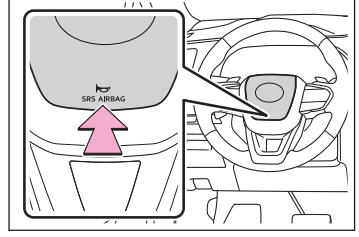

Çok amaçlı kullanıma uygun araç uyarıları

Aracın altının normal araçlara göre yerden daha yüksek olması ve ağırlık merkezinin yerden yüksekliğine karşın daha dar bir ön tekerlek izine sahip olması nedeniyle bu araç arazide çok amaçlı kullanıma uygun araçlar sınıfına girer.

Çok amaçlı kullanıma uygun araç özellikleri

- Aracınız, kendine özgü tasarım özellikleri sebebiyle, normal araçlara göre daha yüksekte bir ağırlık merkezine sahiptir. Bu tasarım özelliği bu tip araçların daha kolay devrilmesine sebep olmaktadır. Arazide çok amaçlı kullanıma uygun araçların devrilme oranları diğer araçlara göre belirgin şekilde yüksektir.
- Aracın yerden yüksek olmasının bir faydası da, yolun daha iyi görülebilmesi ve bu sayede olası bir sorunu önceden fark edilebilmesini sağlamasıdır.
- Bu araç normal iki tekerlekten çekişli araçların virajlara girebildikleri hızlarda viraj alabilecek şekilde tasarlanmamıştır. Bu sebeple aşırı yüksek hızlarda keskin dönüşler aracın devrilmesine neden olabilir.

▲ DİKKAT

■ Çok amaçlı kullanıma uygun araç uyarıları

Ölüm, kişisel ciddi yaralanma veya aracınızda hasar oluşma riskini azaltmak için aşağıdaki uyarıları dikkate alın:

- Aracın devrildiği bir kazada emniyet kemeri takmayan kişilerin ölüm oranı takanlara göre belirgin şekilde yüksektir. Bu nedenle, sürücü ve tüm yolcular emniyet kemerlerini daima takmalıdır.
- Keskin dönüşlerden ve ani manevralardan mümkün olduğunca sakının. Aracın düzgün şekilde kullanılmaması, aracın sürücü hakimiyetinden çıkmasına ya da devrilmesine sebep olarak yaralanmalı veya ölümlü bir kazaya yol açabilir.
- Tavan bagaj taşıyıcısına (bazı modellerde) yük koymakla birlikte aracınızın ağırlık merkezi yükselecektir. Dolayısı ile aracınızın yana devrilme riski artacaktır. Bu nedenle yüksek hızlardan, ani kalkışlardan, keskin dönüşlerden, ani frenlemeden ve ani manevralardan kaçınınız.
- Yandan sert rüzgar alan yerlerde her zaman yavaşlayınız. Profili ve ağırlık merkezinin daha yüksekte olması sebebiyle aracınız normal araçlara göre yan rüzgarlardan daha fazla etkilenmektedir. Yavaşlamak size çok daha iyi direksiyon hakimiyeti sağlayacaktır.
- Dik yamaçlarda aracınızı yatay (yokuşa dik) şekilde sürmeyiniz. Yokuşu düz olarak çıkmak ya da inmek tercih edilmelidir. Aracınızın diğer arazi araçları gibi yana devrilmesi, öne veya arkaya devrilmesine göre çok daha kolaydır.

Arazide araç kullanım kılavuzu

Aracınız arazide sürüş için tasarlanmamıştır. Ancak, arazi sürüşünden kaçınılamaması durumunda, araçlar yasak olan alanlardan kaçınmak için lütfen aşağıdaki önlemleri alın.

- Aracınızı sadece arazi araçlarının sürüş yapmasına izin verildiği alanlarda kullanın.
- Özel arazilere saygı gösterin. Özel arazilere giriş yapmadan önce arazi sahibinden izin alın.
- Kapatılmış arazilere girmeyin. Uyarı levhası, bariyer ve kapı ile kapatılmış araziler.
- Belirlenmiş yolları kullanın. Arazi ıslak olduğunda sürüş tekniği değiştirilmeli veya yolun bozulmasını engellemek için seyahat ertelenmelidir.
- AWD modeller: Lastiklerin çekiş gücünü kaybedebileceği çok dik, kaygan yollarda ve kum gibi diğer yüzeylerde aracınızı sürmekten kaçının. Aracınız bu zeminlerde geleneksel AWD karayolu taşıtları kadar iyi performans göstermeyebilir.

⚠ DİKKAT

■ Arazide araç kullanım uyarıları

Ölüm, kişisel ciddi yaralanma veya aracınızda hasar oluşma riskini azaltmak için aşağıdaki uyarıları dikkate alın:

- Arazi şartlarında aracınızı dikkatli kullanın. Tehlikeli yerlerde aracınızı sürerek gereksiz risklere girmeyin.
- Arazide aracınızı kullanırken direksiyon simidini kollarından tutmayın. Sert bir darbe direksiyonun sarsılmasına ve ellerinizin yaralanmasına sebep olabilir. Her iki elinizi ve özellikle başparmaklarınızı direksiyon simidinin dış tarafında tutun.
- Aracınızı kum, çamur, su ya da kar koşullarında sürdükten hemen sonra frenlerinizin düzgün şekilde çalıştığını kontrol edin.
- Aracınızı çimen, çamur, kaya, kum, su gibi koşullarda sürdükten sonra aracınızın altına çimen, kağıt, bez, taş, kum vs. yapışmadığını kontrol edin. Aracınızın altını bu cisimlerden temizleyin. Aracınızı bu cisimler yapışmış halde kullandığınız takdirde arıza veya yangın olabilir.
- Arazide veya kötü bir zeminde aracınızı aşırı hızlı, zıplatarak, zemindeki nesnelere çarparak sürmeyin ve keskin dönüşlerden kaçının. Ayrıca aracınızın şasi ve süspansiyonunda pahalı onarımlar gerektiren hasarlar oluşabilir.

UYARI

■ Su hasarını önlemek için

Hybrid akü (çekiş aküsü), hybrid sistem veya diğer bileşenlerin sudan hasar görmemesi için gerekli tüm güvenlik önlemlerini alın.

- Motor bölümüne giren su, hybrid sistemde ciddi hasara neden olabilir. Kabine su girmesi, arka koltukların altında yer alan hybrid akünün kısa devre yapmasına neden olabilir.
- Hybrid şanzımana ve arka elektrik motoruna (çekiş motoru) su girmesi, aktarma performansının düşmesine yol açacaktır. Arıza göstergesi yanabilir ve araç sürülebilir olmayabilir.
- Su, tekerlek rulmanlarındaki gresi temizleyerek paslanmaya ve rulmanların zamanından önce arızalanmasına neden olabilir. Ayrıca hybrid şanzıman muhafazasına girerek dişli yağının yağlama özelliklerinin azalmasına neden olabilir.

■ Aracınızı suyun içerisinde kullanırken

Siğ nehir geçişi gibi suyun içerisinde geçmeniz gerekiyorsa, ilk olarak suyun derinliğini ve nehir zemininin yeterince sert ve dayanıklı olduğunu kontrol edin. Aracınızı yavaş kullanın ve derin sulardan kaçının.

■ Arazide kullanımdan sonra inceleme

- Fren disklerine kum ve çamur bulaşması frenleme verimliliğini etkileyebilir ve fren sistemi parçalarının hasar görmesine neden olabilir.
- Kötü arazi, kum, çamur veya su gibi arazi şartlarında kullanımda her günün sonunda aracınızı bakım amacıyla inceleyin.

Sürüş modları

Sürüş/kullanım koşullarına göre aşağıdaki sürüş modları kullanılabilir.

Her sürüş modunun özellikleri

Uyarlanabilir Değişken Süspansiyon Sistemi olmayan araçlar:

■ Normal mod

İyi yakıt tüketimi verimliliği, sessizlik ve sürüş kabiliyeti elde etmek için şehirde sürüş sırasında uygundur.

■ Eco modu

Normal modun aksine, gaz pedalına basıldığında tork üretimi daha yavaştır, klima işlemleri (ısıtma/soğutma) kısıtlanır ve sürüş, daha iyi yakıt tüketimi için uygun hale gelir.

■ Sport modu

Hybrid sistemi ve şanzımanı kontrol ederek direksiyon hissi ve gaz tepkisi sağlamaya yardımcı olur. Dağ yollarında sürüşte olduğu gibi sportif, eğlenceli sürüş için uygundur.

Uyarlanabilir Değişken Süspansiyon Sistemli araçlar:

■ Normal/Kişiselleştirilmiş mod

● Normal mod

İyi yakıt tüketimi verimliliği, sessizlik ve sürüş kabiliyeti elde etmek için şehirde sürüş sırasında uygundur.

● Kişiselleştirilmiş mod göstergesi

Güç aktarma kontrolü, şasi kontrolü veya klima işlemleri için istenen işlev ayarlanarak sürüş mümkün olur. Kişiselleştirilmiş mod ayarları yalnızca orta ekranın sürüş modu kişiselleştirme ekranından değiştirilebilir.

■ Eco modu

Gaz pedalına basıldığında Normal modun tersine tork üretimi yavaşlar, klima işlemleri (ısıtma/soğutma) kısıtlanır ve sürüş daha düşük yakıt tüketimi için uygun hale gelir.

■ Sport modu

● Sport S modu

Hybrid sistem ve şanzımanın kontrolü yoluyla gaz pedalına basıldığında üretilen tork artırılır. Bu şekilde, güçlü hızlanma istendiğinde araç uygun hale getirilir.

● Sport S+ modu

Hybrid sistem ve şanzımanın kontrolü yoluyla, gaz pedalına basıldığında üretilen tork daha da artırılır ve direksiyon ve süspansiyonun kapsamlı

3-8. Sürüş özelliklerinin değiştirilmesi

kontrolü sayesinde mükemmel stabilite sağlanır. Böylece bu mod sportif sürüşe uygun hale gelir.

BİLGİ

■ Eco modunda klima sisteminin çalışması

- Eco modunda, yakıt tasarrufuna öncelik vermek için klima sistemi aşağıdaki şekilde kontrol edilir.
 - Motor devri ve kompresör çalışması ısıtma/soğutma kapasitesini kısıtlamak için kontrol edilir
 - Otomatik mod seçildiğinde fan devri kısıtlanır
- Klima performansını artırmak için, aşağıdaki işlemleri uygulayın:
 - Fan devri ayarı
 - Sıcaklığı ayarlayın
 - Eco modunu kapatın
- Sürüş modu Eco moduna ayarlandığında, klima sistemi otomatik olarak Eco moduna geçebilir. Eco modunu iptal etmek için [**Eco Isıtma/Soğutma**] düğmesine basın.

Sürüş modunun değiştirilmesi

► Uyarlanabilir Değişken Süspansiyon Sistemi olmayan araçlar

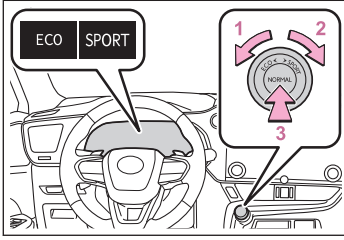

1 Eco modu

Eco modunda değilken, sürüş modunu Eco moduna almak için sürüş modu seçme düğmesini sola çevirin. Eco sürüş modu göstergesi, araç bilgi ekranında görüntülenir.

2 Sport modu

Sport modunda değilken, sürüş modunu Sport moduna almak için sürüş modu seçme düğmesini sağa çevirin. Sport modu göstergesi, araç bilgi ekranında görüntülenir.

3 Normal mod

Eco modu veya Sport modu seçiliyken sürüş modunu Normal moda almak için sürüş modu seçim düğmesine basın.

► Uyarlanabilir Değişken Süspansiyon Sistemli araçlar

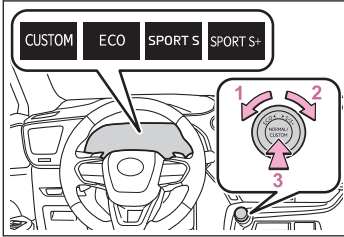

1 Eco modu

Eco modunda değilken, sürüş modunu Eco moduna almak için sürüş modu seçme düğmesini sola çevirin. Eco sürüş modu göstergesi, araç bilgi ekranında görüntülenir.

2 Sport modu

● Sport S modu

Sport S modunda değilken, sürüş modunu Sport S moduna almak için sürüş modu seçme düğmesini sağa çevirin. Sport S modu göstergesi, araç bilgi ekranında görüntülenir.

● Sport S+ modu

Sport S modundayken, sürüş modunu Sport S+ moduna almak için sürüş modu seçme düğmesini sağa çevirin. Sport S+ modu göstergesi, araç bilgi ekranında görüntülenir.

3 Normal/Kişiselleştirilmiş mod

Düğmeye basın ve Normal mod veya Kişiselleştirilmiş modu seçin. Düğmeye

3-8. Sürüş özelliklerinin değiştirilmesi

her basıldığında sistem Normal mod ile Kişiselleştirilmiş mod arasında değişir.

Kişiselleştirilmiş mod seçildiğinde, araç bilgi ekranında Kişiselleştirilmiş mod göstergesi görüntülenir.

Eco modu veya Sport modundayken düğmeye basılırsa sistem Normal moda döner.

BİLGİ

■ Sport/Kişiselleştirilmiş modun iptal edilmesi

- Başka bir sürüş modu seçin. Güç düğmesi kapatıldığında, Sport modu ve Kişiselleştirilmiş mod otomatik olarak iptal edilir.
- Güç düğmesi kapalı olsa bile, başka bir sürüş modu seçilinceye kadar Normal mod ve Eco modu otomatik olarak iptal edilmeyecektir.

■ Seçilen sürüş moduna göre araç bilgi ekranının görüntülenmesi

Seçilen sürüş moduna göre araç bilgi ekranında görüntülenen göstergeler değişebilir.

İlgili bilgiler

[Kişiselleştirilebilir özellikler\(S. 737\)](#)

İz Modu (AWD araçlar)

İz Modu, 4WD, fren ve çekiş kuvveti kontrol sistemlerini entegre bir şekilde kontrol ederek çekiş tekerleklerinin patinajını kontrole yönelik tasarlanmıştır. Bozuk yollarda, vb. sürerken İz Modunu kullanın.

● İz Modu düğmesine basın.

İz Modunu açmak için İz Modu düğmesine basın. İz Modu gösterge ışığı araç bilgi ekranında yanar. Sistemi kapatmak için İz Modu düğmesine tekrar basın.

Lastikler patinaj yapıyorsa, patinaj göstergesi yanıp sönerek İz Modunun lastiklerin patinajını kontrol ettiğini gösterir.

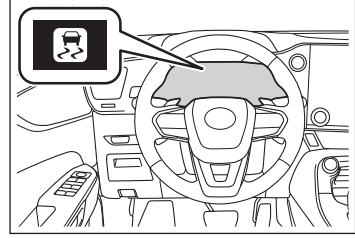
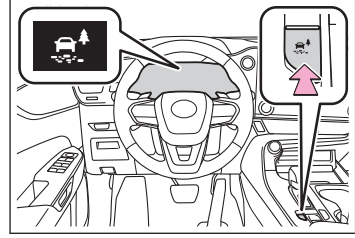

📄 BİLGİ

■ İz Modu

- İz Modu, bozuk yollarda giderken maksimum miktarda çekiş gücü kullanabilmesi için aracı kontrol eder. Sonuç olarak, İz Modu kapalıyken sürüşe kıyasla yakıt verimliliği azalabilir.
- İz Modu uzun bir süre sürekli olarak kullanılırsa sürüş koşullarına bağlı olarak ilgili parçalardaki yük artar ve sistem düzgün çalışmayabilir. Bu durumda, "**Çekiş Kontrolü KAPALI**" araç bilgi ekranında gösterilir ancak araç normal şekilde sürülebilir. "**Çekiş Kontrolü KAPALI**" kısa bir süre sonra araç bilgi ekranından kaybolur ve sistem düzgün şekilde çalışır.

■ İz Modu iptal edildiğinde

Aşağıdaki durumlarda, İz Modu seçilse bile otomatik olarak iptal edilir:

- Sürüş modu değiştirildiğinde.
- Hybrid sistem yeniden başlatıldığında.

■ İz Modunda sürerken çıkan sesler ve titreşimler

İz Modu çalışırken aşağıdaki durumlar oluşabilir. Bu durumlardan herhangi birinin gerçekleşmesi bir arıza olduğu anlamına gelmez:

- Titreşimler araçta veya direksiyonda hissedilebilir
- Motor bölmesinden gelen sesler duyulabilir

3-8. Sürüş özelliklerinin değiştirilmesi

■ İz Modu göstergesi yanmadığında

İz Modu göstergesi, İz Modu düğmesine basılsa bile yanmazsa, sistem arızalı olabilir.

Aracı hemen herhangi bir yetkili Lexus bayisi veya Lexus servisine ya da güvenilir başka bir servise kontrol ettirin.

▲ DİKKAT

■ İz Modunu kullanmadan önce

Aşağıdaki uyarıları dikkate alın. Bu uyarılara uyulmaması beklenmedik bir kazaya neden olabilir.

- İz modu, bozuk yollarda sürüş sırasında kullanılmak üzere tasarlanmıştır.
- Sürüşten önce İz Modu göstergesinin yandığını kontrol edin.
- İz Modu, aracın sınırlarını genişletmek için tasarlanmamıştır. Yol koşullarını iyice kontrol edin ve dikkatli sürün.

▲ UYARI

■ İz Modunun düzgün çalışmasını sağlamak için

İz Modunu uzun bir süreyle sürekli olarak kullanmayın. Sürüş koşullarına bağlı olarak ilgili parçalara binen yük artar ve sistem düzgün çalışmayabilir.

İlgili bilgiler

Sürüş modunun değiştirilmesi(S. 219)

EV sürüş moduna geçiş

EV sürüş modunda, gerekli güç hybrid aküyle sağlanır (çekiş aküsü) ve aracı sürmek için elektrik motoru (çekiş motoru) kullanılır. Bu mod, sabah erken veya gece geç saatlerde şehir içinde veya kapalı otoparklarda motor gürültüsü ve gaz emisyonu olmadan sürüş yapabilmeyi sağlar.

EV sürüş modu düğmesine basın.

EV sürüş modu devreye alındığında, EV sürüş modu göstergesi yanacaktır.

EV sürüş modunda düğmeye basıldığında normal sürüş moduna dönlür (benzinli ve elektrikli motor [çekiş motoru] kullanılır).

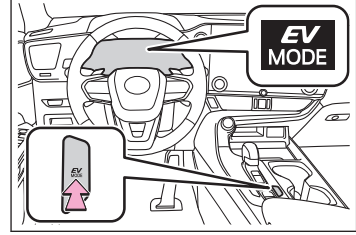

■ BİLGİ

■ EV sürüş modunun devreye sokulmadığı durumlar

Aşağıdaki durumlarda EV sürüş modunu devreye sokmak mümkün olmayabilir. Devreye girmezse, sesli uyarı verilir ve araç bilgi ekranında bir mesaj görüntülenir.

- Hybrid sistem sıcaklığı yükseldiğinde.

Araç güneşte bırakılmış, yokuşta sürülmüş, yüksek hızlarda sürülmüşse.

- Hybrid sistem sıcaklığı düşükse.

Hybrid sistem sıcaklığı düşük. Araç 0°C'nin altındaki sıcaklıklarda uzun bir süre bırakılmış.

- Benzinli motor ısınmaktaysa.
- Hybrid akü (çekiş aküsü) şarj seviyesi düşükse.

"Enerji Ekranı" üzerinde gösterilen kalan akü düzeyi düşük.

- Araç hızı yüksekse.
- Gaz pedalına sertçe basıldığında veya araç yokuştaysa.
- Ön cam buğu giderici kullanılıyorsa.

■ Benzinli motor soğukken EV sürüş moduna geçiş

Hybrid sistem benzinli motor soğukken çalıştırılırsa, benzinli motor kısa bir süre sonra ısınmak için otomatik olarak çalışacaktır. Bu durumda EV sürüş moduna geçmek mümkün olmaz.

Hybrid sistem çalıştıktan ve "READY" ışığı yandıktan sonra, benzinli motor çalışmadan önce EV sürüş modu düğmesine basarak EV sürüş moduna geçebilirsiniz.

■ EV Sürüş Modunun otomatik olarak iptal edilmesi

EV sürüş modunda ilerlerken, benzinli motor aşağıdaki durumlarda yeniden çalışabilir. EV sürüş modu iptal edildiğinde, bir sesli uyarı verilir. EV sürüş modu gösterge lambası bir süre yanıp söndükten sonra tamamen söner ve araç bilgi ekranında bir mesaj görüntülenir.

3-9. EV sürüş modu

- Hybrid akü (çekiş aküsü) şarj seviyesi düşükse.
"Enerji Ekranı" üzerinde gösterilen kalan akü düzeyi düşüktür.
- Araç hızı yüksekse.
- Gaz pedalına sertçe basıldığında veya araç yokuştaysa.

■ EV sürüş modunda olası sürüş menzili

EV sürüş modunda sürüş menzili birkaç yüz metreden yaklaşık 1 km'ye kadar değişkenlik gösterir. Bununla birlikte, araç koşullarına bağlı olarak, EV sürüş modunun kullanılamayacağı durumlar mevcuttur.

(Mümkün olan menzil hybrid akünün [çekiş aküsü] şarj seviyesine ve sürüş koşullarına bağlıdır.)

■ Yakıt tasarrufu

Hybrid sistem normal sürüş esnasında olabilecek en iyi yakıt ekonomisini elde etmek için tasarlanmıştır. (Benzinli ve elektrikli motor [çekiş motoru] kullanarak). Aracı gereğinden fazla süreyle EV sürüş modunda kullanmak yakıt tasarrufunu düşürebilir.

▲ DİKKAT

Ukrayna, Azerbaycan, Gürcistan ve Moldova için:

EV sürüş modunda giderken, aracın çevresindeki bölgeye özel dikkat gösterin. Motor gürültüsü olmadığı için yayalar, bisikletliler veya diğer insanlar ve çevredeki araçlar aracın çalıştığını veya onlara yaklaştığını fark edemeyebilirler. Bu nedenle aracı kullanırken çok dikkatli olun.

Ukrayna, Azerbaycan, Gürcistan ve Moldova hariç:

EV sürüş modunda giderken, aracın çevresindeki bölgeye özel dikkat gösterin. Motor gürültüsü olmadığı için yayalar, bisikletliler veya diğer insanlar ve çevredeki araçlar aracın çalıştığını veya onlara yaklaştığını fark edemeyebilirler. Bu nedenle aracı kullanırken çok dikkatli olun. Bu nedenle, sesli araç uyarı sistemi etkin olsa bile sürüş sırasında ekstra dikkat gösterin.

Freni basılı tutma sistemi

⚠ DİKKAT

■ Araç dik bir yokuşta dururken

Freni basılı tutma sistemini dik bir yokuşta kullanırken dikkatli olun. Freni basılı tutma fonksiyonu bu durumda aracı tutamayabilir.

■ Kaygan bir yolda durulduğunda

Lastiklerin yol tutma kabiliyeti yetersiz kaldığında, sistem aracı durduramaz. Sistemi kaygan bir yolda dururken kullanmayın.

⚠ UYARI

■ Aracı park ederken

Freni basılı tutma sistemi, aracın uzun süre park halindeyken kullanımı için tasarlanmamıştır. Sistem freni basılı tutarken güç düğmesi kapalı konuma getirildiğinde fren serbest kalabilir ve araç harekete geçebilir. Güç düğmesine basarken fren pedalına basın, vites kolunu P konumuna alın ve park frenini çalıştırın.

İlgili bilgiler

[Park freninin çalışması\(S. 172\)](#)

[Frenin basılı tutulduğunu belirten gösterge \(sesli uyarı\)\(S. 622\)](#)

Freni basılı tutma sistemini çalıştırır

Freni basılı tutma sistemi, sistem çalışırken aracı durdurmak için fren pedalına basıldığında ve vites D, S veya N konumundayken freni basılı tutar. Vites D veya S konumundayken gaz pedalına basıldığında, sistem yumuşak bir kalkış için freni bırakır.

Freni basılı tutma sistemini çalıştırır

Freni basılı tutma işlevi bekleme göstergesi (yeşil) yanar. Sistem freni basılı tutarken, fren basılı tutma göstergesi (sarı) yanar.

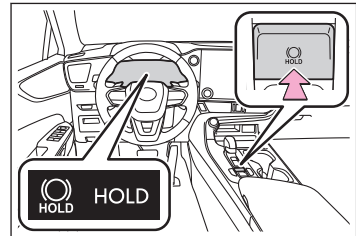

📄 BİLGİ

■ Freni basılı tutma sisteminin çalışma koşulları

Freni basılı tutma sistemi aşağıdaki durumlarda çalıştırılmaz:

- Sürücü kapısı açık.

3-10. Freni basılı tutma sistemi

- Sürücü emniyet kemeri takmadığında.
- Park freni devreye alındığında.
- **"EPB Çalışması Tamamlanmadan Durdu"veya"Park Freni Arızası Bayinizi Ziyaret Edin"**araç bilgi ekranında gösterilir.

Freni basılı tutma sistemi etkinleştirildiğinde yukarıdaki koşullardan biri algılanırsa, sistem kapanır ve freni basılı tutma gösterge ışığı söner. Ayrıca sistem freni basılı tutarken koşullardan herhangi biri algılanırsa, uyarı sesi verilir ve araç bilgi ekranında bir mesaj görüntülenir. Park freni otomatik olarak etkinleştirilir.

■ Fren basılı tutma fonksiyonu

- Sistem freni basılı tutmaya başladıktan sonra 3 dakika boyunca fren pedalı bırakılırsa, park freni otomatik olarak devreye girer. Bu durumda sesli uyarı verilir ve araç bilgi ekranında bir mesaj görüntülenir.
- Araç dik bir yokuşta dururken, freni basılı tutma fonksiyonu aracı tutamayabilir. Bu durumda sürücünün frene basması gerekebilir. Bir sesli uyarı duyulacak ve araç bilgi ekranı sürücüye bu durumu bildirecektir. Araç bilgi ekranında bir uyarı mesajı görüntülenirse, mesajı okuyun ve talimatları uygulayın.
- Sistem freni devrede tutarken sistemi kapatmak için, fren pedalına sıkıca basın ve tekrar düğmeye basın.
- Park freninin otomatik olarak çalışmasını istemediğinizde, bekleme göstergesi (yeşil) sönene dek freni basılı tutma düğmesini basılı tutun ve ardından güç düğmesini kapatın.

■ Sistem freni basılı tutarken park freni otomatik olarak etkinleştirildiğinde

Park frenini serbest bırakmak için aşağıdaki işlemlerden herhangi birini yapın.

- Gaz pedalına basın. (Emniyet kemeri takılmazsa park freni otomatik olarak serbest bırakılmaz.)
- Fren pedalına basılı halde park freni düğmesini çalıştırın.

Park freni gösterge ışığının söndüğünden emin olun.

■ Herhangi bir yetkili Lexus bayisi ya da Lexus servisi veya başka bir yetkin ve donanımlı profesyonelde bir kontrol yapılması zorunlu hale geldiğinde

Freni basılı tutma bekleme göstergesi (yeşil), fren tutma sistemi çalışma koşulları karşılanmış haldeyken freni basılı tutma düğmesine basılsa bile yanmazsa, sistem arızalı olabilir.

Araç hemen herhangi bir yetkili Lexus bayisi veya Lexus servisine ya da güvenilir başka bir servise kontrol ettirin.

■ "Freni Basılı Tutma Arızası"araç bilgi ekranında gösterilirse

Sistemde arıza olabilir.

Araç hemen herhangi bir yetkili Lexus bayisi veya Lexus servisine ya da güvenilir başka bir servise kontrol ettirin.

■ Uyarı mesajları ve sesli uyarılar

Uyarı mesajları ve sesli uyarılar, sistem arızalarını bildirmek veya sürücüye önlem almasını bildirmek için kullanılır. Araç bilgi ekranında bir uyarı mesajı görüntülenirse, mesajı okuyun ve talimatları uygulayın.

İlgili bilgiler

Park freninin manuel olarak uygulanması/bırakılması (manuel mod)(S. 175)

4-1. Favori ayarları

Ayarlarım..... 230

4-2. Tercih edilen sürüş konumunun ayarlanması

Daha kolay sürücü girişi ve çıkışını etkinleştirme (Elektrikli kolay erişim sistemi) 231

Sürüş konumu kaydı/geri çağırma/silme 232

4-3. Araç içindeki sıcaklığın/ ortamın ayarlanması

Her bir sistemi ayarlamadan sürdürülebilecek konforlu durum (Lexus Lüks Klima Sistemi)..... 236

Klima kumandaları 238

Isıtmalı direksiyon simidi 247

Koltuk ısıtıcıları 248

Koltuk havalandırmaları 250

Açılır tavanın kullanımı..... 251

Panoramik açılır tavanın kullanımı 254

Elektronik güneşliği açma ve kapama 257

4-4. İç aydınlatma

İç ışıkların kullanımı 259

4-5. İç donanımların kullanımı

Bölmelerin yeri 263

Kullanışlı iç donanımlar..... 269

4-6. Bagaj bölmesinin kullanımı

Bagaj kancalarının kullanılması..... 279

Bagaj ağı kancalarının kullanılması..... 280

Poşet kancalarının kullanımı 281

Taban kaplaması..... 282

Bagaj örtüsünün toplanması 284

Ayarlarım

Elektronik anahtar gibi bir cihaz aracılığıyla bir kişi tanınarak, o sürücü için kaydedilen sürüş konumu ve araç ayarları araca girildiğinde geri çağrılabilir. Sürücüye önceden bir kimlik doğrulama cihazı atayarak, sürücü tercih ettiği ayarlarla araca girebilir. Ayarlarım ile 3 sürücüye kadar ayarlar kaydedilebilir. Elektronik anahtarların atanması/silinmesi, sürücü adlarının ayarlanması, sıfırlama yapılması, sürücülerin manuel olarak değiştirilmesi veya bir sürücünün silinmesi ile ilgili ayrıntılar için bkz. "MULTİMEDYA KULLANICI EL KİTABI".

■ Atanan kimlik doğrulama cihazlarının türleri

Aşağıdaki kimlik doğrulama cihazları kullanılarak bir kişi tanımlanabilir.

● Elektronik anahtar

Akıllı giriş ve çalıştırma sistemi elektronik anahtarı algıladığında bir kişi tanımlanır.

● Bluetooth cihazları

Araca en son girildiğinde eller serbest telefon olarak kullanılan Bluetooth cihazının benzeri müzik sistemine bağlıysa, bir kişi algılanabilir.

■ Geri çağrılan işlevler

Bir kimlik doğrulama cihazından bir kişi tanımlandığında, aşağıdaki işlevler için ayarlar geri çağrılır.

● Sürüş konumu (hafıza geri çağırma işlevi)*

Bir kişi tanımlandıktan sonra, sürüşün en son tamamlandığı sırada ayarlanan sürüş konumu, aşağıdaki işlem gerçekleştirildiğinde geri çağrılır.

Akıllı giriş ve çalıştırma sistemi veya uzaktan kumanda kullanılarak kapının kilidi açılır.

● Sayaç göstergeleri, yansıtımlı gösterge* ve multimedya bilgileri*¹

Bir kişi tanımlandığında, güç düğmesi en son kapatıldığında kullanılan araç ayarları geri çağrılır.

● Orta ekran kullanılarak yapılabilen araç ayarları*¹

Bir kişi tanımlandığında, güç düğmesi en son kapatıldığında kullanılan araç ayarları geri çağrılır.

● Güvenli sürüş destek işlevi*¹

Bir kişi tanımlandığında, güç düğmesi en son kapatıldığında kullanılan araç ayarları geri çağrılır.

* : Bazı modellerde

*1 : Bazı ayarlar hariç tutulur

Daha kolay sürücü girişi ve çıkışını etkinleştirme (Elektrikli kolay erişim sistemi)*

⚠ DİKKAT

Sıkışma önleyici fonksiyonu denemek için vücudunuzun herhangi bir uzvunu kasten sıkıştırmaya çalışmayın.

Aşağıdakilerin tümü gerçekleştiğinde, sürücü koltuğu ve direksiyon simidi otomatik olarak sürücünün araca kolayca inip binebilmesini sağlayacak bir konuma getirilir.

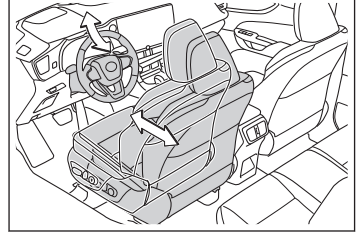

- Vites kolu P konumuna alınır.
- Güç düğmesi ACC veya ON (Açık) moduna alınmıştır.
- Sürücü emniyet kemeri takılı değilse.

Aşağıdakilerden herhangi biri yapıldığında, sürücü koltuğu ve direksiyon simidi otomatik olarak orijinal konumlarına döner.

- Güç düğmesi ACC veya ON (Açık) moduna alınmıştır.
- Sürücü emniyet kemeri takılıysa.

📄 BİLGİ

■ Elektrikli kolay erişim sistemi çalışması

Araçtan çıkarken koltuk zaten en arka konuma yakınsa, elektrikli kolay erişim sistemi çalışmayabilir.

■ Sıkışma önleyici fonksiyon

Elektrikli kolay erişim sistemi çalışırken, ön koltuk arkasına bir nesne sıkışırsa, ön koltuk durur ve sonra hafifçe ileri doğru hareket eder. Sıkışma önleyici fonksiyon çalıştığında, koltuk ayarlanan koltuk konumundan başka bir konumda durur. Koltuk konumunu kontrol edin.

— İlgili bilgiler —

[Kişiselleştirilebilir özellikler\(S. 737\)](#)

* : Bazı modellerde

4-2. Tercih edilen sürüş konumunun ayarlanması

Sürüş konumu kaydı/geri çağırma/silme*

Bu özellik, araca girip çıkmayı kolaylaştırmak amacıyla veya tercihlerinize göre sürücü koltuğu, direksiyon simidi, dış dikiz aynaları ve yansıtmalı gösterge ekranının konumlarını ayarlar.

Ayarlarım'a kaydedilen her bir sürücü ve misafir için en fazla 3 farklı sürüş konumu kaydedilebilir. Ayarlarım için elektronik anahtar (bir kart anahtar dahil*) ataması kaydedildiğinde, her sürücü için sürüş konumu geri çağırılabilir (hafıza geri çağırma işlevi).

BİLGİ

Sesli kontrol sisteminin kullanımı*

Sesli kontrol sistemi kullanılarak aşağıdaki işlemler gerçekleştirilebilir:

- Sürüş konumu kaydı
- Sürüş konumu geri çağırma (yalnızca vites P konumundayken)

Ayrıntılar için bkz. "MULTİMEDYA KULLANICI EL KİTABI".

Bir sürüş konumunun hafızaya kaydedilmesi (konum hafızası işlevi)

- 1 Vitesin P konumunda olduğunu kontrol edin.
- 2 Güç düğmesini AÇIK konumuna getirin.
- 3 Sürücü koltuğu, direksiyon simidi, dış dikiz aynaları ve yansıtmalı gösterge ekranını istediğiniz konumlara ayarlayın.
- 4 "SET" (Ayar) düğmesini basılı tutarken, veya "SET" düğmesine bastıktan sonra 3 saniye içinde sesli uyarı duyuluncaya kadar "1", "2" veya "3" düğmelerinden birine basın.

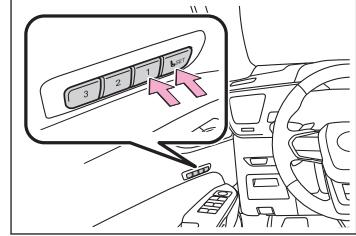

Seçilen düğmeye önceden bir sürüş konumu kaydedilmişse, önceden kaydedilen konumun üzerine yazılır.

BİLGİ

Hafızaya alınabilen koltuk konumları

Bel desteği ayar düğmesi ile ayarlanan konum hariç diğer ayarlanan konumlar hafızaya alınabilir.

* : Bazı modellerde

■ Sürüş konumu hafıza fonksiyonunun doğru kullanılması için

Koltuk konumu en gerideyken koltuk geriye kaydırılmaya çalışılırsa, kayıtlı konum geri getirildiğinde biraz farklı olabilir.

⚠ DİKKAT

Koltuk ayarı yaparken, arkadaki yolcuya temas etmemeye veya koltuk ile direksiyon arasında sıkışmamaya dikkat edin.

Bir sürüş konumunun geri çağırılması (konum hafızası işlevi)

⚠ DİKKAT

Sıkışma önleyici fonksiyonu denemek için vücudunuzun herhangi bir uzvunu kasten sıkıştırmaya çalışmayın.

- 1 Vitesin P konumunda olduğunu kontrol edin.
- 2 Güç düğmesini AÇIK konumuna getirin.
- 3 Sesli uyarı gelinceye kadar istediğiniz sürüş konumu düğmelerinden birine basın.

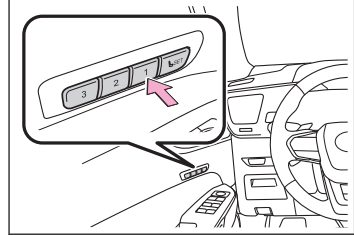

📄 BİLGİ

■ Konum geri getirme işlemini çalışma sırasında durdurmak için

Aşağıdaki işlemlerden birini uygulayın:

- “SET” düğmesine basın.
- “1”, “2” ya da “3” düğmesine basın.
- Koltuk ayar düğmelerinden birine basın (yalnızca koltuk konumu geri getirme işlemini iptal eder).
- Yükseklik ve teleskopik direksiyon kontrol düğmelerine basın (yalnızca direksiyon simidi konumu geri getirme işlemini iptal eder).

■ Güç düğmesi kapalı konuma getirildikten sonra sürüş konumu hafızasının kullanımı

Kayıtlı koltuk konumları, sürücü kapısı açıldıktan sonra 180 saniye ve kapandıktan sonra tekrar 61 saniye içerisinde geri çağırılabilir.

4-2. Tercih edilen sürüş konumunun ayarlanması

■ Kaydedilen koltuk konumu geri çağrılmadığında

Koltuk konumu belirli bir aralıkta kaydedildiğinde, bazı durumlarda koltuk konumu geri çağrılmayabilir.

Ayrıntılar için herhangi bir yetkili Lexus bayisi veya Lexus yetkili servisi ya da herhangi bir güvenilir profesyonele başvurun.

■ Sıkışma önleyici fonksiyon

Sürüş konumu geri çağrılırken veya elektrikli kolay erişim sistemi çalışırken, ön koltuk arkasına bir nesne sıkışırsa, ön koltuk durur ve sonra hafifçe ileri doğru hareket eder. Sıkışma önleyici fonksiyon çalıştığı anda, koltuk ayarlanan koltuk konumundan başka bir konumda durur. Koltuk konumunu kontrol edin.

■ Sürüş konumunu geri çağırma

Baş dayamasının tavana veya güneşliğe temas etmemesine dikkat edin.

Sürüş konumunu elektronik anahtara kaydetme/iptal etme/geri çağırma (hafıza geri çağırma fonksiyonu) *1

■ Atanmış ve kaydedilmiş elektronik anahtarla bir sürücünün tanımlanması

Sürüş konuları, Ayarlarım'da elektronik anahtar atamaları kaydedilerek kayıtlı her sürücü için otomatik geri çağrılabilir.

Sürüş konumu kayıt prosedürü

Aracı sürdükten sonra vites konumu P konumuna alındığında, mevcut sürüş konumu kaydedilir.

Sürüş konumu geri çağırma prosedürü

1 Yalnızca Ayarlarım'da atanan ve kaydedilen anahtarı taşıyın ve ardından akıllı giriş ve çalıştırma sistemini veya uzaktan kumandayı kullanarak sürücü kapısının kilidini ve kapıyı açın.

Direksiyon simidi ve yansıtılmalı gösterge ekranı (bazı modellerde) harici sürüş konumu kayıtlı konuma geçecektir. Ancak, araca girişi kolaylaştırmak için koltuk kayıtlı konumun biraz arkasındaki bir konuma geçecektir.

Sürüş konumu önceden kaydedilmiş bir konumdaysa, sürüş konumu hareket etmeyecektir.

2 Güç düğmesini ACC veya açık konumuna getirin.

Koltuk, direksiyon simidi ve yansıtılmalı gösterge ekranı (bazı modellerde) (yalnızca güç düğmesi AÇIK konumdayken) kayıtlı konuma geçecektir.

*1 : Sadece sürücü tarafı

BİLGİ

■ Hafıza geri çağırma fonksiyonunu kullanarak sürüş konumunun geri getirilmesi

Her elektronik anahtar için farklı sürüş konumları kaydedilebilir. Bu nedenle, taşınan anahtara bağlı olarak geri getirilen sürüş konumu farklı olabilir.

■ Sıkışma önleyici fonksiyon

Sürüş konumu geri çağırılırken veya elektrikli kolay erişim sistemi çalışırken, ön koltuk arkasına bir nesne sıkışırsa, ön koltuk durur ve sonra hafifçe ileri doğru hareket eder. Sıkışma önleyici fonksiyon çalıştığında, koltuk ayarlanan koltuk konumundan başka bir konumda durur. Koltuk konumunu kontrol edin.

Hafıza geri çağırma fonksiyonu iptal prosedürü

Ayarlarım'da kayıtlı sürücü ayarlarını sıfırlayın.

Sürücü tarafından kaydedilen ayarları sıfırlama hakkında bilgi için bkz."MULTİMEDYA KULLANICI EL KİTABI".

Her bir sistemi ayarlamadan sürdürülebilecek konforlu durum (Lexus Lüks Klima Sistemi)

Ön koltukların koltuk ısıtıcıları ve koltuk havalandırmaları ile ısıtmalı direksiyon* simidi, klima sisteminin sıcaklık ayarına, dış sıcaklığa, araç içi sıcaklığa vb. göre otomatik olarak çalışır.

Lexus Lüks Klima Sistemi

Lexus Lüks Klima Sistemi, klima sisteminin[AUTO]özellği ile bağlantılı olarak çalışır.

- 1 **Seçenek ekranı düğmesini seçin.**→ S.239
- 2 **[Lüks klima sistemi]düğmesini seçin.**
- 3 **[AUTO]düğmesini açın.**

Otomatik kontrol edilebilen işlevler

● Otomatik klima sistemi→ S.238

Klima sisteminin çalışması, sürücü tarafı/ön yolcu tarafının sıcaklık ayarına göre otomatik olarak gerçekleştirilir.

● Koltuk ısıtıcıları→ S.248

Koltuk ısıtıcılarının çalışması, sürücü tarafı/ön yolcu tarafının sıcaklık ayarına göre otomatik olarak gerçekleştirilir.

Çalışma, klima sisteminin sıcaklık ayarına, dış sıcaklığa vb. göre koltuk ısıtıcıları ile koltuk havalandırmaları arasında otomatik olarak değişir.

● Koltuk havalandırmaları→ S.250

Koltuk havalandırmalarının çalışması, sürücü tarafı/ön yolcu tarafının sıcaklık ayarına göre otomatik olarak gerçekleştirilir.

Çalışma, klima sisteminin sıcaklık ayarına, dış sıcaklığa vb. göre koltuk ısıtıcıları ile koltuk havalandırmaları arasında otomatik olarak değişir.

● Isıtmalı direksiyon simidi→ S.247

Isıtmalı direksiyon simidinin çalışması, klima sisteminin sıcaklık ayarına, dış sıcaklığa vb. göre otomatik olarak gerçekleştirilir.

BİLGİ

■ Yolcu algılama işlevleri

- Ön yolcu koltuğunda bir yolcu tespit edildiğinde, koltuk ısıtıcısı ve havalandırma otomatik olarak çalışacaktır.
- Koltuk ısıtıcı/koltuk havalandırma düğmesi AUTO'ya ayarlandığında, yolcu algılama işlevi çalışmaz.

* : Bazı modellerde

■ Arka koltuk ısıtıcı çalışması (arka koltuk ısıtıcılı araçlar)

Arka koltuk ısıtıcıları Lexus Lüks Klima Sistemi tarafından kontrol edilmez.

Klima kumandaları

[AUTO]düğmesi açıkken, hava çıkışları ve fan hızı ayarlanan sıcaklığa göre otomatik olarak değişir. Sağdan direksiyonlu araçlarda, düğmelerin konum ve şekilleri biraz farklıdır. Ayrıca ekran ve düğme konumları sistemin tipine göre farklılık gösterir.

UYARI

Hybrid sistem kapalıysa klima sistemini gereğinden fazla çalıştırmayın.

BİLGİ

■ Tozlu yollarda sürüş yaparken

Tüm camları kapatın. Camlar kapandıktan sonra da araç içine toz girmeye devam ediyorsa hava giriş modunu dış hava konumuna alıp fan hızı düğmesini de kapalı dışında bir konuma getirin.

■ Dış hava sıcaklığı düşük olduğunda

[A/C]seçili olmasına rağmen nem alma fonksiyonu çalışmayabilir.

■ Havalandırma ve klima kokuları

- İçeri taze hava almak için klima sistemini dış hava moduna alın.
- Kullanım sırasında, aracın içinden veya dışından kaynaklanan çeşitli kokular klima sistemine girebilir ve birikebilir. Bu da hava kanallarından dışarıya koku yayılmasına neden olabilir.
- Koku oluşma olasılığını azaltmak için:
 - Öncelikle aracın kapalı olması ve klima sisteminin dış hava moduna ayarlanması önerilir.
 - Klima sistemi otomatik modda çalıştırıldıktan sonra, fanın çalıştırılması kısa bir süre gecikebilir.
- Park yaparken sistem otomatik olarak dış hava alma moduna geçerek araç içinde daha iyi hava sirkülasyonu sağlar ve aracı çalıştırırken oluşan kokuları azaltmaya yardımcı olur.

■ Sesli komut sisteminin kullanımı

Klima sistemi sesli komutlarla çalıştırılabilir. Daha fazla bilgi için, bkz. "MULTİMEDYA KULLANICI EL KİTABI"

■ Kişiselleştirme

Otomatik moda ([AUTO]düğmesi açıkken) bağlı olan işlevler, orta ekrandaki[Araç kişiselleştirme]yoluyla ayarlanabilir.

İlgili bilgiler

[Kişiselleştirilebilir özellikler\(S. 737\)](#)

Seçenek ekranı düğmesi

► 14 inç orta ekranlı model

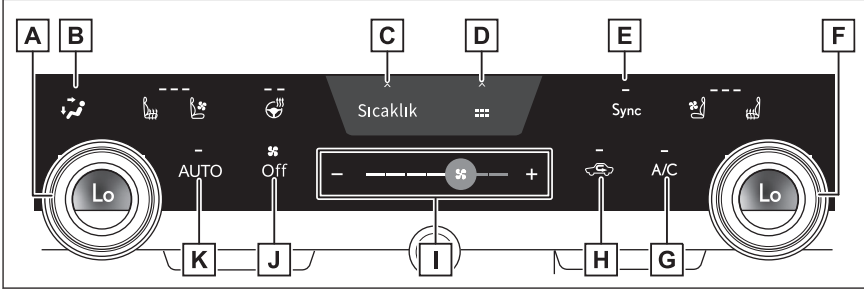

A Sol taraf sıcaklık kontrol düğmesi

B Hava akışı modu kontrol düğmesi

C Seçenek ekranı düğmesi

D Kısayol ekranı düğmesi

Çeşitli işlevlerin kısayol simgelerini görüntülemek için seçin.

E [Sync]düğmesi

F Sağ taraf sıcaklık kontrol düğmesi

G [A/C]düğmesi

H Dış hava/çevrim havası modu düğmesi

I Fan hızı kontrol düğmesi

J [Off]düğmesi

K [AUTO]düğmesi

► 9,8 inç orta ekranlı model

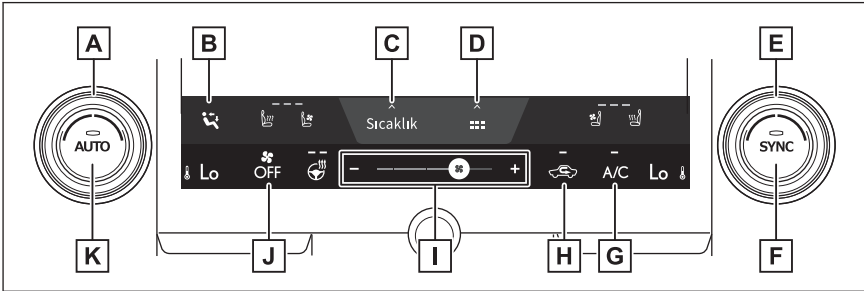

A Sol taraf sıcaklık kontrol düğmesi

B Hava akışı modu kontrol düğmesi

C Seçenek ekranı düğmesi

D Kısayol ekranı düğmesi

Çeşitli işlevlerin kısayol simgelerini görüntülemek için seçin.

E Sağ taraf sıcaklık kontrol düğmesi

4-3. Araç içindeki sıcaklığın/ortamın ayarlanması

F [SYNC]düğmesi

G [A/C]düğmesi

H Dış hava/çevrim havası modu düğmesi

I Fan hızı kontrol düğmesi

J [OFF]düğmesi

K [AUTO]düğmesi

Sıcaklık ayarı

Sıcaklığı artırmak için sıcaklık ayar düğmesini saat yönünde çevirin ve sıcaklığı azaltmak için de saat yönünün tersine çevirin.

[Sync]düğmesindeki gösterge yandığında, ön yolcu tarafı sıcaklık ayarı sürücü tarafı ayarı ile aynı olur.

[Sync]düğmesindeki gösterge kapatıldığında[Sync]düğmesinin açılması[Sync]düğmesindeki göstergeyi açar ve ön yolcu tarafı sıcaklık ayarı sürücü tarafı ayarı ile aynı olur.

Ön yolcu tarafı sıcaklık ayar düğmesi çalıştırıldığında[Sync]düğmesi üzerindeki gösterge sönecek ve ön yolcu tarafı sıcaklık ayarı yapılabilecektir.

[A/C]düğmesi üzerindeki gösterge kapalıyken fan ve ısıtıcı kullanılabilir.

Fan hızını ayarlama

Fan hızını artırmak için[+]fan hızı ayar düğmesini seçin veya fan hızı ayar düğmesinin simgesini sağa kaydırın. Fan hızını azaltmak için[-]fan hızı ayar düğmesini seçin veya fan hızı ayar düğmesinin simgesini sola kaydırın.

Fanı kapatmak için[Off]düğmesini seçin.

[-]fan hızı ayar düğmesi basılı tutularak veya fan hızı ayar düğmesinin simgesi en sola kaydırılıp tutularak da fan durdurulabilir.

Hava akış modunu değiştirmek

Hava akış modu kontrol düğmesini seçin

Düğme her seçildiğinde hava akışı modu değişir.

Hava çıkışları ve hava hacmi, seçilen hava akışı moduna bağlı olarak değişir.



: Vücutun üst kısmına hava yönlendirme



: Vücutun üst kısmına ve ayaklara hava yönlendirme



: Ayaklara hava yönlendirme



: Ayaklara hava akışı ve ön cam buğu çözücü devrededir

BİLGİ

Hava çıkışlarının yerleri

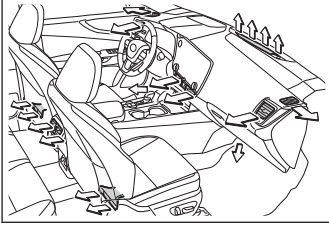

Dış hava modu ve iç hava modu arasında geçiş yapma

Tünel veya yoğun trafik gibi durumlarda kirli havanın araca girmesini önlemek ve dış hava sıcaklığı yüksek olduğunda iç mekanı soğutmaya yardımcı olmak için hava modunun geçici olarak çevrim havası moduna getirilmesi önerilir.

Dış hava/iç sirkülasyon havası modu düğmesini seçin.

Düğme her seçildiğinde hava modu, dış hava modu ile çevrim havası modu arasında değişir. Çevrim havası modu seçildiğinde gösterge yanacaktır.

Hava modu, sıcaklık ayarına, araç içindeki sıcaklığa vb. bağlı olarak otomatik olarak değişebilir.

Ön koltuk yoğunlaşmış hava akışı modu (S-FLOW)

Bu işlev, ön koltuklara giden hava akışına öncelik vermek için klima sisteminin hava akışını otomatik olarak kontrol eder. Gereksiz soğutma azaltılarak yakıt ekonomisi artırılabilir.

Ön koltuk yoğunlaşmış hava akışı modu aşağıdaki durumlarda çalışır.

- Arka koltuklarda yolcu yok
- Ön cam buğu çözücüsü çalışmıyor

S-Flow düğmesi  (ON) seçenek ekranındadır.

Ön koltuk yoğunlaşmış hava akışı modunda, hava akışını yalnızca ön koltuklara ve tüm koltuklara yönlendirmek, düğme yoluyla değiştirilebilir. Mod manuel olarak değiştirildiğinde, otomatik hava akışı kontrolü çalışmayı durdurur.

1 Seçenek ekranı düğmesini seçin.

2 [S-Flow] düğmesini seçin.

- Gösterge yanıyor: Sadece ön koltuklara hava akışı
- Gösterge kapalı: Tüm koltuklara hava akışı

BİLGİ

■ Otomatik hava akışı kontrolünün çalışması

- Konforlu bir iç mekan sağlamak için hava akışı, hybrid sistem başlatıldıktan hemen sonra ve diğer zamanlarda dış sıcaklığa bağlı olarak boş koltuklara yönlendirilebilir.
- Hybrid sistem başlatıldıktan sonra, yolcular etrafta dolanır ya da araca girip çıkarsa, sistem yolcuların varlığını tam olarak algılayamaz ve otomatik hava akışı kontrolü çalışmaz.

■ Manuel hava akış kontrolünün çalışması

İşlev, hava akışını yalnızca ön koltuklara yönlendirmek için manuel olarak değiştirilse bile, bir arka koltuk doluyken, hava akışını otomatik olarak tüm koltuklara yönlendirebilir.

■ Otomatik hava akışı kontrolüne dönmek için

1. Gösterge kapalıyken güç düğmesini kapatın.
2. 60 dakika veya daha uzun süre geçtikten sonra, güç düğmesini AÇIK konuma getirin.

Otomatik modda fan hızını ayarlama

[AUTO] düğmesi açıkken, otomatik olarak ayarlı fan hızı tercihinize göre ayarlanabilir.

- 1 **Klima sistemi seçenekleri düğmesini seçin.**
- 2 **[HIZLI/ECO]'yu seçin.**

- [HIZLI]: Klima sisteminin etkisinin hızlı bir şekilde hissedilmesi istendiğinde kullanın
- [NORMAL]: Normal kontrol
- [ECO]: Klima sisteminin çalışması sırasında yakıt ekonomisini artırmak için kullanın

İç mekanın hızlı şekilde ısıtılması (Maksimum ısı)

[Maksimum ısı] açılırsa, iç mekanı hızlı bir şekilde ısıtmak için klima sisteminin ayarları hemen değiştirilir.

- 1 **Kısayol ekranı düğmesini seçin.**
- 2 **[Maksimum ısı] düğmesini seçin.**

- Klima sisteminin sıcaklık ayarı [Hi] olacak ve [AUTO] düğmesi yanacaktır.
- Koltuk ısıtıcıları Hi olarak ayarlanır. (koltuk ısıtıcısı bulunan araçlar)

- Isıtmalı direksiyon simidi Hi olarak ayarlanır. (ısıtmalı direksiyon simidi olan araçlar)
- Aşağıdaki durumlarda, ön yolcu koltuk ısıtıcısı/koltuk havalandırması[AUTO]olarak ayarlanır. (koltuk ısıtıcısı bulunan araçlar)
 - [Lüks klima]açıldığında
 - Sistem, ön yolcu koltuğunda bir yolcu olduğuna belirlediğinde
- [Sync]düğmesindeki gösterge yandığında, ön yolcu tarafı sıcaklık ayarı da[Hi]olarak ayarlanır.

■ BİLGİ

■ [Maksimum ısı]

- [Maksimum ısı] düğmesi ayarı kapatmak için kullanılamaz.
- [Maksimum ısı] düğmesi kullanıldıktan sonra, klima sisteminin sıcaklık kontrol düğmeleri ile sıcaklık ayarı yapılabilir.
- [Lüks klima]açıkken,[AUTO]düğmesi açılırsa, ön koltukların koltuk ısıtıcıları ve koltuk havalandırmaları ile ısıtmalı direksiyon simidi sıcaklık ayarına göre otomatik olarak çalışır.*
- Her bir işlem istenilen ayara da ayarlanabilir.

İç mekanın hızlı şekilde soğutulması (Maksimum serin)

[Max cool (Maks. serin)]açılırsa, iç mekanı hızlı bir şekilde soğutmak için klima sisteminin ayarları hemen değiştirilir.

1 Kısayol ekranı düğmesini seçin.

2 [Maksimum serin] düğmesini seçin.

- Klima sisteminin sıcaklık ayarı[Lo]olacak ve[AUTO]düğmesi açılacaktır.
- Koltuk havalandırmaları Hi olarak ayarlanır. (havalandırmalı koltuklu araçlar)
- Aşağıdaki durumda, ısıtmalı direksiyon simidi[AUTO]olarak ayarlanır. (ısıtmalı direksiyon simidi olan araçlar)
 - [Lüks klima]açıldığında
- Aşağıdaki durumlarda, ön yolcu koltuk ısıtıcısı/koltuk havalandırması[AUTO]olarak ayarlanır.

Aşağıdaki durumlarda, ön yolcu koltuk ısıtıcısı/koltuk havalandırması[AUTO]olarak ayarlanır. (koltuk ısıtıcısı bulunan araçlar)

 - [Lüks klima]açıldığında
 - Sistem, ön yolcu koltuğunda bir yolcu olduğuna belirlediğinde
- [Sync]düğmesindeki gösterge yandığında, ön yolcu tarafı sıcaklık ayarı da[Lo]olur.

* : Bazı modellerde

BİLGİ

- **[Max cool (Maks. serin)]**
- **[Maksimum serin]** düğmesi ayarı kapatmak için kullanılamaz.
- **[Maksimum serin]** düğmesi kullanıldıktan sonra, klima sisteminin sıcaklık kontrol düğmeleri ile sıcaklık ayarı yapılabilir.
- **[Lüks klima]** açıkken **[AUTO]** düğmesi açılırsa, ön koltukların koltuk ısıtıcıları ve koltuk havalandırmaları ile ısıtmalı direksiyon simidi sıcaklık ayarına göre otomatik olarak çalışacaktır.*
- Her bir işlev istenilen ayara da ayarlanabilir.

nanoe™ X sistemi*1

Klima sistemi nanoe™ üreticini kullanır. Bu, sürücü koltuğunun cam tarafındaki hava çıkışından su partikülleriyle kaplanmış hafif asidik nanoe™ yayarak kabini ferahlatıcı havayla doldurmaya yardımcı olur*2.

BİLGİ

■ nanoe™ X sistemi

Bu araç mikroorganizmaları öldüren bir ürün içermektedir.

Araca dahil edilmiş bir cihaz tarafından üretilen iyonize hava, bakterileri yok ederek kabindeki havayı arındırır.

Aktif madde: Yerinde ortam havasından ya da sudan üretilen serbest radikaller ile nanoe™ sürücü tarafındaki ön orta hava deliğinden elektrik yüklü su parçacıkları göndererek temizlenmiş hava sağlamaya yardımcı olur. → S.244

1 Seçenek ekranı düğmesini seçin.

2 [nanoe™X]düğmesini seçin.

- Fan açıldığında ve **[nanoe™X]** seçeneği seçildiğinde nanoe™ X sistemi etkinleştirilir.
- Fan aşağıdaki durumlarda çalıştırıldığında sistem performansı maksimuma çıkar. Aşağıdaki şartlar yerine getirilmezse, çalışma sınırlı olacaktır.
 - Üst vücut, üst vücut ve ayaklar ya da ayaklara hava çıkışları kullanılmakta.
 - Sürücü koltuğu cam tarafında bulunan yan hava çıkışı açıktır.

* : Bazı modellerde

*1 : nanoe™ ve nanoe™ markası, Panasonic Corporation'ın ticari markalarıdır.

*2 : Sıcaklık ve nem durumu, fan devri ve hava akış yönüne bağlı olarak, nanoe™ X sistemi tam kapasitede çalışmayabilir.

- Nanoe™ üretildiğinde, az miktarda ozon gönderilir ve bazı durumlarda hafif bir kokuya neden olabilir. Ancak bu örneğin (ormanlardaki gibi) doğada bulunan miktara yakındır ve insan vücudu üzerinde herhangi bir etkisi yoktur.
- Çalışma sırasında hafif bir ses duyulabilir. Bu bir arıza değildir.

⚠ DİKKAT

■ nanoe™ X

Yüksek voltajlı parçalar içerdiği için jeneratörü sökmeyin veya onarmayın. Daha fazla bilgi için herhangi bir yetkili Lexus bayisi ya da Lexus servisi veya başka bir yetkin ve donanımlı profesyonele başvurun.

⚠ UYARI

■ nanoe™ X'in hasar görmesini önlemek için

Sürücü yan hava deliğine hiçbir şey sokmayın, üzerine bir şey takmayın veya etrafında sprey kullanmayın. Bunlar jeneratörün doğru çalışmasına engel olabilir.

Hava çıkışlarını açma, kapama ve konumlarını ayarlama

Hava çıkışlarının konumunu ayarlamak ve hava çıkışlarını açıp kapatmak için aşağıdaki işlemleri gerçekleştirin:

► Ön orta

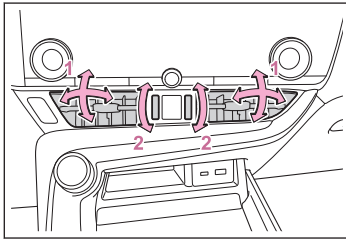

- 1 Hava akışını sola veya sağa, aşağıya veya yukarıya yönlendirin
- 2 Hava çıkışını açmak veya kapatmak için düğmeyi çevirin

► Ön yan

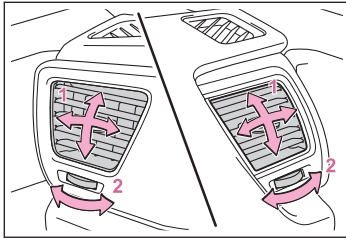

- 1 Hava akışını sola veya sağa, aşağıya veya yukarıya yönlendirin
- 2 Hava çıkışını açmak veya kapatmak için düğmeyi çevirin

4-3. Araç içindeki sıcaklığın/ortamın ayarlanması

► Arka

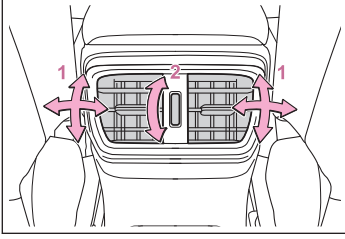

- 1 Hava akışını sola veya sağa, aşağıya veya yukarıya yönlendirin
- 2 Hava çıkışını açmak veya kapatmak için düğmeyi çevirin

Isıtmalı direksiyon simidi*

Direksiyon simidi tutamağını ısıtır.

⚠ DİKKAT

Aşağıdaki kategorilerden herhangi birinin ısıtıcı devredeyken direksiyon simidi ile temas ettiğinde zarar görmemesi için dikkat gösterilmelidir:

- Bebekler, küçük çocuklar, yaşlı kişiler, hasta ya da fiziksel engelli yolcular
- Hassas ciltli kişiler
- Yorgun kişiler
- Alkol veya uyuşturucu özelliği olan ilaç (uyku hapi, uyuşukluk veren soğuk algınlığı ilacı vs.) aldığı için uyumaya meyilli kişiler

⚠ UYARI

Hybrid sistemi kapalıyken işlevleri çalıştırmayın.

📄 BİLGİ**■ Çalışma koşulları**

Güç düğmesi AÇIK konumdayken.

Direksiyon ısıtıcısını AÇIN/KAPATIN

Orta ekranda  ögesini seçin.

Düğme her seçildiğinde çalışma koşulu aşağıdaki şekilde değişir.

AUTO→Hi (2 segment yanar)→Lo (1 segment yanar)→Kapalı

Çalışma sırasında seviye göstergesi (kırmızı) yanar.[**AUTO**]göstergesi otomatik çalışma sırasında yanar.

📄 BİLGİ**■ Kişiselleştirme**

Isıtmalı direksiyon simidinin sıcaklık ayarı orta ekranda[**Araç kişiselleştirme**]yoluyla ayarlanabilir.

* : Bazı modellerde

4-3. Araç içindeki sıcaklığın/ortamın ayarlanması

Koltuk ısıtıcıları*

Koltuk döşemesini ısıtır.

⚠ DİKKAT

■ Hafif yanık yaralanmalarını önlemek için

Aşağıdaki kategorilerden herhangi birinin ısıtıcı devredeyken koltuklar ile temas ettiğinde zarar görmemesi için dikkat gösterilmelidir:

- Bebekler, küçük çocuklar, yaşlı kişiler, hasta ya da fiziksel engelli yolcular
- Hassas ciltli kişiler
- Yorgun kişiler
- Alkol veya uyuşturucu özelliği olan ilaç (uyku hapi, uyuşukluk veren soğuk algınlığı ilacı vs.) aldığı için uyumaya meyilli kişiler

■ Aşırı ısınma ve hafif yanık yaralanmalarını önlemek için

Koltuk ısıtıcısını kullanırken aşağıdaki uyarılara dikkat edin:

- Koltuk ısıtıcısı devredeyken koltuğun üzerini battaniye veya yastıkla örtmeyin.
- Koltuk ısıtıcısını gereğinden fazla kullanmayın.

⚠ UYARI

■ Koltuk ısıtıcılarının zarar görmesini önlemek için

Koltukların üzerine üzeri pürüzlü ve ağır eşyalar koymayın ve koltuklara iğne, çivi gibi sivri cisimler batırmayın.

■ 12 volt akünün boşalmasını önlemek için

Hybrid sistemi kapalıyken işlevleri çalıştırmayın.

📄 BİLGİ

■ Çalışma koşulları

Güç düğmesi AÇIK konumda.

Ön koltuk ısıtıcılarını AÇIN/KAPATIN

Orta ekranda  veya  seçimini yapın.

Düğme her seçildiğinde çalışma koşulu aşağıdaki şekilde değişir.

AUTO → Yüksek (3 segment yanar) → Orta (2 segment yanar) → Düşük (1 segment yanar) → Kapalı

Havalandırılmalı koltuklu araçlar: Çalışma sırasında seviye göstergesi (sarı) yanar.

Çalışma sırasında seviye göstergesi (kırmızı) yanar.[AUTO]göstergesi otomatik çalışma sırasında yanar.

* : Bazı modellerde

BİLGİ

■ Kişiselleştirme

Ön koltukların koltuk ısıtıcılarının sıcaklık ayarı, orta ekrandaki[Araç kişiselleştirme]yoluyla yapılabilir.

Arka koltuk ısıtıcılarını açar/kapatır*

Düğmeye basın.

Düğmeye her basıldığında çalışma koşulu aşağıdaki şekilde değişir.

Yüksek (3 segment yanar) → Orta (2 segment yanar) → Düşük (1 segment yanar) → Kapalı

Çalışma sırasında seviye göstergeleri (sarı) yanar.

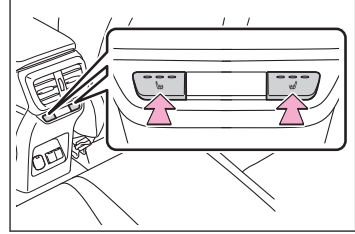

* : Bazı modellerde

4-3. Araç içindeki sıcaklığın/ortamın ayarlanması

Koltuk havalandırmaları*

Koltukların içindeki fanlar kullanılarak koltukların yüzeyinde iyileştirilmiş havalandırma sağlanabilir.

UYARI

■ Koltuk havalandırmalarının hasar görmesini önlemek için

Koltukların üzerine üzeri pürüzlü ve ağır eşyalar koymayın ve koltuklara iğne, çivi gibi sivri cisimler batırmayın.

■ 12 volt akünün boşalmasını önlemek için



Hybrid sistemi kapalıyken işlevleri çalıştırmayın.

BİLGİ

■ Çalışma koşulları

Güç düğmesi AÇIK konumda.

Koltuk havalandırmalarını (ön) AÇIN/KAPATIN

Orta ekranda  veya  ögesini seçin.

Düğme her seçildiğinde çalışma koşulu aşağıdaki şekilde değişir.

Yüksek (3 segment yanar) → Orta (2 segment yanar) → Düşük (1 segment yanar)
→ Kapalı

Çalışma sırasında seviye göstergesi (mavi) yanar.[AUTO]göstergesi otomatik çalışma sırasında yanar.

BİLGİ

■ Klima sistemine bağlı kontrol modu

Bir koltuk havalandırması Hi (Yüksek) olarak ayarlandığında, koltuk havalandırmasının fan hızı, klima sisteminin fan hızına göre artabilir.

■ Kişiselleştirme

Koltuk havalandırmalarının fan hızı ayarı, orta ekranda[Araç kişiselleştirme]yoluyla yapılabilir.

* : Bazı modellerde

Açılır tavanın kullanımı*

Rahat kabin deneyimi için, açılır tavan açılabilir veya yukarı yatırılabilir.

⚠ DİKKAT

Aşağıdaki uyarılara dikkat edin.

- Araç hareket halindeyken yolcuların araç dışına ellerini veya başlarını çıkarmalarına engel olun.
 - Açılır tavan üzerine oturmayın.
 - Açılır tavanı açma ve kapatma işlemleri sürücünün sorumluluğundadır. Özellikle çocuklar tarafından kazayla çalıştırmayı önlemek için, çocukların açılır tavanı kullanmalarına izin vermeyin. Çocukların ve diğer yolcuların cama sıkışması mümkündür.
 - Açılır tavanı kapatırken, tüm yolcuların vücutlarının herhangi bir bölümünü açılır tavadan çıkartmadıklarından emin olun.
 - Açılır tavanı uzaktan kumanda veya mekanik anahtar kullanarak çalıştırırken, yolcuların herhangi bir yerlerini cama sıkıştırma riski olmadığından emin olduktan sonra açılır tavanı çalıştırın.
- Ayrıca çocukların uzaktan kumandayı veya mekanik anahtarı kullanarak açılır tavanı çalıştırmalarına izin vermeyin. Çocuklar ve diğer yolcuların açılır tavana sıkışması mümkündür.
- Araçta çocuk varsa, araçtan çıkarken güç düğmesini kapatın, anahtarı yanınıza alın ve araçtan çocuk ile birlikte çıkın. Araçta bir çocuk bırakılırsa, yaramazlık vb. nedenlerle yanlışlıkla açılır tavanı çalıştırabilir ve muhtemelen bir kazaya neden olabilir.

📄 BİLGİ**■ Açılır tavanın çalışma koşulları**

Güç düğmesi AÇIK konumda.

■ Hybrid sistemi kapalı konuma aldıktan sonra açılır tavanın çalıştırılması

Güç düğmesi ACC veya kapalı konuma alındıktan sonra yaklaşık 45 saniye boyunca açılır tavan çalıştırılabilir.

Ancak ön kapı açıldığında camlara kumanda edilemez.

■ Sesli kontrol sisteminin kullanımı*

Açılır tavan, sesli kontrol sistemi kullanılarak açılıp/kapatılabilir.

Ayrıntılar için bkz. "MULTİMEDYA KULLANICI EL KİTABI".

■ Güneşlik

Güneşlik manuel olarak açılıp kapatılabilir. Ancak, açılır tavan ile birlikte otomatik olarak güneşlik de açılır.

* : Bazı modellerde

İlgili bilgiler

Kişiselleştirilebilir özellikler(S. 737)

Açılır tavanın güvenli bir şekilde açılmasına ve kapanmasına yardımcı olan işlevler

Aşağıdaki işlevler, açılır tavanın güvenli bir şekilde açılmasına ve kapanmasına yardımcı olur.

● Sıkışma önleyici fonksiyon

Kapanma veya aşağı inme hareketi sırasında açılır tavan ile çerçeve arasına herhangi bir cisim sıkışırsa, açılır tavanın hareketi durur ve açılır tavan bir miktar açılır.

● Açılır tavan açık sesli uyarısı

Açılır tavan açıkken güç düğmesi kapalı konuma alındığında ve sürücü kapısı açıldığında uyarı sesi duyulur ve gösterge panelindeki araç bilgi ekranında bir mesaj görüntülenir.

⚠ DİKKAT

■ Sıkışma önleyici fonksiyon

- Sıkışma önleyici fonksiyonu denemek için vücudunuzun herhangi bir uzvunu kasta sıkıştırmaya çalışmayın.
- Açılır tavan kapanma noktasına yakın olduğunda, sıkışma önleyici fonksiyon çalışmayabilir.

Ayrıca, sıkışma önleyici fonksiyon tasarımı gereği açılır tavan düğmesine basılırken devreye girmez.

Parmaklarınızın, vb. sıkışmamasına dikkat edin.

Açılır tavanın açılması

↶ düğmesine basın.*1

Açılır tavan, tam açık konumuna gelmeden önce rüzgar sesini azaltmak için hafifçe durur.

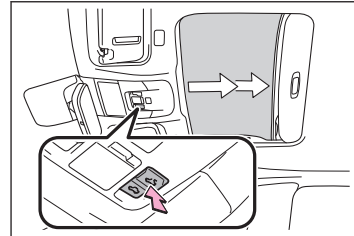

*1: Çalışırken açılır tavanı durdurmak için açılır tavan ↶ düğmesinin herhangi bir ucuna hafifçe basın.

Açılır tavanın kapatılması

 düğmesine basın.*2

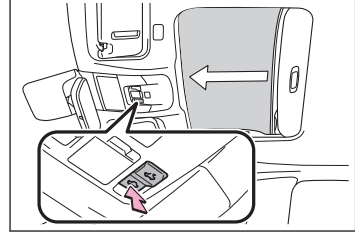
**Açılır tavanın yukarı kaldırılması**

 düğmesine basın.*3

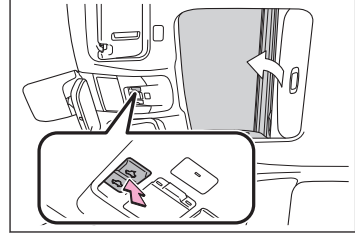
**Açılır tavanın aşağı yatırılması**

 düğmesine basın.*4



*2: Çalışırken açılır tavanı durdurmak için açılır tavan  düğmesinin herhangi bir ucuna hafifçe basın.

*3: Çalışırken açılır tavanı durdurmak için açılır tavan  düğmesinin herhangi bir ucuna hafifçe basın.

*4: Çalışırken açılır tavanı durdurmak için açılır tavan  düğmesinin herhangi bir ucuna hafifçe basın.

Panoramik açılır tavanın kullanımı*

Rahat kabin deneyimi için, panoramik açılır tavan açılabilir veya yukarı yatırılabilir.

⚠ DİKKAT

Panoramik açılır tavanı açarken ve kapatırken aşağıdaki uyarılara uyun.

- Panoramik açılır tavanı açma ve kapatma işlemleri sürücünün sorumluluğundadır. Özellikle çocuklar tarafından kazayla çalıştırmayı önlemek için, çocukların panoramik açılır tavanı kullanmalarına izin vermeyin. Çocukların ve diğer yolcuların panoramik açılır tavana sıkışması mümkündür.
- Panoramik açılır tavanı kapatırken, tüm yolcuların vücutlarının herhangi bir bölümünü açılır tavadan çıkartmadıklarından emin olun.
- Panoramik açılır tavanı uzaktan kumanda veya mekanik anahtar kullanarak çalıştırırken, yolcuların herhangi bir yerlerini panoramik açılır tavana sıkıştırma riski olmadığından emin olduktan sonra panoramik açılır tavanı çalıştırın. Ayrıca çocukların uzaktan kumandayı veya mekanik anahtarı kullanarak panoramik açılır tavanı çalıştırmasına izin vermeyin. Çocuklar ve diğer yolcuların panoramik açılır tavana sıkışması mümkündür.
- Araçta çocuk varsa, araçtan çıkarken güç düğmesini kapatın, anahtarı yanınıza alın ve araçtan çocuk ile birlikte çıkın. Araçta bir çocuk bırakılırsa, yaramazlık vb. nedenlerle yanlışlıkla panoramik açılır tavanı çalıştırabilir ve muhtemelen bir kazaya neden olabilir.

📄 BİLGİ

■ Panoramik açılır tavanın çalışma koşulları

Güç düğmesi AÇIK konumda.

■ Hybrid sistemi kapalı konuma aldıktan sonra panoramik açılır tavanın çalıştırılması

Panoramik açılır tavan, güç düğmesi ACC veya KAPALI konumuna getirildikten yaklaşık 45 saniye sonra çalıştırılabilir.

Ancak ön kapı açıldığında camlara kumanda edilemez.

■ Sesli kontrol sisteminin kullanımı*

Panoramik açılır tavan, sesli kontrol sistemi kullanılarak açılıp/kapatılabilir.

Ayrıntılar için bkz. "MULTİMEDYA KULLANICI EL KİTABI".

İlgili bilgiler

[Kişiselleştirilebilir özellikler\(S. 737\)](#)

* : Bazı modellerde

Panoramik açılır tavanın güvenli bir şekilde açılmasına ve kapanmasına yardımcı olan işlevler

Aşağıdaki işlevler, panoramik açılır tavanın güvenli bir şekilde açılmasına ve kapanmasına yardımcı olur.

● Sıkışma önleyici fonksiyon

Kapanma veya aşağı inme hareketi sırasında panoramik açılır tavan ile çerçeve arasına herhangi bir cisim sıkışırsa, panoramik açılır tavanın hareketi durur ve panoramik açılır tavan bir miktar açılır.

● Panoramik açılır tavan açık sesli uyarısı

Panoramik açılır tavan açıkken güç düğmesi kapalı konuma alındığında ve sürücü kapısı açıldığında sesli uyarı duyulur ve gösterge panelindeki araç bilgi ekranında bir mesaj görüntülenir.

⚠ DİKKAT

■ Sıkışma önleyici fonksiyon

- Sıkışma önleyici fonksiyonu denemek için vücudunuzun herhangi bir uzvunu kasta sıkıştırmaya çalışmayın.
- Panoramik açılır tavan kapanma noktasına yakın olduğunda, sıkışma önleyici fonksiyon çalışmayabilir.

Ayrıca, sıkışma önleyici fonksiyon tasarımı gereği açılır tavan düğmesine basılırken devreye girmez.

Parmaklarınızın, vb. sıkışmamasına dikkat edin.

Panoramik açılır tavanın açılması

↶ düğmesine basın.*1

↶ düğmesine basın. Panoramik açılır tavan ve elektronik güneşlik otomatik olarak açılır.

Panoramik açılır tavan yukarı yatmış konumdayken açılabilir.

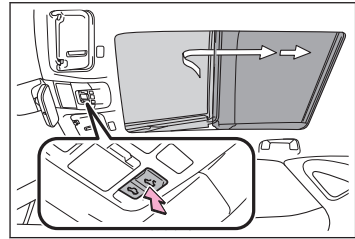

*1: Çalışırken panoramik açılır tavanı durdurmak için panoramik açılır tavan ↶ düğmesinin herhangi bir ucuna hafifçe basın.

4-3. Araç içindeki sıcaklığın/ortamın ayarlanması

Panoramik açılır tavanın kapatılması

 düğmesine basın.*2

Panoramik açılır tavan yukarı yatmış konumdayken açılabilir.

 düğmesini ileriye bastırın. Panoramik açılır tavan tamamen kapanacaktır.

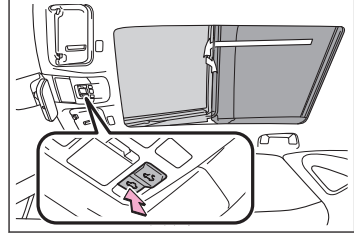

Panoramik açılır tavanın yukarı kaldırılması

 düğmesine basın.*3

Panoramik açılır tavan yukarı yattığında, elektronik güneşlik tavanda yarım açık konumuna gelecektir.

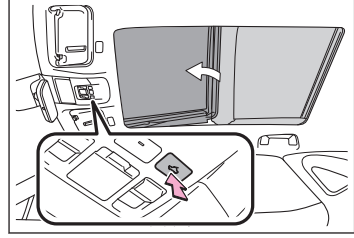



Panoramik açılır tavanın aşağı yatırılması

 düğmesini basılı tutun.

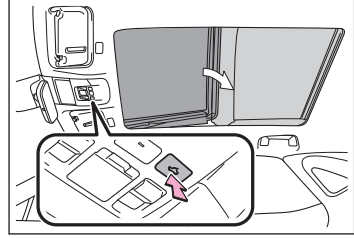
Panoramik açılır tavan yalnızca yukarı yatmış konumdayken aşağı yatırılabilir.



*2: Çalışırken panoramik açılır tavanı durdurmak için panoramik açılır tavan  düğmesinin herhangi bir ucuna hafifçe basın.

*3: Çalışırken panoramik açılır tavanı durdurmak için panoramik açılır tavan  düğmesinin herhangi bir ucuna hafifçe basın.

Elektronik güneşliği açma ve kapama*

Konforlu kabin deneyimi için elektronik güneşlik açılabilir.

⚠ DİKKAT

Elektronik güneşliği açarken ve kapatırken aşağıdaki uyarılara uyun.

- Elektronik güneşlik çalıştırılırken tüm yolcuların vücutlarının herhangi bir uzvunun sıkışabilecek bir konumda olmamasına dikkat edin.
- Çocukların elektronik güneşliği çalıştırmasına izin vermeyin. Elektronik güneşliğin birisinin üzerine kapatılması ciddi yaralanmalara veya ölüme neden olabilir.
- Tavanın alt tarafı ile elektronik güneşlik arasındaki boşluklardan parmaklarınızı uzak tutun.

Aksi takdirde bir el sıkışabilir ve muhtemelen yaralanmaya neden olabilir. Ayrıca, araç uzun süre doğrudan güneş ışığı altında kaldığında tavanın alt kısmı çok sıcak olabilir ve bu da yanıklara yol açabilir.

📄 BİLGİ

■ Elektronik güneşliğin çalışma koşulları

Güç düğmesi AÇIK konumda.

■ Hybrid sistemi kapalı konuma aldıktan sonra elektronik güneşliğin çalıştırılması

Güç düğmesi ACC veya kapalı konuma alındıktan sonra yaklaşık 45 saniye boyunca elektronik güneşlik çalıştırılabilir.

Ancak ön kapı açıldığında camlara kumanda edilemez.

Elektronik güneşliğin güvenli bir şekilde açılmasına ve kapanmasına yardımcı olan işlevler

Aşağıdaki işlevler, elektronik güneşliğin güvenli bir şekilde açılmasına ve kapanmasına yardımcı olur.

Sıkışma önleyici fonksiyon

Elektronik güneşlik kapanırken elektronik güneşlik ile çerçeve arasında bir nesne tespit edilirse hareket durur ve elektronik güneşlik hafifçe açılır.

Sıkışma önleyici fonksiyon çalıştırıldığında, düğmenin  tarafına tekrar basılsa bile, elektronik güneşlik geri hareket tamamen durdurulana kadar kapatma yönünde hareket etmeyecektir.

Sürüş koşullarına ve çevreye bağlı olarak, elektronik güneşlik bir nesneyle çarpışabilir ve ters yönde hareket edebilir.

* : Bazı modellerde

4-3. Araç içindeki sıcaklığın/ortamın ayarlanması

⚠ DİKKAT

- Sıkışma önleyici fonksiyonu denemek için vücudunuzun herhangi bir uzvunu kasten sıkıştırmaya çalışmayın.
 - Elektronik güneşlik tamamen kapanmadan hemen önce bir şey sıkışırsa, sıkışma önleyici fonksiyon çalışmayabilir.
- Ayrıca, sıkışma önleyici fonksiyon tasarımı gereği açılır tavan düğmesine basılırken devreye girmez.
- Parmaklarınızın, vb. sıkışmamasına dikkat edin.

Elektronik güneşliğin açılması

☰ düğmesine basın.

Elektronik güneşlik açılır.

☰ düğmesi basılı tutulursa, elektronik güneşlik otomatik olarak tamamen açılır.*1

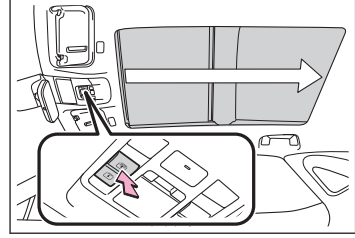

Elektronik güneşliği kapatma

☒ düğmesine basın.

Elektronik güneşlik kapanır.

☒ düğmesi basılı tutulursa, elektronik güneşlik otomatik olarak tamamen kapanır.*2

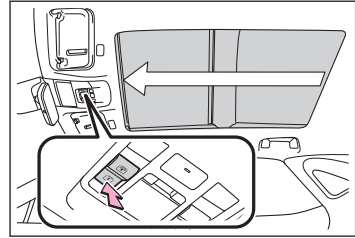

*1 : Çalışırken elektronik güneşliği durdurmak için ☰ düğmesinin herhangi bir ucuna hafifçe basın.

*2 : Çalışırken elektronik güneşliği durdurmak için ☒ düğmesinin herhangi bir ucuna hafifçe basın.

İç ışıkların kullanımı

İç ışıkların konumu

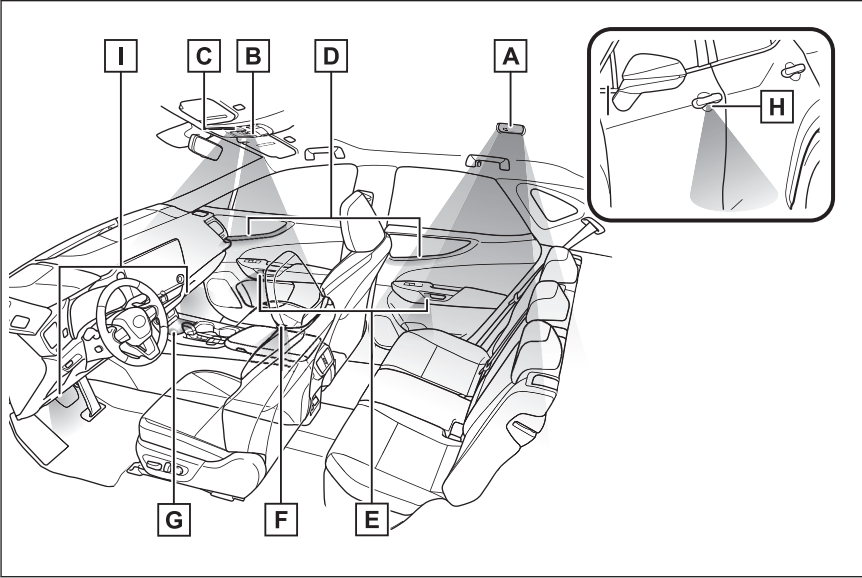

- A Arka tavan lambası
- B Ön tavan lambası
- C Okuma lambaları
- D Ön döşeme süsleme lambaları*
- E İç kapı kolu lambaları*¹
- F Kapı açık lambaları*
- G Orta konsol lambası**¹
- H Dış ayak aydınlatmaları
- I Ayak bölmesi aydınlatmaları*¹

Güç düğmesi AÇIK konumdayken ön döşeme süsleme lambaları, kapı kolu iç lambaları, orta konsol lambası, ayak bölmesi lambaları yanar. Bununla birlikte, gösterge paneli ışık kontrol düğmesi minimum değere getirilirse, ayak bölmesi ışıkları söner.

*: Bazı modellerde

¹: Aydınlatma rengi de değiştirilebilir.

BİLGİ

■ Her lambayı otomatik açma/kapama

- Aydınlatmalı giriş sistemi: Kapılar kilitli/kiltsiz ve açık/kapalı olsa bile, elektronik anahtarın bulunması durumunda, güç düğmesinin konumuna göre otomatik olarak yanacak veya sönecektir.
- Güç düğmesi kapatıldıktan sonra tavan lambaları yanık kalırsa, lambalar 20 dakika sonra otomatik olarak söner.

■ İç ışıkların otomatik aydınlanması

SRS hava yastığından herhangi biri takılıysa (şişirme) veya arkadan sert bir çarpışma durumunda iç ışıklar otomatik olarak açılır. İç ışıklar yaklaşık 20 dakika sonra otomatik olarak kapanacaktır.

İç ışıklar manuel olarak kapatılabilir. Ancak, daha fazla çarpışmanın önlenmesine yardımcı olmak için, güvenlik sağlanana kadar açık bırakılmaları önerilir. (İç ışıklar, çarpma kuvvetine ve çarpışma koşullarına bağlı olarak otomatik olarak açılmayabilir.)

■ Sesli kontrol sisteminin kullanımı*

Sesli kontrol sistemi kullanılarak aşağıdaki işlemler gerçekleştirilebilir:

- İç ışığı açma/kapama
- Her ışığın rengini değiştirme

Ayrıntılar için bkz. "MULTİMEDYA KULLANICI EL KİTABI".

UYARI

■ Işık merceklerinin çıkarılması

Ön tavan lambasının ve okuma lambalarının merceğini asla sökmeyin. Aksi halde lambalar hasar görür. Bir merceğin çıkarılması gerekirse, yetkili bir Lexus bayisine veya Lexus yetkili servisine ya da yetkin ve donanımlı bir profesyonele başvurun.

■ Akünün boşalmasını önlemek için

Hybrid sistem çalışmıyorsa ışıkları gereğinden fazla açık tutmayın.

İlgili bilgiler

[Kişiselleştirilebilir özellikler\(S. 737\)](#)

Tavan lambaları

BİLGİ

■ Ön tavan lambaları aşağıdaki durumlarda normal şekilde çalışmayabilir

Ön tavan lambaları aşağıdaki durumlarda normal şekilde çalışmayabilir:

- Mercek yüzeyinde su, kir, vb. olduğunda
- Islak elle kullanıldığında

- Eldiven vb. giyerken.

Tavan lambalarını ışıkları açma/kapama

İşığa dokunun.

Ön tavan lambası, her dokunulduğunda açılır/kapanır.

Arka tavan lambası da açılır/kapanır.

Ancak, arka tavan ışığı zaten açıldığında, ön tavan aydınlatma işlemleri tarafından kumanda edilmeyecektir.

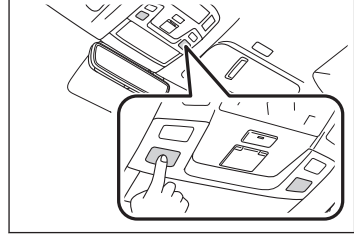

Kapıların açılmasını/kapanmasını ön tavan lambasının yanmasına bağlama

DOOR düğmesine basın.

DOOR düğmesine her basıldığında, ön tavan lambasının yanması ile kapılar arasındaki bağlantı AÇILIP/KAPATILIR.

Arka tavan lambalarının çalışması da kapıların açılması/kapanması ile bağlantılı olacaktır.

Kapı bağlantısı açıldığında, gösterge **A** yanar.

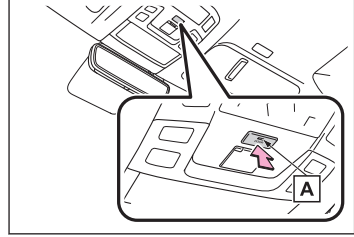

Arka tavan ışığının açılması/kapatılması

☀️ düğmesine basın.

Arka tavan lambası ☀️ düğmesine her dokunulduğunda açılır/kapanır.

Arka tavan lambasının çalışması, ön tavan lambasının açılması/kapatılmasıyla bağlantılıdır.

Arka tavan lambası, ön tavan lambasının çalışması ile açıldığında, düğmeye basılarak arka tavan lambası kapatılamaz.

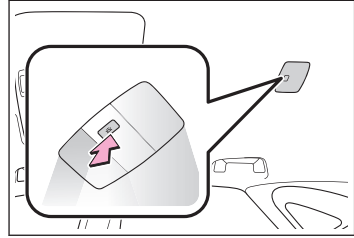

Okuma lambaları

📖 BİLGİ

■ Okuma lambaları şu durumlarda normal şekilde çalışmayabilir

Okuma lambaları aşağıdaki durumlarda normal şekilde çalışmayabilir:

- Mercek yüzeyinde su, kir, vb. olduğunda
- Islak elle kullanıldığında

4-4. İ aydınlatma

- Eldiven vb. giyerken.

Okuma lambalarının kullanımı

İşığa dokunun.

Okuma lambaları, her dokunulduğunda açılır/
kapanır.

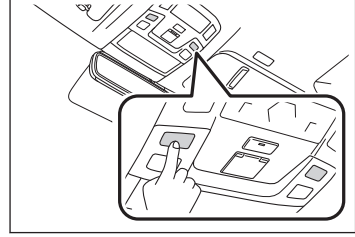

Bölmelerin yeri

⚠ DİKKAT

Kabin sıcaklığı yükseldiğinde aşağıdakiler meydana gelebileceğinden, saklama bölmelerinde gözlük, çakmak veya sprey kutuları bırakmayın:

- Gözlükler eşya bölmesindeki diğer eşyalarla temas ettiğinde kırılabilir veya ısıdan dolayı deforme olabilir.
- Çakmak veya spreyleyler patlayabilir. Eşya bölmesinde bulunan diğer eşyalarla temas ettiğinde, çakmak yangın çıkarabilir veya spreyin gaz kaçırması yangın tehlikesi yaratabilir.

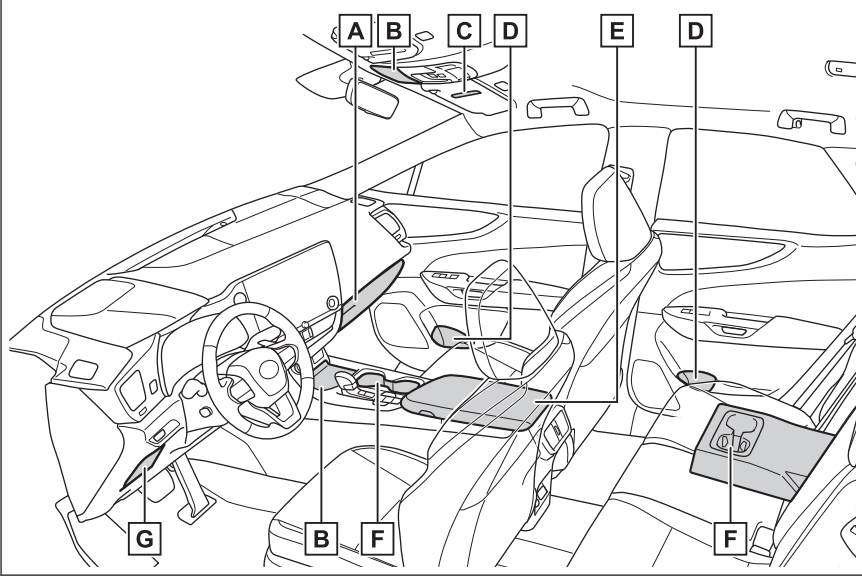

- A Torpido gözü
- B Yardımcı bölmeler
- C Kart tutucular
- D Şişe tutucular
- E Konsol bölmesi
- F Bardak tutucular
- G Bozuk para bölmesi

📖 BİLGİ

■ Torpido gözü lambası ve konsol bölmesi lambası

Park lambaları yandığında torpido gözü ve konsol bölmesi lambası yanar.

Yardımcı bölmelerin kullanımı

Kapağa bastırın.

► Tip A

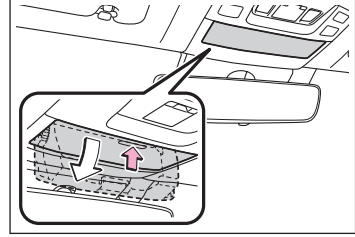

▲ DİKKAT

- Ağırlığı 200 g'dan fazla olan nesneleri bölmeye yerleştirmeyin. Aksi takdirde, yardımcı bölmenin açılması sonucu nesneler düşebilir ve kazaya neden olabilir.
- Sürüş sırasında veya konsol bölmesi kullanılmadığında kapağı kapalı tutun. Ani frenleme veya ani dönüş durumunda, içeride saklanan eşyaların bir yolcuya çarpması nedeniyle bir kaza meydana gelebilir.

Kapağı itin.

Kapatmak için kapağı içeri bastırın ve bırakın.

► Tip B

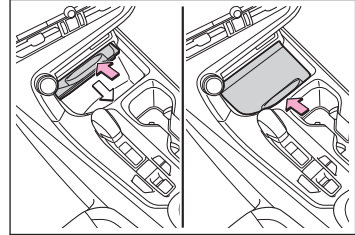

▲ DİKKAT

Sürüş sırasında veya konsol bölmesi kullanılmadığında kapağı kapalı tutun. Ani frenleme veya ani dönüş durumunda, içeride saklanan eşyaların bir yolcuya çarpması nedeniyle bir kaza meydana gelebilir.

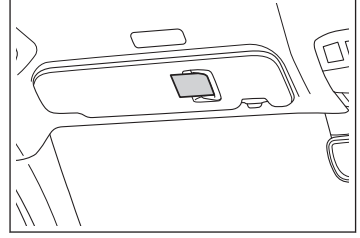
Kart tutucuların konumu**Torpedo gözünün kullanımı****⚠ DİKKAT**

Sürüş sırasında veya torpedo gözü kullanılmadığında kapalı tutun.

Açık bırakılırsa, ani frenleme veya ani dönüş durumunda ön yolcu torpedo gözü kapağına çarpabilir veya içine yerleştirilmiş nesnelere fırlayarak kazaya neden olabilir.

Torpedo gözünü açmak için kolu çekin. Torpedo gözü mekanik anahtar kullanılarak kilitlenebilir ve açılabilir.

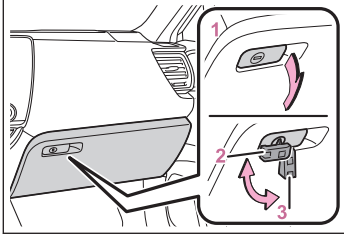

- 1 Torpedo gözünü açmak için kolu çekin.
- 2 Mekanik anahtarla kilitleyin.
- 3 Mekanik anahtarla kilidi açın.

■ BİLGİ**■ Torpedo gözü lambası**

Park lambaları yandığında torpedo gözü lambası yanar.

Bardak tutucuları kullanın**⚠ DİKKAT**

- Bardak tutuculara, bardak veya alüminyum kutu dışında herhangi bir nesne koymayın.

Ani frenleme veya kaza durumunda bu nesnelere etrafa fırlayarak yaralanmalara sebep olabilir.

Mümkünse sıcak içeceklerin üzerini kapakla kapatın.

4-5. İç donanımların kullanımı

⚠ DİKKAT

- Bardak tutucuya takılı olan kabin şekline bağlı olarak, kazayla yakındaki düğmelere dokunulmasıyla düğmeler çalıştırılabilir.

► Ön

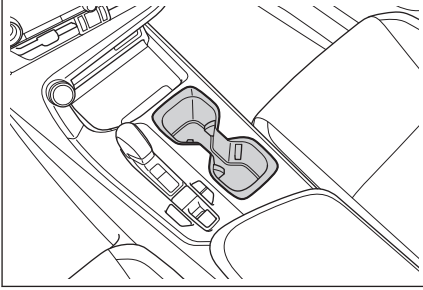

► Arka

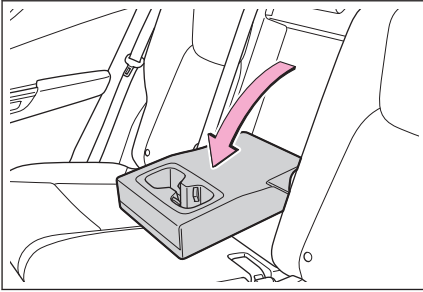

Kol dayamasını aşağıya doğru çekin.

Şişe tutucuların konumları

⚠ UYARI

Bir şişe tutucu kullanılırken aşağıdaki uyarılara uyun.

- Şişe tutuculara sıvı içeren açık şişeler, cam veya kağıt bardaklar koymayın. Sıvı dökülebilir ve cam bardaklar kırılabilir.
- Şişe saklanırken kapağını kapatın.

► Ön

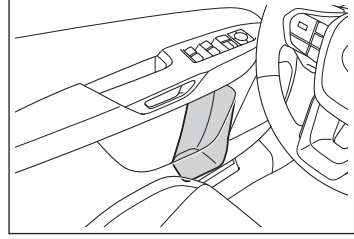

► Arka

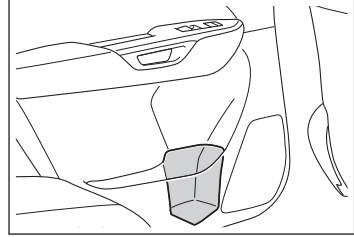
 **BİLGİ**

■ Şişe tutucular

Bir şişe, boyutuna veya şekline bağlı olarak saklanamayabilir.

Konsol bölmesinin kullanımı
 **DİKKAT**

Sürüş sırasında veya konsol bölmesi kullanılmadığında kapalı tutun.

Açık bırakılırsa, ani frenleme veya dönüş durumunda yolcu konsol kapağına çarpabilir veya içine yerleştirilmiş nesnelere fırlayarak kazaya neden olabilir.

Konsol bölmesini açmak için düğmeye basıp kapağı kaldırın.

Konsol bölmesi her iki taraftan da açılabilir.

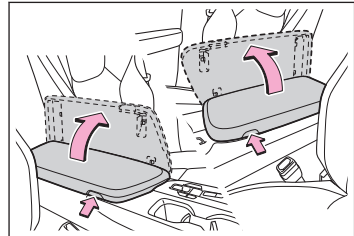

■ BİLGİ

■ Konsol bölmesi lambası

Park lambaları yandığında konsol bölmesi lambası yanar.

Bozuk para bölmesinin kullanımı

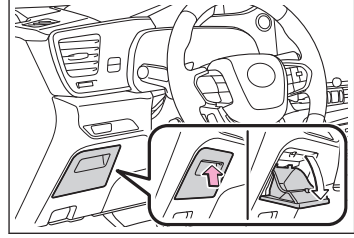

Kapağı açmak için düğmeyi yukarı itin.

▲ DİKKAT

Sürüş sırasında veya bozuk para bölmesi kullanılmadığında kapalı tutun. Açık bırakılırsa, ani frenleme veya ani dönüş durumunda sürücü bozuk para bölmesi kapağına çarpabilir veya içine yerleştirilmiş nesnelere fırlayarak kazaya neden olabilir.

Kullanışlı iç donanımlar

USB şarj bağlantı noktasının işlevi ve çalışması

⚠ UYARI

■ **USB şarj noktalarının hasar görmesini önlemek için**

- Soket içerisine yabancı nesne sokmayın.
- Bağlantı noktalarına su veya başka sıvı dökmeyin.
- Arka konsol: USB şarj noktaları kullanılmadığında, kapakları kapatın. Yabancı bir nesne veya sıvı bir noktaya girerse kısa devreye neden olabilir.
- USB şarj noktalarına fazla kuvvet uygulamayın veya bunlara vurmayın.
- USB şarj noktalarını sökmeyin veya değiştirmeyin.

■ **Harici cihazlara zarar vermemek için**

- Harici cihazları araçta bırakmayın. Araç içerisindeki sıcaklık yükselebilir ve harici cihaza zarar verebilir.
- Bağlandığında harici bir cihaza veya harici bir cihazın kablосunu aşağıya bastırmayın veya gereksiz güç uygulamayın.

■ **12 volt akünün deşarj olmasını önlemek için**

Hybrid sistem çalışmazken USB şarj noktalarını uzun süreyle kullanmayın.

USB şarj noktaları harici cihazlara 5 V'ta 3,0 A elektrik tedarik etmek için kullanılır.

USB şarj noktaları sadece şarj etmek içindir. Bunlar, veri aktarımı veya başka amaçlar için tasarlanmamıştır.

Harici cihaza bağlı olarak, düzgün biçimde şarj olmayabilir. Bir USB şarj noktasını kullanmadan önce cihazla birlikte verilen kılavuza bakın.

📄 BİLGİ

■ **USB şarj noktaları şu durumlarda kullanılabilir**

Güç düğmesi ACC veya ON konumunda.

■ **USB şarj noktalarının düzgün çalışamayabileceği durumlar**

- 5 V'ta 3,0 A'den fazla tüketen bir cihaz bağlıysa.
- Bir kişisel bilgisayarla iletişim kurmak üzere tasarlanmış bir cihaz (USB bellek gibi) bağlıysa
- Bağlı harici cihaz kapalıysa (cihaza bağlı olarak)
- Aracın içindeki sıcaklık yüksekse, örneğin araç güneşin altında kaldıysa

■ **Bağlanan harici cihazlar hakkında**

Bağlanan harici cihaza bağlı olarak, şarj arada sırada askıya alınabilir ve daha sonra tekrar başlatılabilir. Bu bir arıza değildir.

USB şarj bağlantı noktasını kullanın

► Gösterge paneli

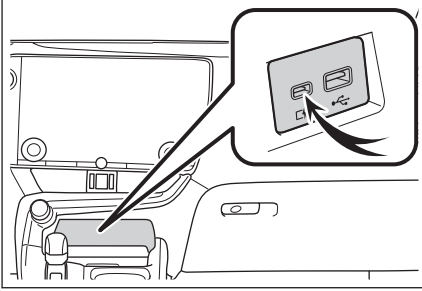

► Arka konsolda

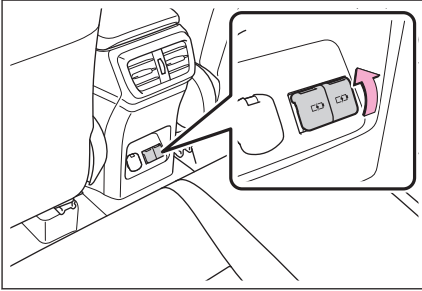

Kapağı açın.

Güç çıkışının işlevi ve çalışması (12 VDC)

⚠ UYARI

■ Güç çıkışının zarar görmesini önlemek için (12 VDC)

- Soket içerisine yabancı nesne sokmayın.
- Soketlere su veya başka sıvı dökmeyin.
- Güç çıkışları (12 VDC) kullanılmadığında kapakları kapatın. Yabancı bir nesne veya sıvı bir noktaya girerse kısa devreye neden olabilir.
- Güç çıkışlarına (12 VDC) aşırı güç uygulamayın veya darbe uygulamayın.

■ 12 volt akünün deşarj olmasını önlemek için

Hybrid sistem durdurulmuş durumdayken güç çıkışlarını (12 VDC) uzun süre kullanmayın.

Güç çıkışı, 12 VDC'de 10A'dan daha az (120 W güç tüketimi) çalışan cihazlara güç sağlamak için kullanılabilir.

Birden fazla cihazı bağlarken, bağlı tüm cihazların toplam güç tüketiminin 120 W'tan az olduğundan emin olun.

■ BİLGİ

■ Güç besleme çıkışı aşağıdaki koşullarda kullanılabilir

Güç düğmesi ACC veya ON konumunda.

■ Hybrid sistemi durdururken

Mobil pil paketleri gibi şarj işlevi olan elektrikli cihazları çıkarın.

Bu tür cihazlar bağlı kalırsa, hybrid sistem normal şekilde durmayabilir.

Aksesuar soketlerinin kullanılması (12 VDC)

► Arka konsolda

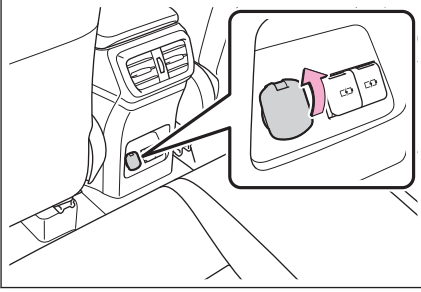

Kapağı açın.

► Bagaj bölmesinde

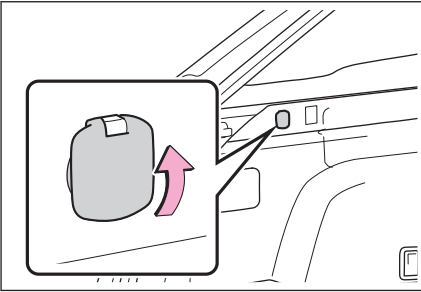

Kapağı açın.

Kablosuz şarj cihazının işlevi ve çalışması

Wireless Power Consortium tarafından oluşturulan Qi kablosuz şarj standardına uyumlu olduğu sürece, akıllı telefon veya portatif pil gibi bir taşınabilir cihaz şarj bölümünün üzerine yerleştirilerek şarj edilebilir.

⚠ DİKKAT

■ Sürüş sırasında dikkatli olun

Sürüş sırasında taşınabilir bir cihazı şarj ederken, emniyet sağlamak amacıyla sürücünün taşınabilir cihazı kullanmaması gerekir.

■ Sürüş sırasındaki alınacak önlemler

Sürüş sırasında kablosuz kulaklık gibi küçük, hafif taşınabilir cihazları şarj etmeyin. Hafif cihazlar şarj tablasından fırlayarak kazaya neden olabilir.

■ Elektronik cihazların neden olduğu parazitler ile ilgili uyarı

Vücuda yerleştirilebilen kalp pilleri, kardiyak resenkronizasyon tedavisi kalp pilleri veya vücuda yerleştirilebilen kardiyak defibrilatör veya diğer herhangi bir elektrikli tıbbi aygıt kullanan kişiler, kablosuz şarj cihazının kullanımına ilişkin olarak doktorlarına danışmalıdır.

Kablosuz şarj cihazının çalışması, tıbbi aygıtları etkileyebilir.

■ Yanıkları veya hasar oluşmasını önlemek için

Aşağıdaki uyarılara dikkat edin.

Buna uyulmaması yangın, ekipman arızası ve hasarı, veya ısı nedeniyle oluşabilecek yanıklara neden olabilir.

- Şarj sırasında şarj alanı ile taşınabilir cihaz arasına herhangi bir metal nesne koymayın.
- Alüminyum çıkartma gibi metalik cisimleri şarj alanına yapıştırmayın.
- Şarj alanına temas eden tarafına alüminyum etiketler veya diğer metal nesnelere yapıştırılmış taşınabilir cihazları şarj etmeyin.
- Eşyaları yardımcı kutu yerine kablosuz şarj cihazında saklamayın.
- Kablosuz şarj cihazına kuvvet uygulamayın veya darbeye maruz bırakmayın.
- Kablosuz şarj cihazını parçalarına ayırmayın, üzerinde değişiklik yapmayın veya sökmeyin.
- Qi kablosuz şarj standardı ile uyumlu olmayan taşınabilir cihazları şarj etmeyin.
- Manyetik nesnelere kablosuz şarjın yanına gelmesine izin vermeyin
- Şarj alanı kirliyse şarj işlemi yapmayın
- Şarj sırasında kablosuz şarj cihazını bez veya başka bir cisim ile örtmeyin.

⚠ UYARI

■ Arızayı ve verilerin bozulmasını önleme

- Şarj ederken şarj cihazının yakınına kredi kartları veya manyetik kayıt ortamı vb. gibi manyetik kartları yaklaştırmayın; aksi takdirde, veriler silinebilir.

Ayrıca kol saatleri gibi hassas cihazları şarj cihazına yaklaştırmayın. Bu gibi cihazlar arızalanabilir.

- Taşınabilir bir cihazın şarj yüzeyi ile şarj alanı arasında kredi kartı gibi temassız bir akıllı kart varken şarj işlemi yapmayın. Karttaki IC yongası aşırı derecede

⚠ UYARI

Isınarak taşınabilir cihaza veya akıllı karta zarar verebilir. Buna uyulmaması yangın, ekipman arızası ve hasarı veya ısı nedeniyle oluşabilecek yanıklara neden olabilir.

Temassız akıllı kartın takılabileceği bir kılıf veya kapakla taşınabilir bir cihazı şarj etmemeye özellikle dikkat edin.

- Taşınabilir cihazları araçta bırakmayın. Doğrudan güneş ışığı altında araç içindeki sıcaklık yükselebilir ve muhtemelen cihaza zarar verebilir.

■ 12 volt akünün deşarj olmasını önlemek için

Hybrid sistem durdurulduğunda kablosuz şarj cihazını gereğinden fazla kullanmayın.

📖 BİLGİ**■ Kablosuz şarj cihazı aşağıdaki koşullarda kullanılabilir**

Güç düğmesi ACC veya ON konumunda.

■ Bağlı taşınabilir cihazlar hakkında

- Qi kablosuz şarj standardı ile uyumlu taşınabilir cihazlar, kablosuz şarj cihazı ile şarj edilebilir. Ancak Qi kablosuz şarj standardını karşılayan tüm cihazlar ile uyumluluk garantisi verilmemektedir.
- Kablosuz şarj cihazı bir cep telefonu, akıllı telefon veya başka bir taşınabilir cihaza düşük seviyede elektrik gücü (5 W veya daha az) verecek şekilde tasarlanmıştır.
- Bunun yapılmaması yangın olasılığına neden olabilir. Bununla birlikte, aşağıdakiler gibi taşınabilir cihazlar 5 W'tan fazla güçle şarj edilebilir.
 - 7,5 W şarj uyumlu iPhone'lar 7,5 W veya daha düşük güçte şarj edilebilir.
 - WPC Ver 1.2.4 (Genişletilmiş Güç profili) ile uyumlu taşınabilir cihazlar, 10 W veya daha düşük bir güçte şarj edilebilir.

■ Akıllı giriş ve çalıştırma sisteminin kullanımı

Şarj sırasında elektronik anahtarın aracın dışına çıkarılması gibi durumlarda akıllı giriş ve çalıştırma sisteminin elektronik anahtarı algılayabilmesi için şarj işlemi askıya alınır. Elektronik anahtar algılandığında şarja otomatik olarak yeniden başlanır.

■ Taşınabilir cihaza kılıf veya aksesuar takılırsa

Qi uyumlu olmayan bir kılıf veya aksesuar takılıysa, taşınabilir cihazı şarj etmeyin. Bir cihaz "Qi" uyumlu olsa bile, bir kapak veya aksesuar takılıysa şarj mümkün olmayabilir. (→ S.275)

■ Şarj ile ilgili uyarılar

Şarj sırasında kablosuz şarj cihazı ve taşınabilir cihaz ısınacaktır. Bu bir arıza değildir.

4-5. İç donanımların kullanımı

Şarj sırasında portatif cihaz ısınır ve portatif cihazın koruma fonksiyonu nedeniyle şarj durursa, taşınabilir cihaz soğuyana kadar bekleyin ve tekrar şarj edin.

Ayrıca kablosuz şarj cihazının içindeki sıcaklığı azaltmak için bir fan çalışabilir. Bu bir arıza belirtisi değildir.

■ Çalışma sırasında üretilen ses

ACC veya AÇIK konumuna geçmek için güç düğmesine basıldığında veya taşınabilir bir cihaz algılandığında çalışma sesleri duyulabilir. Bu bir arıza belirtisi değildir.

■ "Qi" sembolü

The "Qi" logo is a trademark of the Wireless Power Consortium.



Kablosuz şarj cihazının parçalarının adları

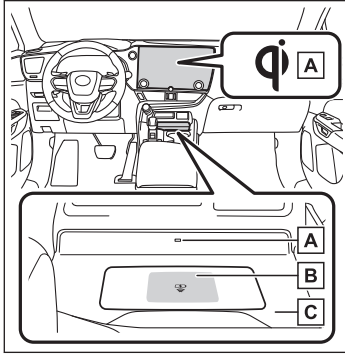

- A Çalışma gösterge ışığı
- B Şarj alanı
- C Şarj tablası

Kablosuz şarj cihazını kullanın

● Şarj tablasına taşınabilir bir cihaz yerleştirin.

Taşınabilir cihaza bağlı olarak, şarj bobini cihazın ortasına olmayabilir. Bu durumda, taşınabilir cihazı, şarj bobini şarj alanında ortalanacak şekilde yerleştirin.

Şarj sırasında, şarj tablasındaki (turuncu) çalışma gösterge ışığı yanacaktır.

Şarj başlamıyorsa, taşınabilir cihazı şarj bölümünün mümkün olduğunca ortasına getirmeye çalışın.

Şarj tamamlandığında, şarj tablasındaki (yeşil) çalışma gösterge ışığı yanacaktır.

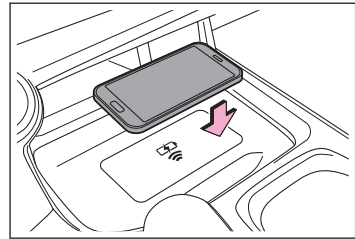

☐ BİLGİ

■ Tekrar şarj fonksiyonu

- Şarj işlemi tamamlandıktan sonra belirli bir süre geçtiyse ve taşınabilir cihaz hareket ettirilmediyse, kablosuz şarj cihazı şarj etmeye başlayacaktır.
- Taşınabilir bir cihaz şarj alanı içinde önemli miktarda hareket ettirilirse, şarj bobini bağlantısı kesilerek şarj geçici olarak durdurulabilir. Ancak, şarj alanında bir şarj bobini algılanırsa, kablosuz şarj cihazının içindeki şarj bobini diğer bobinin yanına hareket eder ve şarj işlemi devam eder.

■ Hızlı şarj işlevi

Aşağıdakiler gibi taşınabilir cihazlar hızla şarj edilebilir.

- WPC Ver1.2.4 EPP'ye (Geniştirilmiş Güç profili) uygun hızlı şarj özellikli cihazlar
- 7,5 W şarj özellikli iPhone'lar (iPhone 8 ve üstü)

■ Kablosuz şarj cihazının doğru çalışmayabileceği durumlar

Aşağıdaki durumlarda kablosuz şarj cihazı doğru çalışmayabilir:

- Taşınabilir cihaz tamamen şarjlı olduğunda
- Taşınabilir bir cihaz kablolulu bağlantıyla şarj olurken.
- Şarj alanı ile taşınabilir cihaz arasında yabancı madde olduğunda
- Şarj sırasında taşınabilir bir cihazın sıcaklığı yükseldiğinde
- Doğrudan güneş ışığı vb. nedeniyle şarj tablasının yakınındaki sıcaklık 35°C (95°F) veya daha fazla olduğunda.
- Taşınabilir bir cihaz, şarj yüzeyi yukarı bakacak şekilde yerleştirildiğinde
- Taşınabilir cihaz şarj alanında ortalanmadığında
- Taşınabilir bir cihaz, şarj tablasından daha büyük olduğunda
- Şarj alanının dışına katlanabilir bir taşınabilir cihaz yerleştirildiğinde
- Araç güçlü radyo dalgaları veya elektronik parazite neden olan TV vericileri, elektrik trafosu, yakıt istasyonu, büyük ekranlar, havaalanı veya benzer yerlerin yakınındayken
- Elektronik anahtar aracın içinde değilken
- Aşağıdaki nesnelere biri taşınabilir bir cihaz ile şarj alanı arasında veya bu cihaza takılı olduğunda ve taşınabilir cihazın şarj yüzeyi ile şarj alanı arasında 2 mm (0,08 inç) veya daha fazla boşluğa neden olduğunda:
 - Kalın kılıflar veya kapaklar
 - Kalın süslemeler
 - Şarj yüzeyinin düz olmadığı ancak oluklu ve değişken kalınlıkta olan kılıflar veya kapaklar
 - Yüzükler, kayışlar vb. gibi aksesuarlar
- Taşınabilir cihaz aşağıdaki metal cisimlerden birine temas ediyorsa veya üzeri bu cisimler ile örtülüyse:

4-5. İç donanımların kullanımı

- Alüminyum folyo gibi metalle kaplı kartlar
 - İçerisinde alüminyum folyo bulunan sigara kutuları
 - Metal cüzdanlar veya çantalar
 - Bozuk paralar
 - Isı paketleri
 - CD ve DVD'ler gibi kayıt medyaları
 - Metalik süslemeler
 - Metalik kılıflar veya kapaklar
- Yakında (radyo dalgaları yayan) aracınıza ait olmayan bir uzaktan kumanda anahtarı kullanılıyorken
- Şarj tablasına aynı anda 2 veya daha fazla taşınabilir cihaz yerleştirildiğinde Yukarıdaki durumlar dışında, kablosuz şarj cihazı doğru çalışmazsa veya çalışma gösterge ışığı yanıp sönerse, kablosuz şarj cihazı arızalı olabilir.
- Daha fazla bilgi için herhangi bir Lexus bayisi veya Lexus servisi ya da güvenilir başka bir servise başvurun.

Kablosuz şarj cihazı çalışma gösterge ışığı durumu

Kablosuz şarj cihazının çalışma gösterge ışığı, kablosuz şarj cihazının çalışma durumunu aşağıdaki şekilde gösterir:

Çalışma gösterge ışığı		Durum
Şarj tablası	Orta ekran	
Kapalı	Kaybolur	Kablosuz şarj cihazı kapalıdır
Yeşil (yanık)	Gri	Bekleme (şarj yapmak mümkün) ⁽¹⁾
		Şarj işlemi tamamlanmış ⁽²⁾
Turuncu (yanık)	Mavi	Şarj alanına taşınabilir bir cihaz konmuştur (taşınabilir cihazın tanınması)
		Şarj

(1) Bekleme modundayken şarj gücü verilmez. Bu durumda şarj tablasına metal bir nesne konulursa, nesne ısınmaz.

(2) Taşınabilir cihaza bağlı olarak, şarj işlemi tamamlandıktan sonra çalışma gösterge ışığı yanık kalabilir (turuncu).

Kol dayamasının kullanımı

⚠ UYARI

Kol dayamasına aşırı kuvvet uygulamayın. Aksi takdirde kol dayaması zarar görebilir.

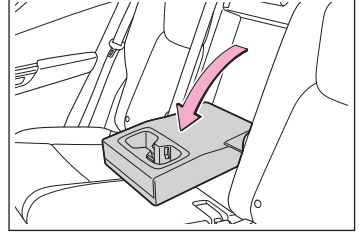

- Kullanmak için kol dayamasını aşağıya doğru katlayın.

Tutunma kolu işlevleri ve kullanımı**⚠ DİKKAT**

Araca binerken, inerken veya koltuğunuzdan kalkarken tutunma kolunu kullanmayın.

⚠ UYARI

Tutunma kolu üzerine ağır bir nesne koymayın veya asmayın.

Tavana takılı olan tutunma kolu, koltukta otururken vücudunuzu desteklemek için kullanılabilir.

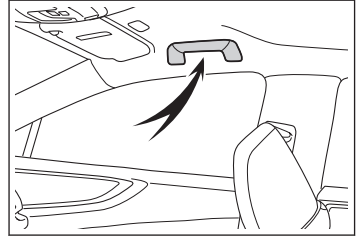
**Ceket kancalarının yerleri****⚠ DİKKAT**

Kancalara, elbise askısı ya da sert veya keskin cisimler asmayın. Bu gibi cisimler fırlayarak, SRS perde hava yastığı açıldığında ciddi şekilde yaralanmalara ya da ölüme sebep olabilir.

4-5. İ donanımların kullanımı

Askı kancaları arka tutunma kollarında bulunur.

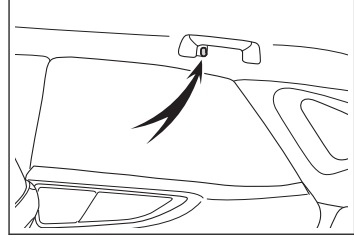

Makyaj aynalarının kullanımı

● Açmak için kapağı kaydırın.

Kapak açıldığında makyaj lambası yanar.

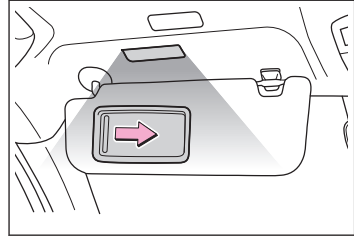

⚠ UYARI

Hybrid sistem durdurulmuşken makyaj lambalarını gereğinden uzun süre açık bırakmayın. Bunu yapmak 12 volt akünün boşalmasına neden olabilir.

📄 BİLGİ

■ Otomatik ışık kapatma işlevi

Güç düğmesi kapalıyken, makyaj lambaları açıksa, 20 dakika sonra otomatik olarak kapatılacaktır.

Bagaj kancalarının kullanılması

Bagaj kancaları serbest haldeki eşyaları sabitlemek amacıyla kullanılmaktadır.

- **Kullanmak için kancayı kaldırın.**

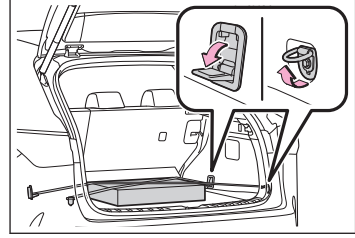
**⚠ DİKKAT**

Yaralanmayı önlemek için, bagaj kancaları kullanılmadığında, bunları toplanmış konumlarına geri koyduğunuzdan emin olun.

4-6. Bagaj bölümünün kullanımı

Bagaj ağı kancalarının kullanılması

Bagaj ağı, bagaj ağı kancaları kullanılarak asılabilir.

- Kullanmak için kancayı kaldırın.

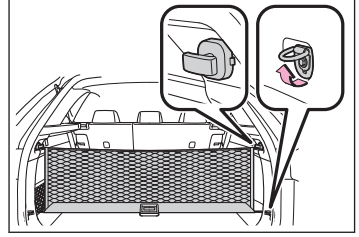

⚠ DİKKAT

Yaralanmayı önlemek için, bagaj ağı kancaları kullanılmadığında, bunları toplanmış konumlarına geri koyduğunuzdan emin olun.

Poşet kancalarının kullanımı

- Kullanmak için poşet arka kancasını itin.

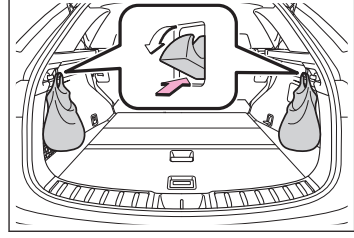
**⚠ UYARI**

Poşet kancalarına 4 kg'dan (8,8 lb.) ağır cisimler asmayın.
Bunu yapmak, poşet kancasına zarar verebilir.

4-6. Bagaj bölümünün kullanımı

Taban kaplaması

Döşemenin açılması

⚠ DİKKAT

Döşeme açıldıysa veya söküldüyse, yola çıkmadan önce eski konumlarına getirin. Aksi takdirde, ani bir frenleme veya bir kaza durumunda, bir döşeme veya depolanan eşyalar dışarı fırlayabilir ve bir yolcuya çarpabilir.

1 Bagaj kapağını açın.

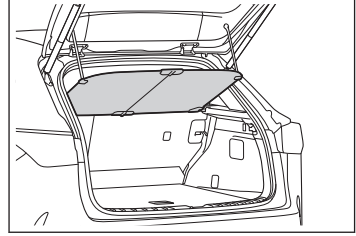

2 Döşemeyi açın.

► A şekli

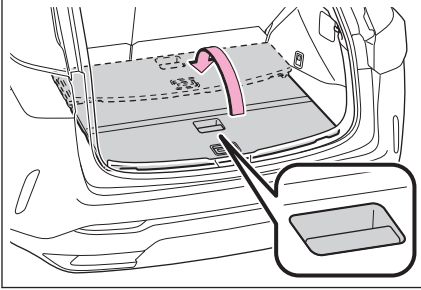

► B şekli

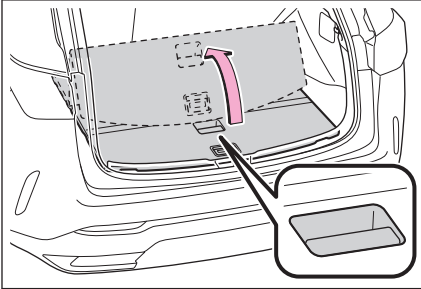

► C şekli

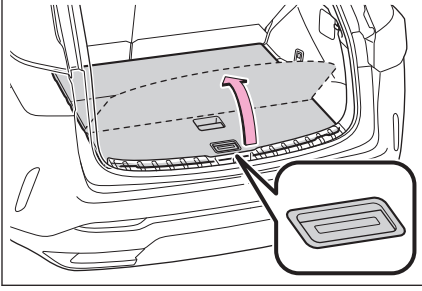
**Eşyaların tabla altındaki döşemede saklanması**

Aşağıdaki eşyalar saklanabilir.

● Aksesuarlar

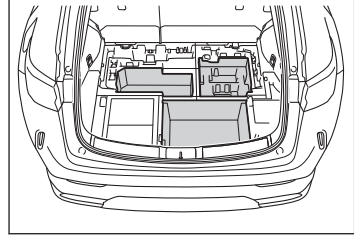

● Reflektör*1

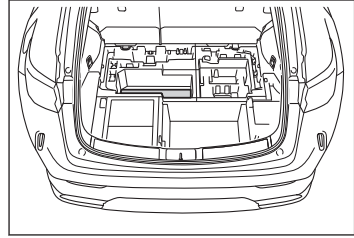

*1 : Reflektör orijinal ekipman olarak aracınızda bulunmaz.

Bagaj örtüsünün toplanması

1 Her bir ipi kurtarın.

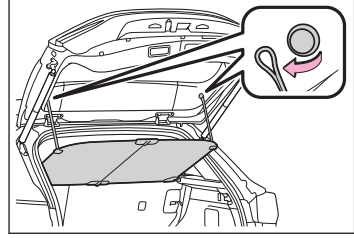

2 Kolu yukarı doğru çekin ve taban kaplamasını katlayın.

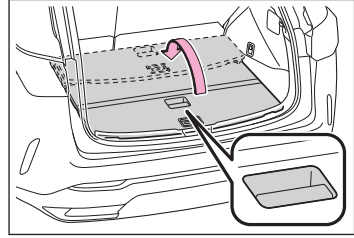

3 Bagaj örtüsünü çıkarın.

Bir arka koltuk arkalıđı yatırılmışsa, koltuk arkalıđını dik konuma getirdikten sonra bagaj örtüsünü çıkarın.

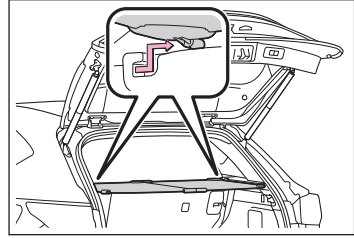

4 Bagaj örtüsünü katlayın

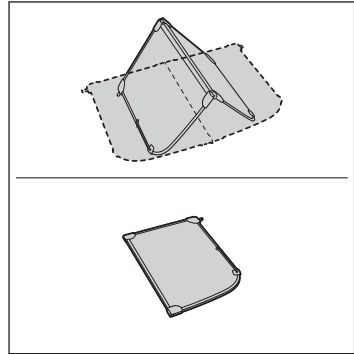

- 5 Taban kaplamasını kaldırın ve bagaj örtüsünü kaplama altında saklayın.

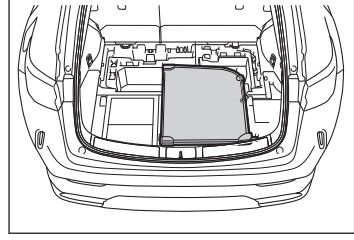

⚠ DİKKAT

- Bagaj örtüsü üzerine nesnelere koymayın. Ani frenleme veya savrulma durumunda, nesnelere uçabilir ve bir yolcuya çarpabilir.
- Çocukların bagaj örtüsüne çıkmalarına izin vermeyin. Aksi takdirde bagaj örtüsü zarar görebilir.

5-1. Göstergenin işlevleri ve gösterimleri

Uyarı ışıkları ve göstergeler . **288**

Göstergeler ve sayaçlar (F
SPORT modelleri hariç)..... **295**

Göstergeler ve sayaçlar (F
SPORT modelleri)..... **301**

5-2. Ekranların işlevleri

Araç bilgi ekranı (yansıtmalı
gösterge ekranı olmayan
araçlar)..... **306**

Araç bilgi ekranı (yansıtmalı
gösterge ekranlı araçlar).... **308**

Yansıtmalı gösterge ekranı .. **310**

Görüntülenen içerik..... **313**

5-3. Ekranların ayarlarının değiştirilmesi

Gösterge paneli ışık
parlaklığının değiştirilmesi . **323**

Yansıtmalı gösterge ekranı
ayarlarının değiştirilmesi **324**

5-1. Göstergenin işlevleri ve gösterimleri

Uyarı ışıkları ve göstergeler

Gösterge panelindeki ve dış dikiz aynalarındaki uyarı ışıkları ve göstergeler, araçtaki birçok sistem hakkında sürücüyü bilgi verir.

Açıklama için, aşağıdaki şekilde tüm gösterge ve uyarı ışıkları gösterilmiştir.

► Yansıtmalı gösterge ekranlı araçlar

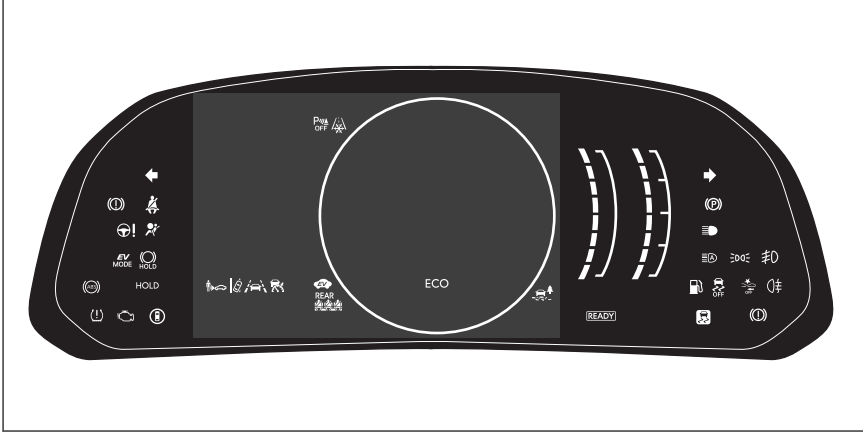

► Yansıtmalı gösterge ekranlı araçlar



Uyarı ışıklarının listesi

Uyarı ışıkları, araçtaki belirtilen sistemlerde oluşabilecek arızaları sürücüyü bildirir.



(kırmızı)

Fren sistemi uyarı ışığı⁽¹⁾



5-1. Göstergenin işlevleri ve gösterimleri

 (sarı)	Fren sistemi uyarı ışığı ⁽¹⁾
	Yüksek soğutma sıvısı sıcaklığı uyarı ışığı ⁽²⁾
	Hybrid sistem hararet uyarı ışığı ⁽²⁾
	Şarj sistemi uyarı ışığı ⁽²⁾
	Düşük motor yağı basıncı uyarı ışığı ⁽²⁾
	Arıza gösterge lambası ⁽¹⁾
	SRS uyarı ışığı ⁽¹⁾
	ABS uyarı ışığı ⁽¹⁾
	Uygunsuz pedal çalışması uyarı ışığı ⁽²⁾
 (kırmızı)	Elektrik motorlu direksiyon sistemi uyarı ışığı ⁽¹⁾
 (sarı)	Elektrik motorlu direksiyon sistemi uyarı ışığı ⁽¹⁾
	Düşük yakıt seviyesi uyarı ışığı
	Sürücü ve ön yolcu emniyet kemeri uyarı ışığı
	Arka yolcu emniyet kemeri hatırlatma lambası (yansıtmalı gösterge ekranı olmayan araçlar)

5-1. Göstergenin işlevleri ve gösterimleri

	Arka yolcu emniyet kemeri hatırlatma lambası (yansıtmalı gösterge ekranlı araçlar)
	Lastik basıncı uyarı ışığı ⁽¹⁾
 (sarı)	LDA göstergesi
 (sarı)	LTA göstergesi
 (sarı)	PDA göstergesi*
	Lexus park destek sensörü KAPALI göstergesi* ⁽¹⁾
 (sarı)	Sabit hız kontrol göstergesi
 (sarı)	Dinamik radarlı sabit hız kontrolü göstergesi
 (sarı)	Hız sınırlayıcı göstergesi*
	Sürüş desteği bilgi göstergesi ⁽¹⁾
 OFF	PCS uyarı ışığı ⁽¹⁾
	Kayma göstergesi ⁽¹⁾

* : Bazı modellerde

 (yanıp söner)	Park freni göstergesi
 (yanıp söner)	Frenin basılı tutulduğunu belirten gösterge ⁽¹⁾

(1) Bu ışıklar, güç düğmesi açık konuma alındığında sistemin çalışma kontrolünün yapıldığını belirtmek için yanar. Bir kaç saniye sonra ya da hybrid sistem çalıştırıldığında sönerler. Işığın yanmaması veya yanık kalması, bir sistemde arıza olabileceğini gösterir. Aracı herhangi bir yetkili Lexus bayisi ya da Lexus servisi veya güvenilir başka bir servise gösterin.

(2) Bu ışık araç bilgi ekranında yanar.

⚠ DİKKAT





Hybrid sistemi çalıştırdığınızda ABS ve SRS uyarı ışıkları gibi güvenlik sistemi ışıklarının yanmaması bu sistemlerde arıza olduğu anlamına gelir ve bu sistemler kaza anında devreye giremeyeceği için ciddi yaralanmalar veya ölümlerle sonuçlanabilecek kazalarda koruma sağlayamaz. Böyle bir durumda aracınızı hemen herhangi bir yetkili Lexus bayisi veya Lexus servisine ya da başka bir yetkin ve donanımlı profesyonelle gösterin.

İlgili bilgiler

Bir uyarı ışığı yanar/yanıp sönerse(S. 612)

Göstergelerin listesi

Göstergeler araçtaki birçok sistemin çalışmasıyla ilgili sürücüye bilgi verir.















	Sinyal lambası göstergesi
	Arka ışık göstergesi
	Uzun far göstergesi
	AHS göstergesi ^{*(1)} AHB göstergesi ^{*(1)}
	Ön sis lambası göstergesi*

* : Bazı modellerde

5-1. Göstergenin işlevleri ve gösterimleri

	Arka sis lambası göstergesi
	PCS uyarı ışığı ⁽¹⁾⁽³⁾
 (yeşil/beyaz)	Sabit hız kontrol göstergesi
 (yeşil/beyaz)	Dinamik radarlı sabit hız kontrolü göstergesi
 (yeşil/beyaz)	Hız sınırlayıcı göstergesi*
 (yeşil/beyaz)	LDA göstergesi
 OFF	LDA OFF göstergesi ⁽³⁾
 (yeşil/beyaz)	LTA göstergesi
 A	Dış dikiz aynası göstergeleri ⁽²⁾
 OFF	Lexus park destek sensörü KAPALI göstergesi ^{*(1)(3)}
	Sürüş desteği bilgi göstergesi ⁽¹⁾⁽³⁾
 (yanıp söner)	Kayma göstergesi ⁽¹⁾
 OFF	VSC OFF göstergesi ⁽¹⁾⁽³⁾
 READY	"READY" göstergesi

5-1. Göstergenin işlevleri ve gösterimleri

	Park freni göstergesi
	Fren basılı halde bekleme göstergesi ⁽¹⁾
	Frenin basılı tutulduğunu belirten gösterge ⁽¹⁾
	EV göstergesi
	Düşük dış hava sıcaklığı göstergesi ⁽⁴⁾
	[YOLCU HAVA YASTIĞI] göstergesi ⁽⁵⁾
 (yeşil/beyaz)	PDA göstergesi*
	EV sürüş modu göstergesi
	Eco sürüş modu göstergesi
	Sport modu göstergesi ⁽⁶⁾
	Sport S modu göstergesi ⁽⁷⁾
	Sport S+ modu göstergesi ⁽⁷⁾
	Özel mod göstergesi ⁽⁷⁾
	İz Modu göstergesi*

(1) Bu ışıklar, güç düğmesi açık konuma alındığında sistemin çalışma kontrolünün yapıldığını belirtmek için yanar. Bir kaç saniye sonra ya da hybrid sistem çalıştırıldığında sönerler. Işığın yanmaması veya yanık kalması, bir sistemde arıza olabileceğini gösterir. Aracı herhangi bir yetkili Lexus bayisi ya da Lexus servisi veya güvenilir başka bir servise gösterin.

(2) Bu ışık, dış dikiz aynalarında yanar.

(3) Sistem kapatıldığında bu ışık yanar.

5-1. Göstergenin işlevleri ve gösterimleri

- (4) Dış hava sıcaklığı yaklaşık 3°C veya daha düşük olduğunda bu gösterge yanıp söner ve yaklaşık 10 saniye sonra sürekli yanmaya başlar.
- (5) Bu ışık ön iç/okuma lambalarında yanar.
- (6) F SPORT modelleri hariç
- (7) F SPORT modelleri

İlgili bilgiler

[Kişiselleştirilebilir özellikler\(S. 737\)](#)

Göstergeler ve sayaçlar (F SPORT modelleri hariç)

► Yansıtımlı gösterge ekransız araçlar

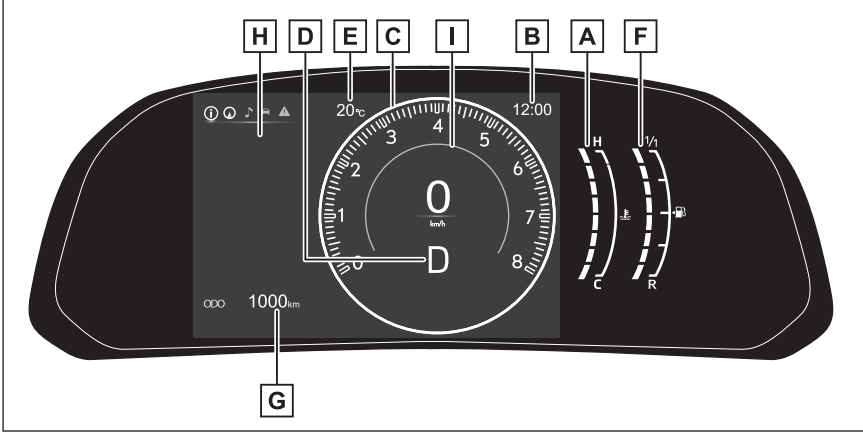

- A** Motor soğutma sıvısı sıcaklık göstergesi
Motor soğutma sıvısı sıcaklığını gösterir
- B** Saat
GPS saat bilgisini (GPS saati) kullanarak saati otomatik olarak ayarlar. Ayrıntılar için bkz. "MULTİMEDYA KULLANICI EL KİTABI".
- C** Devir saati
Dakikadaki motor dönüş hızını gösterir
Hybrid Sistem Göstergesi
Hybrid sistem çıkış veya üretim seviyesini gösterir.
Hız göstergesi
Seçilen sürüş moduna veya belirli ayarlara bağlı olarak gösterim değişecektir.
- D** Vites konumu/vites aralığı
- E** Dış hava sıcaklığı
-40°C ile 60°C arasındaki ortam sıcaklığını görüntüler.
- F** Yakıt göstergesi
Yakıt deposunda kalan yakıt miktarını gösterir.
- G** Kilometre sayacı ve sıfırlanabilir kilometre sayacı göstergesi
- H** Araç bilgi ekranı
Sürücüye çeşitli araç verilerini sunar ve bir arıza meydana geldiğinde uyarı mesajları görüntüler.
- I** Sürüş modu arka plan rengi
Arka plan rengi sürüş moduna göre değişir.

5-1. Gösterenin işlevleri ve gösterimleri

► Yansıtmalı gösterge ekranlı araçlar

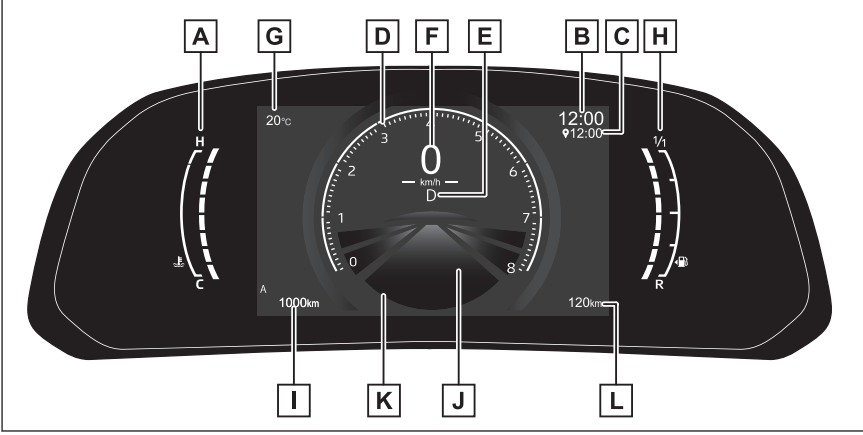

A Motor soğutma sıvısı sıcaklık göstergesi

Motor soğutma sıvısı sıcaklığını gösterir

B Saat

GPS saat bilgisini (GPS saati) kullanarak saati otomatik olarak ayarlar. Ayrıntılar için bkz."MULTİMEDYA KULLANICI EL KİTABI".

C Navigasyon sistemi tahmini varış zamanı göstergesi*

Navigasyon sistemine göre tahmini varış zamanını görüntüler.

D Devir saati

Dakikadaki motor dönüş hızını gösterir

Hybrid Sistem Göstergesi

Hybrid sistem çıkış veya üretim seviyesini gösterir.

Analog hız göstergesi

Seçilen sürüş moduna veya belirli ayarlara bağlı olarak gösterim değişecektir.

E Vites konumu/vites aralığı

F Dijital hız göstergesi

G Dış hava sıcaklığı

-40°C ile 60°C arasındaki ortam sıcaklığını görüntüler.

H Yakıt göstergesi

Yakıt deposunda kalan yakıt miktarını gösterir.

I Kilometre sayacı ve sınırlanabilir kilometre sayacı göstergesi

J Araç bilgi ekranı

Sürücüyü çeşitli araç verilerini sunar ve bir arıza meydana geldiğinde uyarı mesajları görüntüler.

K Sürüş modu arka plan rengi

* : Bazı modellerde

Arka plan rengi sürüş moduna göre değişir.

L Yakıt menzil göstergesi

Kalan yakıt ile gidilebilecek menzili gösterir.

BİLGİ

■ Sayaç ve gösterge aşağıdaki durumlarda aydınlatılır

Güç düğmesi AÇIK konumda.

■ Motor devri

Hybrid elektrikli araçlarda yakıt verimini artırmak ve egzoz emisyonunu azaltmak için motor devri çok hassas bir şekilde kontrol edilir.

Aracın kullanım koşulları ve sürüş koşulları aynı olsa bile görüntülenen motor devirleri farklı olabilir.

■ Dış sıcaklık göstergesi

● Aşağıdaki durumlarda doğru dış hava sıcaklığı gösterilmeyebilir veya sıcaklık değişimi normalden uzun sürebilir:

- Araç durduğunda ya da düşük hızlarda (25 km/h'den daha az) gidildiğinde
- Dış sıcaklık aniden değiştiğinde (garaj, tünel vb. girişinde veya çıkışında)

● "--"veya"E"göründüğünde sistemde bir arıza oluşmuş olabilir.

Aracınızı herhangi bir yetkili Lexus bayisi veya Lexus servisine ya da donanımlı profesyonelle götürün.

■ Yakıt menzil göstergesi*

- Mesafe, kullanıcının ortalama yakıt tüketimi baz alınarak hesaplanır. Sonuç olarak, gerçek mesafe, gösterilen mesafeden farklı olabilir.
- Yakıt deposuna çok az miktarda yakıt eklendiğinde, gösterge değişmeyebilir. Yakıt doldurulurken düğmeyi kapalı konuma getirin. Güç düğmesini kapalı konuma getirilmeden yakıt doldurulursa gösterge güncellenmeyebilir.

■ LCD ekran

Ekranında küçük noktalar belirebilir.

Bu, LCD ekranın özelliğidir ve problem olduğu anlamına gelmez, ekranı kullanmaya devam edebilirsiniz.

■ Ücretsiz/Açık Kaynaklı Yazılım Bilgileri

Bu ürün, Ücretsiz/Açık Kaynaklı Yazılım (FOSS) içerir. FOSS'un lisans bilgileri ve/veya kaynak kodu aşağıdaki URL'de bulunabilir.

<https://www.denso.com/global/en/opensource/meter/toyota/>

⚠ DİKKAT

LCD bilgi ekranını kullanmadan önce aracın içerisinin ısınmasını sağlayın.

Çok düşük sıcaklıklarda bilgi ekranı tepkisi yavaşlayabilir ve görüntü değişimi gecikebilir.

5-1. Göstergenin işlevleri ve gösterimleri

⚠ DİKKAT

Örnek olarak sürücünün vites değiştirmesi ile yeni vites numarasının ekranda gözükmesi arasında bir gecikme vardır. Bu gecikme sürücünün tekrar vites düşürüp, ani ve aşırı motor frenlemesine ve ciddi yaralanma veya ölüm ile sonuçlanabilecek muhtemel bir kaza yapmasına yol açabilir.

⚠ UYARI

Motorun veya bileşenlerin hasar görmesini önlemek için aşağıdaki önlemleri alın.

- Devir saati ibresinin, maksimum motor devrini gösteren kırmızı bölgeye geçmesine izin vermeyin.
- Motor soğutma sıcaklığı ibresi kırmızı (H) bölgedeyseniz ya da "**Engine Coolant Temp High Stop in a Safe Place See Owner's Manual**" is shown on the multi-information display. In this case, immediately stop the vehicle in a safe place, and check the engine after it has cooled completely.

İlgili bilgiler

Kişiselleştirilebilir özellikler(S. 737)

Hybrid sistem göstergesi

Hybrid sistem göstergesi, hybrid sistem gücünü veya geri kazanım seviyesini gösterir.

Bu resim yalnızca açıklama amaçlıdır ve aracın özelliklerine bağlı olarak farklılık gösterebilir.

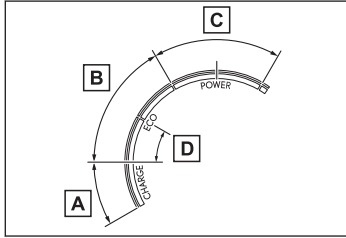

A Şarj bölgesi

Geri kazanım durumunu gösterir.

Geri kazanılan enerji, hybrid aküsünü (çekiş aküsü) şarj etmek için kullanılacaktır.

Bu kılavuzda kullanılan "geri kazanım" kelimesi aracın hareketi sayesinde üretilen enerjinin elektrik enerjisine dönüştürülmesini ifade eder.

B Eco bölgesi

Aracın çevre dostu bir şekilde sürüldüğünü gösterir.

Gösterge ibresini Eco bölgesi içinde tutarak daha çevreci bir sürüş yapılabilir.

C Güç bölgesi

Çevreci sürüş aralığının üzerine çıktığını gösterir (örneğin maksimum güçte sürüş gibi)

D Hybrid Eco bölgesi

Benzinli motorun çok sık kullanılmadığını gösterir.

Benzinli motor çeşitli durumlarda otomatik olarak duracak ve yeniden çalışacaktır.

Devir saati/hybrid sistem göstergesi/hız göstergesi ekranları arasında geçiş yapma

Geçerli sürüş moduna veya ayarlara bağlı olarak ekranlar aşağıdaki gibi değişecektir. Ayarlar orta ekranda değiştirilebilir.

■ Yansıtımlı gösterge ekranlı araçlar

● Devir saati

Devir saati, sayaç görüntüleme türü ayarı görüntüleme türü 1 veya görüntüleme türü 3'e ayarlıyken aşağıdaki durumlarda görüntülenir.

- Devir saati ayarı, devir saatini her zaman gösterecek şekilde ayarlandığında
- Devir saati ayarı sürüş moduna göre değişecek şekilde ayarlandığında ve sport modu seçildiğinde

● Hybrid Sistem Göstergesi

Hybrid sistem göstergesi, sayaç görüntüleme türü ayarı görüntüleme türü 1 veya görüntüleme türü 3'e ayarlıyken aşağıdaki durumlarda görüntülenir.

- Devir saati ayarı her zaman hybrid sistem göstergesini görüntüleyecek şekilde ayarlandığında
- Devir saati ayarı sürüş moduna göre değişecek şekilde yapıldığında ve sport modu dışında bir sürüş modu seçildiğinde

● Hız göstergesi

Her zaman görüntülenir.

Gösterim, gösterge tipi ayarına bağlı olarak dijital hız gösterimi ve/veya analog hız gösterimi arasında değişecektir.

■ Yansıtımlı gösterge ekranlı araçlar

● Devir saati

Sayaç görüntüleme türü ayarı görüntüleme türü 1'e ayarlandığında görüntülenir. F SPORT modelleri: Ayar, görüntüleme türü 3 olarak ayarlandığında aşağıdaki durumlarda da görüntülenir.

- Devir saati ayarı, devir saatini her zaman gösterecek şekilde ayarlandığında
- Devir saati ayarı sürüş moduna göre değişecek şekilde ayarlandığında ve sport modu seçildiğinde

● Hybrid Sistem Göstergesi

Sayaç görüntüleme türü ayarı görüntüleme türü 1'e ayarlandığında görüntülenir.

5-1. Göstergenin işlevleri ve gösterimleri

F SPORT modelleri: Ayar, görüntüleme türü 3 olarak ayarlandığında aşağıdaki durumlarda da görüntülenir.

- Devir saati ayarı her zaman hybrid sistem göstergesini görüntüleyecek şekilde ayarlandığında
- Devir saati ayarı sürüş moduna göre değişecek şekilde yapıldığında ve sport modu dışında bir sürüş modu seçildiğinde

● Hız göstergesi

Dijital bir hız göstergesi her zaman görüntülenir.

Sayaç görüntüleme türü ayarı, görüntüleme türü 2'ye ayarlandığında, bir analog hız göstergesi de görüntülenecektir.

İlgili bilgiler

Kişiselleştirilebilir özellikler(S. 737)

Gidilen mesafe gösterimini değiştirme/gidilen mesafeyi sıfırlama

Ekran aşağıdaki öğeler arasında değiştirilebilir.

● Kilometre sayacı

Aracın gittiği toplam kilometreyi gösterir.

● Sıfırlanabilir kilometre sayacı A/sıfırlanabilir kilometre sayacı B

Sayaç sıfırlandıktan sonra aracın yaptığı kilometreyi gösterir. Farklı iki mesafeyi kaydetmek amacıyla sayaç A ve B bağımsız olarak kullanılabilir.

● Bir sonraki motor yağı değişimine kalan mesafe

Yağ değişimi gerekene kadar aracın ne kadar sürülebileceğini gösterir.

Düğmeye her basıldığında görüntülenen öğe değişir.

Sıfırlanabilir kilometre sayacı görüntülendiğinde, düğmeye basılı tutulduğunda sayaç sıfırlanacaktır.

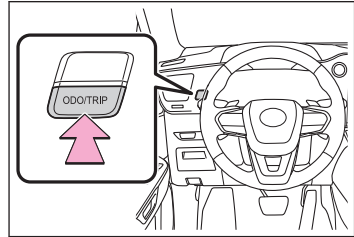

Göstergeler ve sayaçlar (F SPORT modelleri)

Vites konumuna veya mevcut sürüş moduna bağlı olarak, sayaç göstergeleri veya bazı göstergelerin konumu değişecektir.

► Halka görüntüleme durumu

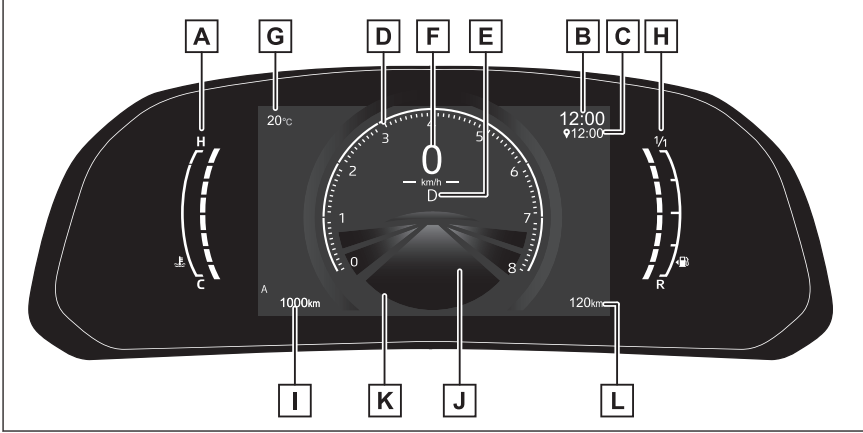

A Motor soğutma sıvısı sıcaklık göstergesi

Motor soğutma sıvısı sıcaklığını gösterir

B Saat

GPS saat bilgisini (GPS saati) kullanarak saati otomatik olarak ayarlar. Ayrıntılar için bkz. "MULTİMEDYA KULLANICI EL KİTABI".

C Navigasyon sistemi tahmini varış zamanı göstergesi*

Navigasyon sistemine göre tahmini varış zamanını görüntüler.

D Devir saati

Dakikadaki motor dönüş hızını gösterir

● Devir göstergesi

● Maksimum devir

Hybrid Sistem Göstergesi

Hybrid sistem çıkış veya üretim seviyesini gösterir.

Analog hız göstergesi

Seçilen sürüş moduna veya belirli ayarlara bağlı olarak gösterim değişecektir.

E Vites konumu/vites aralığı

F Dijital hız göstergesi

G Dış hava sıcaklığı

-40°C ile 60°C arasındaki ortam sıcaklığını görüntüler.

H Yakıt göstergesi

* : Bazı modellerde

5-1. Göstergenin işlevleri ve gösterimleri

Yakıt deposunda kalan yakıt miktarını gösterir.

I Kilometre sayacı ve sıfırlanabilir kilometre sayacı göstergesi

J Araç bilgi ekranı

Sürücüyü çeşitli araç verilerini sunar ve bir arıza meydana geldiğinde uyarı mesajları görüntüler.

K Sürüş modu arka plan rengi

Arka plan rengi sürüş moduna göre değişir.

L Yakıt menzil göstergesi

Kalan yakıt ile gidilebilecek menzili gösterir.

► Çubuk görüntüleme durumu

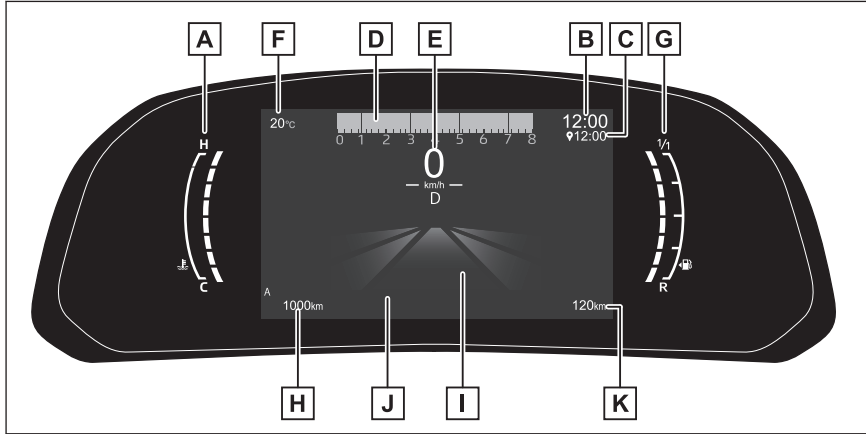

A Motor soğutma sıvısı sıcaklık göstergesi

Motor soğutma sıvısı sıcaklığını gösterir

B Saat

GPS saat bilgisini (GPS saati) kullanarak saati otomatik olarak ayarlar. Ayrıntılar için bkz."MULTİMEDYA KULLANICI EL KİTABI".

C Navigasyon sistemi tahmini varış zamanı göstergesi*

Navigasyon sistemine göre tahmini varış zamanını görüntüler.

D Devir saati

Dakikadaki motor dönüş hızını gösterir

● Devir göstergesi

● Maksimum devir

Hybrid Sistem Göstergesi

Hybrid sistem çıkış veya üretim seviyesini gösterir.

Seçilen sürüş moduna veya belirli ayarlara bağlı olarak gösterim değişecektir.

E Vites konumu/vites aralığı/dijital hız göstergesi

- F** Dış hava sıcaklığı
-40°C ile 60°C arasındaki ortam sıcaklığını görüntüler.
- G** Yakıt göstergesi
Yakıt deposunda kalan yakıt miktarını gösterir.
- H** Kilometre sayacı ve sıfırlanabilir kilometre sayacı göstergesi
- I** Araç bilgi ekranı
Sürücüye çeşitli araç verilerini sunar ve bir arıza meydana geldiğinde uyarı mesajları görüntüler.
- J** Sürüş modu arka plan rengi
Arka plan rengi sürüş moduna göre değişir.
- K** Yakıt menzil göstergesi
Kalan yakıt ile gidilebilecek menzili gösterir.

BİLGİ

■ Sayaç ve gösterge aşağıdaki durumlarda aydınlatılır

Güç düğmesi AÇIK konumda.

■ Motor devri

Hybrid elektrikli araçlarda yakıt verimini artırmak ve egzoz emisyonunu azaltmak için motor devri çok hassas bir şekilde kontrol edilir.

Aracın kullanım koşulları ve sürüş koşulları aynı olsa bile görüntülenen motor devirleri farklı olabilir.

■ Dış sıcaklık göstergesi

- Aşağıdaki durumlarda doğru dış hava sıcaklığı gösterilmeyebilir veya sıcaklık değişimi normalden uzun sürebilir:

- Araç durduğunda ya da düşük hızlarda (25 km/h'den daha az) gidildiğinde
- Dış sıcaklık aniden değiştiğinde (garaj, tünel vb. girişinde veya çıkışında)

- "--"veya"E"göründüğünde sistemde bir arıza oluşmuş olabilir.

Aracınızı herhangi bir yetkili Lexus bayisi veya Lexus servisine ya da donanımlı profesyonelle götürün.

■ Yakıt menzil göstergesi

- Mesafe, kullanıcının ortalama yakıt tüketimi baz alınarak hesaplanır. Sonuç olarak, gerçek mesafe, gösterilen mesafeden farklı olabilir.
- Yakıt deposuna çok az miktarda yakıt eklendiğinde, gösterge değişmeyebilir. Yakıt doldurulurken düğmeyi kapalı konuma getirin. Güç düğmesini kapalı konuma getirilmeden yakıt doldurulursa gösterge güncellenmeyebilir.

■ LCD ekran

Ekranında küçük noktalar belirebilir.

Bu, LCD ekranın özelliğidir ve problem olduğu anlamına gelmez, ekranı kullanmaya devam edebilirsiniz.

5-1. Göstergenin işlevleri ve gösterimleri

■ Ücretsiz/Açık Kaynaklı Yazılım Bilgileri

Bu ürün, Ücretsiz/Açık Kaynaklı Yazılım (FOSS) içerir. FOSS'un lisans bilgileri ve/veya kaynak kodu aşağıdaki URL'de bulunabilir.

<https://www.denso.com/global/en/opensource/meter/toyota/>

▲ DİKKAT

LCD bilgi ekranını kullanmadan önce aracın içerisinin ısınmasını sağlayın. Çok düşük sıcaklıklarda bilgi ekranı tepkisi yavaşlayabilir ve görüntü değişimi gecikebilir.

Örnek olarak sürücünün vites değiştirmesi ile yeni vites numarasının ekranda gözükmesi arasında bir gecikme vardır. Bu gecikme sürücünün tekrar vites düşürüp, ani ve aşırı motor frenlemesine ve ciddi yaralanma veya ölüm ile sonuçlanabilecek muhtemel bir kaza yapmasına yol açabilir.

▲ UYARI

Motorun veya bileşenlerin hasar görmesini önlemek için aşağıdaki önlemleri alın.

- Devir saati ibresinin, maksimum motor devrini gösteren kırmızı bölgeye geçmesine izin vermeyin.
- Motor soğutma sıcaklığı ibresi kırmızı (H) bölgedeyse ya da "**Engine Coolant Temp High Stop in a Safe Place See Owner's Manual**" is shown on the multi-information display. In this case, immediately stop the vehicle in a safe place, and check the engine after it has cooled completely.

İlgili bilgiler

Hybrid sistem göstergesi(S. 298)

Devir saati/hybrid sistem göstergesi/hız göstergesi ekranları arasında geçiş yapma(S. 299)

Gidilen mesafe gösterimini değiştirme/gidilen mesafeyi sınırlama(S. 300)

Kişiselleştirilebilir özellikler(S. 737)

Devir göstergesi/Devir tepe ekranı

■ Devir göstergesi

Motor devri ayarlanan bir hıza veya kırmızı bölgeye ulaştığında, devir saati vurgulanır.

Motor devri ayarlanan hıza ulaştığında göstergeler sarı renkte, motor devri kırmızı bölgeye ulaştığında kırmızı renkte gösterilir.

Devir göstergesinin görüntülendiği motor devri orta ekranda değiştirilebilir.

■ Maksimum devir

Motor devri 4000 dev/dak'ya ulaştığında veya bu değeri aştığında, en yüksek motor devrinde yaklaşık 1 saniye boyunca devir saatinin izi görüntülenir.

— İlgili bilgiler —

[Kişiselleştirilebilir özellikler\(S. 737\)](#)

Araç bilgi ekranı (yansıtmalı göstergeler ekranı olmayan araçlar)

Sürüşle ilgili çeşitli bilgiler görüntülenebilir. Duruma bağlı olarak, uyarı veya öneri açılır ekranları da görüntülenir.

■ Görüntülenen alan

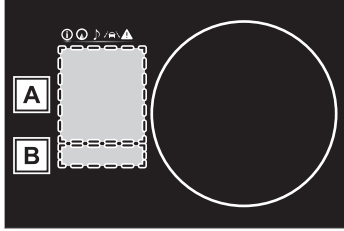

A İçerik görüntüleme alanı

B Sürüş destek sistemi bilgi ekranı alanı



dışında bir menü simgesi seçildiğinde, sürüş destek sistemi çalışıyorsa, sistem çalışma durumu görüntülenir.

■ İçerik görüntüleme alanında gösterilen öğeler

Araç bilgi ekranında menü simgeleri seçilerek aşağıdaki öğeler görüntülenebilir.



Sürüş bilgi ekranı



Navigasyon sistemine bağlı ekran*



Müzik sistemine bağlı ekran



Sürüş destek sistemi bilgi ekranı



Uyarı mesajı

■ BİLGİ

■ LCD ekran

Ekranında küçük noktalar belirebilir. Bu, LCD ekranın özelliğidir ve problem olduğu anlamına gelmez, ekranı kullanmaya devam edebilirsiniz.

* : Bazı modellerde

⚠ DİKKAT**■ Sürüş sırasında kullanırken dikkatli olun**

- Sürüş sırasında araç bilgi ekranını kullanırken, aracın etrafının güvenli olmasına çok dikkat edin.
- Sürüş sırasında sürekli olarak araç bilgi ekranına bakmayın, aksi takdirde aracın önündeki yayaları, yoldaki cisimleri vb. görmeyebilirsiniz.

■ Düşük sıcaklıklarda bilgi ekranı

LCD bilgi ekranını kullanmadan önce aracın içerisinin ısınmasını sağlayın. Çok düşük sıcaklıklarda bilgi ekranı tepkisi yavaşlayabilir ve görüntü değişimi gecikebilir.

Örnek olarak sürücünün vites değiştirmesi ile yeni vites numarasının ekranda gözükmesi arasında bir gecikme vardır. Bu gecikme sürücünün tekrar vites düşürüp, ani ve aşırı motor frenlemesine ve ciddi yaralanma veya ölüm ile sonuçlanabilecek muhtemel bir kaza yapmasına yol açabilir.

■ Ekran ayarlanırken dikkat edilecek konular

Ekran ayarlanırken hybrid sistemin çalışması gerektiğinden, aracın yeterli havalandırmaya sahip bir yerde park edildiğinden emin olun. Garaj gibi kapalı bir alanda karbon monoksit (CO) gibi zararlı egzoz gazları toplanıp aracın içine girebilir. Bu durum ciddi sağlık sorunlarına veya ölüme neden olabilir.

⚠ UYARI

12 volt akünün boşalmasını önlemek için ekran özelliklerini ayarlarken hybrid sistemin çalıştığından emin olun.

İlgili bilgiler

[Görüntülenen içerik\(S. 313\)](#)

[Gösterge paneli ışık parlaklığının değiştirilmesi\(S. 323\)](#)

Araç bilgi ekranı (yansıtmalı gösterge ekranlı araçlar)

Sürüşle ilgili çeşitli bilgiler görüntülenebilir. Duruma bağlı olarak, uyarı veya öneri açılır ekranları da görüntülenir.

■ Görüntülenen alan

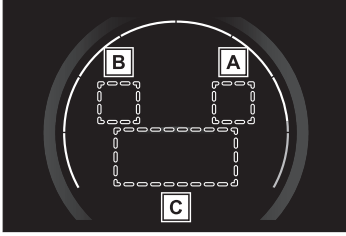

- A** Sürüş destek sistemi bilgi ekranı alanı
İçerik görüntüleme alanında sürüş destek sistemi bilgileri görüntülenmediğinde, sürüş destek sistemi çalışıyorsa, sistem çalışma durumu görüntülenir.
- B** Navigasyon sistemine bağlı ekran alanı*
İçerik görüntüleme alanında navigasyon sistemi bağlantılı ekran görüntülenmezse, güzergah yönlendirmesi görüntülenir.
- C** İçerik görüntüleme alanı

■ İçerik görüntüleme alanında gösterilen öğeler

Aşağıdaki öğeler gösterilebilir.

- Sürüş bilgisi 1
- Sürüş bilgisi 2
- Enerji ekranı/EV sürüş oranı
- Müzik sistemine bağlı ekran
- Navigasyon sistemine bağlı ekran**1
- G-kuvveti
- Sürüş destek sistemi bilgi ekranı*1
- Boş (Öğe yoktur)

■ BİLGİ

■ LCD ekran

Ekranında küçük noktalar belirebilir. Bu, LCD ekranın özelliğidir ve problem olduğu anlamına gelmez, ekranı kullanmaya devam edebilirsiniz.

▲ DİKKAT

■ Sürüş sırasında kullanırken dikkatli olun

- Sürüş sırasında araç bilgi ekranını kullanırken, aracın etrafının güvenli olmasına çok dikkat edin.

*: Bazı modellerde

**1: Görüntüleme modu maksimumu gösterecek şekilde ayarlandığında yansıtmalı gösterge ekranında görüntülenir.

⚠ DİKKAT

- Sürüş sırasında sürekli olarak araç bilgi ekranına bakmayın, aksi takdirde aracın önündeki yayaları, yoldaki cisimleri vb. görmeyebilirsiniz.

■ Düşük sıcaklıklarda bilgi ekranı

LCD bilgi ekranını kullanmadan önce aracın içerisinin ısınmasını sağlayın. Çok düşük sıcaklıklarda bilgi ekranı tepkisi yavaşlayabilir ve görüntü değişimi gecikebilir.

Örnek olarak sürücünün vites değiştirmesi ile yeni vites numarasının ekranda gözükmesi arasında bir gecikme vardır. Bu gecikme sürücünün tekrar vites düşürüp, ani ve aşırı motor frenlemesine ve ciddi yaralanma veya ölüm ile sonuçlanabilecek muhtemel bir kaza yapmasına yol açabilir.

■ Ekran ayarlanırken dikkat edilecek konular

Ekran ayarlanırken hybrid sistemin çalışması gerektiğinden, aracın yeterli havalandırmaya sahip bir yerde park edildiğinden emin olun. Garaj gibi kapalı bir alanda karbon monoksit (CO) gibi zararlı egzoz gazları toplanıp aracın içine girebilir. Bu durum ciddi sağlık sorunlarına veya ölüme neden olabilir.

⚠ UYARI

12 volt akünün boşalmasını önlemek için ekran özelliklerini ayarlarken hybrid sistemin çalıştığından emin olun.

İlgili bilgiler

[Görüntülenen içerik\(S. 313\)](#)

[Gösterge paneli ışık parlaklığının değiştirilmesi\(S. 323\)](#)

Yansıtmalı gösterge ekranı*

Yansıtmalı gösterge ekranı sürüşle ilgili birçok bilgiyi ve sürüş destek sistemlerinin çalışma durumunu ön camda yansıtmaktadır.

Görüntülenen içerik, sürüş koşullarına ve yansıtmalı gösterge ekranının görüntüleme moduna göre farklılık gösterir. Duruma bağlı olarak, açılır ekranlar da görüntülenir.

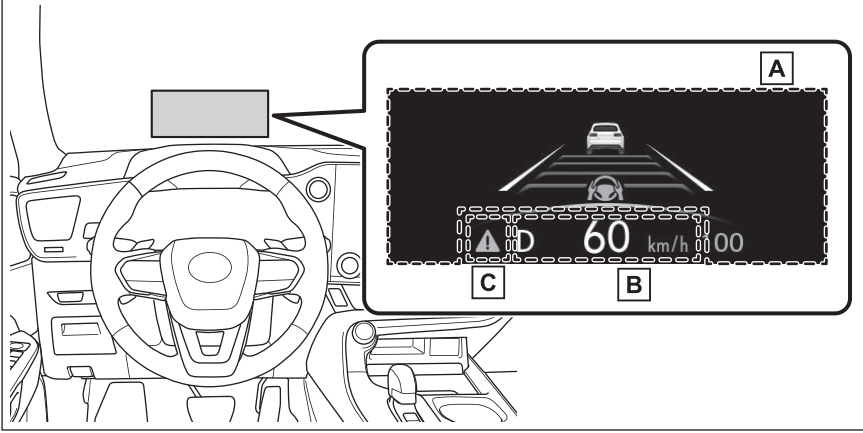

A Ana görüntüleme alanı

Aşağıdakileri görüntüler:

- Sürüş destek sistemi bilgi ekranı
- Hybrid Sistem Göstergesi/devir saati
- Pusula*

B Sürüş bilgisi gösterim alanı

Aşağıdakileri görüntüler:

- Hız göstergesi
- Vites konumu/vites aralığı

C Ana uyarı simgesi

Bir uyarı mesajı görüntülendiğinde gösterilir.

BİLGİ

■ Yansıtmalı gösterge ekranı şu durumlarda çalışır

Güç düğmesi AÇIK konumda.

* : Bazı modellerde

■ Yansıtmalı gösterge ekranını kullanırken

Yansıtmalı gösterge ekranına güneş gözlüğü, özellikle de polarize güneş gözlüğü ile bakıldığında karanlık görünebilir veya görülmesi zor olabilir. Yansıtmalı gösterge ekranının parlaklığını ayarlayın veya gözlüğünüzü çıkarın.

■ Devir saati/hybrid sistem göstergesi şu durumlarda görüntülenir

Aşağıdaki koşullar karşılandığında yansıtmalı gösterge ekranında devir saati veya hybrid sistem göstergesi görüntülenir.

- Yansıtmalı gösterge ekranı maksimumu gösterecek şekilde ayarlanmıştır. (→ S.738)
- LTA (Şerit İzleme Desteği) devre dışı. (→ S.364)
- LDA (Şeritten Ayrılma Uyarısı) devre dışı. (→ S.747)
- Sürüş desteği modu seçme düğmesine basılarak seçilen sabit hız kontrolü iptal edilir. (→ S.405,407)

▲ DİKKAT

Sürüş sırasında sürekli olarak araç bilgi ekranına bakmayın, aksi takdirde aracın önündeki yayaları, yoldaki cisimleri vb. görmeyebilirsiniz.

▲ UYARI

Aşağıdaki uyarılara dikkat edin.

- Yansıtmalı gösterge ekranı projektörünün yakınına herhangi bir içecek koymayın. Projektörün ıslanması, elektrik arızalarına neden olabilir.

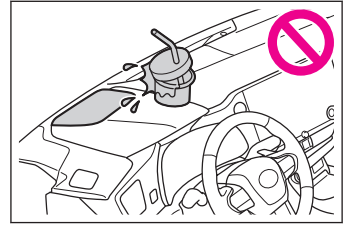

- Yansıtmalı gösterge ekranı projektörünün üzerine herhangi bir şey koymayın veya etiket yapıştırmayın. Aksi takdirde, yansıtmalı gösterge ekranı gösterimleri engellenebilir.
- Yansıtmalı gösterge ekranı projektörünün iç kısmına dokunmayın veya içine keskin kenarlı veya benzeri nesnelere sokmayın. Bunun yapılması mekanik arızalara yol açabilir.

İlgili bilgiler

Hybrid sistem göstergesi(S. 298)

Devir saati/hybrid sistem göstergesi/hız göstergesi ekranları arasında geçiş yapma(S. 299)

Görüntülenen içerik(S. 313)

5-2. Ekranların işlevleri

Yansıtmalı gösterge ekranı ayarlarının deęiřtirilmesi(S. 324)

Kiřiselleřtirilebilir özellikler(S. 737)

Görüntülenen içerik

Sayaçların/ekranların kullanımı

► Yansıtmalı göstere ekranlı araçlar

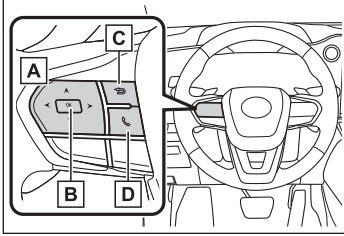

- A** < / > : Menü simgelerini seçer
 ^ / v : Görüntülenen içeriği değiştirir, ekranı yukarı/aşağı kaydırır ve imleci yukarı/aşağı hareket ettirir
- B** Gir/Ayarla
C Bir önceki ekrana dönün
D Aramayı başlat/al

Ahizesiz kullanım sistemine bağlı olarak, çağrı gönderme veya alma mesajı görüntülenir. Ahizesiz kullanım sistemiyle ilgili ayrıntılar için bkz. "MULTİMEDYA KULLANICI EL KİTABI".

► Yansıtmalı göstere ekranlı araçlar

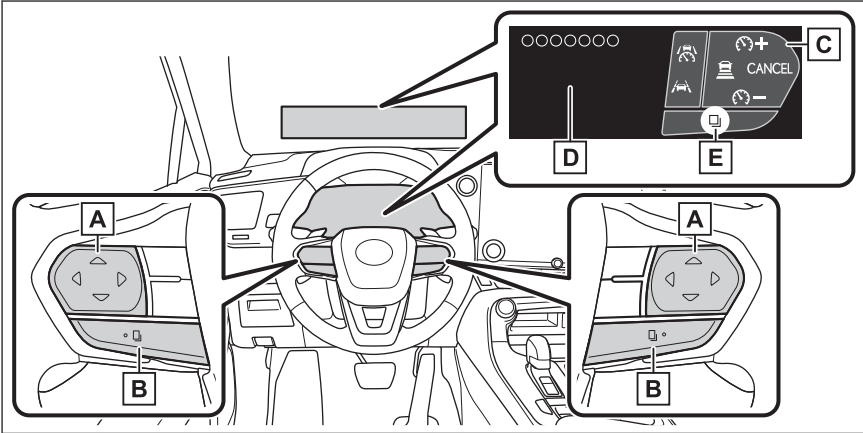

- A** Her düğmenin işlevi, koşullara ve ayarlara bağlı olarak farklılık gösterir. Bir düğmeye dokunulduğunda, her bir düğmenin işlevi gösterilir. Yansıtmalı göstere ekranı kapalıysa, araç bilgi ekranındaki işlevleri kontrol edin. Ayrıca, her bir düğme için tercih edilen işlevler orta ekranda ayarlanabilir.
- B** Bu düğmeye her basıldığında, işlevler değişir.
- C** Düğme simgesi gösterimi
 Her düğmenin simgesi görüntülenir. Dokunulan düğme vurgulanır. **(E)**
- D** Düğme işlev yardımı gösterimi
 Dokunulan düğmenin işlev yardımı görüntülenir.

BİLGİ

■ Direksiyon simidi düğmelerine dokunulduğunda tepki vermiyorsa

- Direksiyon simidi düğmelerine dokunurken baş parmağınızı hareket ettirerek tepki vermesini sağlamak daha kolaydır.
- Direksiyon simidi düğmesinin yüzeyi kirliyse, güç düğmesini kapatın ve ardından düğmeleri temizleyin.
- Kış eldiveni modunu açarak düğme sensörlerinin hassasiyeti artırılabilir.

— İlgili bilgiler —

[Kişiselleştirilebilir özellikler\(S. 737\)](#)

Araç bilgi ekranı görüntüsünün değiştirilmesi (yansıtmalı gösterge ekranı olmayan araçlar)

- **Sayaç kontrol düğmesindeki < veya > ögesine basın.**





Sürüş bilgilerinin değiştirilmesi (yansıtmalı gösterge ekranı olmayan araçlar)

- **< veya > sayaç kontrol düğmesine basarak  ögesini seçin.**
Ardından ^ veya v ögesine basın.

Araç bilgi ekranı görüntüsünün değiştirilmesi (yansıtmalı gösterge ekranlı araçlar)

BİLGİ

■ Direksiyon simidi düğmeleri ile değişim

  favori direksiyon simidi değiştirme işlevi olarak ayarlanmışsa, gösterim  veya  ögesine basılarak değiştirilebilir.

- 1 **Orta ekranda  ögesini seçin.**
- 2 **[Araç kişiselleştirme]ögesini seçin.**
- 3 **[Sayaç]ögesini seçin.**
- 4 **< veya > ögesini"Ekran değiştirme"için seçin.**
Düğme her seçildiğinde gösterim değişir.

Sürüş bilgisi ekranı

Sürüşle ilgili bilgiler aşağıdaki ekranlarda görüntülenir.

- Araç bilgi ekranı
- Yansıtılmalı gösterge ekranı *
- Orta ekran

Görüntülenen öğeler, ekrana bağlı olarak farklılık gösterir.

Sürüş bilgisi 1

Araç bilgi ekranında aşağıdaki öğeler görüntülenebilir.

Gösterilen değerleri yalnızca referans olarak kullanın.

- Anlık yakıt tüketimi
Mevcut anlık yakıt tüketimini gösterir
- Ortalama yakıt tüketimi

Sürüş bilgileri 2

Araç bilgi ekranında aşağıdaki öğeler görüntülenebilir.

- Ortalama araç hızı
- Toplam sürüş süresi

Sürüş bilgisi 3 (yansıtılmalı gösterge ekranı olmayan araçlar)

Araç bilgi ekranında aşağıdaki öğeler görüntülenebilir.

- Yakıt menzil göstergesi
Kalan yakıt ile gidilebilecek menzili gösterir.
- Çalıştırmadan bu yana ortalama yakıt ekonomisi
Çalıştırmadan bu yana ortalama yakıt tüketimini görüntüler.

BİLGİ

■ Yakıt menzil göstergesi

- Mesafe, kullanıcının ortalama yakıt tüketimi baz alınarak hesaplanır. Sonuç olarak, gerçek mesafe, gösterilen mesafeden farklı olabilir.
- Yakıt deposuna çok az miktarda yakıt eklendiğinde, gösterge değişmeyebilir. Yakıt doldurulurken düğmeyi kapalı konuma getirin. Güç düğmesini kapalı konuma getirilmeden yakıt doldurulursa gösterge güncellenmeyebilir.

G-kuvveti

Araç üzerindeki yanal G kuvvetlerini araç bilgi ekranında gösterir.

G kuvveti ekranının çevresinde sola ve sağa direksiyon kırma miktarını, gaz pedalına basma miktarını ve fren hidroliği basıncını görüntüler.

* : Bazı modellerde

5-2. Ekranların işlevleri

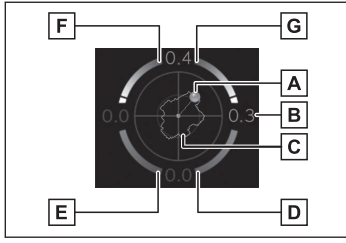

- A Araç üzerindeki ivme G kuvveti
- B Mevcut G kuvveti değeri (ön/arka ve sol/sağ G kuvvetlerinin analiz edilmiş değeri)
- C Maksimum G kuvveti kaydı
Hybrid sistem her başlatıldığında ekran sıfırlanır.
- D Gaz pedalına basma miktarı
- E Fren hidroliği basıncı
- F Sol direksiyon miktarı
- G Sağ direksiyon miktarı

0,5 G veya daha fazla yanal G kuvveti üretilirse, gösterilen G kuvveti değeri sarıya döner ve 2 saniye boyunca öyle kalır. (Maksimum seviyede tutma fonksiyonu)

Bu ekran kılavuz olarak kullanmanız için tasarlanmıştır. Yol yüzeyinin durumu, sıcaklık ve araç hızı gibi etkenlere bağlı olarak, ekran aracın gerçek durumunu göstermeyebilir.

BİLGİ

- Örneğin aracın yokuşa park edilmesi gibi durumlarda, araç park edilmiş olsa bile G kuvveti değerleri sıfır olmayabilir.
- Aracın kullanıldığı koşullara bağlı olarak, fren pedalına tam olarak basılsa bile fren hidroliği basıncı maksimum değerine ulaşmayabilir.
- 12 volt akü kutup başlarından biri sökülüp yeniden takılırsa, yönlendirme miktarı ekranı geçici olarak devre dışı bırakılabilir. Araç bir süre yol aldıktan sonra ekran devreye girer.

Enerji ekranı/EV sürüş oranı*

Enerji ekranı ve EV, araç bilgi ekranında görüntülenebilir.

Enerji ekranı orta ekranda görüntülenebilir.

■ Enerji ekranı

Enerji ekranı aracın sürüş durumunu, hybrid sistemin çalışma durumunu ve enerji üretme durumunu kontrol etmek için kullanılabilir.

Oklar enerji akışına uygun şekilde görünecektir. Enerji akışı olmadığında, oklar görüntülenmez.

Okların rengi aşağıdaki gibi değişecektir

- Mavi: Hybrid akü (çekiş aküsü) yenilendiğinde veya şarj edildiğinde.
- Turuncu: Hybrid akü (çekiş aküsü) kullanımdayken.

* : Bazı modellerde

- Kırmızı: Benzinli motor kullanımdayken.

► Araç bilgi ekranı

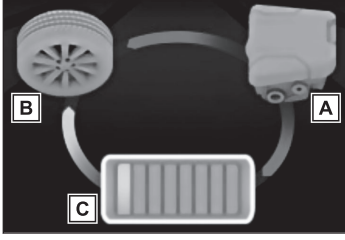

Görüntü örnek olarak tüm okları gösterir. Gerçek ekran koşullara bağlı olarak değişir.

- A Benzinli motor
- B Lastikler
- C Hybrid akü (çekiş aküsü)

Bu resim yalnızca açıklama amaçlıdır ve aracın özelliklerine bağlı olarak farklılık gösterebilir.

► Orta ekran

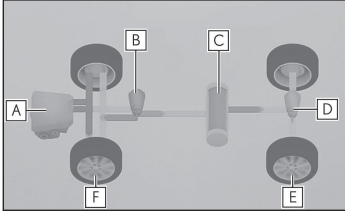

Görüntü örnek olarak tüm okları gösterir. Gerçek ekran koşullara bağlı olarak değişir.

- A Benzinli motor
- B Ön elektrik motoru (çekiş motoru)
- C Hybrid akü (çekiş aküsü)
- D Arka elektrik motoru (çekiş motoru)
- E Arka lastikler
- F Ön lastikler

BİLGİ

■ Orta ekrandaki hybrid akünün (çekiş aküsü) rengi

Hybrid akü (çekiş aküsü) şarj olurken yeşil, hybrid akü (çekiş aküsü) kullanıldığında ise sarı olacaktır.

■ Hybrid aküde (çekiş aküsü) kalan şarj miktarı

- Vites N konumundayken hybrid akü (çekiş aküsü) şarjsız kaldığında veya kalan şarj miktarı belirli bir seviyenin altına düştüğünde sesli uyarı aralıklı olarak çalar. Kalan şarj miktarı daha da düştüğünde sesli uyarı sürekli olarak duyulur.
- Araç bilgi ekranında uyarı mesajı görüntülendiğinde ve sesli uyarı verildiğinde, sorun giderme için ekranda görüntülenen talimatları yerine getirin.

■ Orta ekranda benzinli motorun rengi

Motor ısındığında mavi olacak ve ısınma bittiğinde ise kırmızıya dönecektir.

■ Çalıştırmadan bu yana EV sürüş oranı*

Çalıştırmadan bu yana EV sürüşünün yüzdesini görüntüler.

Hybrid sistem her durduğunda sıfırlanır.

Orta ekranda Enerji ekranının görüntülenmesi

- 1 Ana menüden  ögesini seçin.
- 2 [Enerji akışı]ögesini seçin.

5-2. Ekranların işlevleri

Boş (Öğe yoktur)

Araç bilgi ekranında sürücü bilgisi içeriği göstermez.

Mevcut yakıt tüketimi/geçmiş ekranı

Yakıt tüketimi bilgileri orta ekranda görüntülenebilir.

■ Mevcut yakıt tüketimi ekranı

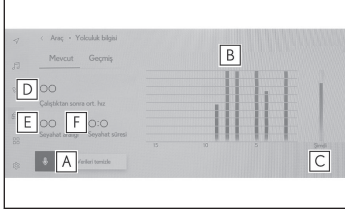

- A Geçmiş verisini sıfırlama
- B Son 15 dakikalık yakıt tüketimi
- C Anlık yakıt tüketimi
- D Hybrid sistem başlatıldıktan sonra ortalama araç hızı.
- E Yolculuk menzili
- F Hybrid sistem başlatıldıktan sonra geçen süre.

Görüntülenen ortalama yakıt tüketimi bilgisi, referans amaçlıdır. Resim sadece örnek amaçlı verilmiştir, gerçek durumdan bir miktar farklılık gösterebilir.

■ Geçmiş yakıt tüketimi ekranı

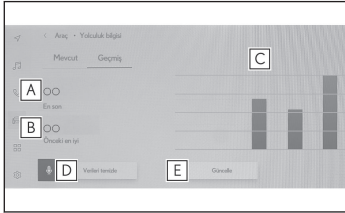

- A En son yakıt tüketimi
- B Kaydedilen en iyi yakıt tüketimi
- C Önceki yakıt tüketimi kaydı
- D Geçmiş verisini sıfırlama
- E Son yakıt tüketimi verisini güncelleme

Görüntülenen ortalama yakıt tüketimi bilgisi, referans amaçlıdır. Resim sadece örnek amaçlı verilmiştir, gerçek durumdan bir miktar farklılık gösterebilir.

BİLGİ

■ Geçmiş verisini güncelleme

Mevcut yakıt tüketimini tekrar ölçmek için **[Güncelle]** öğesini seçerek mevcut yakıt tüketimi bilgisini güncelleyin.

■ Verilerin sıfırlanması

Yakıt tüketim verileri **[Veriyi sil]** öğesini seçerek silinebilir.

■ Yolculuk menzili

Kalan yakıt miktarına göre aracın gidebileceği maksimum mesafeyi gösterir. Mesafe, kullanıcının ortalama yakıt tüketimi baz alınarak hesaplanır. Sonuç olarak, gerçek mesafe, gösterilen mesafeden farklı olabilir.

Orta ekranda yakıt tüketimi/geçmiş ekranının görüntülenmesi

- 1 Ana menüde  öğesine dokununuz.
- 2 [Sürüş bilgisi]öğesini seçin.
- 3 [Mevcut]veya[Geçmiş]öğesini seçin.

AWD çalışma durumu gösterimi (AWD modelleri)

AWD çalışma durumu gösterimi, orta ekranda görüntülenebilir.

Kullanılan şekil örnek olarak verilmiştir ve orta ekrandaki gerçek görüntülerden farklılık gösterebilir.

Tork dağıtımı ekranı:

0'dan 5'e kadar 6 adımda her bir tekerleğin sürüş durumunu görüntüler.

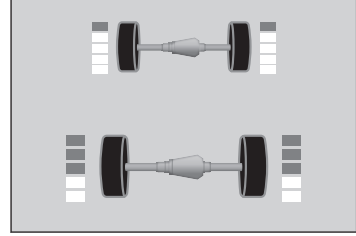

Orta ekranda AWD çalışma durumu ekranının görüntülenmesi

- 1 Ana menüden  öğesini seçin.
- 2 [Dört çeker]öğesini seçin.

Lastik basıncı

Lastik basıncı uyarı sistemi tarafından algılanan lastik basıncı, orta ekranda görüntülenebilir.

BİLGİ

- Güç düğmesi açık konuma getirildikten sonra lastik basıncının görüntülenmesi için birkaç dakika gerekebilir.
Lastik basıncı ayarlandıktan sonra lastik basıncının görüntülenmesi için de birkaç dakika gerekebilir.
- "----"lastik konumu bilgisi olumsuz radyo dalgası koşulları nedeniyle belirlenemediğinde görüntülenebilir.
- Lastik basıncı sıcaklığa göre değişiklik gösterir. Görüntülenen değerler, lastik şişirme aletlerindeki göstergedeki değerden farklı olabilir.

İlgili bilgiler

Lastik basıncı uyarı sisteminin çalışması(S. 580)

Orta ekranda lastik basıncının görüntülenmesi

- 1 Ana menüde  öğesini seçin.
- 2 [Lastik basıncı]öğesini seçin.

Sürüş destek sistemi bilgi ekranı

Aşağıdaki sistemlerin çalışma durumu araç bilgi ekranında veya yansıtılmalı gösterge ekranında görüntülenebilir*.

- Dinamik radarlı sabit hız kontrolü
- Sabit hız kontrol sistemi
- Hız sınırlayıcı*
- LTA (Şerit İzleme Desteği)
- LDA (Şeritten Ayrılma Uyarısı)
- LCA (Şerit Değiştirme Desteği)*
- RSA (Trafik İşareti Desteği)*
- PCS (Çarpışma Öncesi Uyarı Sistemi)

BİLGİ

■ Gösterim konumu (yansıtılmalı gösterge ekranlı araçlar)

Yansıtılmalı gösterge ekranının görüntüleme modu maksimumu gösterecek şekilde ayarlandığında, sürüş destek sistemi bilgileri, araç bilgi ekranının içerik görüntüleme alanında değil, yansıtılmalı gösterge ekranında görüntülenir.

Müzik sistemine bağlı ekran

Müzik sistemine bağlı ekran, araç bilgi ekranında müzik sisteminin çalışma durumunu gösterir.

Müzik kaynağının veya parçanın seçilmesi vb. işlemler gerçekleştirilebilir.

Navigasyon sistemine bağlı ekran*

Araç bilgi ekranında aşağıdaki bilgiler görüntülenir.

- Varış noktasına doğru güzergah yönlendirme bilgileri
- Cadde adı
- Pusula

BİLGİ

■ Gösterim konumu (yansıtılmalı gösterge ekranlı araçlar)

Yansıtılmalı gösterge ekranın gösterim ayarlarına bağlı olarak, bazı içerikler araç bilgi ekranının içerik görüntüleme alanında değil, yansıtılmalı gösterge ekranında görüntülenebilir.

* : Bazı modellerde

Açılır ekran bilgileri

Açılır ekranlar, gerektiğinde araç bilgi ekranında veya yansıtılmalı gösterge* ekranında görüntülenir.

Bir açılır ekran görüntülendiğinde, geçerli bir ekran artık görüntülenmeyebilir. Bu durumda, açılır ekran kaybolduktan sonra ekran dönecektir.

Sürüş destek sistemleri

Bir uyarı/öneri/tavsiye mesajı veya ilgili sistemin çalışma durumunu görüntüler.

- Dinamik radarlı sabit hız kontrolü
- Sabit hız kontrol sistemi
- LTA (Şerit İzleme Desteği)
- LDA (Şeritten Ayrılma Uyarısı)
- LCA (Şerit Değiştirme Desteği)*
- PCS (Çarpışma Öncesi Uyarı Sistemi)
- RSA (Trafik İşareti Desteği)*
- Güvenli Çıkış Desteği (kapı açma kontrollü)*
- FCTA (Ön Manevra Uyarısı)*

Uyarı mesajı

Belli durumlarda gerektiğinde bazı uyarı mesajları görüntülenir.

Eller serbest sistemi durumu

Eller serbest sistemi çalıştırıldığında görüntülenir.

Öneri işlevi

Aşağıdaki durumlarda sürücüyü öneride bulunur. Görüntülenen bir öneriye yanıt seçmek için direksiyon düğmelerini kullanın.

■ Elektrikli bagaj kapağını etkinleştirmek için öneri*

Elektrikli bagaj kapağı sistemi devre dışıysa (orta ekranda kapalı olarak ayarlı) ve gösterge paneli üzerindeki elektrikli bagaj kapağı düğmesine basılırsa, elektrikli bagaj kapağı sistemini etkinleştirmeyi isteyip istemediğinizi soran bir öneri mesajı görüntülenir.

Elektrikli bagaj kapağı sistemini etkinleştirmek için [Evet] öğesini seçin.

Elektrikli bagaj kapağı sistemini etkinleştirdikten sonra, elektrikli bagaj kapağı açmak veya kapatmak için tekrar elektrikli bagaj kapağı düğmesine basın.

* : Bazı modellerde

5-2. Ekranların işlevleri

■ Camları kapatma önerisi (ön cam sileceği çalışmasına bağlı)

Camlardan biri açıkken ön cam silecekleri çalıştırılırsa, camları kapatmayı isteyip istemediğinizi soran bir öneri mesajı görüntülenir.

Tüm camları kapatmak için[Evet]öğesini seçin.

■ Elektrikli camları kapatma önerisi (Yüksek hızlarda sürüş)

Elektrikli cam açıkken araç hızı belirli bir değeri aşarsa, elektrikli camları kapatmak isteyip istemediğinizi soran bir öneri mesajı görüntülenir.

Tüm camları kapatmak için[Evet]öğesini seçin.

İlgili bilgiler

[Kişiselleştirilebilir özellikler\(S. 737\)](#)

Direksiyon simidi düğmesi çalışma ekranı

■ Yansıtmalı gösterge ekranlı araçlar

Direksiyondaki bir sesli uzaktan kumanda düğmesi çalıştırıldığında görüntülenir.

■ Yansıtmalı gösterge ekranlı araçlar

Bir direksiyon simidi düğmesine dokunulduğunda, her bir düğmenin simgesi ve bir işlev kılavuzu görüntülenir.

İlgili bilgiler

[Sayaçların/ekranların kullanımı\(S. 313\)](#)

Navigasyon sistemi bağlantılı bilgiler*

Belirli durumlarda, navigasyon sistemine bağlı olan aşağıdaki öğeler görüntülenecektir:

- Varış noktasına doğru güzergah yönlendirme bilgileri

Güç düğmesi kapatıldığında görüntülenen öğeler

Güç düğmesi kapatıldığında, araç bilgi ekranında aşağıdaki öğeler görüntülenir.

- Çalıştırmadan bu yana ortalama yakıt tüketimi*¹
- Çalıştırmadan bu yana kat edilen mesafe*¹
- Çalıştırmadan bu yana sürüş süresi*¹
- Çalıştırmadan bu yana EV sürüş oranı*¹
Çalıştırmadan bu yana EV sürüşünün yüzdesini görüntüler.

* : Bazı modellerde

*1 : Hybrid sistem her durduğunda sıfırlanır.

Gösterge paneli ışık parlaklığının deęiřtirilmesi

Gösterge paneli ışıklarının parlaklığı ayarlanabilir.

BİLGİ

Park lambaları yanarken ve yanmadığında geçerli olacak gösterge paneli parlaklık seviyeleri, ayrı olarak ayarlanabilir.

Ancak ortamdaki ışık seviyesi yüksek olduğunda (örneğin, gündüz olması gibi), park lambalarının yanması gösterge paneli parlaklığını deęiřtirmez.

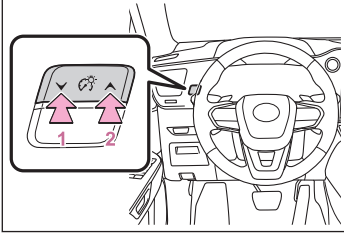

1 Koyu

2 Aydınlık

Yansıtmalı gösterge ekranı ayarlarının değiştirilmesi*

⚠ DİKKAT

- Yansıtmalı gösterge ekranı konumunun ve parlaklığının güvenli sürüşü engellemediğini kontrol edin.
Görüntünün konumunun veya parlaklığının yanlış ayarlanması sürücünün görüşünü engelleyip ölüme veya ciddi yaralanmayla sonuçlanacak bir kazaya sebep olabilir.
- Yansıtmalı gösterge ekranı ayarlarını yaparken hybrid sistemin çalışıyor olması gerektiğinden, aracın yeterli havalandırmaya sahip bir yerde park edildiğinden emin olun. Garaj gibi kapalı bir alanda karbon monoksit (CO) gibi zararlı egzoz gazları toplanıp aracın içine girebilir. Bu durum ciddi sağlık sorunlarına veya ölüme neden olabilir.

⚠ UYARI

12 volt akünün deşarj olmasını engellemek için, yansıtmalı gösterge ekranı ayarlarını değiştirirken hybrid sistemin çalıştığından emin olun.

📖 BİLGİ

■ Direksiyon düğmeleriyle ayarların değiştirilmesi

Aşağıdaki öğelerden herhangi biri favori direksiyon düğmesi işlevi olarak ayarlanmışsa, yansıtmalı gösterge ekranı ayarları direksiyon düğmeleriyle değiştirilebilir.

●  : Ekran açık/kapalı

●  : Ekran modu

●  : Yükseklik

●  : Parlaklık

■ Yansıtmalı gösterge ekranını etkinleştirme/devre dışı bırakma

Yansıtmalı gösterge ekranı devre dışı bırakılırsa, güç düğmesi kapalı konuma alınıp tekrar açık konuma getirildiğinde devre dışı durumda kalır.

■ Ekran parlaklığı

Parlaklık ayarına ek olarak, ekranın parlaklığı ortam parlaklığına göre otomatik olarak değişir.

* : Bazı modellerde

■ Yansıtmaalı gsterge ekranı otomatik konum ayarı (srř konumu hafızalı aralar)

Ekran konumu hafızaya kaydedilirse, yansıtmaalı gsterge ekranı otomatik olarak istenilen konuma getirilir.

- 1 Orta ekranda  gesini sein.
- 2 [Ara kiřiselleřtirme]gesini sein.
- 3 [Yansıtmaalı gsterge ekranı]gesini sein.

Ařaęıdaki yansıtmaalı gsterge ekranı ayarları deęiřtirilebilir.

- Ekran aık/kapalı
- Ekran modu
- Ykseklik
- Parlaklık
- Aı

İlgili bilgiler

[Kiřiselleřtirilebilir zellikler\(S. 737\)](#)

6-1. Güvenli sürüş destek işlevlerinin özellikleri

Sürüş destek sistemleri.....	328
Lexus Güvenlik Sistemi + yazılım güncellemesi	337
Lexus Güvenlik Sistemi +	340

6-2. Güvenli sürüş destek işlevlerini kullanma

Çarpışma Öncesi Uyarı Sistemi.....	348
Şerit İzleme Desteği.....	362
Şerit Değiştirme Desteği	367
Şerit Takip Uyarısı.....	371
Proaktif sürüş desteği	377
Ön Manevra Uyarısı.....	383
Trafik İşareti Desteği	386
Dinamik radarlı sabit hız kontrolü	391
Sabit Hız Kontrol Sistemi	404
Hız Sınırlayıcı.....	410
Acil Sürüş Durdurma Sistemi	416
Kör Nokta Monitörü	419
Güvenli Çıkış Desteği	425
Lexus park destek sensörü ..	431
Geri Manevra Trafik Uyarısı .	442
Arka Kamera Algılama	449
Park Destek Freni	454
Lexus Teammate Advanced Park	467
Gaz pedalına ve fren pedalına aynı anda basıldığında hybrid sistem gücü kısıtlaması.....	509
Ani kalkış sınırlama kontrolü	510

6-3. Bir çarpışmada yolculara olan etkiyi azaltmak

Bir çarpışmada yolculara olan etkiyi azaltmak	511
---	-----

Sürüş destek sistemleri

Sürüş güvenliğini ve performansını korumak için çeşitli sürüş koşullarında aşağıdaki sistemler otomatik olarak devreye girer. Ancak bu sistemler yardımcı sistemlerdir ve araç kullanırken sadece bu sistemlere güvenmek doğru değildir.

■ ECB (Elektronik Kontrollü Fren Sistemi)

Elektronik kontrollü sistem frene basılmasına ilişkin olarak frenleme kuvveti üretir.

■ ABS (Kilitlenme Önleyici Fren Sistemi)

Ani frenlemelerde veya kaygan yüzeyli yollarda yapılan frenlemelerde lastiklerin kilitlenmesini önlemeye yardımcı olur.

■ Fren destek sistemi

Sistem panik frenleme yapıldığını algıladığında, uygulanan fren kuvvetini artırır.

■ VSC (Araç Denge Kontrol Sistemi)

Ani direksiyon kırılmasında ya da kaygan yüzeylerde dönüş yapıldığında, sürücünün aracın savrulmasını kontrol edebilmesine yardımcı olur.

■ VSC+ (Araç Denge Kontrol Sistemi+)

ABS, TRC, VSC ve EPS sistemlerinin birlikte kontrol edilmesini sağlar.

Kaygan yollarda, savrulma durumunda, direksiyonun performansını kontrol ederek, yön kararlılığının sağlanmasına yardımcı olur.

■ Römork Savrulma Önleme Sistemi

Römorkun savrulduğu algılandığında tekerleklerle ayrı ayrı fren basıncı uygulayarak ve sürüş torkunu azaltarak sürücünün römork savrulmasını azaltmasına yardımcı olur.

■ TRC (Çekiş Kontrol Sistemi)

İlk kalkışta veya kaygan yüzeyde hızlanmalarda çekiş kuvvetini kontrol etmeye yardımcı olur ve tekerleklerin patinaja girmesini engeller

■ Aktif Viraj Alma Yardımı (ACA)

Virajlarda hızlanmaya çalışılırken iç tekerlekte fren kontrolü yapılarak aracın dışarıya fırlamasını önlemeye yardımcı olur.

■ Yokuşta kalkış destek kontrolü

Yokuşta kalkarken aracın geriye kaçırmasını önlemeye yardımcı olur.

■ EPS (Elektrik Motorlu Direksiyon Sistemi)

Direksiyon döndürülürken uygulanan kuvvete bir elektrik motoru yardımıyla ek bir kuvvet sağlar.

■ E-Four (Elektronik İsteğe Bağlı AWD (Dört Çeker) sistemi) (AWD modeller)

Normal sürüş, viraj alma, yokuş yukarı, kalkış, hızlanma, kar veya yağmur nedeniyle kaygan yollarda sürüş dahil olmak üzere çeşitli çalışma koşullarına göre önden çekiş veya AWD (dört tekerlekten çekiş) sürüş sistemini otomatik olarak kontrol eder ve böylece kararlı çalışma ve sürüş stabilitesine katkıda bulunur.

■ Otomatik Arka Yanıp Sönen Dörtlü flaşör lambaları*

Otomatik Arka Yanıp Sönen Dörtlü flaşör Lambaları, arka tamponun iç kısmında bulunan arka radar sensörlerini kullanan bir sistemdir. Sistem arkadan çarpma ihtimalinin yüksek olduğunu tespit ederse, takip eden araç sürücüsünü uyarmak için dörtlü flaşörleri hızlı şekilde yakıp söndürür.

■ Uyarlanabilir Değişken Süspansiyon Sistemi*

Yol ve sürüş koşullarına bağlı olarak 4 tekerleğin amortisör sönümlenme kuvvetini bağımsız olarak kontrol eden bu sistem, yüksek seviyede araç kararlılığı ve sürüş konforu sağlanmasına yardımcı olur ve aracın duruşunu düzgün kılar.

Ayrıca, sönümlenme kuvveti seçilen sürüş moduna bağlı olarak değişir.

■ Acil fren sinyali

Aniden frene basıldığında, stop lambaları arkadaki sürücüyü uyarmak için yanıp söner.

■ İkincil Çarpışma Freni

SRS hava yastığı sensörü bir çarpışma algıladığında ve sistem çalıştığında, frenler ve fren lambaları otomatik olarak araç hızını düşürmek için kontrol edilir ve bu durum ikincil bir çarpışma nedeniyle daha fazla hasar alma olasılığını azaltmaya yardımcı olur.

■ BİLGİ

■ TRC/VSC/ABS/Römork Savrulma Önleme sistemleri çalışırken

TRC/VSC/ABS/Römork Savrulma Önleme sistemleri çalışırken kayma göstergesi yanıp sönmeye başlar.

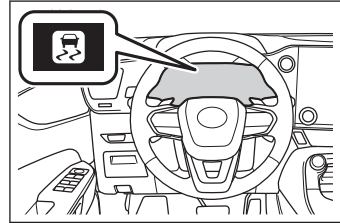

* : Bazı modellerde

6-1. Güvenli sürüş destek işlevlerinin özellikleri

■ TRC sisteminin devre dışı bırakılması

Araç çamur ya da karın içine saplandığında, TRC sistemi hybrid sistemden

tekerleklere giden kuvveti azaltabilir. Sistemi kapatmak için [] tuşuna basmak, aracın çamurdan çıkmasını kolaylaştırabilir.

TRC sistemini iptal etmek için [] düğmesine hızlıca basıp bırakın.

"**Çekiş Kontrolü KAPALI**" araç bilgi ekranında görünecektir. Sistemi tekrar

devreye almak için [] düğmesine bir daha basın.

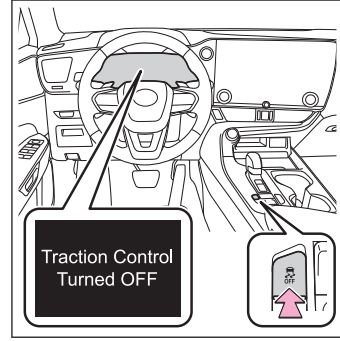



■ TRC, VSC ve Römork Savrulma Önleme sistemlerinin iptal edilmesi

TRC, VSC ve Römork Savrulma Önleme sistemini iptal etmek için, araç

hareketsizken [] düğmesine 3 saniyeden fazla basılı tutun.

VSC OFF göstere ışığı yanacaktır ve "**Çekiş Kontrolü KAPALI**" araç bilgi

ekranında görünecektir. Sistemi tekrar devreye almak için [] düğmesine bir daha basın.

■ [] düğmesine basılmasa bile araç bilgi ekranında TRC'nin devre dışı kaldığını gösteren bir mesaj görüntülediğinde

TRC geçici olarak devre dışı bırakılır.

Gösterge ışığı yanmaya devam ederse yetkili bir Lexus bayisi ya da Lexus servisi veya başka bir yetkin ve donanımlı profesyonelle başvurun.

■ Yokuşta kalkış destek kontrol sisteminin devreye girme koşulları

Aşağıdaki dört koşulun gerçekleştiği durumda, yokuşta kalkış destek sistemi devreye girecektir:

- Vites P veya N dışındaki bir konumdayken (yokuşta aracı ileriye veya geriye doğru kaldırırken)
- Araç durdurulmuş
- Gaz pedalına basılı değil
- Park freni devrede değildir
- Güç düğmesi AÇIK modunda

■ Yokuşta kalkış destek kontrol sisteminin otomatik iptali

Yokuşta kalkış desteği kontrolü aşağıdaki durumların herhangi birinde devreden çıkacaktır:

- Vites kolu P veya N konumunda
- Gaz pedalına basılmış durumda
- Park freni çalışmaktadır
- Fren pedalı bırakıldıktan maksimum 2 saniye sonra
- Güç düğmesi KAPALI modunda

■ ABS, fren desteği, VSC, Römork Savrulma Önleme, TRC ve yokuşta kalkış destek sistemlerinden kaynaklanan sesler ve titreşimler

- Hybrid sistem çalıştığı veya araç hareket etmeye başladığında, arka arkaya fren pedalına basıldığı zaman motor bölmesinden bir ses duyulabilir. Bu ses, bu sistemlerden birinde arıza olduğu anlamına gelmez.
- Yukarıdaki sistemler çalışırken, aşağıdaki durumlar oluşabilir. Bu durumlardan herhangi birinin gerçekleşmesi bir arıza olduğu anlamına gelmez.
 - Araç gövdesinde veya direksiyonda titreşimler hissedilebilir.
 - Araç dururken bir motor sesi duyulabilir.

■ ECB çalışma sesi

ECB çalışma sesi aşağıdaki durumlarda duyulabilir, ama bu bir arıza olduğunu belirtmez.

- Fren pedalına basıldığında motor bölmesinden gelen çalışma sesi.
- Sürücü kapısı açıldığında aracın ön kısmından duyulan fren sistemine ait motor sesi.
- Hybrid sistemin durdurulmasından bir veya iki dakika sonra motor bölmesinden gelen çalışma sesi.

■ Aktif Viraj Alma Yardımı işlem sesleri ve titreşimleri

Aktif Viraj Alma Yardımı çalıştırıldığında, fren sisteminde çalışma sesleri ve titreşimler oluşabilir, ancak bu bir arıza değildir.

■ TRC, Römork Savrulma önleme ve VSC sistemlerinin otomatik yeniden etkinleştirilmesi

TRC, Römork Savrulma önlem ve VSC sistemlerini kapattıktan sonra, aşağıdaki durumlarda sistemler otomatik olarak tekrar devreye girecektir:

- Güç düğmesi kapatıldığında
- Yalnızca TRC sistemi iptal edildikten sonra araç hızı artarsa, TRC etkinleşir
Hem TRC, hem de VSC sistemleri kapatılırsa, araç hızı arttığında otomatik olarak tekrar devreye girme olmayacaktır.

■ Aktif Viraj Alma Yardımının Çalışma Koşulları

Aşağıdaki durumlarda sistem çalışır.

- TRC/VSC çalıştığında
- Sürücü viraj sırasında hızlanmaya çalışırken
- Sistem, aracın dış tarafa doğru sürüklendiğini tespit ettiğinde
- Fren pedalı bırakıldığında

■ EPS sistemin etkisinin azalması

Uzun süre sürekli olarak direksiyon çevrildiğinde, sistemin aşırı ısınmasını önlemek için EPS sisteminin performansı azaltılır. Sonuç olarak direksiyon ağırlaşır.

Böyle bir durumda direksiyonu fazla çevirmeyin veya hybrid sistemi durdurun. EPS sistemi 10 dakika içerisinde normale döner.

■ Otomatik Arka Yanıp Sönen Dörtlü flaşör çalışma koşulları

Aşağıdaki iki koşul yerine getirildiğinde, Otomatik Arka Yanıp Sönen Dörtlü flaşörleri çalışacaktır:

- Güç düğmesi AÇIK konumda.
- Vites R dışındaki bir konumda.
- Sinyali kolu çalıştırılmıyor.
- Aracınızla takip eden araç arasındaki bağıl hız yaklaşık 30 ila 100 km/saat arasındayken.
- Aracınız fren pedalına basılırken yaklaşık 10 km/saat veya daha düşük bir hızda sürülürken.

■ Otomatik Arka Yanıp Sönen Dörtlü Flaşörlerin düzgün çalışmayabileceği durumlar

- Aşağıdaki durumlarda, sistem takip eden bir aracı uygun bir şekilde algılayamayabilir:
 - Sensör veya çevresine şiddetli bir darbe geldiğinden dolayı sensörün hizası bozulduğunda
 - Çamur, kar, buz, çıkartma gibi bir şey arka tampondaki sensörü veya çevresindeki bölgeyi örttüğünde
 - Sağanak yağmur, kar veya sis gibi olumsuz hava koşullarında suyla kaplı yüzeylerde sürerken

- Tepeler ve yoldaki tümsekler gibi arka arkaya gelen dik yokuşları çıkarken veya inerken
 - Araçla çekerken
 - Takip eden araç aracınızın arkasından düzgün yaklaşmıyorken
 - Takip eden araç bir açıyla yaklaşırken
 - Aracınızın arkasına aniden başka bir araç girerse
 - Takip eden araç başka araçlar ile çevrelendiğinde
 - Arkadan gelen bir aracın etrafında parmaklık veya duvar gibi sabit bir cisim olduğunda
 - Aracınızın arkasına bisiklet taşıyıcı veya başka bir aksesuar takıldığında
 - Arkadan gelen aracın yüksekliği sizin aracınızinkinden çok farklı olduğunda
- Aşağıdaki durumlarda çarpışma tehlikesi olmasa bile sistem çalışabilir
- Sensör veya çevresine şiddetli bir darbe geldiğinden dolayı sensörün hizası bozulduğunda
 - Araçla çekerken
 - Aracınız başka araçlar ile çevrelendiğinde
 - Aracınız bir kavşak, vb. yerde dönüş yapmak için durduğunda ve bir araç düz şekilde tam arkanızdan geçtiğinde
 - Aracınız yol kenarında, vb. durdurulmuşken bir araç aracınızın yan tarafına yakın geçtiğinde
 - Arkadan takip eden bir araç, sollamadan önce aracınıza çok yaklaştığında
 - Takip eden bir araç aracınıza aniden çok yaklaştığında
 - Arkadan gelen bir aracın etrafında parmaklık veya duvar gibi sabit bir cisim olduğunda

■ Acil fren sinyali için çalışma koşulları

Aşağıdaki koşullar gerçekleştiğinde acil fren sinyali çalışacaktır:

- Dörtlü flaşörler kapalı.
- Gerçek araç hızı 55 km/saat'in (35 mph) üzerinde.
- Sistemin aracın yavaşlamasına bakarak ani frenleme yapılmadığına karar vermesi.

■ Acil fren sinyalinin sistem tarafından otomatik iptali

Aşağıdaki durumlarda acil fren sinyali iptal olur:

- Dörtlü flaşörler açıldığında.
- Sistemin aracın yavaşlamasına bağlı olarak ani frenleme yapılmadığına karar vermesi.

■ İkincil Çarpışma Freni çalışma koşulları

Sistem, SRS hava yastığı sensörü araç hareket halindeyken bir çarpışma algıladığında çalışır. Ancak, bileşenler hasar gördüğünde sistem çalışmaz.

6-1. Güvenli sürüş destek işlevlerinin özellikleri

■ İkincil Çarpışma Freni otomatik iptali

Aşağıdaki durumlarda sistem otomatik olarak iptal edilir.

- Araç hızı yaklaşık 0 km/saat (0 mph) değerine düşer.
- Çalışma sonrasında belirli bir süre geçtiğinde
- Gaz pedalına çok fazla basıldığında

▲ DİKKAT

■ ABS'nin etkin bir şekilde çalışmadığı durumlar

- Lastiklerin yol tutuş sınırlarının aşıldığı durumlar (aşırı yıpranmış lastiklerin karla kaplı yolda kullanılması gibi).
- Islak veya kaygan bir yolda, yüksek hızlarda aracın tekerleklerinin yolla temasının kesilmesi.

■ ABS çalışırken durma mesafesinin normal durumlardan daha fazla olacağı durumlar

ABS aracın durma mesafesini azaltmak için tasarlanmamıştır. Özellikle aşağıdaki durumlarda takip mesafesine dikkat edin:

- Toprak, çakıllı veya karlı yollarda araç kullanırken
- Lastiklere zincir takılı halde araç kullanırken
- Tümseklerin üzerinden geçerken
- Bozuk, çukurlu ve düzgün olmayan yüzeylerde araç kullanırken

■ TRC/VSC aşağıdaki durumda düzgün çalışmayabilir

Kaygan zeminde araç kullanırken, TRC/VSC sistemlerinin devreye girmesine rağmen düz sürüş kabiliyeti ve güç kontrolü tam olarak mümkün olmayabilir. Güç kontrolünün ve doğrusal kararlılığın sağlanamadığı durumlarda aracınızı dikkatli kullanın.

■ Aktif Viraj Alma Yardımı şu durumlarda etkin bir şekilde çalışmaz

- Tamamen Aktif Viraj Alma Yardımı güvenerek hareket etmeyin. Aktif Viraj Alma Yardımı, yokuş aşağı hızlanırken veya kaygan yol yüzeylerinde sürüş yaparken etkin şekilde çalışmayabilir.
- Aktif Viraj Alma Yardımı sıklıkla çalışırken, Aktif Viraj Alma Yardımı, frenlerin, TRC ve VSC'nin çalışmasını sağlamak için çalışmayı geçici olarak durdurabilir.

■ Yokuşta kalkış destek kontrol sistemi aşağıdaki durumda etkin bir şekilde çalışmayabilir

- Yokuşta kalkış destek kontrol sistemine aşırı güvenmeyin. Yokuşta kalkış destek kontrol sistemi, dik yokuşlarda ve buz kaplı yollarda etkin şekilde çalışmayabilir.
- Yokuşta kalkış destek kontrol sistemi, park freninin aksine, aracı uzun süre hareketsiz tutmak üzere tasarlanmamıştır. Yokuşta kalkış destek kontrol sistemini aracı yokuşta sabit tutmak için kullanmaya çalışmayın. Bu kazaya neden olabilir.

⚠ DİKKAT**■ TRC/ABS/VSC/Römork Savrulma Önleme sistemi devreye girdiğinde**

Kayma uyarı ışığı yanıp söner. Her zaman dikkatli araç kullanın. Dikkatsiz araç kullanmak kazaya neden olabilir. Uyarı ışığı yanıp söndüğünde daha dikkatli olun.

■ TRC/VSC/Römork Savrulma Önleme sistemleri kapatıldığında

Daha dikkatli olun ve aracı yol koşullarına uygun bir hızda sürün.

Bu sistemler aracın dengesini ve doğrusal kararlılığını kontrol ettiğinden, gerekmedikçe TRC, VSC ve Römork Savrulma Önleme sistemlerini iptal etmeyin.

Römork savrulma önleme sistemi VSC sisteminin bir parçasıdır ve VSC kapatıldığında veya bir arıza olduğunda çalışmayacaktır.

■ Lastiklerin değiştirilmesi

Bütün lastiklerin, aynı boyutta, aynı marka, aynı desen ve aynı taşıma kapasitesine sahip olduğundan emin olun. Ayrıca, lastiklerin önerilen basınçta olduğundan emin olun.

Araçta farklı lastikler kullanıldığında, ABS, TRC, Römork Savrulma Önleme ve VSC sistemleri düzgün çalışmaz.

Lastikler veya jantları değiştirirken daha fazla bilgi için yetkili bir Lexus bayisine veya Lexus yetkili servisine ya da yetkin ve donanımlı bir profesyonele başvurun.

■ Lastiklerin ve süspansiyonun modifikasyonu

Lastiklerde herhangi bir problem olması veya süspansiyon sisteminin modifiye edilmesi, sürüş destek sistemlerinin düzgün çalışmasına engel olacaktır.

■ Römork Savrulma Önleme Sistemi Uyarıları

Römork Savrulma Önleme Sistemi her durumda römorkun savrulmasını azaltmayabilir. Aracın, römorkun, yol yüzeyinin durumu ve sürüş koşulları gibi birçok faktöre bağlı olarak Römork Savrulma Önleme Sistemi verimli olmayabilir. Römorku düzgün bir şekilde çekme ile ilgili bilgiler için römorkun kullanıcı el kitabına başvurun.

■ Römork savrulursa

Aşağıdaki uyarılara dikkat edin. Bunlara uyulmaması, ciddi şekilde yaralanmalara veya ölüme neden olabilir.

- Direksiyonu sıkıca tutun. Direksiyonu tam ortaya getirin. Direksiyonu döndürerek römorkun savrulmasını kontrol etmeye çalışmayın.
- Aracın hızını azaltmak için hemen ayağınızı gaz pedalından çekin, ancak bu işlemi yavaşça yapın.

Hızınızı artırmayın. Frene basmayın.

Ani fren ve manevradan kaçınarak aracınızın yeniden dengesini bulmasına izin verin.

■ İkincil Çarpışma Freni

İkincil Çarpışma Frenine aşırı güvenmeyin. Bu sistem, ikincil bir çarpışma nedeniyle daha fazla hasar görme ihtimalini azaltmaya yardımcı olacak şekilde

⚠ DİKKAT

tasarlanmıştır; ancak, bu etki çeşitli koşullara göre değişir. Tamamen bu sisteme güvenerek hareket edilmesi, ölüme veya ciddi yaralanmaya neden olabilir.

■ Otomatik Arka Dörtlü Flaşör sisteminin kullanımına ilişkin uyarılar

Sürücü, güvenli sürüş ile yükümlüdür. Aracınızı her zaman dikkatli kullanın, çevrenizi kontrol edin.

Otomatik Arka Yanıp Sönen Dörtlü flaşör Lambaları, arkadan çarpışma olasılığının yüksek olduğunu tespit ettiğinde arkadan gelen aracın sürücüsünü uyarmak için dörtlü flaşörleri hızlı bir şekilde yakıp söndüren yardımcı bir sistemdir.

Bu sistem belirli durumlarda tam anlamıyla doğru çalışmayabileceğinden, sürücünün güvenliğini görsel olarak kontrol etmesi gerekir.

Tamamen bu fonksiyona güvenerek hareket edilmesi, ölüme veya ciddi yaralanmaya neden olabilir.

İlgili bilgiler

Römork çekme (çekme paketi olan araçlar)(S. 115)

Lastikler ve jantlar(S. 731)

Lexus Güvenlik Sistemi + yazılım güncellemesi*

Bu işlevleri kullanmak için Lexus tarafından sağlanan bağlantılı bir hizmet sözleşmesi yapılması gerekir. Ayrıntılar için Lexus bayinize danışın.

⚠ DİKKAT

■ Güvenli kullanım için

Lexus Güvenlik Sistemi + yazılımı güncellendiğinde, işlevlerin çalışma yöntemleri değişebilir. Bu sistemin doğru çalışma yöntemlerini bilmeden kullanılması, ölüm veya ciddi yaralanma ile sonuçlanan bir kazaya neden olabilir.

- Bu sistemi kullanmadan önce, Kullanıcı El Kitabı web sitesinde bulunan, sistemin yazılım sürümüne karşılık gelen Dijital Kullanıcı El Kitabını okuduğunuzdan emin olun.

Lexus Güvenlik Sistemi + İçeriği Kullanıcı El kitabı

Bu Kullanıcı El Kitabı Ver. 1. bilgilerini içerir. Lexus Güvenlik Sistemi +'nın her işlevinin kontrolleri, kullanımı, uyarıları/önlemleri vb. hakkında en son bilgiler için Kullanıcı El Kitabı web sitesindeki Dijital Kullanıcı El Kitabı'na bakın.

Aracın ilk satın alınmasından sonra bu sistemin yazılımı güncellendiyse, bu sistemi kullanmadan önce, sistemin yazılım sürümüne karşılık gelen Kullanıcı El Kitabını okuduğunuzdan emin olun.

📄 BİLGİ

■ Kullanım uyarıları

- Yasal veya güvenlikle ilgili bir sorun oluştuğunda bazı işlevlerin geçici olarak devre dışı bırakılabileceğini unutmayın.
- Bağlı hizmetler sözleşmesi yapılmamışsa veya süresi dolmuşsa, yazılım güncellemeleri kablosuz olarak gerçekleştirilemez.

Aracınızın Lexus Güvenlik Sistemi + versiyonunun kontrol edilmesi

Aracın ilk satın alınmasından sonra bu sistemin yazılımı güncellendiyse, uygun Kullanıcı El Kitabına erişmek için sistemin yazılım sürümünü kontrol etmeniz ve ardından Kullanıcı El Kitabı web sitesini ziyaret etmeniz gerekir.

Orta ekranın mevcut yazılım sürümünün kontrol edilmesi

- Mevcut yazılım sürümü, sürüş desteği işlevi güncelleme bildiriminden kontrol edilebilir.

* : Bazı modellerde

Aracınızın Lexus Güvenlik Sistemi + versiyonunun kullanılması

1 Bir bilgisayar veya akıllı telefon kullanarak aşağıdaki URL'ye girin:

<https://www.lexus.eu/manual?parameter=om78643e.nx.2303.hev.vh>



2 Önceden kontrol edilmiş sistem sürümünü içeren dosyayı seçin.

Yazılımın güncellenmesi

Bir yazılım güncellemesi varsa, orta ekranda bir bildirim görüntülenir. Ekranda görüntülenen talimatları izleyin.

Yazılım güncellendiğinde işlevlerin kullanım şekli değişebilir ve işlevler eklenebilir.

Değişiklikler veya eklemeler hakkında ayrıntılar için Kullanıcı El Kitabı web sitesine bakın.

■ BİLGİ

■ Yazılım güncellemesi uyarıları

- Bir yazılım güncellemesi yapıldıktan sonra, önceki bir sürüme geri dönmek mümkün olmaz.
- İletişim ortamına ve bir güncellemenin içeriğine bağlı olarak, bir yazılım güncellemesi birkaç saat sürebilir. Güç düğmesi kapatıldığında bir güncelleme askıya alınacak olsa da, güç düğmesi tekrar AÇIK konumuna alındığında devam eder.
- Lexus Güvenlik Sistemi +, bir yazılım güncellemesi yapılırken de kullanılabilir.
- Aşağıdaki durumlarda, bir yazılım güncellemesi otomatik olarak gerçekleştirilebilir:
 - Olası bir sistem sorunu veya güvenlikle ilgili başka bir sorun düzeltildiğinde*1
 - Yasal bir sorun giderildiğinde*1
 - Sistem çalışmasını veya performansını etkilemeyen küçük düzeltmeler yapıldığında

*1 : Mevcut tüm güncellemeler yüklenebilir ve yazılım en güncel sürüme güncellenebilir.

■ Sürüş destek işlevi güncelleme bildiriminin kontrolü

Aşağıdaki hususlar kontrol edilebilir veya gerçekleştirilebilir.

- Yazılım sürümü, güncelleme ayrıntıları, önlemler, kullanım yöntemleri vb.
- Yazılım güncelleme geçmişini görüntülemek için bir bağlantı
- Yazılım güncellemesi

Lexus Güvenlik Sistemi +

Lexus Güvenlik Sistemi +, sürüş destek sistemlerinden oluşur ve güvenli ve konforlu bir sürüş deneyimine katkıda bulunur.

⚠ DİKKAT

■ Lexus Güvenlik Sistemi +

Lexus Güvenlik Sistemi +, sürücünün güvenli bir şekilde araç kullanacağı varsayımıyla çalışır ve bir çarpışma durumunda yolcular ve aracın aldığı darbeyi azaltmak veya normal sürüş koşullarında sürücüye yardımcı olmak için tasarlanmıştır.

Bu sistemin sağladığı algılama hassasiyeti ve kontrol performansı sınırlı olduğu için, tamamen bu sisteme güvenerek hareket etmeyin. Sürücü, aracın çevresine dikkat etmek ve aracı güvenli bir şekilde kullanmaktan sorumlu kişidir.

■ Güvenli kullanım için

- Bu sisteme gereğinden fazla güvenmeyin. Sürücü, aracın çevresine dikkat etmek ve aracı güvenli bir şekilde kullanmaktan sorumlu kişidir. Bu sistem her durumda çalışmayabilir ve sağlanan destek sınırlıdır. Aracı güvenli bir şekilde sürmek için bu sisteme aşırı güvenmek, ölüm veya ciddi yaralanma ile sonuçlanan bir kazaya neden olabilir.
- Sistemin nasıl çalıştığını test etmeyin, aksi takdirde sistem düzgün şekilde çalışmayabilir ve kazaya neden olabilirsiniz.
- Sürüş işlemleri yapılırken dikkat edilmesi gerekiyorsa veya bir sistemde arıza meydana gelirse, bir uyarı mesajı veya sesli uyarı verilir. Ekranda bir uyarı mesajı görüntülenirse, görüntülenen talimatları takip edin.
- Dış gürültüye, müzik sisteminin ses düzeyine vb. bağlı olarak, sesli uyarıyı duymak zor olabilir. Ayrıca yol koşullarına bağlı olarak sistemin çalışmasını belirlemek zor olabilir.

■ Sistemi devre dışı bırakmak gerektiğinde

Aşağıdaki durumlarda, sistemi devre dışı bıraktığınızdan emin olun.

Bunun yapılmaması, sistemin düzgün çalışmamasına, muhtemelen ölümlü sonuçlanan bir kazaya veya ciddi yaralanmalara neden olabilir.

- Aşırı yüklenme veya lastiğin patlaması nedeniyle araç yattığında
- Oldukça yüksek hızlarda sürüş yapılırken
- Başka bir aracı çekerken
- Araç bir kamyon, gemi, tren vb. ile taşınırken
- Araç lifte kaldırıldığında ve lastiklerin serbest dönmesine izin verildiğinde
- Aracı şasi dinamometresi veya hız test cihazı gibi bir test sistemi ile kontrol ederken veya araç üzeri balans cihazı kullanırken
- Araç sportif bir şekilde veya arazide sürüldüğünde
- Otomatik araç yıkaması yapıldığında

⚠ DİKKAT

- Sensöre veya sensörün etrafındaki bölgeye uygulanan güçlü bir darbe nedeniyle bir sensör yanlış hizalandığında veya deforme olduğunda
- Bir sensörü veya ışığı engelleyen aksesuarlar araca geçici olarak takıldığında
- Araca kompakt bir yedek lastik veya lastik zincirleri takıldığında veya acil durum lastik onarım kiti kullanıldığında
- Lastikler aşırı aşındığında veya lastiklerin şişirme basıncı düşük olduğunda
- Üreticinin belirttiği boyuttan farklı lastikler takıldığında
- Çarpışma, arıza vb. nedenlerle araç dengeli bir şekilde sürülemediğinde

■ Sürüş destek sistemleri

- AHS (Sürüş Duyarlı Uzun Far Sistemi)*
→ S.185
- AHB (Otomatik Uzun Far)*
→ S.189
- PCS (Çarpışma Öncesi Uyarı Sistemi)
→ S.348
- LTA (Şerit İzleme Desteği)
→ S.362
- LCA (Şerit Değiştirme Desteği)*
→ S.367
- LDA (Şeritten Ayrılma Uyarısı)
→ S.371
- PDA (Proaktif Sürüş Desteği)*
→ S.377
- FCTA (Ön Manevra Uyarısı)*
→ S.383
- RSA (Trafik İşareti Desteği)*
→ S.386
- Dinamik radarlı sabit hız kontrolü
→ S.391
- Hız sınırlayıcı*
→ S.410
- Sabit Hız Kontrol Sistemi

* : Bazı modellerde

6-1. Güvenli sürüş destek işlevlerinin özellikleri

→ S.404

● Acil Sürüş Durdurma Sistemi*

→ S.416

Lexus Güvenlik Sistemi + tarafından kullanılan sensörler

Sistemin çalışması için gerekli bilgileri elde etmek amacıyla çeşitli sensörler kullanılır.

■ Çevre koşullarını algılayan sensörler

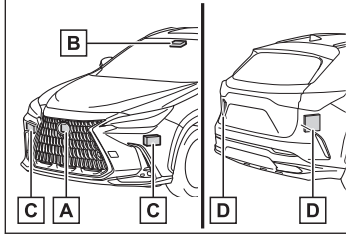

- A Ön radar sensörü
- B Ön kamera
- C Ön taraf radar sensörleri*
- D Arka taraf radar sensörleri*

▲ DİKKAT

■ Radar sensörlerinin arızalanmasını önlemek için

Aşağıdaki uyarılara dikkat edin. Bunun yapılmaması, radar sensörünün düzgün çalışmamasına, muhtemelen ölümlü sonuçlanan bir kazaya veya ciddi yaralanmalara neden olabilir.

● Radar sensörlerini ve radar sensör kapaklarını her zaman temiz tutun.

Radar sensörünün ön tarafı veya radar sensörü kapağının ön veya arka tarafı kirliyse veya su damlası, kar, vb. ile kaplıysa temizleyin.

Radar sensörünü ve radar sensörü kapağını temizlerken, kiri zarar vermeyecek şekilde silmek için yumuşak bir bez kullanın.

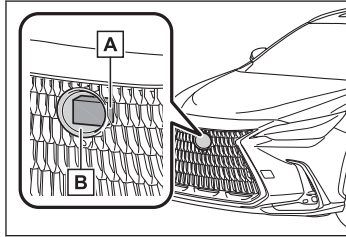

- A Radar sensörü
- B Radar sensörü kapağı

● Ön radar sensörlü araçlar: Ön tampondaki ön radar sensörlerinin çevresini her zaman temiz tutun.

* : Bazı modellerde

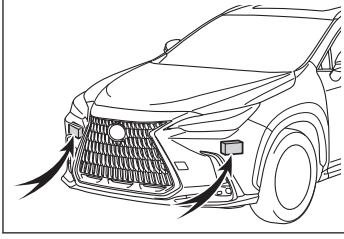
⚠ DİKKAT

- Radar sensörüne veya radar sensörü kapağına ve çevresine aksesuar, çıkartma (şeffaf çıkartmalar dahil), alüminyum bant vb. illeştirmeyin.
- Bir radar sensörünü veya çevresindeki alanı bir darbeye maruz bırakmayın. Radar sensörü, ön ızgara veya ön tampona bir darbe geldiğinde, aracı herhangi bir yetkili bir Lexus bayisine veya Lexus yetkili servisine ya da yetkin ve donanımlı bir profesyonele gösterin.
- Radar sensörlerini sökmeyin.
- Radar sensörlerini veya radar sensör kapağını modifiye etmeyin veya boyamayın ya da bunları orijinal Lexus parçalarından başka bir şeyle değiştirmeyin.
- Aşağıdaki durumlarda, radar sensörlerinin yeniden kalibrasyonu gerekli olur. Daha fazla bilgi için yetkili bir Lexus bayisine veya Lexus yetkili servisine ya da yetkin ve donanımlı bir profesyonele başvurun.

- Radar sensörü çıkarılıp takıldığında veya değiştirildiğinde
- Ön tampon veya ön ızgara değiştirildiğinde

■ Ön kameranın arızalanmasını önlemek için

Aşağıdaki uyarılara dikkat edin. Bunun yapılmaması, ön kameranın düzgün çalışmamasına, muhtemelen ölümle sonuçlanan bir kazaya veya ciddi yaralanmalara neden olabilir.

- Ön camı daima temiz tutun.
 - Ön cam kirliyse veya yağlı bir tabaka, su damlaları, kar vb. ile kaplıysa ön camı temizleyin.
 - Ön cama cam kaplama malzemesi uygulansa bile, ön kamera önündeki ön cam bölgesindeki su damlalarını, vb. gidermek için ön cam silceklerinin kullanılması gereklidir.
 - Ön kameranın takılı olduğu ön camın iç tarafı kirlenirse, bilgi için yetkili bir Lexus bayisine veya Lexus yetkili servisine ya da yetkin ve donanımlı bir profesyonele başvurun. Ön camın ön kameranın önündeki alanına şekildeki koyu renkli alan) çıkartmalar (şeffaf çıkartmalar dahil) veya başka nesnelere yapıştırmayın.
- Ön camın ön kameranın önündeki alanına şekildeki koyu renkli alan) çıkartmalar (şeffaf çıkartmalar dahil) veya başka nesnelere yapıştırmayın.

⚠ DİKKAT

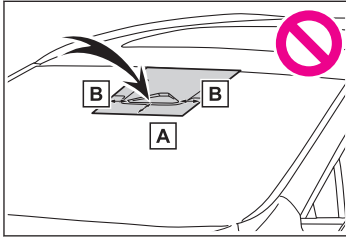

A Yaklaşık 4 cm (1,6 inç)

B Yaklaşık 4 cm (1,6 inç)

- Ön kameranın önündeki ön cam bölgesi buğulanmışsa veya yoğun su damlacıkları veya buz ile kaplıysa buğu, yoğun su damlacıkları veya buzunu gidermek için ön cam buğu çözücüsünü kullanın.
- Ön kameranın önündeki ön cam bölgesindeki su damlacıkları ön cam sileceklerini kullanarak yeterince giderilemiyorsa, ön cam sileceği ara parçasını veya ön cam sileceğini değiştirin.
- Ön cama renkli film uygulamayın.
- Hasar görmüşse veya çatlamışsa ön camı değiştirin.
Ön cam değiştirildiyse, ön kameranın yeniden kalibre edilmesi gerekir.
Daha fazla bilgi için yetkili bir Lexus bayisine veya Lexus yetkili servisine ya da yetkin ve donanımlı bir profesyonele başvurun.
- Sıvıların ön kamerayla temas etmesine izin vermeyin.
- Ön kameranın parlak ışık almasına izin vermeyin.
- Ön kameranın merceğine zarar vermeyin veya kirlenmesine izin vermeyin.
Ön camın iç yüzeyini temizlerken ön kamera merceğine cam temizleyici gelmemesine dikkat edin. Ön kameranın merceğine dokunmayın.
Ön kameranın merceği kirliyse veya hasarlıysa, yetkili bir Lexus bayisine veya Lexus yetkili servisine ya da yetkin ve donanımlı bir profesyonele başvurun.
- Ön kamerayı sert darbelerle maruz bırakmayın.
- Ön kameranın yönünü veya konumunu değiştirmeyin veya sökmeyin.
- Ön kamerayı çıkarmayın.
- İç dikiz aynası veya tavan gibi ön kameranın etrafındaki herhangi bir parçayı değiştirmeyin.
- Ön kameranın kaput, ön ızgara veya ön tamponu görüşünü engelleyebilecek aksesuarları takmayın.
Daha fazla bilgi için yetkili bir Lexus bayisine veya Lexus yetkili servisine ya da yetkin ve donanımlı bir profesyonele başvurun.
- Aracın tavanına sörf tahtası veya başka bir uzun cisim takılacaksa, ön kamerayı engellemeyeceğinden emin olun.
- Farları ve diğer lambaları modifiye etmeyin veya değiştirmeyin.

⚠ DİKKAT**■ Ön camdaki ön kamera kurulum alanı**

Sistem ön camın buğulanmış olabileceğini belirlerse, ön camın ön kamera etrafındaki buğusunu gidermek için ısıtıcıyı otomatik olarak çalıştırır. Temizlik vb. işlemler sırasında ön cam yeterince soğuyana kadar ön kameranın etrafındaki alana dokunmamaya dikkat edin, çünkü dokunmak yanıklara neden olabilir.

📄 BİLGİ**■ Kullanım uyarıları**

Görüntü ve müzik sistemi olan araçlar: Bu işlevleri kullanmak için Lexus tarafından sağlanan bağlantılı bir hizmet sözleşmesi yapılması gerekir. Ayrıntılar için Lexus bayinize danışın.

- LCA (Şerit Değiştirme Desteği)*
→ S.367

■ Sensörlerin düzgün çalışmayabileceği durumlar

- Modifikasyonlar nedeniyle aracın yüksekliği veya eğimi değiştiğinde
- Ön cam kirlendiğinde, buğulandığında, çatladığında veya hasar gördüğünde
- Ortam sıcaklığı yüksek veya düşük olduğunda
- Sensörün önüne çamur, su, kar, ölü böcekler, yabancı maddeler vb. yapıştığında
- Yoğun yağış, sis, kar, kum fırtınası gibi sert hava koşullarında
- Aracın önüne su, kar, toz vb. fırladığında veya sis veya dumanın içinden geçerken
- Gece veya tünelde olduğu gibi karanlıkta sürüş sırasında farlar yanmıyorsa
- Bir farın merceği kirli ve aydınlatma zayıf olduğunda
- Farların hizalaması yanlışken
- Bir far arızalandığında
- Başka bir aracın farları, güneş ışığı veya yansıyan ışık doğrudan ön kameraya geldiğinde
- Çevredeki alanın parlaklığı aniden değiştiğinde
- Bir TV kulesi, yayın istasyonu, elektrik santrali radarlı araçlar, vb. veya güçlü radyo dalgası veya elektrik paraziti olabilecek yerlere yakından geçerken
- Sileceklerden biri ön kamerayı kapattığında
- Aşağıdakiler gibi radyo dalgalarını güçlü bir şekilde yansıtan bir yerde veya nesnelerin yakınındayken:
 - Tüneller
 - Makas köprüler
 - Çakıl yollar
 - İzli, karla kaplı yollar

6-1. Güvenli sürüş destek işlevlerinin özellikleri

- Duvarlar
- Büyük kamyonlar
- Rögar kapakları
- Yol bariyeri
- Metal plakalar
- Bir basamak veya çıkıntının yakınındayken
- Algılanabilir araç, motorlu tekerlekli sandalye gibi dar bir araç ise
- Algılanabilir bir aracın, örneğin yüksüz bir kamyon gibi küçük bir ön veya arka ucu olduğunda
- Algılanabilir bir aracın, örneğin alçak yataklı bir römork gibi ön veya arka ucu alçak olduğunda

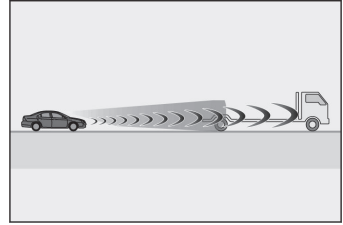

- Algılanabilir bir aracın yerden yüksekliği çok fazla olduğunda

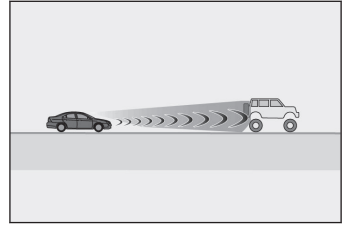

- Algılanabilir bir araç, kargo alanından dışarı taşan bir yük taşıdığına
- Algılanabilir bir araçta, kısmen kumaşla kaplanmış bir araç vb. gibi çok az metal açığa çıktığında.
- Traktör, sepet vb. gibi algılanabilir bir araç düzensiz şekilli olduğunda.
- Araç ile algılanabilir araç arasındaki mesafe aşırı derecede kısaldığında
- Algılanabilir bir araç bir yokuşta olduğunda
- Algılanabilir araca kar, çamur vb. yapıştığına
- Aşağıdaki yol türlerinde sürerken:
 - Keskin virajlı yollar
 - Ani inişler ve çıkışları gibi eğim değişiklikleri olan yollar
 - Sağa veya sola eğimli yollar
 - Derin tekerlek izleri olan yollar
 - Bozuk ve bakımsız yollar
 - Sık inişli çıkışlı veya engebeli yollar

- Direksiyon simidi sık sık veya aniden çevrildiğinde
- Araç bir şerit içinde sabit bir konumda olmadığında
- Bu sistemle ilgili parçalar, frenler vb. aşırı sıcak veya soğuk, ıslak vb. olduğunda.
- Tekerlek düzeni hatalıyken
- Buz, kar, çakıl vb. gibi kaygan yol yüzeylerinde sürerken
- Aracın rotası virajın şeklinden farklı olduğunda
- Bir viraja girerken araç hızı aşırı yüksek olduğunda
- Bir otoparka, garaja, araba asansörüne vb. girerken/çıkarken.
- Otoparkta araç kullanırken
- Uzun çimenler, ağaç dalları, perde vb. gibi aracınıza temas edebilecek engellerin bulunduğu bir bölgeden geçerken.
- Şiddetli rüzgarda sürerken
- **Şeritin tespit edilemeyebileceği durumlar**
- Şerit aşırı geniş veya dar olduğunda
- Şerit değiştirdikten veya bir kavşaktan geçtikten hemen sonra
- Geçici bir şeritte ya da inşaat nedeniyle düzenlenen şeritte sürerken
- Çevrede şerit çizgilerine benzeyen yapılar, desenler, gölgeler olduğunda
- Bir şerit çizgisi için birden fazla beyaz çizgi olduğunda
- Şerit çizgileri net olmadığında veya ıslak bir yol yüzeyinde sürerken
- Bir şerit çizgisi kaldırım kenarındayken
- Beton gibi parlak, yansıtıcı bir yol yüzeyinde sürerken
- **Sistemin bazı veya tüm fonksiyonlarının çalışmadığı durumlar**
- Bu sistemde veya fren, direksiyon vb. ilgili bir sistemde bir arıza tespit edildiğinde.
- VSC, TRC veya diğer güvenlikle ilgili sistem çalışırken
- VSC, TRC veya diğer güvenlikle ilgili sistem kapalıyken
- **Fren çalışma sesi ve pedal tepkisindeki değişiklikler**
- Frenler çalıştırıldığında, fren çalışma sesleri duyulabilir ve fren pedalı tepkisi değişebilir, ancak bu bir arıza olduğunu göstermez.
- Sistem çalışırken, fren pedalı beklenenden daha sert hissedebilir veya çökebilir. Her iki durumda da fren pedalına daha fazla basılabilir. Gerektiğinde fren pedalına biraz daha basın.

Çarpışma Öncesi Uyarı Sistemi

PCS (Çarpışma Öncesi Uyarı Sistemi)

Çarpışma öncesi uyarı sistemi, aracın yolundaki nesnelere (→ S.348) algılamak için sensörler kullanır. Sistem bir algılanabilen nesne ile önden çarpışma riskinin yüksek olduğuna karar verirse, uyarı sistemi çalışarak sürücüyü kaçınma manevrası yapması için uyarır ve sürücünün çarpışmadan kaçınmasına yardımcı olabilmek için uygulayabileceği fren basıncı artırılır. Sistem bir çarpışma olasılığının gerçekten çok yüksek olduğunu algıladığında, çarpışmayı önlemek ve çarpışma etkisini azaltmak için otomatik olarak fren yapar.

Çarpışma öncesi uyarı sistemi devre dışı bırakılabilir/etkinleştirilebilir ve uyarı zamanlaması değiştirilebilir.(→ S.361)

Kullanılabilir işlevler ülkeye/bölgeye göre farklılık gösterir. Ayrıntılar için, algılanabilir nesnelere ve işlevler listesine bakın.

⚠ DİKKAT

■ Güvenli kullanım için

- Aracı güvenli bir şekilde kullanmak tamamen sürücünün sorumluluğundadır. Güvenli bir sürüş için çevredeki koşullara dikkat edin. Normal frenleme işlemleri yerine asla çarpışma öncesi uyarı sistemini kullanmayın. Bu sistem, her durumda bir çarpışmanın etkisini önlemeye veya azaltmaya yardımcı olamaz. Aracı güvenli bir şekilde sürmek için bu sisteme aşırı güvenmek, ölüm veya ciddi yaralanma ile sonuçlanan bir kazaya neden olabilir.
- Çarpışma öncesi sistem, bir çarpışmanın etkisini azaltmak veya önlemek için tasarlanmış olsa da, etkinliği çeşitli koşullara göre değişebilir. Bu yüzden, her zaman aynı performans seviyesini elde edemeyebilir. Aşağıdaki maddeleri dikkatlice okuyun. Sadece bu sisteme güvenerek hareket etmeyin ve her zaman dikkatli sürün.

- Güvenli kullanım için: → S.340

■ Çarpışma öncesi uyarı sisteminin devre dışı bırakılacağı durumlar

- Sistemi devre dışı bırakmak gerektiğinde: → S.340

Algılanabilen nesnelere ve mevcut işlevler

Sistem, aşağıdakileri algılanabilir nesnelere olarak algılayabilir. (Algılanabilir nesnelere, işleve bağlı olarak farklılık gösterir.)

6-2. Güvenli sürüş destek işlevlerini kullanma

PCS versiyonu	Algılanabilir nesnelere	İşlevin kullanılabilirliği	Ülkeler/bölgeler
1	<ul style="list-style-type: none"> ● Araçlar ● Bisikletler*¹ ● Yayalar ● Motosikletler*¹ ● Duvarlar 	Çarpışma öncesi uyarısı, çarpışma öncesi fren desteği, çarpışma öncesi frenleme, acil direksiyon yardımı, kavşakta çarpışma önleme desteği, düşük hızda ani hızlanma önleme işlevi, süspansiyon kontrolü*	İzlanda, İrlanda, Andorra, Birleşik Krallık, İtalya, Ukrayna, Estonya, Avusturya, Hollanda, Kıbrıs, Yunanistan, Hırvatistan, İsviçre, İsveç, İspanya, Slovakya, Slovenya, Çekya, Danimarka, Almanya, Norveç, Macaristan, Finlandiya, Fransa, Bulgaristan, Belçika, Polonya, Portekiz, Monako, Moldova, Letonya, Litvanya, Romanya, Lüksemburg, Gürcistan, İsrail, Türkiye, Kanarya Adaları, Reunion
2	<ul style="list-style-type: none"> ● Araçlar ● Bisikletler*¹ ● Yayalar ● Motosikletler*¹ 	Çarpışma öncesi uyarı, çarpışma öncesi fren desteği, çarpışma öncesi frenleme, süspansiyon kontrolü*	-
3	Araçlar	Çarpışma öncesi uyarı, çarpışma öncesi fren desteği, çarpışma öncesi frenleme, süspansiyon kontrolü	Hindistan

Tabloda listelenmiş olan her bölge için ülke ve alanlar Mart 2023 tarihi itibarıyla geçerlidir. Bununla birlikte, aracın satıldığı zamana bağlı olarak, her bölgenin ülkeleri ve alanları farklı olabilir. Ayrıntılar için Lexus bayinizle irtibata geçin.

* : Bazı modellerde

*1 : Yalnızca binilirken algılanabilir bir nesne olarak algılanır.

Sistem işlevleri

■ Çarpışma öncesi uyarısı

Sistem çarpışma olasılığının çok yüksek olduğunu algıladığında, sürücüyü kaçış manevrası yapması için uyararak sesli uyarı verir ve araç bilgi ekranında bir simge ve mesaj görüntülenir.

Algılanabilir nesne bir araç ise uyarı ile orta derecede frenleme yapılır.

Sistem gaz pedalına şiddetle basıldığını belirlerse, araç bilgi ekranında aşağıdaki simge ve mesaj görüntülenir.

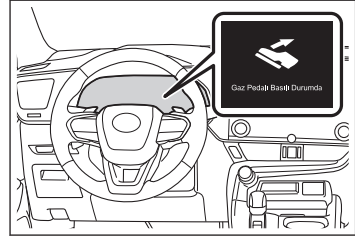
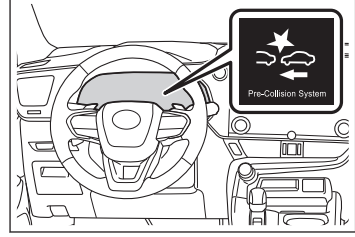

■ Çarpışma öncesi fren desteği

Sistem, çarpışma olasılığının yüksek ve sürücü tarafından yapılan frenlemenin yetersiz olduğunu tespit ederse, frenleme gücü artırılır.

■ Çarpışma öncesi fren kontrolü

Sistem bir çarpışma olasılığının gerçekten çok yüksek olduğunu algıladığında, çarpışmayı önlemek ya da çarpışma etkisini azaltmak için otomatik olarak fren yapar.

■ Acil direksiyon yardımı

Sistem aşağıdaki koşulların karşılandığını belirlerse, araç dengesini artırmaya ve şeritten ayrılmayı önlemeye yardımcı olmak için yardım sağlanır. Yardım sırasında, çarpışma öncesi uyarıya ek olarak, araç bilgi ekranında aşağıdaki simge görüntülenir.

- Çarpışma olasılığı yüksek
- Şeritte kaçınma manevraları yapmak için yeterli alan var
- Sürücü direksiyonu kullanmakta

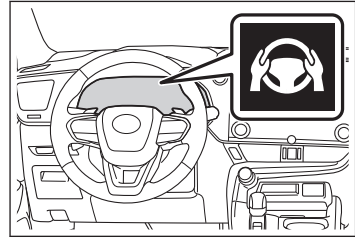

Aktif direksiyon işlevine sahip araçlar: Sürücü tarafından yapılan kaçınma manevraları ne olursa olsun, bir çarpışmayı önlemek veya bir çarpışmanın etkisini azaltmak için frenler ve direksiyon kontrol edilir.

Yardıma sırasında çarpışma öncesi uyarı çalışır ve sürücüyü uyararak için bir mesaj görüntülenir.

■ Kavşakta çarpışmayı önleme desteği (sola/sağa dönüş)

Aşağıdaki gibi durumlarda sistem çarpışma olasılığının yüksek olduğunu belirlerse çarpışma öncesi uyarı ve çarpışma öncesi frenleme devreye girer. Kavşağa bağlı olarak, destek düzgün çalışmayabilir.

- Bir kavşakta sola/sağa dönerken ve karşıdan gelen bir aracın yolundan geçerken

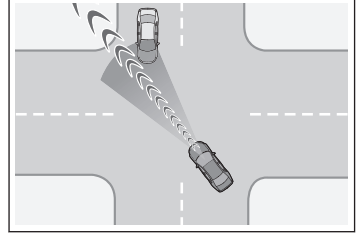

- Sola/sağa döndüğünüzde ve bir yaya veya bisiklet algılandığında

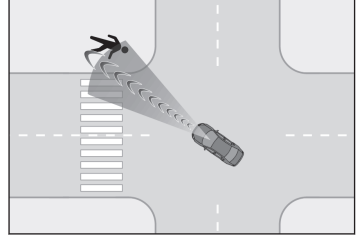

■ Kavşakta çarpışmadan kaçınma desteği (manevra yapan araçlar)

Bir kavşakta vb. yerlerde, sistem yaklaşan bir araç veya motosikletle çarpışma olasılığının yüksek olduğunu belirlerse, çarpışma öncesi uyarı ve çarpışma öncesi frenleme çalışır. Kavşağa bağlı olarak, destek düzgün çalışmayabilir.

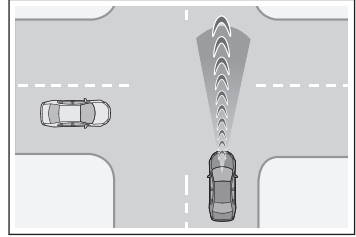

■ Düşük Hızda Hızlanma Önleme

Düşük hızda sürerken, gaz pedalına güçlü bir şekilde basılırsa ve sistem bir çarpışma olasılığı olduğunu belirlerse, hızlanmayı kısıtlamak için hybrid sistem gücü kısıtlanır veya frenler zayıf olarak uygulanır. Çalışma sırasında bir sesli uyarı verilir ve araç bilgi ekranında bir uyarı göstergesi ve mesaj görüntülenir.

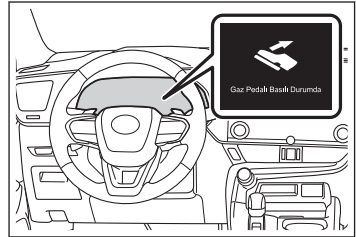

■ Süspansiyon kontrolü

Sistem çarpışma olasılığının yüksek olduğunu algıladığında, uygun araç duruşunu korumak için Uyarlanabilir Değişken Süspansiyon Sistemi (→ S.329) amortisörlerin sönümleme kuvvetini kontrol eder.

▲ DİKKAT

■ Çarpışma öncesi frenleme

- Çarpışma öncesi frenleme işlevi çalıştırıldığında, büyük miktarda frenleme kuvveti uygulanır.
- Çarpışma öncesi frenleme işlevi, aracı durdurmak için tasarlanmamıştır. Araç çarpışma öncesi frenleme kontrolüyle durdurulursa, sürücü gerektiğinde frenleri kullanmalıdır.
- Sürücü bazı işlemleri gerçekleştirdiğinde çarpışma öncesi frenleme fonksiyonu çalışmayabilir. Gaz pedalına güçlü bir şekilde basıldığında veya direksiyon simidi çevrildiğinde, sistem sürücünün kaçınma manevrası yaptığına karar verebilir ve çarpışma öncesi frenleme fonksiyonunun çalışmasını önleyebilir.
- Fren pedalına basılıyorsa sistem sürücünün kaçınma manevrası yaptığına karar verebilir ve çarpışma öncesi fren kontrolünün çalışmasını geciktirebilir.

■ Düşük Hızda Hızlanma Önleme

Direksiyon simidi döndürülüyorsa, sistem sürücünün kaçınma manevrası yaptığıı belirleyebilir ve muhtemelen Düşük Hızda Hızlanma Önleme işlevinin çalışmasını önleyebilir veya muhtemelen çalışmasının iptal edilmesine neden olur.

■ Acil direksiyon yardımı

- Sistem, şeritten ayrılma önleme kontrolünün tamamlandığını belirlediğinde acil direksiyon yardımı iptal edilir.
- Sürücü tarafından yapılan işlemlere bağlı olarak, acil direksiyon yardımı çalışmayabilir veya işlem iptal edilebilir.
 - Gaz pedalına kuvvetlice basılırsa, direksiyon simidi sertçe çevrilirse, fren pedalına basılırsa veya sinyal kolu çalıştırılırsa, sistem sürücünün kaçınma manevrası yaptığıı belirleyebilir ve acil direksiyon yardımı çalışmayabilir.
 - Acil direksiyon yardımı çalışırken, gaz pedalına kuvvetlice basılırsa, direksiyon simidi sertçe çevrilirse veya fren pedalına basılırsa, sistem sürücünün kaçınma manevrası yaptığıı belirleyebilir ve acil direksiyon yardımı iptal edilebilir.
 - Acil direksiyon yardımı çalışırken, direksiyon simidi tutulur veya sistemin çalışma yönünün tersine çevrilirse, acil direksiyon yardımı çalışması iptal edilir.

□ BİLGİ

■ Çarpışma öncesi uyarı sisteminin her bir işlevinin çalışma koşulları

Çarpışma öncesi uyarı sistemi devreye alınır ve sistem algılanan bir cisim ile önden çarpışma olasılığının yüksek olduğuna karar verir.

Ancak, sistem aşağıdaki durumlarda çalışmaz:

- 12 volt akünün bir terminali sökülüp yeniden takıldıktan sonra araç belirli bir miktar sürülmediğinde
- Vites kolu R konumundayken
- VSC OFF göstergesi yandığında (sadece çarpışma öncesi uyarı işlevi çalışır)

Aşağıda, her bir işlevin çalışma hızları ve iptal koşulları verilmiştir:

- Çarpışma öncesi uyarısı

PCS versiyonu	Algılanabilir nesnelere	Araç hızı	Aracınız ile nesne arasındaki göreceli hız
1/2	Öndeki ve durdurulmuş araçlar	Yaklaşık 5 ila 180 km/saat	Yaklaşık 5 ila 180 km/saat
3	Öndeki ve durdurulmuş araçlar	Yaklaşık 10 ila 180 km/saat	Yaklaşık 10 ila 180 km/saat
1	Yaklaşan araçlar	Yaklaşık 30 ila 180 km/saat	Yaklaşık 80 ila 220 km/saat
1/2	Bisikletler	Yaklaşık 5 ila 80 km/saat	Yaklaşık 5 ila 80 km/saat
1/2	Yayalar	Yaklaşık 5 ila 80 km/saat	Yaklaşık 5 ila 80 km/saat
1	Öndeki motosikletler, durdurulan motosikletler	Yaklaşık 5 ila 180 km/saat	Yaklaşık 5 ila 80 km/saat
2	Öndeki motosikletler, durdurulan motosikletler	Yaklaşık 5 ila 80 km/saat	Yaklaşık 5 ila 80 km/saat
1	Yaklaşan motosikletler	Yaklaşık 30 ila 180 km/saat	Yaklaşık 30 ila 180 km/saat

Çarpışma öncesi uyarı çalışırken, direksiyon ağır şekilde veya ani çevrilirse çarpışma öncesi uyarı iptal edilebilir.

- Çarpışma öncesi fren desteği

6-2. Güvenli sürüş destek işlevlerini kullanma

PCS versiyonu	Algılanabilir nesnelere	Araç hızı	Aracınız ile nesne arasındaki göreceli hız
1/2/3	Öndeki ve durdurulmuş araçlar	Yaklaşık 30 ila 180 km/saat	Yaklaşık 10 ila 180 km/saat
1/2	Bisikletler	Yaklaşık 30 ila 80 km/saat	Yaklaşık 30 ila 80 km/saat
1/2	Yayalar	Yaklaşık 30 ila 80 km/saat	Yaklaşık 30 ila 80 km/saat
1	Öndeki motosikletler, durdurulan motosikletler	Yaklaşık 30 ila 180 km/saat	Yaklaşık 10 ila 80 km/saat
2	Öndeki motosikletler, durdurulan motosikletler	Yaklaşık 30 ila 80 km/saat	Yaklaşık 10 ila 80 km/saat

● Çarpışma öncesi frenleme

PCS versiyonu	Algılanabilir nesnelere	Araç hızı	Aracınız ile nesne arasındaki göreceli hız
1/2	Öndeki ve durdurulmuş araçlar	Yaklaşık 5 ila 180 km/saat	Yaklaşık 5 ila 180 km/saat
3	Öndeki ve durdurulmuş araçlar	Yaklaşık 10 ila 180 km/saat	Yaklaşık 10 ila 180 km/saat
1	Yaklaşan araçlar	Yaklaşık 30 ila 180 km/saat	Yaklaşık 80 ila 220 km/saat
1/2	Bisikletler	Yaklaşık 5 ila 80 km/saat	Yaklaşık 5 ila 80 km/saat
1/2	Yayalar	Yaklaşık 5 ila 80 km/saat	Yaklaşık 5 ila 80 km/saat
1	Öndeki motosikletler, durdurulan motosikletler	Yaklaşık 5 ila 180 km/saat	Yaklaşık 5 ila 80 km/saat

PCS versiyonu	Algılanabilir nesnelere	Araç hızı	Aracınız ile nesne arasındaki görece hız
2	Öndeki motosikletler, durdurulan motosikletler	Yaklaşık 5 ila 80 km/saat	Yaklaşık 5 ila 80 km/saat
1	Yaklaşan motosikletler	Yaklaşık 30 ila 180 km/saat	Yaklaşık 30 ila 180 km/saat

Çarpışma öncesi frenleme işlevi çalışırken aşağıdakilerden biri gerçekleşirse işlev iptal edilir:

- Gaz pedalına güçlü şekilde basılı
- Direksiyon simidi sert veya ani çevrilmekte

● Acil direksiyon yardımı

Sinyal lambaları yanıp sönerken acil direksiyon yardımı çalışmaz.

PCS versiyonu	Algılanabilir nesnelere	Araç hızı	Aracınız ile nesne arasındaki görece hız
1	Öndeki araçlar, durmuş araçlar, bisikletler, yayalar, motosikletler	Yaklaşık 40 ila 80 km/saat Aktif direksiyon işlevi: * 80 km/saat'e kadar	Yaklaşık 40 ila 80 km/saat Aktif direksiyon işlevi: * 80 km/saat'e kadar
*Minimum araç hızı: Çarpışma öncesi fren kontrolünü kullanarak kaçınmanın zor olduğu araç hızı			

Acil direksiyon yardımı çalışırken aşağıdakilerden herhangi biri yapılırsa, acil direksiyon yardımı işlevi iptal edilebilir:

- Gaz pedalına güçlü şekilde basılı
- Direksiyon simidi sert veya ani çevrilmekte
- Fren pedalına basıldığında

● Kavşakta çarpışmayı önleme desteği (sola/sağa dönüş)

Sinyal lambaları yanıp sönmeyişinde kavşakta çarpışma önleme desteği (sola/sağa dönen araçlar için) çalışmaz.

PCS versiyonu	Algılanabilir nesnelere	Araç hızı	Yaklaşan araç hızı	Aracınız ile nesne arasındaki görece hız
1	Yaklaşan araçlar	Yaklaşık 5 ila 40 km/saat	Yaklaşık 5 ila 75 km/saat	Yaklaşık 10 ila 115 km/saat

6-2. Güvenli sürüş destek işlevlerini kullanma

PCS versiyonu	Algılanabilir nesnelere	Araç hızı	Yaklaşan araç hızı	Aracınız ile nesne arasındaki görece hız
1	Yayalar	Yaklaşık 5 ila 30 km/saat	-	Yaklaşık 5 ila 40 km/saat
1	Bisikletler	Yaklaşık 5 ila 30 km/saat	-	Yaklaşık 5 ila 50 km/saat
1	Yaklaşan motosikletler	Yaklaşık 5 ila 40 km/saat	Yaklaşık 5 ila 75 km/saat	Yaklaşık 10 ila 115 km/saat

● Kavşakta çarpışmadan kaçınma desteği (manevra yapan araçlar)

PCS versiyonu	Algılanabilir nesnelere	Araç hızı	Karşıdan geçen araç hızı	Aracınız ile nesne arasındaki görece hız
1	Araçlar, Motosikletler (yan)	Yaklaşık 5 ila 60 km/saat	<ul style="list-style-type: none">● Aracınızın hızı veya daha az● Yaklaşık 40 km/saat veya daha az	Yaklaşık 5 ila 60 km/saat

● Düşük Hızda Hızlanma Önleme

Düşük Hızda Hızlanma Önleme işlevi, sinyal lambaları yanıp sönerken çalışmaz.

PCS versiyonu	Algılanabilir nesnelere	Araç hızı	Aracınız ile nesne arasındaki görece hız
1	Öndeki araçlar, durdurulan araçlar, Yayalar, Bisikletler, Duvar	Yaklaşık 0 ila 15 km/saat	Yaklaşık 0 ila 15 km/saat

PCS versiyonu 1: Düşük Hızda Hızlanma Önleme işlevi çalışırken, aşağıdakilerden herhangi biri olursa, düşük hızda ani hızlanma önleme çalışması iptal edilir:

- Gaz pedalı bırakılmış
- Direksiyon simidi sert veya ani çevrilmekte

■ Algılanabilir nesnelere tespiti

Nesneler boyutlarına, şekillerine ve hareketlerine göre algılanır. Algılanabilir bir nesnenin ortam parlaklığına, hareketine, duruşuna ve yönüne bağlı olarak tespit yapılamayabilir ve sistem düzgün çalışmayabilir. Sistem, aşağıdakiler gibi şekilleri tespit edilebilir nesnelere olarak algılar.

● PCS versiyonu 1

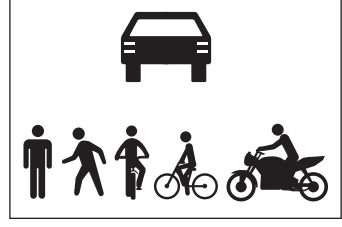

● PCS versiyonu 3

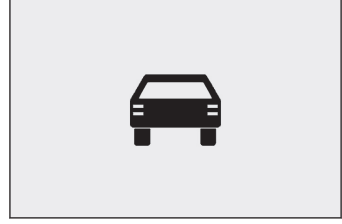

■ Çarpışma ihtimali yüksek olmasa da sistemin çalışabileceği durumlar

● Aşağıdakiler gibi belirli durumlarda, sistem çarpışma olasılığının yüksek olduğunu belirleyebilir ve çalışabilir:

- Algılanabilir bir nesneyi geçerken
- Algılanabilir bir nesneyi sollarken şerit değişiminde
- Aniden algılanabilir bir nesneye yaklaşırken
- Korkuluklar, elektrik direkleri, ağaçlar, duvarlar vb. gibi algılanabilir bir nesneye veya yol kenarındaki başka bir nesneye yaklaşırken
- Viraja girerken yol kenarında algılanabilir bir nesne varken

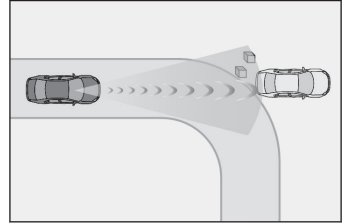

- Aracın önünde algılanabilir bir nesneyle karıştırılabilecek desenler veya bir resim olduğunda

6-2. Güvenli sürüş destek işlevlerini kullanma

- Şerit değiştiren veya sola/sağa dönen algılanabilir bir nesnenin yanından geçerken

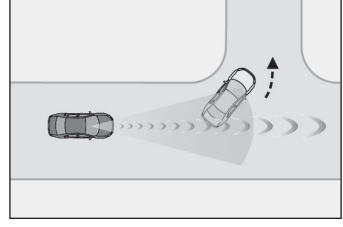

- Sola/sağa dönüş yapmak için durdurulan algılanabilir bir nesnenin yanından geçerken

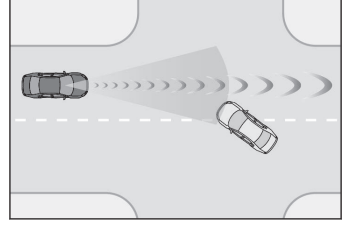

- Algılanabilir bir nesne aracın yoluna girmeden hemen önce durduğunda
- Yolun üzerinde bir yapıya sahip yerden geçerken (trafik işareti, reklam panosu vb.)

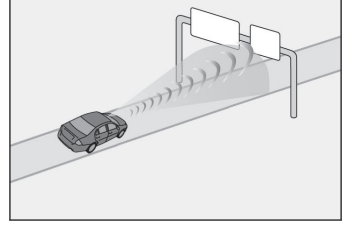

- Elektrikli gişe bariyerlerine, otopark bariyerlerine veya açılıp kapanan diğer bariyerlere yaklaşırken
- PCS versiyonu 1: Sola/sağa dönerken ve karşıdan gelen bir araç, motosiklet, yaya veya bisiklet aracın önünden geçerken
- PCS versiyonu 1: Karşıdan gelen bir araç veya yayanın önünde sola/sağa dönmeye çalışırken
- PCS versiyonu 1: Sola/sağa dönerken ve yaklaşmakta olan bir araç, yaklaşmakta olan motosiklet, yaya veya bisiklet, aracın yoluna girmeden hemen önce durduğunda veya rotasını değiştirdiğinde
- PCS versiyonu 1: Sola/sağa dönerken ve karşıdan gelen bir araç aracın önünde sola/sağa dönerken

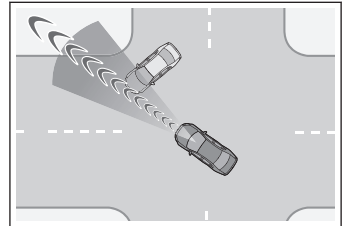

- PCS versiyonu 1: Direksiyon simidi karşıdan gelen bir aracın yoluna doğru çevrildiğinde
- PCS versiyonu 1: Yolun üstünde veya altında hareket eden bir nesne olduğunda

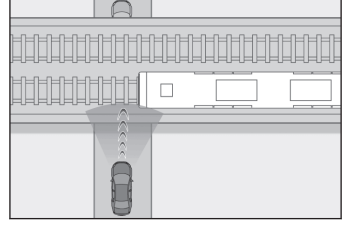

■ Sistemin düzgün çalışmayabileceği durumlar

- Aşağıdaki gibi belirli durumlarda, algılanabilir bir nesne ön sensörler tarafından algılanmayabilir ve sistem düzgün çalışmayabilir:
 - Algılanabilir bir nesne aracınıza yaklaştığında
 - Aracınız veya algılanabilir bir nesne gezinirken
 - Algılanabilir bir nesne ani bir manevra yaptığında (ani dönüş, hızlanma veya yavaşlama gibi)
 - Aniden algılanabilir bir nesneye yaklaşıırken
 - Algılanabilir nesne bir duvar, çit, korkuluk, rögar kapağı, yol yüzeyindeki çelik levha veya başka bir aracın yakınındayken
 - Algılanabilir bir nesnenin üzerinde bir yapı varken
 - Algılanabilir bir nesnenin bir kısmı başka bir nesne tarafından gizlendiğinde (büyük bagaj, şemsiye, korkuluk vb.)
 - Birden fazla algılanabilir nesne üst üste geldiğinde
 - Güneş gibi parlak bir ışık algılanabilir bir nesneden yansıdığına
 - Algılanabilir bir nesne beyaz olduğunda ve aşırı parlak görüldüğünde
 - Algılanabilir bir nesnenin rengi veya parlaklığı onun çevresiyle uyum sağlamasına neden olduğunda
 - Algılanabilir bir nesne aracınızın önünden geçtiğinde veya aniden önünüzde belirmediğinde
 - Çapraz duran bir araca yaklaşıırken
 - PCS versiyonu 3: Öndeki araç bir motosiklet veya bisikletse
 - PCS versiyonu 1: Öndeki araç bir çocuk bisikletiyse, büyük bir yük taşıyorsa, fazladan bir yolcu taşıyorsa veya alışılmadık bir şekle sahipse (çocuk koltuklu bisikletler, tandem bisikletler vb.)
 - PCS versiyonu 1: Yaklaşık 1 m'den kısa veya yaklaşık 2 m'den uzun yaya ya da bisiklet
 - PCS versiyonu 1: Bir yaya veya bisikletin silüeti belirgin olmadığında (örneğin yağmurluk, uzun etek vb. giydiklerinde)

6-2. Güvenli sürüş destek işlevlerini kullanma

- PCS versiyonu 1: Bir yaya veya bisiklet öne eğilirken veya çömelirken
- PCS versiyonu 1: Bir yaya veya bisiklet yüksek hızda hareket ederken
- PCS versiyonu 1: Bir yaya bebek arabası, tekerlekli sandalye, bisiklet veya başka bir aracı iterken
- Algılanabilir bir nesne, loş ışık (şafak vakti veya güneş batarken) veya karanlıkta (gece veya tünelde) gibi olduğu gibi çevredeki alanla karıştığında
- Hybrid sistem çalıştırıldıktan sonra araç belirli bir süre kullanılmadığında
- Sola/sağa dönerken veya sola/sağa döndükten birkaç saniye sonra
- Bir virajda sürerken ve bir virajda sürüşten birkaç saniye sonra
- PCS versiyonu 1: Sağa/sola dönüş yaparken karşıdan gelen araçların kullandığı birden fazla şeritle ayrılmış bir trafik şeridinde sürüş sırasında
- PCS versiyonu 1: Sağa/sola dönüş sırasında karşıda duran hedeflenmiş araç ciddi ölçüde yerinde olmadığında

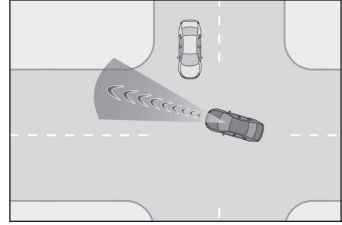

- PCS versiyonu 1: Sola/sağa dönerken, aracın arkasındaki bir yaya veya bisiklet, aracı geçer gibi önüne geldiğinde

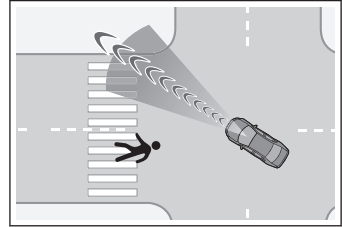

- Bir kavşaktayken, büyük bir kamyon, çekici bir römork, vb. gibi yaklaşan geçiş aracının toplam uzunluğu fazla olduğunda
- PCS versiyonu 1: Yukarıdakilere ek olarak, aşağıdakiler gibi belirli durumlarda, acil direksiyon yardımı düzgün çalışmayabilir:
 - Algılanabilir bir nesne araca çok yakinken
 - Kaçınma manevrası yapmak için yeterli alan olmadığında veya kaçınma yönünde bir engel olduğunda
 - Karşıdan gelen bir araç olduğunda
- PCS versiyonu 1: Yukarıdakilere ek olarak, aşağıdakiler gibi belirli durumlarda duvarlar hedef nesne olarak algılanmayabilir ve Düşük Hızda Hızlanma Önleme işlevi düzgün çalışmayabilir:
 - Cam kapı, tel örgü, vb. gibi duvarın arkasındaki manzara görüldüğünde
 - Duvar eğimli veya alçak olduğunda

- Direk vb. gibi duvar dar olduğunda
- Duvar, çalı gibi bitkilerden oluştuğunda
- Yol vb. duvara yansıdığıında
- Araç, duvara bir açıyla yaklaştığıında

Çarpışma öncesi ayarının değiştirilmesi

- Çarpışma öncesi uyarı sistemi, bir kişiselleştirme ayarı aracılığıyla etkinleştirilebilir/devre dışı bırakılabilir.→ S.746
Güç düğmesi her açık konumuna getirildiğinde, sistem devreye girer.
- Sistem devre dışı bırakıldığında PCS uyarı ışığı yanar ve araç bilgi ekranında bir mesaj görüntülenir.
- Çarpışma öncesi ayarları, kişiselleştirme ayarlarından değiştirilebilir.→ S.746
- Aktif direksiyon işlevine sahip araçlar: Çarpışma öncesi uyarı zamanlaması değiştirildiğinde, acil direksiyon yardımı (aktif direksiyon işlevi hariç) zamanlaması da değişir.
[Sonra]seçildiğinde, acil direksiyon yardımı (aktif direksiyon işlevi hariç) çoğu durumda çalışmaz.
- Dinamik radarlı sabit hız kontrolü çalışırken, çarpışma öncesi uyarısı, kullanıcı ayarından bağımsız olarak[Daha erken]bir zamanda çalışır.

Şerit İzleme Desteği

LTA (Şerit İzleme Desteği)

LTA İşlevleri

- Dinamik radarlı sabit hız kontrolü çalışırken şerit çizgileri net olmayan bir yolda sürerken, ön kamera ve radar sensörü kullanılarak şerit çizgileri ve öndeki ve çevresindeki araçlar algılanır ve aracın şerit konumunu korumak için direksiyon simidi çalıştırılır.

Bu işlevi yalnızca otoyollar ve çevre yollarında kullanın.

Dinamik radarlı sabit hız kontrolü çalışmıyorsa, işlev çalışmayacaktır.

Trafik sıkışıklığı gibi şerit çizgilerinin görülmesinin zor olduğu veya görünmediği durumlarda, öndeki ve çevredeki araçların yolu kullanılarak destek sağlanır.

Sistem, direksiyon simidinin belirli bir süre kullanılmadığını veya direksiyon simidinin sıkıca tutulmadığını tespit ederse, sürücü uyarılır ve bu işlev geçici olarak iptal edilir.

Direksiyon simidi sıkıca tutulursa, işlev yeniden çalışmaya başlar.

- İşlev çalışırken, aracın şeridinden çıkma olasılığı varsa, sürücü bir ekran ve sesli uyarı ile uyarılır.

Sesli uyarı verildiğinde, aracın etrafındaki alanı kontrol edin ve aracı şeridin ortasına geri hareket ettirmek için direksiyon simidini dikkatlice kullanın.

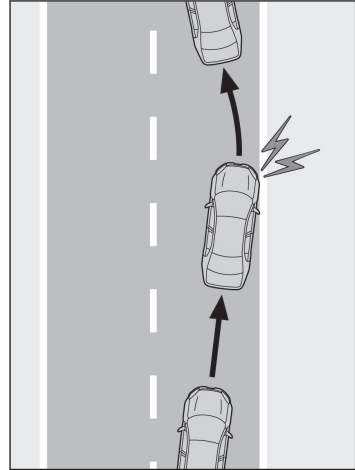
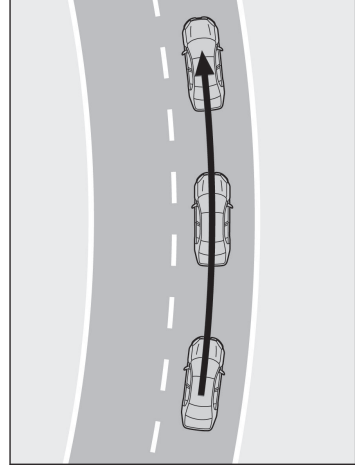

⚠ DİKKAT**■ LTA sistemini kullanmadan önce**

- Tamamen LTA sistemine güvenerek hareket etmeyin. LTA sistemi, sürüş sırasında otomatik destek sağlayan bir sistem değildir ve güvenli sürüş için gereken dikkat miktarını azaltan bir sistem değildir. Sürücü, güvenliği sağlamak için çevresine dikkat etmekten ve gerektiği gibi direksiyon simidini kullanmaktan münhasıran sorumludur. Ayrıca, uzun süre araç kullanırken olduğu gibi, yorgun olduğunuzda yeterli molalar vermekten sürücü sorumludur.
- Doğru sürüş hareketlerini yerine getirmemek ve dikkatli olmamak bir kazaya yol açabilir.
- LTA sistemini kullanmadığınızda, LTA düğmesi ile kapatın.

📄 BİLGİ**■ İşlevin çalışma koşulları**

- Bu işlev aşağıdaki koşulların tamamı gerçekleştiğinde çalışır:
 - LTA sistemi, şerit çizgilerini veya öndeki veya çevredeki araçların yolunu algılar.
 - Dinamik radarlı sabit hız kontrol sistemi çalışır.
 - Şerit genişliği yaklaşık 3 ila 4 m.
 - Sinyali kolu çalıştırılmıyor.
 - Araç keskin bir virajda sürülmüyor.
 - Araç belirli bir miktarın üzerinde hızlanma veya yavaşlama yapmıyor.
 - Direksiyon simidi büyük bir kuvvetle döndürülmüyor.
 - Direksiyon simidini bırakma uyarısı(→ S.364) çalışmamakta.
 - Araç şeridin ortasından sürüldüğünde.

■ İşlevlerin geçici olarak iptal edilmesi

- Çalışma koşulları artık geçerli olmadığında işlev geçici olarak iptal edilebilir. Ancak çalışma koşulları tekrar geçerli olduğunda işlev otomatik olarak yeniden devreye girer. (→ S.363)
- İşlev çalışırken işlevin çalışma koşulları artık karşılanmazsa, işlevin geçici olarak iptal edildiğini belirtmek için bir uyarı sesi duyulabilir.
- İşlevin direksiyon yardımı çalışması, sürücünün direksiyon simidi kullanımıyla geçersiz kılınabilir.

■ LTA çalışırken şeritten ayrılma uyarısı işlevi

- LDA uyarı yöntemi direksiyon simidi titreşimi olarak değiştirilse bile, LTA çalışırken araç şeritten saparsa, sürücüyü uyarmak için uyarı sesi verilir.
- Şerit değiştirmek için gerekli olana eşdeğer direksiyon simidi hareketi algılanırsa, sistem aracın şeritten ayrılmadığını belirleyecek ve uyarı çalışmayacaktır.

6-2. Güvenli sürüş destek işlevlerini kullanma

■ Direksiyon simidini bırakma uyarısı işlemi

Sistem, sürücünün direksiyon simidini tutmadığını belirlediğinde, sürücüyü uyarmak için araç bilgi ekranında sürücüyü direksiyonu tutmaya teşvik eden bir mesaj ve resimde gösterilen simge görüntülenir. Sistem direksiyon simidinin tutulduğunu algılayınca uyarı iptal edilir. Sistemi kullanırken, uyarının verilip verilmediğine bakılmaksızın, direksiyon simidini sıkıca tuttuğunuzdan emin olun.

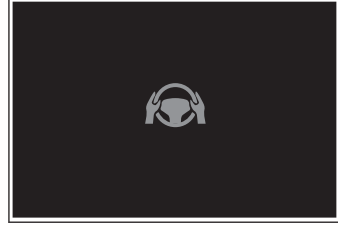

- Belirli bir süre herhangi bir işlem algılanmazsa, uyarı devreye girer ve işlev geçici olarak iptal edilir. Bu uyarı, sürücü direksiyon simidini sürekli olarak sadece az miktarda hareket ettirse de devreye girebilir.

■ Direksiyon simidini bırakma uyarısının düzgün çalışmayabileceği durumlar

- Aracın durumuna, direksiyon hakimiyetinin durumuna ve yol yüzeyine bağlı olarak uyarı işlevi çalışmayabilir.

LCA'lı araçlar:Aşağıdaki gibi durumlarda, sistem sürücünün elinin direksiyonu ne zaman bıraktığını algılayamayabilir.

- Bir direksiyon simidi kapağı takıldığında
- Sürücü eldiven giydiğinde
- Direksiyon simidine yabancı madde yapıştığında
- Sürücü ahşap kısmı, dikişli bölgeyi, kolları veya sensörleri olmayan direksiyon simidinin diğer kısımlarını tutuyorken

VSC bulunan araçlar: Aşağıdaki durumlarda, direksiyon simidinde el yok uyarısı çalışmayabilir ve sürücünün elleri direksiyon simidinden çekilse bile LTA işlevi çalışmaya devam edebilir:

- El dışında bir şey direksiyona temas ettiğinde
- Direksiyon simidi boyunca geniş bir nesne veya kollar tutulduğunda

Sistemin etkinleştirilmesi/devre dışı bırakılması

LTA düğmesine her basıldığında LTA, AÇIK/ KAPALI arasında değişir.

LTA AÇIK durumdayken, LTA göstergesi yanar.

► Yansıtımlı gösterge ekransız araçlar

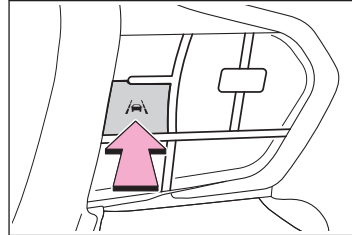

► Yansıtmalı gösterge ekranlı araçlar

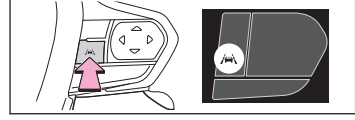

⚠ DİKKAT

■ İşlevlerin düzgün çalışmayabileceği durumlar

Aşağıdaki durumlarda işlevler düzgün çalışmayabilir ve araç şeridinden ayrılabilir. Bu işlevlere aşırı güvenmeyin. Sürücü, güvenliği sağlamak için çevresine dikkat etmekten ve gerektiği gibi direksiyon simidini kullanmaktan münhasıran sorumludur.

- Öndeki veya çevredeki bir araç şerit değiştirdiğinde (Aracınız öndeki veya çevredeki aracı takip edebilir ve ayrıca şerit değiştirebilir)

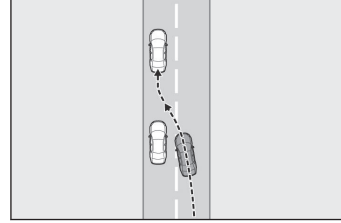







- Öndeki veya çevredeki bir araç geziniyorken (Aracınız buna göre gezinebilir ve şeritten ayrılabilir)
- Öndeki veya çevredeki bir araç şeritten ayrıldığında (Aracınız öndeki veya çevredeki aracı takip edebilir ve şeritten de ayrılabilir)
- Öndeki veya çevredeki bir araç sol/sağ şerit çizgisine çok yakın sürüldüğünde (Aracınız buna göre önceki veya çevresindeki aracı takip edebilir ve şeritten ayrılabilir)
- Çevrede hareketli nesnelere veya yapılar olduğunda (Hareketli nesnenin veya yapının aracınıza göre konumuna bağlı olarak aracınız gezinebilir)
- Araca bir yan rüzgar veya yakındaki diğer araçların türbülansı çarptığında
- Sensörlerin düzgün çalışmayabileceği durumlar: → S.345
- Şeritin tespit edilemeyebileceği durumlar: → S.347
- Sistemi devre dışı bırakmak gerektiğinde: → S.340

Direksiyon simidi çalıştırma desteği çalışmasının gösterimi

LTA sisteminin çalışma durumu belirtilir.

6-2. Güvenli sürüş destek işlevlerini kullanma

Gösterge	Şerit gösterimi	Direksiyon simgesi	Durum
 Beyaz	 Gri / Beyaz	 Gri	LTA beklemede
 Yeşil	 Yeşil	 Yeşil	LTA çalışıyor
 Sarı Yanıp söner	 Sarı Yanıp söner	 Yeşil	Araç, şerit göstergesinin yanıp söndüğü tarafa doğru şeritten ayrılıyor

Şerit Değişirme Desteği*

LCA (Şerit Değişirme Desteği)

LCA işlevleri

Bu işlev LTA ile bağlantılıdır ve direksiyon simidi yoluyla şerit değişikliklerinin yapılmasına yardımcı olur.

Bu işlevi yalnızca otoyollar ve çevre yollarında kullanın.

Direksiyon yardımı çalışması, sürücünün direksiyon simidi kullanımıyla geçersiz kılınabilir.

Şerit değiştirme yardımı işlevi, bir kavşakta şerit değiştirirken çalışacak şekilde tasarlanmamıştır.

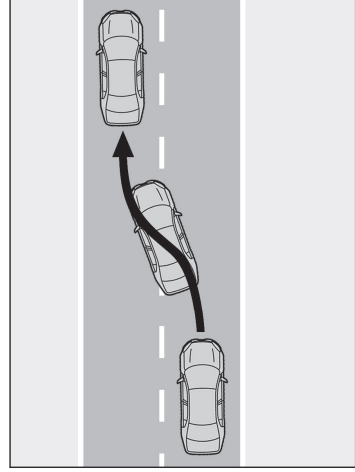

⚠ DİKKAT

■ LCA sistemini kullanmadan önce

- Tamamen LCA sistemine güvenerek hareket etmeyin.

LCA sistemi, sürüş sırasında otomatik yardım sağlayan bir sistem değildir ve şerit değiştirirken diğer araçlar, yaklaşan araçlar vb. açısından komşu şeridi kontrol etme ihtiyacını azaltan bir sistem değildir. Sürücü, güvenliği sağlamak için çevresine dikkat etmekten ve gerektiği gibi direksiyon simidini kullanmaktan münhasıran sorumludur.

Ayrıca, şerit değişikliği yapılmaması gereken şeritlere geçiş için LCA'yı kullanmayın (yaklaşan şeritler, yol kenarları vb.).

- Doğru sürüş hareketlerini yerine getirmemek ve dikkatli olmamak bir kazaya yol açabilir.

📄 BİLGİ

■ İşlevin çalışma koşulları

Bu işlev aşağıdaki koşulların tamamı gerçekleştiğinde çalışır:

- LTA çalışıyor.
- Şerit değiştirme yardımı işlevi, bir kişiselleştirme ayarıyla etkinleştirilmiş.

* : Bazı modellerde

6-2. Güvenli sürüş destek işlevlerini kullanma

- Araç hızı yaklaşık 100 ila 140 km/saat arasında.
- Sistem, mevcut yolu bir otoyol veya çevre yolu olarak tanır.
- Sistem, şerit değişikliğinin yapılacağı tarafta kırık beyaz bir çizgi algılar.
- Sinyalin verildiği şeritte bir araç algılanmaz.
- Navigasyon sistemi harita verileri güncel.
- Direksiyon simidi büyük bir kuvvetle döndürülmüyor.
- Direksiyon simidini bırakma uyarısı (→ S.368) çalışmamakta.
- Sistem, hybrid sistem çalıştırıldığından beri en az bir kez aracın arkasında hareketli bir nesne tespit etti.

■ İşlevlerin iptali

Aşağıdaki durumlarda, LCA'nın çalışması ekran uyarısı ve sesli uyarı ile iptal edilebilir:

- Çalışma koşulları (→ S.367) artık karşılanmadığında
- Sistem artık şerit çizgilerini algılayamadığında
- Sinyal kolu ikinci konuma getirildiğinde→ S.369
- Sinyal kolu şerit değiştirme yönünün tersine hareket ettirildiğinde
- Sistem sürücü tarafından direksiyon simidi, fren pedalı veya gaz pedalının kullanıldığını algıladığında
- Direksiyon simidini bırakma uyarısı (→ S.368) çalışmakta.

Sistem, sinyalin verildiği şeritte bir aracın hızla yaklaştığını algılayarsa, sesli uyarılar ve sürücüyü uyarmak için bir mesaj görüntülenir. Aynı zamanda, aracı yaklaşan araçtan uzak tutmaya yardımcı olmak için direksiyon simidi hafifçe çevrilebilir.

■ Direksiyon simidini bırakma uyarısı işlemi

Sistem, sürücünün direksiyon simidini tutmadığını belirlediğinde, sürücüyü uyarmak için araç bilgi ekranında sürücüyü direksiyonu tutmaya teşvik eden bir mesaj ve resimde gösterilen simge görüntülenir. Sistem direksiyon simidinin tutulduğunu algılayarsa uyarı iptal edilir. Sistemi kullanırken, uyarının verilir ve vermediğine bakılmaksızın, direksiyon simidini sıkıca tuttuğunuzdan emin olun.

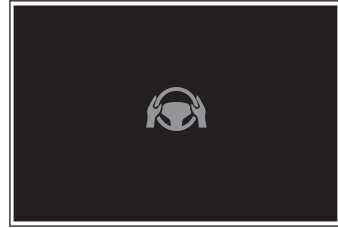

■ Direksiyon simidini bırakma uyarısının düzgün çalışmayabileceği durumlar

- Aracın durumuna, direksiyon hakimiyetinin durumuna ve yol yüzeyine bağlı olarak uyarı işlevi çalışmayabilir.
- Aşağıdaki durumlarda, sistem sürücünün elinin direksiyonu bıraktığını algılayamayabilir.
 - Bir direksiyon simidi kapağı takıldığında
 - Sürücü eldiven giydiğinde

- Direksiyon simidine yabancı madde yapıştığında
- Sürücü ahşap kısmı, dikişli bölgeyi, kolları veya sensörleri olmayan direksiyon simidinin diğer kısımlarını tutuyorken
- Aşağıdaki durumlarda, direksiyon simidinde el yok uyarısı çalışmayabilir ve sürücünün elleri direksiyon simidinden çekilse bile LCA işlevi çalışmaya devam edebilir:
 - El dışında bir şey direksiyona temas ettiğinde
 - Direksiyon simidi boyunca geniş bir nesne veya kollar tutulduğunda

LCA'nın kullanımı

Sinyal kolu ilk konumunda tutulursa, şerit değiştirme yönü görüntülenir ve işlev çalışır.

LCA'yı kullanmadan sinyal kolunu ilk konumda tutarak şerit değiştirmek için LCA'nın kişiselleştirme ayarını kapatın.

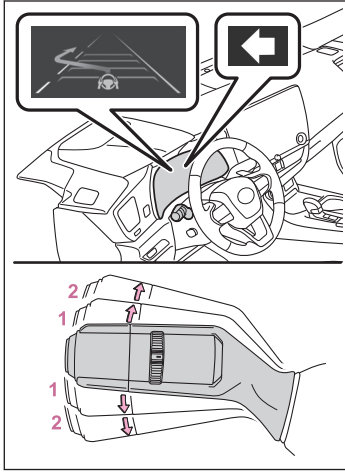

- 1 İlk konum: LCA çalışmakta
- 2 İkinci konum: LCA çalışmaz

⚠ DİKKAT

■ LCA'nın kullanılmaması gereken durumlar

- Tek şeritli bir yolda sürerken
- Mevcut şerit ile değiştirilecek şerit arasında kesik beyaz çizgi olmadığında



Sistemin etkinleştirilmesi/devre dışı bırakılması

- LCA, bir kişiselleştirme ayarı aracılığıyla etkinleştirilebilir/devre dışı bırakılabilir. → S.747

6-2. Güvenli sürüş destek işlevlerini kullanma

Ekranlar ve sistemin çalışması

LCA sisteminin çalışma durumu belirtilir.

LCA ekranı	Direksiyon simgesi	Durumu
 Gri ok ve yeşil çizgi	 Yeşil	LCA beklemede
 Mavi ok ve beyaz çizgi	 Gri	LCA çalışırken yaklaşan araç tespit edildi
Gösterilmez	 Gri	LCA çalışırken şerit çizgisi artık algılanmaz

Şerit Takip Uyarısı

LDA (Şeritten Ayrılma Uyarısı)

Temel işlevler

LTA sistemi, aracın mevcut şerit veya rotadan^{*1} sapması durumunda sürücüyü uyarır ve ayrıca şeritten veya rotadan^{*1} sapmayı önlemeye yardımcı olmak için direksiyonu hafifçe çevirebilir.

Ön kamera, şerit çizgilerini veya bir rotayı algılamak için kullanılır^{*1}.

■ Şeritten ayrılma uyarısı fonksiyonu

Sistem aracın şeridinden veya rotasından^{*1} çıkabileceğine karar verdiğinde, ekranda bir uyarı görüntülenir ve sesli uyarı verilir veya direksiyon simidi titreşerek sürücüyü uyarır.

Aracınızın etrafındaki alanı kontrol edin ve aracı şeridin veya rotanın^{*1} ortasına geri hareket ettirmek için direksiyon simidini dikkatlice kullanın.

BSM özellikli araçlar: Sistem, aracın yan şeritteki bir araçla çarpışabileceğini belirlerse, dönüş sinyalleri çalışıyor olsa bile şeritten ayrılma uyarısı verilir.

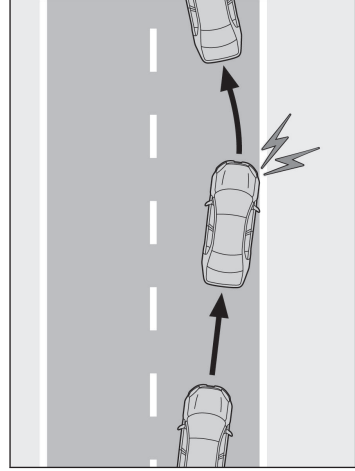

*1 : Asfalt ile çimen, toprak vb. veya kaldırım, korkuluk vb. yapılar arasındaki sınır.

6-2. Güvenli sürüş destek işlevlerini kullanma

■ Şeritten ayrılma önleme işlevi

Sistem, aracın şeridinden veya rotasından**1 ayrılma olasılığının yüksek olduğunu belirlerse, şeritten veya rotadan sapmayı önlemeye yardımcı olmak için direksiyon simidi hareketi aracılığıyla destek verir.

Sistem, direksiyon simidinin belirli bir süre kullanılmadığını veya direksiyon simidinin sıkıca tutulmadığını belirlerse, sürücüyü uarmak için bir uyarı mesajı görüntülenebilir ve bir uyarı sesi duyulabilir.

BSM özellikli araçlar: Sistem, aracın yan şeritteki bir araçla çarpışabileceğini belirlerse, dönüş sinyalleri çalışıyor olsa bile şeritten ayrılmayı önleme işlevi çalışır.

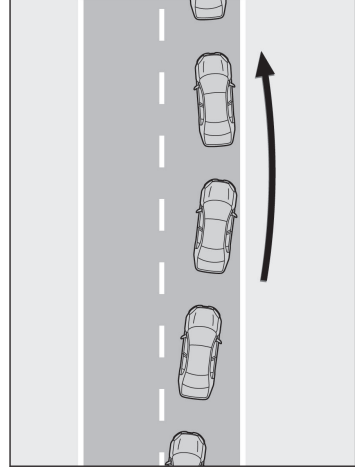

■ Mola önerisi işlevi

Araç geziniyorsa, sürücüyü mola vermeye teşvik etmek için bir mesaj görüntülenir ve bir uyarı sesi duyulur.

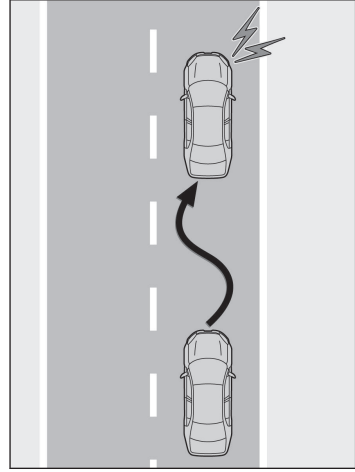

▲ DİKKAT

■ LDA sistemini kullanmaya başlamadan önce

- Tamamen LDA sistemine güvenerek hareket etmeyin. LDA sistemi, sürüş sırasında otomatik yardım sağlayan bir sistem değildir. Ancak güvenli sürüş için gereken dikkat düzeyini azaltan bir sistem değildir. Sürücü, güvenliği sağlamak için çevresine dikkat etmekten ve gerektiği gibi direksiyon simidini kullanmaktan münhasıran sorumludur. Ayrıca, uzun süre araç kullanırken olduğu gibi, yorgun olduğunuzda yeterli molalar vermekten sürücü sorumludur.

⚠ DİKKAT

- Doğru sürüş hareketlerini yerine getirmemek ve dikkatli olmamak bir kazaya yol açabilir.

📄 BİLGİ**■ Her işlevin çalışma koşulları****● Şeritten ayrılma uyarısı/önleme işlevi**

Bu işlev aşağıdaki koşulların tamamı gerçekleştiğinde çalışır:

- Araç hızı yaklaşık 50 km/h (30 mph) veya daha fazla.
Şerit yakınında araçlar, motosikletler, bisikletler veya yayalar algılanırsa araç hızı yaklaşık 40 km/saat veya daha fazla olduğunda çalışma mümkün olabilir.
- Sistem bir şerit veya rotayı*² tanır. (Yalnızca bir tarafta tanınırsa, sistem yalnızca tanınan taraf için çalışır.)
- Şerit genişliği yaklaşık 3 m veya daha fazla.
- Sinyali kolu çalıştırmıyor.
(BSM özellikli araçlar: Sinyal kolunun çalıştırıldığı yönde bir aracın algılanması dışında.)
- Araç keskin bir virajda sürülüyor.
- Araç belirli bir miktarın üzerinde hızlanma veya yavaşlama yapmıyor.
- Direksiyon simidi şerit değiştirmek için yeterince döndürülüyor.
- VSC veya TRC sistemi iptal edilmediğinde

■ Fonksiyonların geçici olarak iptal edilmesi

Çalışma koşulları artık geçerli olmadığında işlev geçici olarak iptal edilebilir. Ancak çalışma koşulları tekrar geçerli olduğunda işlev otomatik olarak yeniden devreye girer. (→ S.373)

■ Şeritten ayrılma uyarısı işlevi/şeritten ayrılmayı önleme işlevinin çalışması

- Araç hızına, yol koşullarına, şeritten ayrılma açısına vb. bağlı olarak şeritten ayrılmayı önleme işlevinin çalışması hissedilmeyebilir veya işlev çalışmayabilir.
- Koşullara bağlı olarak, bir kişiselleştirme ayarı aracılığıyla titreşim seçilse bile sesli uyarı çalışabilir.
- Bir rota*² net veya düz değilse, şeritten ayrılma uyarısı işlevi veya şeritten ayrılma önleme işlevi çalışmayabilir.
- Sistem, aracın bir yaya veya park halindeki araçtan kaçınmak için kasıtlı olarak yönlendirildiğine karar verirse, şeritten ayrılma uyarısı işlevi veya şeritten ayrılma önleme işlevi çalışmayabilir.

*2 : Asfalt ile çimen, toprak vb. veya kaldırım, korkuluk vb. gibi yapılar arasındaki sınır

6-2. Güvenli sürüş destek işlevlerini kullanma

- BSM özellikli araçlar: Sistemin komşu şeritte sollama yapan bir araçla çarpışma tehlikesinin olup olmadığını belirlemesi mümkün olmayabilir.
- Şeritten ayrılma önleme işlevinin direksiyon yardımı çalışması, sürücünün direksiyon simidi kullanımıyla geçersiz kılınabilir.

■ Direksiyon simidini bırakma uyarısı işlemi

Aşağıdaki durumlarda, sürücüyü direksiyon simidini kullanmaya teşvik eden bir mesaj ve bir simge görüntülenir ve sürücüyü uyararak için bir sesli uyarı duyulur. Sistemi kullanırken, uyarının verilir verilmeyeceğine bakılmaksızın, direksiyon simidini sıkıca tuttuğunuzdan emin olun.

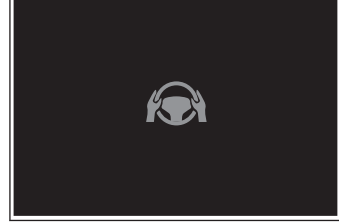

- Sistem, şeritten ayrılma önleme işlevinin direksiyon yardımı işlemi çalışırken sürücünün direksiyon simidini güvenli bir şekilde tutmadığını veya direksiyon simidinin kullanılmadığını belirlediğinde

Direksiyon desteğinin çalışma sıklığı arttıkça, sesli uyarının çalışma süresi uzar. Sistem, direksiyon simidinin kullanılmadığına karar verse bile, belirli bir süre boyunca sesli uyarı verilir.

■ Mola önerisi işlevi

Bu işlev aşağıdaki koşulların tamamı gerçekleştiğinde çalışır:



- Araç hızı yaklaşık 50 km/h (32 mph) veya daha fazla.
- Şerit genişliği yaklaşık 3 m veya daha fazla.

Araç ve yol yüzeyinin durumuna bağlı olarak mola önerme işlevi çalışmayabilir.

LDA ayarlarının değiştirilmesi

- LDA sistemi, bir kişiselleştirme ayarı aracılığıyla etkinleştirilebilir/devre dışı bırakılabilir. → [S.747](#)
- LDA'nın aşağıdaki ayarları, kişiselleştirme ayarlarından değiştirilebilir. → [S.747](#)

⚠ DİKKAT

■ Sistemin düzgün çalışmayabileceği durumlar

Aşağıdaki durumlarda sistem düzgün çalışmayabilir ve araç şeridinden ayrılabilir. Bu işlevlere aşırı güvenmeyin. Sürücü, güvenliği sağlamak için çevresine





⚠ DİKKAT

dikkat etmekten ve gerektiği gibi direksiyon simidini kullanmaktan münhasıran sorumludur.

- Asfalt ile çimen, toprak vb. veya kaldırım, korkuluk vb. gibi yapılar arasındaki sınır net veya düz olmadığında
- Araca bir yan rüzgar veya yakındaki diğer araçların türbülansı çarptığında
- Şeritin tespit edilemeyebileceği durumlar :→ S.347
- Sensörlerin düzgün çalışmayabileceği durumlar: → S.345
- Sistemin bazı veya tüm fonksiyonlarının çalışmadığı durumlar: → S.347
- Sistemi devre dışı bırakmak gerektiğinde: → S.340

Ekranlar ve sistemin çalışması

Şeritten ayrılma uyarısı işlevinin çalışma durumu ve şeritten ayrılma önleme işlevinin direksiyon desteği çalışması belirtilir.

Gösterge	Şerit gösterimi	Direksiyon simgesi	Durum
 Sarı Yanıyor	Yanmaz	Yanmaz	Sistem devre dışı
Yanmaz	 Gri	Yanmaz	Şerit çizgileri sistem tarafından algılanmaz
Yanmaz	 Beyaz	Yanmaz	Şerit çizgileri sistem tarafından algılanır
 Sarı Yanıp söner	 Sarı Yanıp söner	Yanmaz	Şerit ekranının yanıp söndüğü taraf için şeritten ayrılma uyarısı işlevi çalışıyor

6-2. Güvenli sürüş destek işlevlerini kullanma

Gösterge	Şerit gösterimi	Direksiyon simgesi	Durum
 Yeşil	 Yeşil	 Yeşil	Şerit ekranının yanıp söndüğü taraf için şeritten ayrılmayı önleme işlevi çalışıyor
 Sarı Yanıp söner	 Sarı Yanıp söner	 Yeşil	Şerit ekranının yanıp söndüğü taraf için şeritten ayrılma uyarısı işlevi/şeritten ayrılmayı önleme işlevi çalışıyor

Proaktif sürüş desteği***PDA (Proaktif Sürüş Desteği)**

Algılanabilir bir nesne (→ S.377) algılandığında, proaktif sürüş desteği, aracın nesneye çok yaklaşmasını önlemeye yardımcı olmak için frenleri ve direksiyonu çalıştırır.

⚠ DİKKAT**■ Güvenli kullanım için**

Aracı güvenli bir şekilde kullanmak tamamen sürücünün sorumluluğundadır.

- Proaktif sürüş desteği, normal frenleme ve direksiyon işlemleri için bir miktar yardım sağlamanın yanı sıra aracın algılanabilir bir nesneye çok yaklaşmasını önlemeye yardımcı olmak üzere tasarlanmıştır. Ancak bu desteğin kapsamı sınırlıdır.

Sürücü, gerektiğinde frenleme ve direksiyon işlemlerini yapmalıdır. Aşağıdaki maddeleri dikkatlice okuyun. Proaktif sürüş desteğine aşırı güvenmeyin ve her zaman dikkatli sürün. (→ S.379)

- Proaktif sürüş desteği, güvenli sürüş için gereken dikkat miktarını azaltan bir sistem değildir. Sistem doğru çalışıyor olsa bile, sürücü tarafından tanınan ve sistem tarafından algılanan çevre koşulları farklılık gösterebilir. Sürücünün dikkat etmesi, riskleri değerlendirmesi ve güvenliği sağlaması gereklidir. Aracı güvenli bir şekilde sürmek için bu sisteme aşırı güvenmek, ölüm veya ciddi yaralanma ile sonuçlanan bir kazaya neden olabilir.
- Proaktif sürüş desteği, dikkatsiz sürüşe izin veren ve kötü görüş koşullarında yardımcı olan bir sistem değildir. Sürücü, çevresine dikkat etmekten ve güvenli bir şekilde sürmekten tek başına sorumludur.

■ Proaktif sürüş desteğini kapatırken

- Sensörlerin düzgün çalışmayabileceği durumlar: → S.345
- Sistemi devre dışı bırakmak gerektiğinde: → S.340

Sistem çalışma koşulları ve algılanabilir nesnelere

Sürüş koşullarına göre proaktif sürüş desteğinin çalışması ve algılanabilir nesnelere aşağıdaki gibi değişir.

İşlev	Durumlar	Çalışma	Algılanabilir nesnelere
Engel Öngörü Desteği (OAA)	Yoldan geçerken algılanabilir bir nesne algılandı	Çarpışma olasılığını azaltmak için bazı frenleme işlemlerinde yardım sağlar.	<ul style="list-style-type: none"> ● Yayalar ● Bisikletliler

* : Bazı modellerde

6-2. Güvenli sürüş destek işlevlerini kullanma

İşlev	Durumlar	Çalışma	Algılanabilir nesnelere
Engel Öngörü Desteği (OAA)	Yol kenarında algılanabilir bir nesne tespit edildi	Aracın algılanan bir nesneye çok yaklaşmasını önlemeye yardımcı olmak için çevre koşullarına göre bazı fren ve direksiyon işlemleriyle ilgili destek sağlanır.	● Yayalar ● Bisikletliler ● Park etmiş araçlar
		Direksiyon simidi işlemleriyle ilgili destek, aracın mevcut şeridinden sapmayacağı bir aralıkta verilir.	
Yavaşlama Desteği (DA)	Önde giden bir araç veya aracın önünü kesen bitişik bir araç algılandı	Araç, aradaki mesafe aşırı kısa olmayacak şekilde sakince yavaşlatılır.	● Öndeki araçlar ● Motosikletler
	Aracın önünde bir viraj algılandı	Araç hızının öndeki viraj için çok yüksek olduğu belirlenirse araç sakince yavaşlatılır.	Yok

BİLGİ

■ Sistemin çalışabileceği araç hızları

- Yoldan geçen algılanabilir nesne desteği
Yaklaşık 30 ila 60 km/saat
- Yolun yanında algılanabilir nesne desteği
Yaklaşık 30 ila 60 km/saat
- Öndeki araç yavaşlama desteği
Yaklaşık 20 km/saat veya daha fazla
- Viraj yavaşlama desteği
Yaklaşık 20 km/saat veya daha fazla

■ Sistem çalışması şu durumlarda iptal edilir

- Aşağıdaki durumlarda sistem çalışması iptal edilir:
 - Dinamik radarlı sabit hız kontrolü veya sabit hız kontrolü çalışırken
 - PCS kapalıyken
 - Sistemin bazı veya tüm fonksiyonlarının çalışmadığı durumlar: → S.347

- P, R veya N vites konumu seçildiğinde
- Aşağıdaki durumlarda, fren çalıştırma desteği iptal edilir:
 - Yaklaşık 15 km/saat veya daha az
 - Sistem tarafından çevre koşullarına göre değerlendirildiği üzere belirli bir araç hızına ulaşıldığında
- Aşağıdaki durumlarda sistem çalışması iptal edilebilir:
 - Bir sürüş destek sisteminin fren kontrolü veya güç kısıtlama kontrolü çalışırken (Örneğin: PCS, sürüş kalkış kontrolü)
 - Sistem, algılanan bir nesnenin araçtan uzaklaştığını belirlediğinde
 - Şerit çizgileri artık tespit edilemediğinde
 - Fren pedalına basıldığında
 - Gaz pedalına basıldığında
 - Direksiyon simidi belirli bir seviyenin üzerinde sert çevrildiğinde
 - Sinyal kolu sola/sağa dönüş konumuna getirildiğinde

⚠ DİKKAT

■ Sistemin düzgün çalışmayabileceği durumlar

- Şeritin tespit edilemeyebileceği durumlar: → S.347
- Algılanabilir bir nesne aracın yoluna girmeden hemen önce durduğunda
- Bir korkuluk, çit vb. arkasından algılanabilir bir nesnenin çok yakınından geçerken
- Algılanabilir bir nesneyi sollarken şerit değişiminde
- Şerit değiştiren veya sola/sağa dönen algılanabilir bir nesnenin yanından geçerken
- Çevrede nesnelere (korkuluklar, elektrik direkleri, ağaçlar, duvarlar, çitler, direkler, trafik konileri, posta kutuları vb.) olduğunda
- Aracın önünde algılanabilir bir nesneyle karıştırılabilecek desenler veya bir resim olduğunda
- Yolun üzerinde alçak bir yapıya sahip bir yerden geçerken (alçak tavanlı tünel, trafik levhası, tabela vb.)
- Karlı, buzlu veya tekerlek izi olan yollarda sürerken
- Algılanabilir bir nesne aracınıza yaklaştığında
- Aracınız veya algılanabilir bir nesne gezinirken
- Algılanabilir bir nesnenin hareketi değiştiğinde (yön değişimi, ani hızlanma veya yavaşlama vb.)
- Aniden algılanabilir bir nesneye yaklaşırken
- Öndeki araç ya da motosiklet doğrudan aracınızın önünde olmadığında

⚠ DİKKAT







- Algılanabilir bir nesnenin üzerinde bir yapı varken
- Algılanabilir bir nesnenin bir kısmı başka bir nesne tarafından gizlendiğinde (büyük bagaj, şemsiye, korkuluk vb.)
- Birden fazla algılanabilir nesne üst üste geldiğinde
- Güneş veya başka bir aracın farları gibi parlak bir ışık algılanabilir nesneden yansıdığına
- Algılanabilir nesne beyaz olduğunda ve aşırı parlak görüldüğünde
- Algılanabilir nesnenin rengi veya parlaklığı onun çevresiyle uyum sağlamasına neden olduğunda
- Algılanabilir bir nesne aracın önünden geçtiğinde veya aniden yanında belirdiğinde
- Araca dik veya açılı konumda duran öndeki bir araca yaklaşırken veya araca dönükken
- Park edilmiş bir araç araca dik veya açılı konumdaysa
- Bisiklet bir çocuk bisikletiyse, büyük bir yük taşıyorsa, fazladan bir yolcu taşıyorsa veya alışılmadık bir şekle sahipse (çocuk koltuklu bisikletler, tandem bisikletler vb.)
- Yaya ya da bisikletli kişi yaklaşık 1 m'den kısa veya yaklaşık 2 m'den uzunken
- Bir yaya veya bisikletlinin silüeti belirgin olmadığında (örneğin yağmurluk, uzun etek vb. giydiklerinde)
- Bir yaya veya bisikletli öne eğilirken veya çömelirken
- Bir yaya veya bisikletli yüksek hızda hareket ederken
- Bir yaya bebek arabası, tekerlekli sandalye, bisiklet veya başka bir aracı iterken
- Algılanabilir bir nesne, loş ışık (şafak vakti veya güneş batarken) veya karanlıkta (gece, tünelde, vb.) gibi olduğu gibi çevredeki alanla karıştığında
- Şerit genişliği 4 m veya daha fazlayken
- Şerit genişliği 2,5 m veya daha azken
- Hybrid sistem çalıştırıldıktan sonra araç belirli bir süre kullanılmadığında
- Sola veya sağa dönerken ya da sola veya sağa döndükten birkaç saniye sonra
- Şerit değiştirirken veya şerit değiştirdikten birkaç saniye sonra
- Bir viraja girerken, bir virajda sürüş yaparken ve bir virajda sürüşten birkaç saniye sonra

Proaktif sürüş desteği ayarlarının değiştirilmesi

- Proaktif sürüş desteği, bir kişiselleştirme ayarı aracılığıyla etkinleştirilebilir/devre dışı bırakılabilir. → S.748
- Proaktif sürüş desteğinin aşağıdaki ayarları, kişiselleştirme ayarları aracılığıyla değiştirilebilir. → S.748

Sistem çalışma ekranı

Duruma bağlı olarak aşağıdaki göstergeler veya simgeler görüntülenir. Ekran, sürüş güvenliği destek işlevi bilgi ekranına değiştirilmedikçe bazı simgeler görüntülenemez.

Simge	Anlam
	<ul style="list-style-type: none"> ● Beyaz: Algılanabilir nesnelere için izleme ● Yeşil: Yoldan geçen algılanabilir nesne veya yol yardımının çalıştığı yol tarafında algılanabilir nesne
	Karşıdan karşıya geçmekte olan veya yolun kenarında bir yaya tespit edildi ve fren veya direksiyon yardımı çalışmakta
	Yol kenarında bir araç algılandı ve fren veya direksiyon kullanım yardımı yapılıyor
	Aracın yol kenarındaki algılanabilir bir nesneye çok yaklaşmasını önlemek için direksiyon kullanım yardımı gerçekleştirilmekte
	Öndeki araç yavaşlama desteği gerçekleştirilmekte
	Uygun araçlar arası mesafeyi koruma uyarısı
	Viraj yavaşlama desteği verilmekte

BİLGİ

■ Direksiyon simidini bırakma uyarısı işlemi

Aşağıdaki durumlarda, sürücüyü uarmak için ekranda sürücüyü direksiyonu tutmaya teşvik eden bir mesaj ve resimde gösterilen simge görüntülenir. Sistem direksiyon simidinin tutulduğunu algılayarsa uyarı iptal edilir. Sistemi kullanırken, uyarının verilip verilmediğine bakılmaksızın, direksiyon simidini sıkıca tuttuğunuzdan emin olun.

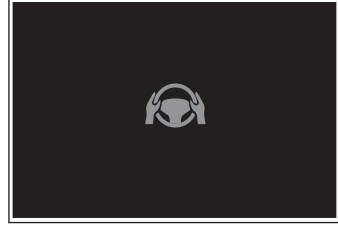

- Yoldan geçen algılanabilir bir nesneye veya yol kenarındaki algılanabilir bir nesneye destek verildiğinde ve sistem sürücünün direksiyon simidini tutmadığını belirlediğinde

Belirli bir süre herhangi bir işlem algılanmazsa, sesli uyarı verilir ve uyarı çalışır. Bu uyarı, sürücü direksiyon simidini sürekli olarak sadece az miktarda hareket ettirse de devreye girebilir.

■ Öndeki araç yavaşlama desteği sona erdikten sonra uyarı işlemi

Öndeki araç yavaşlama desteği sona erdikten sonra, sürücü fren veya gaz pedalına basmazsa ve araç öndeki araca yaklaşırsa, sürücüyü yavaşlamaya teşvik etmek için ekran yanıp söner ve sesli uyarı verilir. Sistem, sürücünün fren pedalına veya gaz pedalına bastığını tespit ederse uyarı iptal edilir.

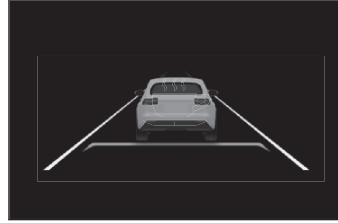

Ön Manevra Uyarısı*

FCTA (Ön Manevra Uyarısı)

Düşük hızda bir kavşağa vb. yaklaşırken, aracın önünün solundan ve sağından yaklaşan araçlar tespit edilerek sürücü bu araçlar hakkında bilgilendirilir.

FCTA sistem kontrolü

- Sistem, bir kavşağa yaklaşırken aracınızın önünde soldan veya sağdan yaklaşan bir araç tespit ettiğinde bir uyarı görüntülenir.

► Yansıtımlı gösterge ekranı



- Sistem, bir araç aracınızın solundan veya sağından yaklaşıyor olsa bile aracınızın kavşağa girmek üzere olabileceğini belirlediğinde, bir sesli uyarı verilir ve fren yapmanızı isteyen bir mesaj gösterir.

► Araç bilgi ekranı



⚠ DİKKAT

■ Güvenli kullanım için

Aracı güvenli bir şekilde kullanmak tamamen sürücünün sorumluluğundadır. Güvenli bir sürüş için çevredeki koşullara dikkat edin. FCTA sistemi, aracın sürücüsünü aracın ön sol ve sağ kısmından yaklaşan araçlar konusunda bilgilendiren ek bir sistemdir. Tamamen bu sisteme güvenerek hareket edilmesi, ölüme veya ciddi yaralanmaya neden olabilir. Uyarı ekranının ayrıntıları gerçek trafik koşullarından farklı olabilir. Belirli bir süre sonra uyarı ekranının görüntülenmesi duracak olsa da, bu, aracınızın çevresinde artık herhangi bir araç veya yaya bulunmadığını göstermez.

* : Bazı modellerde

BİLGİ

■ FCTA sistemi çalışma koşulları

Sistem, aşağıdaki koşulların tamamı gerçekleştiğinde çalışır:

- P veya R dışındaki bir vites konumu seçilmiş
- Araç hızı yaklaşık 15 km/saat (10 mph) veya daha az
- Aracınızın önünde solundan veya sağından yaklaşık 10 km/saat ile 60 km/saat (7 ila 37 mph) arasında bir hızla bir araç yaklaşıyorsa
- Aracınızın önünde araç yok
- Gaz pedalına güçlü şekilde basılı değil
- Fren pedalına güçlü şekilde basılı değil

■ Hiçbir araç yaklaşmadığı halde sistemin çalışabileceği durumlar

Aşağıda belirtilen durumlarda, yaklaşan araç olmasa bile sistem çalışabilir:

- Yol kenarında, yol bariyerleri, trafik işaretleri, elektrik direkleri, sokak lambaları, ağaçlar, çalılar, duvarlar vb. gibi cisimlere yaklaşırken
- Park edilmiş bir araç gibi yolun kenarındaki bir nesneyi geçerken
- Aracınızın önünde solundan veya sağından bir araç ya da yaya uzaktan yaklaştığında
- Bir araç ya da yaya, aracınızın sürüş şeridinin yanındaki bir park yerinde vb. hareket ederken
- Bir yaya veya bisikletli kaldırımda yaklaştığında
- Bir araç veya yaya aracınızdan uzaklaşırken
- Yaklaşan bir araç yavaşlarken veya durduğunda
- Yaklaşan bir araç, aracınızın hemen önünde sola/sağa dönüş yaptığında
- Aracınıza bir yaya yaklaşırken
- Karşıdan gelen bir araç sağa/sola dönüş yaptığında
- Aracınızın önünden sol veya sağdan yaklaşmakta olan bir araçtan önce aracınız bir kavşağa girerken
- Trafik ışığında durduğunuzda ve bir araç aracınızın önünde solundan veya sağından yaklaşırken
- Yaklaşan bir aracın önünde bir sol/sağ dönüş yaparken
- Karşıdan gelen bir araç yaklaştığında ve geçtiğinde
- Başka bir araç tarafından geçilirken
- Başka bir aracın veya yayanın yanında sürerken
- Bir araç veya yaya aracınızın yanına yaklaştığında

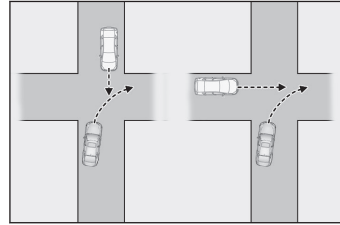

■ Sistemin düzgün çalışmayabileceği durumlar

Aşağıdaki gibi durumlarda, bir araç ön radar sensörü tarafından algılanamayabilir ve sistem düzgün çalışmayabilir:

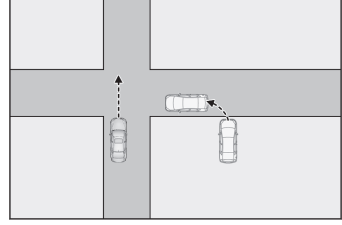

- Yaklaşan bir araç aniden hareket ederse (ani direksiyon hareketi, hızlanma, yavaşlama, vb.)
- Aracınızın önünde çapraz olarak bir araç soldan veya sağdan yaklaşıyorsa
- Aracınızın önünde solundan veya sağından bir araç uzaktan yaklaştığında
- Aracınızla yaklaşmakta olan bir araç arasında bir nesne olduğunda
- Aralarında çok az boşluk olan birkaç araç yaklaştığında
- Sensörlerin düzgün çalışmayabileceği durumlar: → S.345
- Sistemin bazı veya tüm fonksiyonlarının çalışmadığı durumlar: → S.347

FCTA sistem ayarlarının değiştirilmesi

- FCTA sistemi, bir kişiselleştirme ayarı aracılığıyla etkinleştirilebilir/devre dışı bırakılabilir. → S.746
- FCTA'nın aşağıdaki ayarları, kişiselleştirme ayarları aracılığıyla değiştirilebilir. → S.746

Trafik İşareti Desteği*

RSA (Trafik İşareti Desteği)

Navigasyon sistemine sahip araçlar: RSA sistemi, ön kamera ve/veya navigasyon sistemini kullanarak belirli yol işaretlerini algılar*(hız sınırı bilgisi varken) ve sürücüyü ekranlar ve sesli uyarılar aracılığıyla uyarır.

Navigasyon sistemi olmayan araçlar: RSA sistemi, ön kamerayı kullanarak belirli yol işaretlerini algılar ve sürücüyü ekranlar ve sesli uyarılar aracılığıyla uyarır.

Bağlı navigasyonlu araçlar (dahili navigasyon sistemine sahip): Hız sınırı görüntüleme işlevinin performansını korumak için harita verilerinin*1 düzenli olarak güncellenmesi gerekir.

⚠ DİKKAT

■ Güvenli kullanım için

- Aracı güvenli bir şekilde kullanmak tamamen sürücünün sorumluluğundadır. Güvenli bir sürüş için çevredeki koşullara dikkat edin.
- Tamamen RSA sistemine güvenmeyin. RSA, trafik işareti bilgileri sağlayarak sürücüye yardımcı olur, ancak sürücünün kendi görüş ve farkındalığının yerini almaz. Aracı güvenli bir şekilde kullanmak tamamen sürücünün sorumluluğundadır. Güvenli bir sürüş için çevredeki koşullara dikkat edin.

■ RSA'nın kullanılmaması gereken durumlar

- Sistemi devre dışı bırakmak gerektiğinde: → S.340
- Sistemin düzgün çalışmayabileceği durumlar
- Sensörlerin düzgün çalışmayabileceği durumlar: → S.345

Gösterim Fonksiyonu

Navigasyon sistemine sahip araçlar: Ön kamera, navigasyon sisteminden bir işaret veya bir işaretin bilgisini tanıdığı anda, işaret ekranda görüntülenir.

Navigasyon sistemi olmayan araçlar: Ön kamera bir işaret algıladığında, ekranda işaret görüntülenir.

- Birden fazla işaret görüntülenebilir.

Aracın özelliklerine bağlı olarak, görüntülenen işaretlerin sayısı sınırlı olabilir.

📄 BİLGİ

■ İşaret gösterimi çalışma koşulları

Aşağıdaki koşullar yerine getirildiğinde işaretler gösterilir:

*: Bazı modellerde

*1: Güncellemelerle ilgili bilgi için, ayrı verilen "MULTİMEDYA KULLANICI EL KİTABI"na bakın.

- Sistem bir işaret algıladı

Aşağıdaki durumlarda, görüntülenen bir işaret görüntülenmeyi durdurabilir:

- Belirli bir mesafe için yeni bir işaret algılanmadığında
- Sistem, örneğin sola veya sağa dönüş sonrasında olduğu gibi, gidilen yolun değiştiğini belirlediğinde

■ Gösterim işlevinin düzgün çalışmayabileceği durumlar

Aşağıdaki durumlarda, RSA sistemi düzgün çalışmayabilir ve işaretleri algılamayabilir veya yanlış işareti görüntüleyebilir. Ancak bu bir arıza belirtisi değildir.

- Bir işaret kirli, soluk, eğik veya bükülmüş olduğunda
- Elektronik bir işaretin kontrastı düşük olduğunda
- Bir işaretin tamamı veya bir kısmı bir ağaç, elektrik direği vb. tarafından gizlendiğinde
- Ön kamera tarafından kısa bir süre için bir işaret algılandığında
- Sürüş durumu (dönme, şerit değiştirme vb.) yanlış değerlendirildiğinde
- Bir işaret, bir otoyol kavşağından hemen sonra veya birleşimden hemen önce komşu bir şeritte olduğunda
- Öndeki aracın arkasına etiket yapıştırıldığında
- Sistem uyumlu işarete benzer bir işaret, sistem uyumlu bir işaret olarak algılandığında
- Bir toplayıcı yol için bir hız sınırı işareti, ön kameranın algılama menzili içinde olduğunda
- Bir döner kavşağın etrafında sürerken
- Kamyon vb. için tasarlanmış bir işaret algılandığında
- Araç, farklı trafik yönüne sahip bir ülkede kullanıldığında
- Navigasyon sistemi harita verileri güncel olmadığında
- Navigasyon sistemi kullanılmadığında

Bu durumda, araç bilgi ekranında ve navigasyon sistemi ekranında görüntülenen hız sınırı işaretleri farklı olabilir.

■ Bildirim fonksiyonu

Aşağıdaki durumlarda, RSA sistemi sürücüyü bilgilendirmek için bir uyarı verir.

- Araç hızı, ekranda gösterilen hız sınırı işaretinin hız uyarı eşliğini aşarsa, işaret gösterimi vurgulanır ve bir sesli uyarı duyulur.

Ayrıca, sürüş bölgelerinin değişmesi, vb. gibi sebeplerle görüntülenecek hız sınırı değiştiğinde, işaret gösterimi vurgulanır ve sürücüyü uyarmak için bir sesli uyarı^{*2} duyulur.

*2 : Vurgulanan gösterimin ve sesli uyarının varlığı, aracın bulunduğu ülkeye göre değişir.

6-2. Güvenli sürüş destek işlevlerini kullanma

- RSA sistemi bir girilmez işareti algıladığında ve navigasyon sistemindeki harita bilgilerine göre aracın girilmez bölgeye girdiğini belirlediğinde, araç bilgi ekranındaki girilmez işareti yanıp söner ve bir sesli uyarı duyulur. (Navigasyon sistemli araçlar)

BİLGİ

■ Bildirim işlevlerinin çalışma koşulları

- Aşırı hız bildirim işlevi

Bu işlev, aşağıdaki koşul gerçekleştiğinde çalışır:

- Bir hız sınırı trafik işareti sistem tarafından tanınmakta.

- Giriş yok bildirim işlevi

Bu işlev aşağıdaki koşulların tamamı gerçekleştiğinde çalışır:



- Sistem tarafından aynı anda birden fazla giriş yok trafik işareti tanınmakta.
- Araç, sistem tarafından tanınan giriş yok trafik işaretleri arasından geçmekte.
- Navigasyon sistemine sahip araçlar: Araç, yerleşik bir navigasyon sistemine sahiptir.

Desteklenen trafik işareti türleri

- Aşağıdaki trafik işaretleri türleri görüntülenebilir.



Ancak, standart olmayan veya yeni tanıtılan trafik işaretleri görüntülenemeyebilir.

► Hız sınırı yol işaretleri⁽¹⁾

	Hız sınırı başlar/Maksimum hız bölgesi başlar
	Hız sınırı başlar/Maksimum hız bölgesi başlar

(1) , hız sınırı yol işaretleri veya hız sınırı ile ilgili bilgiler mevcut olmadığında görüntülenir.



► Hız sınırıyla ilgili bilgiler⁽¹⁾⁽²⁾

	Otoyol
	Otoyol çıkışı

	Çevre yolu
	Çevreyolu çıkışı
	Kentsel alan başlangıcı
	Kentsel alan bitişi
	Yerleşim yeri başlangıcı
	Yerleşim yeri bitişi

- (1) Bir işaret algılandığında, ancak yol için hız sınırı bilgisine navigasyon sisteminden ulaşılamadığında gösterilir.
- (2) , hız sınırı yol işaretleri veya hız sınırı ile ilgili bilgiler mevcut olmadığında görüntülenir.



► Sollama yasağı yol işaretleri

	Sollama yasağı başlangıcı
	Sollama yasağı sonu

► Diğer yol işaretleri

	Girilmez ⁽¹⁾
	Yasak sonu

6-2. Güvenli sürüş destek işlevlerini kullanma

	Durdur
	Uyarı

(1) Navigasyon sistemli araçlar için

► Ek işaretli hız sınırı işareti⁽¹⁾

	Buz
	Ek işaret vardır ⁽²⁾
	Sağdaki çıkış rampası
	Soldaki çıkış rampası
	Zaman

(1) Bir hız sınırı işaretiyle aynı anda görüntülenir.

(2) İçerik tanınmaz.

- Aracın özelliklerine bağlı olarak işaretler üst üste binmiş şekilde gösterilebilir.

	Yinelenen ekran örneği
---	------------------------

RSA ayarlarının değiştirilmesi

RSA'nın aşağıdaki ayarları, kişiselleştirme ayarları aracılığıyla değiştirilebilir. → S.749

Dinamik radarlı sabit hız kontrolü

Dinamik radarlı sabit hız kontrolü

Bu dinamik radarlı sabit hız kontrolü, öndeki araçların varlığını algılar, mevcut araçlar arası mesafeyi belirler ve öndeki araçla uygun bir mesafeyi korumak için çalışır. İstenilen araç takip mesafesi, araç takip mesafesi düğmesi kullanılarak da ayarlanabilir.

Dinamik radarlı sabit hız kontrolünü sadece otoyol ve çevre yollarında kullanın.

⚠ DİKKAT

■ Güvenli kullanım için

- Aracı güvenli bir şekilde kullanmak tamamen sürücünün sorumluluğundadır. Bu sisteme aşırı güvenmeyin ve güvenli sürüşü sağlamak için çevre koşullarına çok dikkat edin.
- Dinamik radarlı sabit hız kontrolü, sürücü üzerindeki yükü azaltmak için sürüş desteği sağlar. Ancak sağlanan destek ile ilgili sınırlamalar vardır. Aşağıdaki maddeleri dikkatlice okuyun. Sadece bu sisteme güvenerek hareket etmeyin ve her zaman dikkatli sürün.
 - Sistemin düzgün çalışmayabileceği koşullar: → S.394
- Hızı, hız limitine, trafik akışına, yol koşullarına, hava koşullarına vb. bağlı olarak uygun bir şekilde ayarlayın. Sürücü, ayarlanan hızı kontrol etmekle yükümlüdür.
- Sistem doğru çalışıyor olsa bile, öndeki aracın sürücü tarafından tanınan ve sistem tarafından algılanan durumu farklılık gösterebilir. Bu nedenle, sürücünün dikkat etmesi, riskleri değerlendirmesi ve güvenliği sağlaması gereklidir. Aracı güvenli bir şekilde sürmek için bu sisteme aşırı güvenmek, ölüm veya ciddi yaralanma ile sonuçlanan bir kazaya neden olabilir.

■ Sürüş destek sistemleri ile ilgili uyarılar

Sistemin sağladığı desteğin sınırları olduğu için aşağıdaki önlemlere uyun. Tamamen bu sisteme güvenerek hareket edilmesi, ölüme veya ciddi yaralanmaya neden olabilir.

- Sürücünün görüşü için sağlanan desteğin ayrıntıları
Dinamik radarlı sabit hız sistemi, sadece sürücünün önünde belirtilen araçla takip mesafesini belirleyebilmesine yardımcı olmayı amaçlar. Bu, dikkatsiz sürüşe izin veren ve kötü görüş koşullarında yardımcı olan bir sistem değildir. Sürücü, araç dururken bile çevresine dikkat etmelidir.
- Sürücünün muhakemesi için sağlanan desteğin ayrıntıları
Dinamik radarlı sabit hız kontrolü, sürücü ve önündeki belirtilen araç arasındaki takip mesafesinin ayarlanmış aralığa uygun olup olmadığını belirler. Bunun dışında herhangi bir karar veremez. Bu nedenle, sürücünün kesinlikle

6-2. Güvenli sürüş destek işlevlerini kullanma

⚠ DİKKAT

dikkatli olması ve herhangi bir tehlike ihtimali olup olmadığını belirlemesi gerekmektedir.

● Sürücünün kullanımı için sağlanan desteğin ayrıntıları

Dinamik radarlı sabit hız kontrolü, aracınızın önündeki araçlarla çarpışmayı önleyecek işlevleri içermez. Bu nedenle, herhangi bir tehlike olasılığı durumunda sürücünün aracın kontrolünü hemen üstlenmesi ve güvenlik sağlanana kadar uygun şekilde davranması gerekmektedir.

■ Dinamik radarlı sabit hız kontrolünün kullanılmaması gereken durumlar

Aşağıdaki durumlarda dinamik radarlı sabit hız kontrol sistemini kullanmayın. Sistem uygun kontrolü sağlayamayacağından, kullanılması ölüm veya ciddi yaralanma ile sonuçlanan bir kazaya neden olabilir.

- Yayaların, bisikletlilerin, vb. bulunduğu yollarda
- Otoyol veya çevre yolu girişinde veya çıkışında sürerken
- Yaklaşma uyarısı sık sık duyulduğunda
- Sensörlerin düzgün çalışmayabileceği durumlar: → S.345
- Şeritin tespit edilemeyebileceği durumlar: → S.340

Temel işlevler

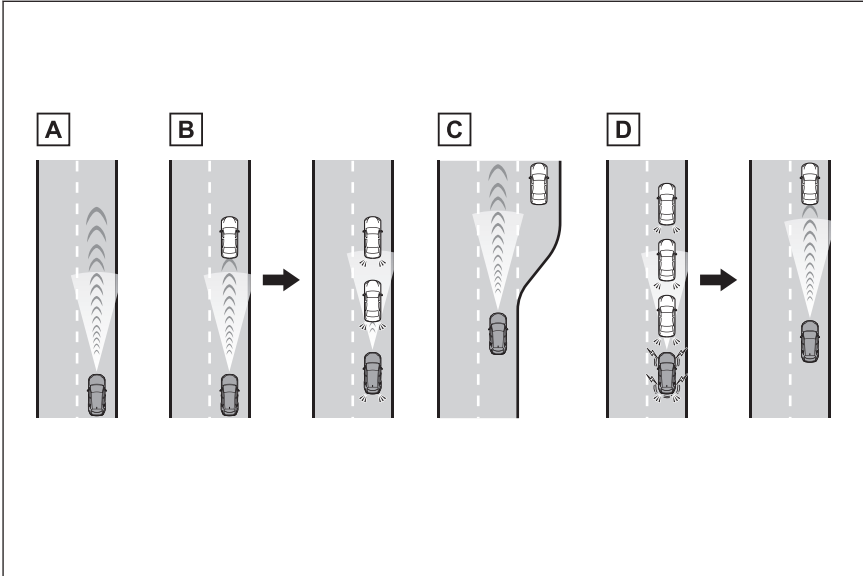

A Sabit hızda seyir:

Önünüzde araç yokken

Araçlar, sürücü tarafından ayarlanan hızda gider.

Bir yokuştan aşağı sürerken ayarlanan araç hızı aşılsa, ayarlanan araç hızı ekranı yanıp söner ve bir uyarı sesi duyulur.

B Yavaşlayarak ve takip ederek sürüş

Belirlenmiş araç hızından daha yavaş hareket eden öndeki bir araç tespit edildiğinde

Aracınızın önünden geçen bir araç tespit edildiğinde, araç otomatik olarak yavaşlar ve araç hızında daha büyük bir azalma gerekirse frenler uygulanır (bu sırada stop lambaları yanar). Araç, öndeki aracın hızındaki değişikliklere göre sürücü tarafından ayarlanan araç-araç mesafesini korumak için kontrol edilir. Araç yavaşlaması yeterli değilse ve araç öndeki araca yaklaşırsa yaklaşma uyarısı duyulur.

C Hızlanma

Önde ayarlı araç hızından daha yavaş giden bir araç olmadığında

Araç, ayarlanan araç hızına ulaşılan kadar hızlanır ve ardından sabit hızda seyire devam eder.

D Başlangıç:

Öndeki bir araç durursa araç da durur (kontrollü durma). Öndeki araç hareket ettikten sonra [RES]düğmesine basılması veya gaz pedalına basılması, takip sürüşüne devam edecektir (başlatma işlemi). Kalkış işlemi gerçekleştirilmezse, kontrollü durdurma devam eder.

BİLGİ

■ Çalışma koşulları

- Vites kolu D konumunda olmalıdır.
- İstenen ayarlanmış hız, araç hızı yaklaşık 30 km/saat veya daha yüksek olduğunda ayarlanabilir.
 - Araç hızı yaklaşık 30 km/saat'in (20 mph) altında sürüş yapılırken ayarlandığında, ayarlanan hız yaklaşık 30 km/saat (20 mph) olarak ayarlanır.
 - Araç hızı, sistemin üst sınırını aşan bir hızda sürüş sırasında ayarlanırsa, ayarlanan araç hızı sistemin üst sınırı olur.

■ Araç hızının ayarlanmasından sonra hızlanma

Normal sürüşte olduğu gibi, gaz pedalına basılarak hızlanma yapılabilir. Hızlandıktan sonra araç ayarlanan araç hızına geri döner. Ancak, araç takip mesafesi kontrol modu devredeyken, öndeki araçla mesafeyi korumak için araç hızı ayarlanmış hızın altına düşebilir.

■ Takip sürüşü sırasında araç sistem kontrolü tarafından durdurulduğunda

- [RES]düğmesine araç sistem kontrolü tarafından durdurulmuşken basıldığında, öndeki araç yaklaşık 3 saniye içinde hareket ederse, takip sürüşü devam eder.
- Öndeki araç, sistem kontrolü tarafından durdurulduktan sonra yaklaşık 3 saniye içinde hareket ederse, takip sürüşü devam eder.

6-2. Güvenli sürüş destek işlevlerini kullanma

■ Araç takip mesafesi kontrol modunun otomatik iptal edilmesi

Aşağıdaki durumlarda araç takip mesafesi kontrol modu otomatik olarak iptal edilir:

- Bir sürüş destek sisteminin fren kontrolü veya güç kısıtlama kontrolü çalışırken (Örneğin: Çarpışma Öncesi Uyarı Sistemi, sürüş kalkış kontrolü)
- Park freni çalıştırıldığında
- Araç sistem tarafından dik bir yokuşta durdurulduğunda
- Araç sistem kontrolü tarafından durdurulduğunda aşağıdakilerden herhangi biri tespit edildiğinde:
 - Sürücü emniyet kemeri açılmıştır
 - Sürücü kapısı açılmıştır
 - Araç durduktan sonra yaklaşık 3 dakika geçtiğinde

Park freni otomatik olarak etkinleştirilebilir.

- Sistemin bazı veya tüm fonksiyonlarının çalışmadığı durumlar: → S.347

■ Dinamik radarlı sabit hız kontrol sistemi uyarı mesajları ve sesli uyarıları

Güvenli kullanım için: → S.340

■ Sensörün doğru algılamayabileceği öndeki araçlar

Aşağıdaki durumlarda, koşullara bağlı olarak sistem yeterli yavaşlamayı sağlayamıyorsa veya hızlanma gerekiyorsa, fren pedalını veya gaz pedalını kullanın.

Sensör bu tip araçları doğru algılayamayacağı için, yaklaşma uyarısı ((→ S.399)) çalışmayabilir.

- Bir araç aracınızın önünden geçtiğinde veya aracınızdan çok yavaş veya hızlı bir şekilde şerit değiştirdiğinde
- Şerit değiştirirken
- Öndeki araç düşük hızda giderken
- Bir araç, araçla aynı şeritte durduğunda
- Bir motosiklet araçla aynı şeritte giderken

■ Sistemin düzgün çalışmayabileceği koşullar

Aşağıdaki durumlarda, gerekirse fren pedalına (veya duruma göre gaz pedalına) basın.

Sensör bir aracı doğru şekilde algılamayabileceği için, sistem doğru şekilde çalışmayabilir.

- Öndeki araç aniden fren yaptığında
- Trafik sıkışıklığında olduğu gibi düşük hızlarda şerit değiştirirken

Sistem bileşenleri

■ Gösterge ekranı

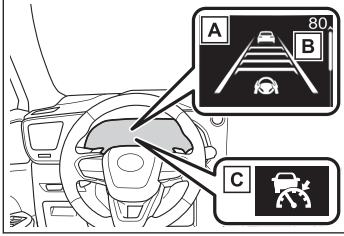

- A Araç bilgi ekranı
- B Araç hızını ayarlayın
- C Göstergeler

■ Düğmeler

► Yansıtmalı gösterge ekranlı araçlar

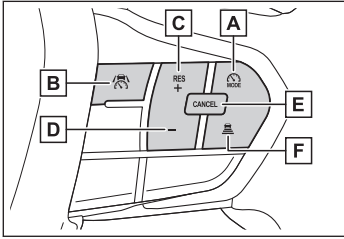

- A Sürüş destek modu seçim düğmesi
- B Sürüş destek düğmesi
- C [+] düğmesi. [RES] düğmesi
- D [-] düğmesi
- E İptal düğmesi
- F Araç takip mesafesi düğmesi

► Yansıtmalı gösterge ekranlı araçlar

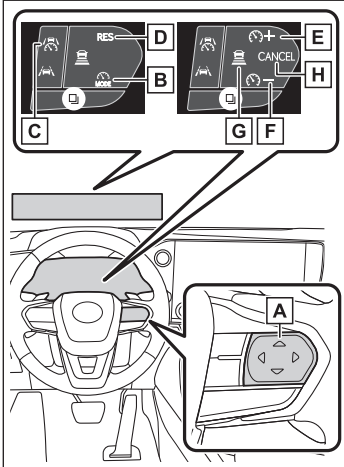

- A Her düğmenin işlevi, koşullara ve ayarlara bağlı olarak farklılık gösterir. Bir düğmeye dokunulduğunda, her bir düğmenin işlevi gösterilir. Yansıtmalı gösterge ekranı kapalıysa, araç bilgi ekranındaki işlevleri kontrol edin.
- B Sürüş destek modu seçim düğmesi
- C Sürüş destek düğmesi
- D [RES] düğmesi
- E [+] düğmesi
- F [-] düğmesi
- G Araç takip mesafesi düğmesi
- H İptal düğmesi

Dinamik radarlı sabit hız kontrolünün kullanımı

Araç hızının ayarlanması

- 1 **Dinamik radarlı sabit hız kontrolünü seçmek için sürüş destek modu seçme düğmesine basın.**

Dinamik radarlı sabit hız kontrol göstergesi yanar.

► Yansıtmalı gösterge ekransız araçlar

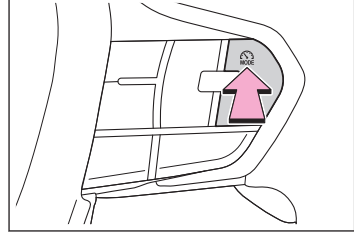

► Yansıtmalı gösterge ekranlı araçlar

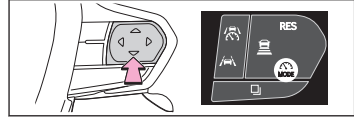

- 2 **Gaz pedalını kullanarak, istenen araç hızına (yaklaşık 30 km/saat [20 mph] veya daha fazla) hızlanın veya yavaşlayın ve belirlenmiş araç hızını ayarlamak için sürüş destek düğmesine basın.**

Ayarlanan araç hızı, araç bilgi ekranında görüntülenir.

Düğme bırakıldığı andaki araç hızı, ayarlanan araç hızı olacaktır.

► Yansıtmalı gösterge ekransız araçlar

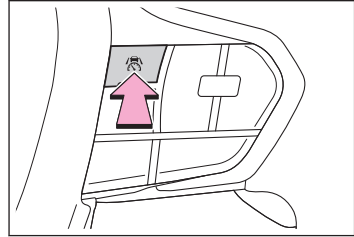

► Yansıtmalı gösterge ekranlı araçlar



Belirlenen araç hızının ayarlanması

- Düğmeleri kullanarak belirlenmiş araç hızının ayarlanması
- Ayarlanan araç hızını değiştirmek için[+]düğmesi veya[-]düğmesine istenen hız görüntülenene kadar basın.

► Yansıtmalı gösterge ekransız araçlar:

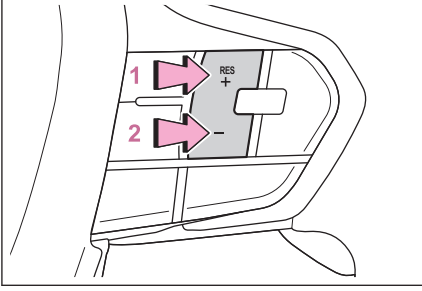

► Yansıtmalı gösterge ekranlı araçlar:

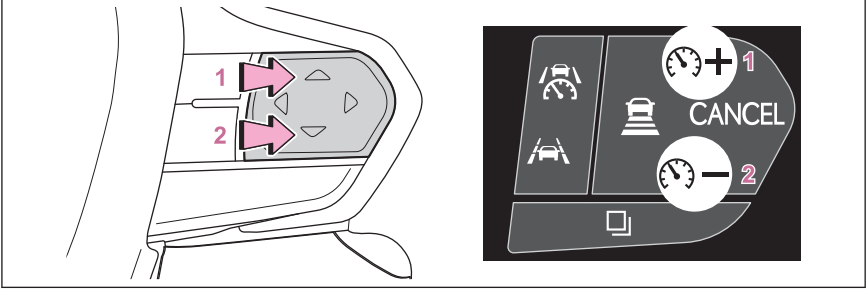

1 Araç hızını artırın

2 Araç hızını azaltın

Kısa basma ayarı : Düğmeye basın

Uzun basma ayarı : İstenilen araç hızına ulaşılan dek düğmeyi basılı tutun.

Ayarlanan araç hızı aşağıdaki gibi artar veya azalır:

Kısa basma ayarı : Düğmeye her basış, 1 km/h (0,6 mph) veya 1 mph (1,6 km/h) kadar değiştirir

Uzun basma ayarı : Düğme basılı tutulduğunda, kesintisiz olarak 5 km/saat artırır veya azaltır

Ayarlanan araç hızı ayar artışı, bir kişiselleştirme ayarıyla değiştirilebilir.

■ Gaz pedalını kullanarak ayarlanan araç hızını artırma

- 1 Aracı istenen araç hızına yükseltmek için gaz pedalına basın.
- 2 [+]düğmesine basın.

Kontrolü iptal etme/devam ettirme

1 Kontrolü iptal etmek için iptal düğmesi veya sürüş yardımı düğmesine basın.

Fren pedalına basıldığında da kontrol iptal edilecektir.

(Araç sistem kontrolü tarafından durdurulmuşsa, fren pedalına basmak kontrolü iptal etmez.)

► Yansıtmalı gösterge ekranlı araçlar

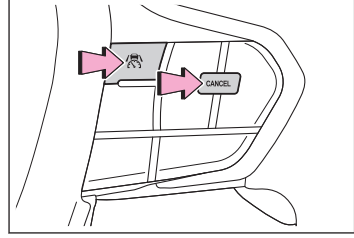

► Yansıtmalı gösterge ekranlı araçlar

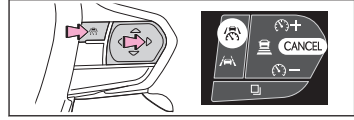

2 Kontrolü sürdürmek için [RES] düğmesine basın.

Araç takip mesafesinin değiştirilmesi

● Düğmeye her basıldığında, araç takip mesafesi uyarı aşağıdaki gibi değişecektir:

Önde giden bir araç algılanırsa, öndeki araç işareti görüntülenir.

Resim Numarası	Araç takip mesafesi	Yaklaşık Mesafe (Araç Hızı: 100 km/saat)
1	Ekstra uzun	Yaklaşık 60 m
2	Uzun	Yaklaşık 45 m
3	Orta	Yaklaşık 30 m
4	Kısa	Yaklaşık 25 m

► Yansıtmalı gösterge ekranlı araçlar

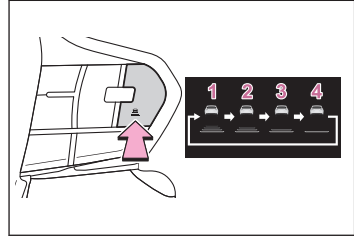

► Yansıtmalı gösterge ekranlı araçlar



Gerçek araç takip mesafesi araç hızına göre değişir. Ayrıca araç sistem kontrolü tarafından durdurulduğunda, duruma göre ayardan bağımsız olarak öndeki araçtan belirli bir mesafede durdurulur.

Yaklaşma uyarısı

Bir aracın diğer aracın önünü kesmesi gibi aracın önden giden bir araca yaklaştığı ve sistemin yeterli yavaşlamayı sağlayamadığı durumlarda, sürücüyü uyarmak için bir uyarı ekranı yanıp söner ve bir sesli uyarı verilir. Uygun araç takip mesafesini sağlamak için fren pedalına basın.

■ Bazı durumlarda uyarılar oluşmayabilir

Aşağıdaki durumlarda, araçlar arası mesafe kısa olmasına rağmen uyarı çalışmayabilir.

- Öndeki araç sizin aracınızla aynı hızda veya daha hızlı giderken
- Önünüzdeki araç çok düşük hızla gidiyorsa
- Araç hızı ayarlandıktan hemen sonra
- Gaz pedalına basıldığında

Viraj hızı azaltma işlevi

Bir viraj algılandığında, araç hızı azalmaya başlayacaktır. Viraj sona erdiğinde, araç hızının düşürülmesi sona erecektir.

Duruma göre araç hızı ayarlanan araç hızına geri döner.

Araçlar arası mesafe kontrolünün çalışması gereken, örneğin öndeki bir aracın aracınızın önüne geçmesi gibi durumlarda, viraj hızı azaltma işlevi iptal edilecektir.

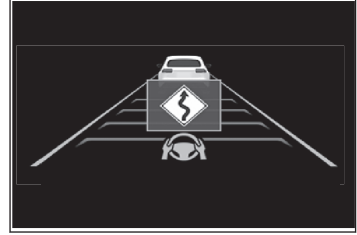

BİLGİ

■ Viraj hızı azaltma işlevinin çalışmayabileceği durumlar

Aşağıdaki gibi durumlarda, viraj hızı azaltma işlevi çalışmayabilir:

- Araç büyük yarıçaplı bir virajda sürülüyorken
- Gaz pedalına basıldığında
- Araç oldukça küçük yarıçaplı bir virajda sürülüyorken

Sollama önleme işlevi

Geçiş şeridinde tespit edilen bir araç sizin aracınızdan daha yavaş hareket ediyorsa sollama engellenir.

Geçiş şeridi sıkışık veya araçlar düşük hızlarda seyrediyorsa sollama önleme işlevi çalışmaz. Bu işlev, DCM'si olmayan araçlarda mevcut değildir.

Şerit değiştirme desteği

Aracınız yaklaşık 80 km/saat (50 mph) veya daha yüksek bir hızla kullanılıyorsa ve geçen şerite şerit değişikliği yapılırsa, sinyal koluna

6-2. Güvenli sürüş destek işlevlerini kullanma

basıldığında ve şerit değiştirildiğinde, araç sollamaya yardımcı olmak için ayarlanan hıza kadar hızlanır.

DCM'li araçlar için: Sistemin hangi şeridin geçiş şeridi olduğunu algılaması, konum bilgisi ve çevredeki araçların sürüş koşulu ile belirlenir. Konum bilgisi almak zorsa veya çevrede çok az araç varsa, şerit değiştirme işlevi ve sollama önleme işlevi desteği çalışmayabilir.

DCM'siz araçlar için: Sistemin hangi şeridin geçiş şeridi olduğunu algılaması, yalnızca direksiyon simidinin araçtaki konumuna bağlı olabilir (soldan direksiyonlu/sağdan direksiyonlu). Araç, geçiş şeridinin aracın satıldığı yerin tersi olduğu bir yerde sürüldüğünde, sinyal kolu geçiş şeridinden uzakta kullanıldığında araç hızlanabilir. (örn. Araç, trafiğin sağdan aktığı yer için üretilmiştir, ancak trafiği soldan akan bir yerde sürülmektedir. Sinyal kolu sağda kullanıldığında araç hızlanabilir.)

Aracınız yaklaşık 80 km/saat veya daha yüksek hızla sürülüyorsa ve aracınızdan daha yavaş seyreden bir aracın olduğu şeride geçiş için sinyal kolu kullanıldığında, şerit değiştirmeye yardımcı olmak için araç sakince yavaşlar.

Trafik İşareti Destekli Dinamik Radarlı Sabit Hız Kontrolü*

RSA işlevi etkinleştirildiğinde ve dinamik radarlı hız kontrol sistemi çalışırken, bir hız sınırı işareti algılanırsa, algılanan hız sınırı yukarı/aşağı ok ile görüntülenir. Ayarlanmış araç hızı, [+] düğmesi veya [-] düğmesini basılı tutarak tespit edilen hız sınırına kadar artırılabilir/azaltılabilir.

■ Ayarlanan hız, algılanan hız sınırından düşük olduğunda

[+] düğmesini basılı tutun.

► Yansıtımlı gösterge ekransız araçlar

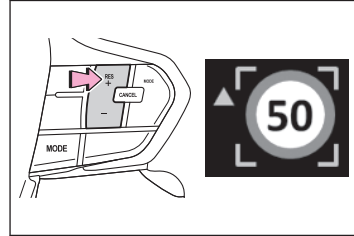

► Yansıtımlı gösterge ekranlı araçlar:



■ Ayarlanan hız, algılanan hız sınırından yüksek olduğunda

[-] düğmesini basılı tutun.

* : Bazı modellerde

► Yansıtmalı gösterge ekranlı araçlar

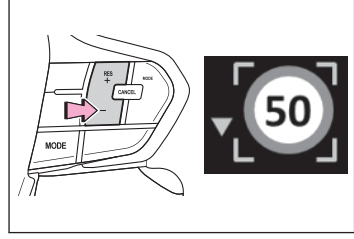

► Yansıtmalı gösterge ekranlı araçlar



BİLGİ

■ Trafik işareti destekli dinamik radarlı sabit hız kontrolü şu durumlarda düzgün çalışmayabilir

Trafik işareti destekli dinamik radarlı sabit hız kontrolü RSA'nın çalışmaması veya işaretlerin doğru şekilde algılanamaması durumunda düzgün çalışmayabileceğinden (→ S.386), bu işlevi kullanırken mevcut hız sınırını mutlaka doğrulayın.

Aşağıdaki durumlarda, ayarlanan hız[+]düğmesi veya[-]düğmesi basılı tutularak tespit edilen hız sınırına göre değiştirilemeyebilir:

- Hız sınırı bilgisi yokken
- Algılanan hız sınırı, ayarlanan hızla aynı olduğunda
- Algılanan hız sınırı, dinamik radarlı sabit hız kontrol sisteminin çalışabileceği hız aralığının dışında olduğunda







Dinamik radarlı sabit hız kontrolü ayarlarının değiştirilmesi

- Dinamik radarlı sabit hız kontrolü ayarları, kişiselleştirme ayarları yoluyla değiştirilebilir. → S.748



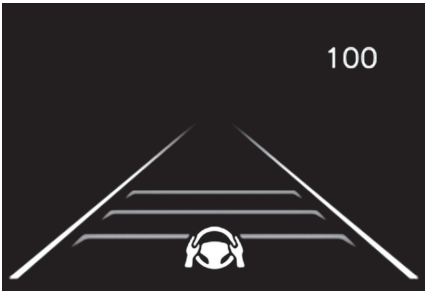

Ekran ve sistemin çalışma durumu

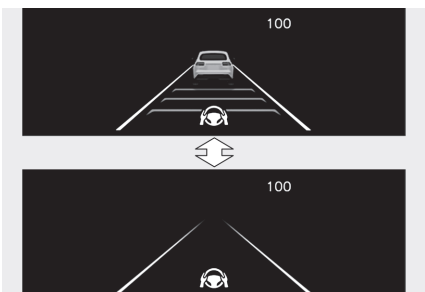
Dinamik radarlı sabit hız kontrolünün çalışma durumu gösterilir.

6-2. Güvenli sürüş destek işlevlerini kullanma

Gösterge	Araç bilgi ekranı	Durum
 Beyaz		Araç takip mesafesi ayarı: Gri Dinamik radarlı sabit hız kontrolü KAPALI
 Yeşil		Araç takip mesafesi ayarı: Mavi Araç hızını ayarlayın: Yeşil Sabit hızda seyir
 Yeşil		Araç takip mesafesi ayarı: Mavi Araç hızını ayarlayın: Yeşil Öndeki araç: Beyaz Takip sürüşü
 Yeşil		Araç takip mesafesi ayarı: Turuncu yanıp sönme Araç hızını ayarlayın: Yeşil Öndeki araç: Turuncu yanıp sönme Yaklaşma uyarısı

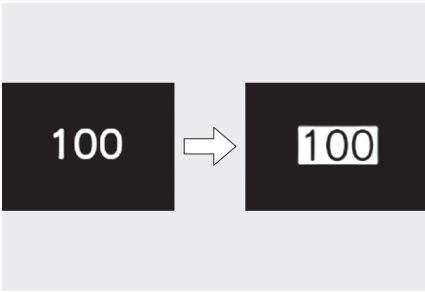
6-2. Güvenli sürüş destek işlevlerini kullanma

Gösterge	Araç bilgi ekranı	Durum	
 Yeşil		Araç takip mesafesi ayarı: Gri Araç hızını ayarlayın: Beyaz Öndeki araç: Gri	Gaz pedalı ile hızlanma
 Yeşil		Araç hızını ayarlayın: Geri gidiş ekranında yeşil	Ayarlanan araç hızı aşıyor
 Yeşil		Araç takip mesafesi ayarı: Gri Araç hızını ayarlayın: Beyaz Öndeki araç: Gri	Kontrollü durdurulan araç

Sabit Hız Kontrol Sistemi

Sabit hız kontrol sistemi

Gaz pedalına basılmasa bile araç ayarlanan hızda sürülebilir.

Sabit hız kontrolünü yalnızca otoyollarda ve çevre yollarında kullanın

⚠ DİKKAT

■ Güvenli kullanım için

- Aracı güvenli bir şekilde kullanmak tamamen sürücünün sorumluluğundadır. Bu nedenle, bu sisteme aşırı güvenmeyin. Sürücü, aracın çevresine dikkat etmek ve aracı güvenli bir şekilde kullanmaktan sorumlu kişidir.
- Hızı, hız limitine, trafik akışına, yol koşullarına, hava koşullarına vb. bağlı olarak uygun bir şekilde ayarlayın. Sürücü, ayarlanan hızı kontrol etmekle yükümlüdür.

■ Sabit hız kontrolünün kullanılmaması gereken durumlar

Sabit hız kontrol sistemini aşağıdaki durumlarda kullanmayın. Sistem uygun kontrolü sağlayamayacağından, kullanılması ölüm veya ciddi yaralanma ile sonuçlanan bir kazaya neden olabilir.

- Keskin virajlı yollarda
- Virajlı yollarda
- Kaygan zeminde (yağmurlu, buzlu veya karlı)
- Dik inişlerde veya ani değişikliklerin olduğu yukarı ve aşağı keskin eğimlerde
Yokuş aşağı giderken araç hızı ayarlanmış değerin üzerine çıkabilir.
- Sistemi devre dışı bırakmak gerektiğinde: → S.340

Sistem Bileşenleri

■ Gösterge ekranı

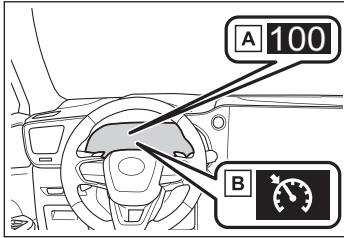

- A Araç hızını ayarlayın
- B Sabit hız kontrol göstergesi

■ Düğmeler

► Yansıtmalı göstere ekransız araçlar:

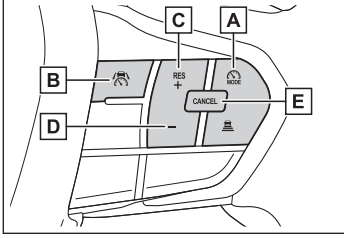

- A Sürüş destek modu seçim düğmesi
- B Sürüş destek düğmesi
- C [+]
[RES] düğmesi
- D [-] düğmesi
- E İptal düğmesi

► Yansıtmalı göstere ekranlı araçlar:

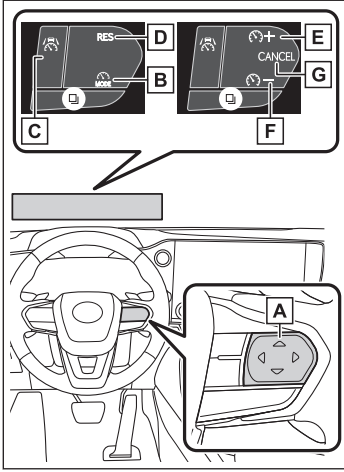

- A Her düğmenin işlevi, koşullara ve ayarlara bağlı olarak farklılık gösterir. Bir düğmeye dokunulduğunda, her bir düğmenin işlevi yansıtmalı göstere ekranında görüntülenir. Yansıtmalı göstere ekranı kapalıysa, işlevler araç bilgi ekranında görüntülenecektir.
- B Sürüş destek modu seçim düğmesi
- C Sürüş destek düğmesi
- D [RES] düğmesi
- E [+]
[RES] düğmesi
- F [-] düğmesi
- G İptal düğmesi

Sabit hız kontrolünün kullanımı

Araç hızının ayarlanması

- 1 **Sabit hız kontrolünü seçmek için sürüş destek modu seçme düğmesine basın.**

Sabit hız kontrol göstergesi yanar.

► Yansıtmalı göstere ekransız araçlar

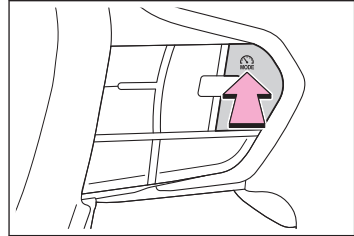

► Yansıtmalı gösterge ekranlı araçlar

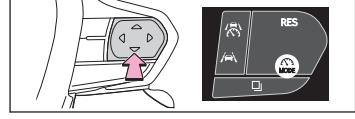

- 2 Gaz pedalını kullanarak, istenen araç hızına (yaklaşık 30 km/saat [20 mph] veya daha fazla) hızlanın ve belirlenmiş araç hızını ayarlamak için sürüş destek düğmesine basın.

Düğme bırakıldığı andaki araç hızı, ayarlanan araç hızı olacaktır.

► Yansıtmalı gösterge ekransız araçlar

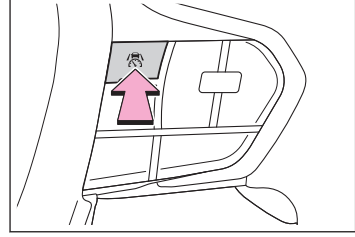

► Yansıtmalı gösterge ekranlı araçlar



Belirlenen araç hızının ayarlanması

- Düğmeleri kullanarak belirlenmiş araç hızının ayarlanması
 - Ayarlanan araç hızını değiştirmek için[+]düğmesi veya[-]düğmesine istenen hız görüntülenene kadar basın.
- Yansıtmalı gösterge ekransız araçlar

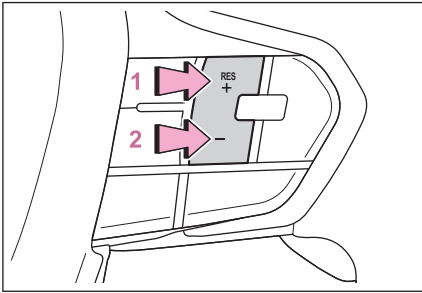

► Yansıtmalı gösterge ekranlı araçlar

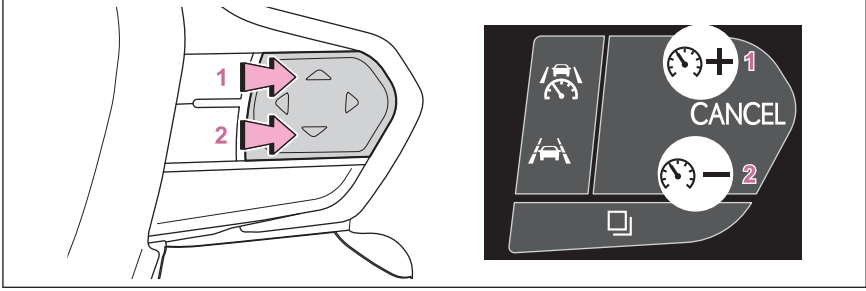

- 1 Araç hızını artırın
- 2 Araç hızını azaltın

Ayarlanan araç hızı aşağıdaki gibi artar veya azalır:

Hassas ayarlama: Düğmeye her basış, 1 km/h (0,6 mph) veya 1 mph (1,6 km/h) kadar değiştirir

Kaba ayarlama: Düğme basılı tutulduğunda sürekli artar

■ Gaz pedalını kullanarak ayarlanan araç hızını artırma

- 1 Aracı istenen araç hızına yükseltmek için gaz pedalına basın.
- 2 [+]düğmesine basın.

Kontrolü iptal etme/devam ettirme

- 1 Kontrolü iptal etmek için iptal düğmesi veya sürüş yardımı düğmesine basın.

Fren pedalına basıldığında da kontrol iptal edilecektir.

► Yansıtmalı gösterge ekransız araçlar

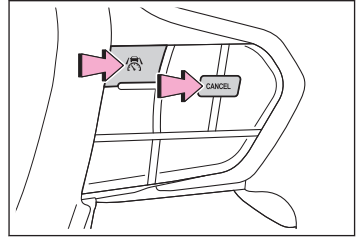

► Yansıtmalı gösterge ekranlı araçlar

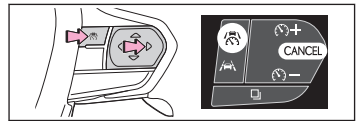

- 2 [RES]düğmesine basarak kontrolü sürdürün.

BİLGİ





■ Sabit hız kontrol sisteminin otomatik iptal edilmesi

Aşağıdaki durumlarda sabit hız kontrol sistemi otomatik olarak iptal edilir:

- Araç hızı, ayarlanan araç hızının yaklaşık 16 km/saat (10 mph) veya daha fazla altına düştüğünde
- Araç hızı yaklaşık 30 km/saat'in (20 mph) altına düştüğünde
- Bir sürüş destek sisteminin fren kontrolü veya güç kısıtlama kontrolü çalışırken (Örneğin: PCS, sürüş kalkış kontrolü)
- Park freni çalıştırıldığında
- Sistemin bazı veya tüm fonksiyonlarının çalışmadığı durumlar: → S.347

Ekran ve sistemin çalışma durumu

Sabit hız kontrolünün çalışma durumu gösterilir.

Gösterge	Araç bilgi ekranı	Durum
 Beyaz		Boş Sabit hız kontrolü KAPALI
 Yeşil		Araç hızını ayarlayın: Yeşil Sabit hızda seyir

6-2. Güvenli sürüş destek işlevlerini kullanma

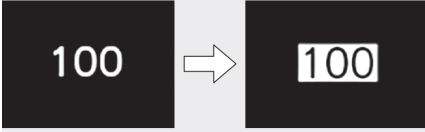
Gösterge	Araç bilgi ekranı	Durum
 Yeşil		Araç hızını ayarlayın: Geri gidiş ekranında yeşil Ayarlanan araç hızı aşıyor

Hız Sınırlayıcı*

Hız sınırlayıcı

Hız sınırlayıcı düğmesini kullanarak istenilen maksimum hız ayarlanabilir. Hız sınırlayıcı, aracın ayarlanmış hızın üzerine geçmesine izin vermez.

⚠ DİKKAT

■ Hız sınırlayıcı kullanılmaması gereken durumlar

- Sensörlerin düzgün çalışmayabileceği durumlar: → S.345
- Sistemi devre dışı bırakmak gerektiğinde: → S.340

Sistem Bileşenleri

■ Gösterge ekranı

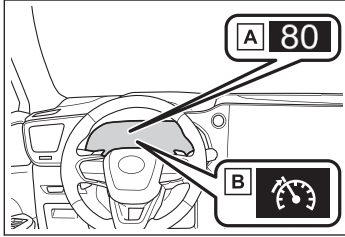

- A Araç hızını ayarlayın
- B Hız sınırlayıcı göstergesi

■ Düğmeler

► Yansıtımlı gösterge ekransız araçlar

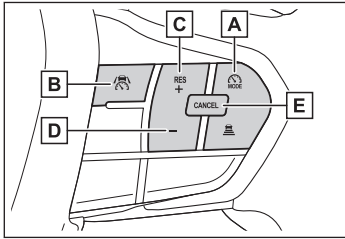

- A Sürüş destek modu seçim düğmesi
- B Sürüş destek düğmesi
- C [+] düğmesi, [RES] düğmesi
- D [-] düğmesi
- E İptal düğmesi

* : Bazı modellerde

► Yansıtmalı gösterge ekranlı araçlar

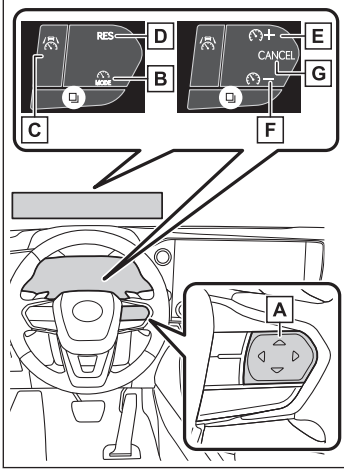

A Her düğmenin işlevi, koşullara ve ayarlara bağlı olarak farklılık gösterir.

Bir düğmeye dokunulduğunda, her bir düğmenin işlevi gösterilir. Yansıtmalı gösterge ekranı kapalıysa, araç bilgi ekranındaki işlevleri kontrol edin.

- B Sürüş destek modu seçim düğmesi
- C Sürüş destek düğmesi
- D [RES]düğmesi
- E [+]düğmesi
- F [-]düğmesi
- G İptal düğmesi

Hız sınırlayıcıyı kullanma

Maksimum araç hızının ayarlanması

- 1 Hız sınırlayıcıyı seçmek için sürüş destek modu seçme düğmesine basın.

Hız sınırlayıcı göstergesi beyaz renkte yanar.

► Yansıtmalı gösterge ekranlı araçlar

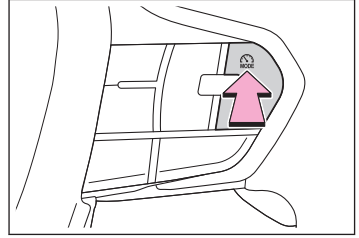

► Yansıtmalı gösterge ekranlı araçlar

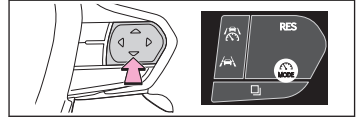

2 İstenen araç hızına yükselin veya yavaşlayın ve maksimum araç hızını ayarlamak için sürüş destek düğmesine basın.

Hız sınırlayıcı göstergesi beyazdan yeşile döner.

Ayarlanan araç hızı, araç bilgi ekranında yeşil olarak görüntülenir. (Araç hızı yaklaşık 30 km/saat'in [20 mph] altında sürüş yapılırken ayarlandığında, ayarlanan araç hızı yaklaşık 30 km/saat [20 mph] olarak ayarlanır).

Kontrolü iptal etmek için iptal düğmesi veya sürüş yardımı düğmesine basın.

Vites kolu R konumundayken sistem çalışmaz.

Sürüş destek düğmesine sürekli basıldığında sistem çalışmaz.

► Yansıtmalı gösterge ekranlı araçlar

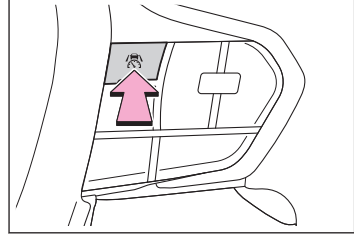

► Yansıtmalı gösterge ekranlı araçlar



Belirlenen araç hızının ayarlanması

● Ayarlanan araç hızını değiştirmek için [+]düğmesi veya [-]düğmesine istenen hız görüntülenene kadar basın.

- 1 Araç hızını artırın
- 2 Araç hızını azaltın

Kısa basma ayarı: Düğmeye basın

Uzun basma ayarı: İstenilen araç hızına ulaşılan dek düğmeyi basılı tutun.

Ayarlanan araç hızı aşağıdaki gibi artar veya azalır:

Kısa basma ayarı: Düğmeye her basış, 1 km/h (0,6 mph) veya 1 mph (1,6 km/h) kadar değiştirir

Uzun basma ayarı: Düğme basılı tutulduğunda, kesintisiz olarak 5 km/saat artırır veya azaltır

► Yansıtmalı gösterge ekranlı araçlar

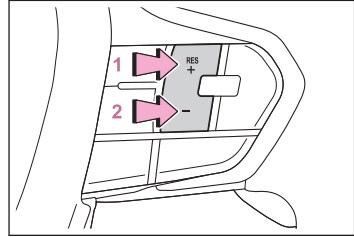

► Yansıtmalı gösterge ekranlı araçlar

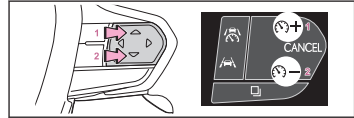

Ayarlanan araç hızı ayar artışı, bir kişiselleştirme ayarıyla değiştirilebilir.

Kontrolü iptal etme/devam ettirme

- 1 Kontrolü iptal etmek için iptal düğmesi veya sürüş yardımı düğmesine basın.

► Yansıtmalı gösterge ekranlı araçlar

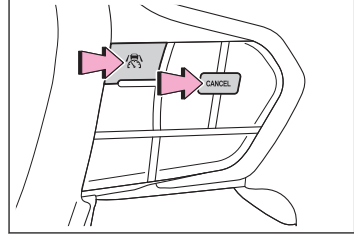

► Yansıtmalı gösterge ekranlı araçlar

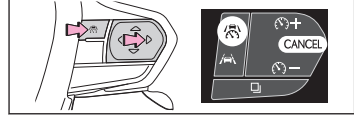

- 2 [RES] düğmesine basarak kontrolü sürdürün.

Kontrol iptal edildiğinde, hız sınırlayıcı göstergesi yeşilden beyaza döner.

BİLGİ

■ Ayarlanan hızın aşılması

Aşağıdaki durumlarda, araç hızı ayarlanan araç hızını aşarsa, görüntülenen ayarlanmış araç hızı yanıp söner:

- Gaz pedalına tam basıldığında
- Rampa aşağı inişlerde

■ Hız sınırlayıcının otomatik iptali

- Sistemin bazı veya tüm fonksiyonlarının çalışmadığı durumlar: → S.347

■ Fren çalışma sesi ve pedal tepkisindeki değişiklikler

→ S.347

Trafik İşareti Destekli hız sınırlayıcı

RSA işlevi etkinleştirildiğinde ve hız sınırlayıcı çalışırken, bir hız sınırı işareti algılanırsa, algılanan hız sınırı yukarı/aşağı ok ile görüntülenir. Ayarlanan araç hızı, [+] veya [-] düğmesini basılı tutarak algılanan hız sınırına kadar artırılabilir/azaltılabilir.

■ Ayarlanan araç hızı, algılanan hız sınırından düşük olduğunda

[+] düğmesini basılı tutun.

► Yansıtmalı gösterge ekransız araçlar

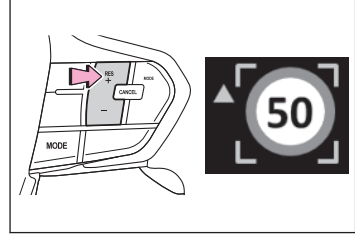

► Yansıtmalı gösterge ekranlı araçlar



■ Ayarlanan araç hızı, algılanan hız sınırından yüksek olduğunda [-] düğmesini basılı tutun.

► Yansıtmalı gösterge ekransız araçlar

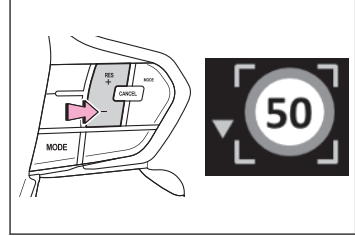

► Yansıtmalı gösterge ekranlı araçlar



■ BİLGİ

■ Trafik işareti destekli hız sınırlayıcı, aşağıdaki durumlarda düzgün çalışmayabilir

Trafik işareti destekli hız sınırlayıcı RSA'nın çalışmaması veya işaretlerin doğru şekilde algılanamaması durumunda düzgün çalışmayabileceğinden, bu işlevi kullanırken mevcut hız sınırını mutlaka doğrulayın.

Aşağıdaki durumlarda, ayarlanan hız [+] veya [-] düğmesi basılı tutularak algılanan hız sınırına göre değiştirilemeyebilir:

- Algılanan hız sınırı, ayarlanan hızla aynı olduğunda
- Algılanan hız sınırı, hız sınırlayıcı sisteminin çalışabileceği hız aralığının dışında olduğunda

Acil Sürüş Durdurma Sistemi*

Acil Sürüş Durdurma Sistemi

Acil sürüş durdurma sistemi, sürücünün bir sağlık sorunu yaşaması vb. sonucunda aracı sürmeye devam edemeyecek hale gelmesi durumunda, aracı otomatik olarak yavaşlatan ve şeridinde durduran bir sistemdir.

LTA (Şerit İzleme Desteği) kontrolü sırasında, sistem sürücünün direksiyon simidini tutmaması gibi sürüş işlemlerini algılamazsa ve sürücünün tepki vermediğini belirlerse, çarpışmayı önlemek veya çarpışmanın etkisini azaltmaya yardımcı olmak için araç yavaşlatılır ve mevcut şeridinde durdurulur.

⚠ DİKKAT

■ Güvenli kullanım için

- Aracı güvenli bir şekilde kullanmak tamamen sürücünün sorumluluğundadır. Güvenli bir sürüş için çevredeki koşullara dikkat edin. Acil sürüş durdurma sistemi, bir sağlık sorunu yaşaması vb. gibi sürücünün sürüşe devam etmesinin zor olduğu bir acil durumda destek sağlamak üzere tasarlanmıştır. Uykuluyken veya fiziksel sağlık durumu kötüyken ya da dikkatsiz araç kullanırken araç kullanmayı desteklemek için tasarlanmamıştır.
- Acil sürüş durdurma sistemi, sürücünün sürüşe devam etmesinin zor olduğunu belirlerse, bir çarpışmayı önlemek veya etkisini azaltmak için aracı şeridinde yavaşlatmak üzere tasarlanmış olsa da, etkinliği çeşitli koşullara göre değişebilir. Bu yüzden, her zaman aynı performans seviyesini elde edemeyebilir. Ayrıca, çalışma koşulları karşılanmazsa bu işlev çalışmayacaktır.
- Acil sürüş durdurma sistemi çalıştıktan sonra, tekrar sürüş mümkün olursa, hemen tekrar sürmeye başlayın veya gerekirse aracı yolun kenarına park edin ve diğer sürücülerini durdurduğunuz araç konusunda uyararak için bir uyarı reflektörü ve işaret ışığı yerleştirin.
- Bu sistem çalıştıktan sonra, yolcular gerektiğinde sürücüye dikkat etmeli ve yolun kenarı veya bir bariyer arkası gibi güvenliğin sağlanabileceği bir yere gitmek gibi uygun tehlike önleme tedbirlerini almalıdır.
- Bu sistem, direksiyon simidinin kullanımı yoluyla sürücünün durumunu tespit eder. Bu sistem, sürücü uyanık ancak kasıtlı ve sürekli olarak aracı kullanmıyorsa çalışabilir. Ayrıca, sürücünün direksiyona yaslanması gibi durumlarda tepki vermediğini belirleyemezse sistem çalışmayabilir.

Sistemin özeti

Bu sistemin çalışması 4 kontrol durumuna ayrılmıştır. Sistem, "uyarı aşaması 1" ve "uyarı aşaması 2" kontrol durumu yoluyla, bir uyarı verirken ve araç hızını kontrol ederken sürücünün bunun farkında ve tepkili olup olmadığını belirler. Sistem, sürücünün tepki vermediğini belirlerse,

* : Bazı modellerde

"yavaşlama durdurma aşaması" ve "durdurma tutma aşaması" kontrol durumunda çalışır ve aracı yavaşlatarak durdurur. Daha sonra "durdurma tutma aşamasında" sürekli olarak çalışır.

■ BİLGİ

■ Çalışma koşulları

Bu sistem, aşağıdaki koşulların tamamı gerçekleştiğinde çalışır:

- LTA açıkken
- Araç hızı yaklaşık 50 km/saat veya daha yüksekken

■ Çalışma iptal koşulları

Aşağıdaki durumlarda sistem çalışması iptal edilir:

- LTA kontrolü iptal edildiğinde (LTA düğmesine basıldığında vb.)
- Dinamik radarlı sabit hız kontrolü iptal edildiğinde
- Sürücü işlemleri algılandığında (direksiyon simidi tutulmuş, fren pedalı, gaz pedalı, park freni, dörtlü flaşör veya dönüş sinyali kolu çalıştırılmakta)
- Durdur ve tut aşamasındayken sürüş destek düğmesine basıldığında
- Güç düğmesi AÇIK konumundan KAPALI konumuna getirildiğinde
- Sistemin bazı veya tüm fonksiyonlarının çalışmadığı durumlar: → S.347

■ İşlem iptal edildiğinde LTA kontrolü

Acil sürüş durdurma sistemi çalışması iptal edildiğinde, LTA kontrolü de iptal edilebilir.

Uyarı aşaması 1

Direksiyon simidi uyarısı çalıştıktan sonra sürüş işlemleri algılanmazsa, aralıklı olarak bir sesli uyarı duyulur ve sürücüyü uyarmak için bir mesaj görüntülenir ve sistem, sürücünün tepki verip vermediğini değerlendirir. Direksiyon simidini tutmak gibi sürüş işlemleri belirli bir süre içinde yapılmazsa, sistem 2. uyarı aşamasına girer.

Uyarı aşaması 2

Uyarı aşaması 2'ye girdikten sonra, kısa aralıklarla bir sesli uyarı duyulur ve sürücüyü uyarmak için bir mesaj görüntülenir ve araç sakince yavaşlar.

Direksiyon simidi tutma gibi sürüş işlemleri belirli bir süre içinde yapılmazsa, sistem sürücünün tepki vermediğini belirler ve yavaşlamayı durdurma aşamasına girer.

Sürücü yanıt verene dek müzik sisteminin sesi kapatılır.

Araç yavaşlarken, yol koşullarına vb. bağlı olarak fren lambaları yanabilir.

Araç belirli bir oranda yavaşladıktan sonra dörtlü flaşörler yanıp söner.

Yavaşlama durdurma aşaması

Sürücünün tepkisiz olduğuna karar verildikten sonra, sürekli olarak bir sesli uyarı duyulur ve sürücüyü uyarmak için bir mesaj görüntülenir ve araç sakince yavaşlar ve durur. Araç yavaşlarken, diğer sürücülerini acil duruma karşı uyarmak için dörtlü flaşörler yanıp söner.

Durdurma tutma aşaması

Araç durdurulduktan sonra park freni otomatik olarak uygulanır. Durdur ve tut aşamasına girdikten sonra, sesli uyarı sürekli olarak çalmaya devam eder ve diğer sürücülerini acil duruma karşı uyarmak için dörtlü flaşörler yanıp söner ve kapıların kilidi açılır.

BİLGİ

■ Çalışma iptal edildikten sonra kısıtlanan işlevler

Yavaşlama durdurma aşamasına geçtikten sonra, acil sürüş durdurma sistemi iptal edilmiş olsa bile hybrid sistem yeniden çalıştırılana dek aşağıdaki işlevler kullanılamayacaktır:

- LTA
- LCA*

* : Bazı modellerde

Kör Nokta Monitörü*

İlgili bilgiler

Kişiselleştirilebilir özellikler(S. 737)

Kör Nokta Monitörünün Amacı

Kör Nokta Monitörü, şerit değiştirirken sürücüyü güvenliği doğrulamak amacıyla arka tamponun sol ve sağ tarafında içeri monte edilmiş arka yan radar sensörlerini kullanan bir sistemdir.

⚠ DİKKAT

■ Sistemin kullanımı ile ilgili uyarılar

Sürücü, güvenli sürüş ile yükümlüdür. Aracınızı her zaman dikkatli kullanın, çevrenizi kontrol edin.

Kör Nokta Monitörü, sürücüyü dış dikiz aynalarının kör noktasında bir araç olduğunu veya arkadan hızla bir kör noktaya doğru yaklaştığını bildiren yardımcı bir fonksiyondur. Tamamen Kör Nokta Monitörü fonksiyonuna güvenerek hareket etmeyin. Fonksiyon şerit değiştirmenin güvenli olduğu konusunda karar veremez, bu nedenle sisteme aşırı güvenirseniz ciddi yaralanmalara veya ölüme yol açacak bir kaza olabilir.

Sistem belirli koşullarda doğru şekilde çalışmadığı için, sürücünün güvenliğini görsel olarak kontrol etmesi gereklidir.

📄 BİLGİ

■ Sistemin bir aracı tespit etmeyeceği koşullar

Kör Nokta Monitörü aşağıdaki tipteki araçları ve/veya nesneleri algılamak için tasarlanmamıştır:

- Küçük motosikletler, bisikletler, yayalar vb. *1
- Ters yönde seyreden araçlar
- Yol bariyerleri, duvarlar, tabelalar, park etmiş araçlar ve benzeri sabit cisimler *1
- Aynı şeritte takip eden araçlar *1
- Aracınızdan 2 şerit ötede seyreden araçlar *1
- Aracınız tarafından hızla sollanmakta olan araçlar *1

* : Bazı modellerde

*1 : Duruma bağlı olarak, bir araç veya cisim algılanabilir veya algılanmayabilir.

Sistem bileşenleri

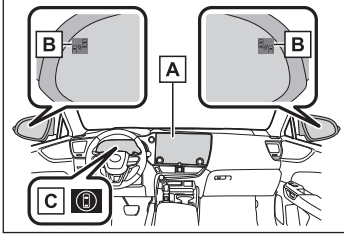

- A** Orta ekran
Kör Nokta Monitörünün açılıp kapatılması.
- B** Dış dikiz aynası göstergeleri
Dış dikiz aynalarının kör noktasında veya arkadan kör noktaya hızla yaklaşan bir araç algılanırsa, algılanan taraftaki dış dikiz aynası göstergesi (→ S.288) yanar. Algılama yapılan tarafa doğru sinyal verilirse, dış dikiz aynasındaki gösterge yanıp söner.
- C** Sürüş desteği bilgi göstergesi
Kör Nokta Monitörü kapatıldığında yanar. Bu aşamada, araç bilgi ekranında bir mesaj görüntülenir.

BİLGİ

■ Dış dikiz aynası göstergesinin görünürlüğü

Yoğun güneş ışığı altındayken, dış dikiz aynası göstergesini görmek zor olabilir.

▲ DİKKAT

■ Sistemin düzgün şekilde çalışabilmesini sağlamak için

Arka tamponun sol ve sağ taraflarına Kör Nokta Monitörü Sistemi sensörleri takılmıştır. Kör Nokta Monitörünün doğru çalışacağından emin olmak için aşağıdakilere dikkat edin.

- Arka tampondaki sensörü ve çevresindeki bölgeyi her zaman temiz tutun.

Bir sensör veya arka tamponda sensörün çevresi kirliyse veya kar ile örtülüyse, Kör Nokta Monitörü çalışmayabilir ve bir uyarı mesajı görüntülenir. Bu durumda kir veya buz gibi maddeleri temizleyin ve aracı BSM işlevi (→ S.422) çalışma koşulları geçerliyken yaklaşık 10 dakika boyunca sürün. Bu uyarı mesajı görünmezse, aracı herhangi bir yetkili Lexus bayisi ya da Lexus servisi veya güvenilir başka bir servise gösterin.

- Arka tampondaki bir sensöre veya çevresindeki bölgeye aksesuarlar, çıkartmalar (şeffaf çıkartmalar dahil), alüminyum bant vb. takmayın.
- Arka tampondaki sensöre veya çevresine sert bir darbe gelmesine izin vermeyin.

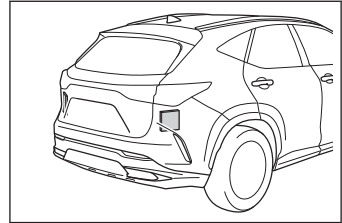

⚠ DİKKAT

Sensör orijinal konumundan çok az miktarda yer değiştirirse bile sistem hatalı çalışabilir araçlar doğru şekilde algılanamayabilir. Aşağıdaki durumlarda, aracınızı herhangi bir yetkili Lexus bayisi ya da Lexus servisi veya güvenilir başka bir servise gösterin.

- Sensöre veya çevresine sert bir darbe geldiğinde.
- Sensörün çevresi çizilir veya göçük olursa veya bir kısmı ayrılırsa.
- Sensörü sökmeyin.
- Sensör veya arka tampon çevresindeki bölgede modifikasyon yapmayın.
- Arka tampondaki bir sensörün çıkarılması/takılması ya da değiştirilmesi gerekirse, herhangi bir yetkili Lexus bayisine veya Lexus yetkili servisine ya da yetkin ve donanımlı bir profesyonele başvurun.
- Arka tamponu resmi Lexus rengi dışında bir renge boyamayın.

Kör Nokta Monitörü ile algılanabilen araçlar

Kör Nokta Monitörü, yan şeritlerde hareket eden aşağıdaki araçları algılamak için arka taraftaki radar sensörlerini kullanır ve dış dikiz aynaları üzerindeki göstergeler ile sürücüye bu araçların varlığını bildirir.

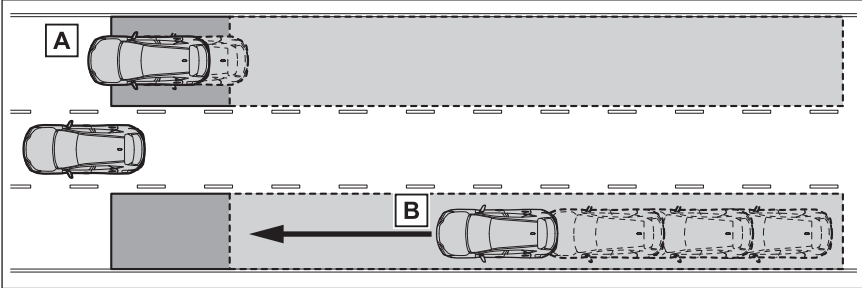

- A Dış dikiz aynasına bakarak görülemeyen bölgelerde (kör noktalar) hareket eden araçlar
- B Dış dikiz aynasına bakarak görülemeyen bölgelerde (kör noktalar) arkadan hızla yaklaşan araçlar

Kör Nokta Monitörü algılama bölgeleri

Araçların algılanabileceği bölgeler aşağıda gösterilmiştir.

6-2. Güvenli sürüş destek işlevlerini kullanma

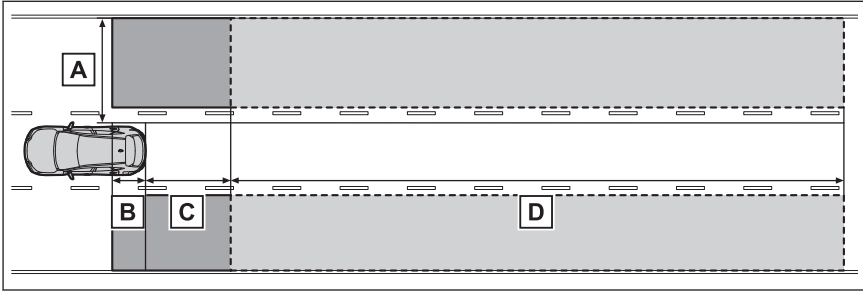

Her algılama bölgesinin menzili aşağıdaki gibidir:

- A Aracın her iki tarafından yaklaşık 0,5 m (1,6 ft.) ile 3,5 m (11,5 ft.)*²
- B Arka tamponun yaklaşık 1 m (3,3 ft.) önü
- C Arka tampondan yaklaşık 3 m (9,8 ft.)
- D Arka tampondan yaklaşık 3 m (9,8 ft.) ile 60 m (197 ft.)*³

Kör Nokta Monitör Sisteminin Açılıp Kapatılması

Kör Nokta Monitör sistemi, orta ekranda açılıp kapatılabilir.

- 1  öğesini seçin.
- 2 [Sürüş desteği].
- 3 [Kör nokta monitörü] öğesini seçin.

Kör Nokta Monitörü kapalıyken, sürüş desteği bilgi göstergesi (→ S.288) yanar ve araç bilgi ekranında bir mesaj gösterilir.

Güç düğmesi her açıldığında, Kör Nokta Monitörü etkinleştirilir.

BİLGİ

■ Kör Nokta Monitörü aşağıdaki koşullarda çalışır

Kör Nokta Monitörü aşağıdaki koşulların tamamı gerçekleştiğinde çalışır:

- Güç düğmesi AÇIK konumda.
- Kör Nokta Monitörü devredeyken.
- Vites R dışındaki bir konumda.
- Araç hızı yaklaşık 10 km/saat üzerindeyken.

■ Aşağıdaki durumlarda Kör Nokta Monitörü bir aracı algılayacaktır

Kör Nokta Monitörü aşağıdaki durumlarda algılama alanındaki bir aracı algılayacaktır:

- Paralel şeritteki bir araç, aracınızı sollarsa.

*2 : Aracın yanı ile aracın yanından 0,5 m uzağı arasındaki bölge algılanamaz.

*3 : Aracınız ile algılanan araç arasındaki mesafe ne kadar büyükse, araç da o kadar uzakta algılanır ve dış dikiz aynasındaki gösterge yanar veya yanıp söner.

- Komşu şeritte yavaşça bir aracı sollarken.
- Başka bir araç şerit değiştirirken algılama bölgesine girerse.
- **Sistemin doğru çalışmayabileceği durumlar**
- Aşağıdaki durumlarda Kör Nokta Monitörü araçları doğru bir şekilde algılayamayabilir:
 - Sensör veya çevresine şiddetli bir darbe geldiğinden dolayı sensörün hizası bozulduğunda
 - Çamur, kar, buz, çıkartma gibi bir şey arka tampondaki sensörü veya çevresindeki bölgeyi örttüğünde
 - Sağanak yağmur, kar veya sis gibi olumsuz hava koşullarında suyla kaplı yüzeylerde sürerken
 - Aralarında çok az mesafe olan birden fazla araç yaklaştığında
 - Aracınız ile takip eden araç arasındaki mesafe kısaysa
 - Algılama bölgesine giren araç ile aracınız arasında büyük bir hız farkı olduğunda
 - Aracınız ve diğer araç arasındaki hız farkı değiştiğinde
 - Algılama bölgesine giren araç, aracınızla hemen hemen aynı hızda ilerlediğinde
 - Aracınız kalkış yaparken algılama bölgesinde bir araç kaldığında
 - Tepeler ve yoldaki tümsekler gibi arka arkaya gelen dik yokuşları çıkarken veya inerken
 - Keskin virajlı, arka arkaya virajları olan ve bozuk yollarda
 - Şeritler geniş olduğunda veya şeridin kenarında sürerken ve yandaki şeritteki araç sizin aracınızdan uzakta olduğunda
 - Aracın arkasına bir aksesuar (bir bisiklet taşıyıcısı gibi) takıldığında
 - Algılama bölgesine giren araç ile aracınız arasında büyük bir boy farkı olduğunda
 - Kör Nokta Monitörü açıldıktan hemen sonra
 - Araçla çekerken
- Kör Nokta Monitörü, aşağıdaki koşullarda daha sık gereksiz olarak bir araç ve/veya nesne algılayabilir:
 - Sensör veya çevresine şiddetli bir darbe geldiğinden dolayı sensörün hizası bozulduğunda
 - Aracınız ve algılama alanına giren bir yol bariyeri, duvar, vb. arasındaki mesafe kısa olduğunda
 - Tepeler ve yoldaki tümsekler gibi arka arkaya gelen dik yokuşları çıkarken veya inerken
 - Araç şeritleri dar olduğunda veya bir şeridin kenarında sürerken ve algılama alanına yandaki şeritler dışındaki şeritten gelen bir araç girdiğinde

6-2. Güvenli sürüş destek işlevlerini kullanma

- Keskin virajlı, arka arkaya virajları olan ve bozuk yollarda
- Lastikler patinaj yaptığında
- Aracınız ile takip eden araç arasındaki mesafe kısaysa
- Aracın arkasına bir aksesuar (bir bisiklet taşıyıcısı gibi) takıldığında
- Araçla çekerken

Güvenli Çıkış Desteği*

İlgili bilgiler

Kişiselleştirilebilir özellikler(S. 737)

Güvenli Çıkış Desteğinin amacı

Güvenli Çıkış Desteği (kapı açma kontrollü), çarpışma olasılığını azaltmak için yolcuların yaklaşan bir araç veya bisikletin kapı açılırken kapıya çarpıp çarpmayacağına veya bir kapının açılmasının iptal edilip edilmeyeceğine karar vermelerine yardımcı olmak için arka tamponun iç tarafına monte edilmiş radar sensörlerini kullanan bir sistemdir.

⚠ DİKKAT

■ Sistemin kullanımı ile ilgili uyarılar

- Sürücü, güvenli sürüş ile yükümlüdür. Aracınızı her zaman dikkatli kullanın, çevrenizi kontrol edin. Güvenli çıkış desteği, araç durduğunda yolculara yaklaşan araçların ve bisikletlerin varlığını bildiren ek bir sistemdir. Bu sistem tek başına güvenliğe karar vermek için kullanılmayacağından, bu sisteme aşırı güvenmek ölüm veya ciddi yaralanma ile sonuçlanan bir kazaya neden olabilir. Bazı durumlarda, bu sistem tam anlamıyla çalışmayabilir. Bu nedenle, yolcuların doğrudan ve aynaları kullanarak güvenliği görsel olarak kontrol etmeleri gerekir.

📄 BİLGİ

■ Sistemin bir aracı tespit etmeyeceği koşullar

- Güvenli Çıkış Desteği aşağıdaki nesnelere, araçları ve bisikletleri algılamaz:
 - Yavaş yaklaşan araçlar veya bisikletler *1
 - Açıldığı anda bir kapıya (bagaj kapağı dışında) çarpma olasılığının düşük olduğu belirlenen araçlar veya bisikletler *1
 - Doğrudan arkadan yaklaşan araçlar veya bisikletler *1
 - Önden yaklaşan araçlar veya bisikletler *1
 - Yol bariyerleri, duvarlar, tabelalar, park etmiş araçlar ve sabit cisimler *1
 - Yayalar, hayvanlar, vb. *1
- Aşağıdaki gibi durumlarda, Güvenli Çıkış Desteği çalışmaz:
 - Hybrid sistem durdurulduktan sonra 3 dakika veya daha fazla süre geçtiğinde (bir kapının açılıp kapanması durumunda çalışmanın mümkün olduğu süre uzayabilir)
 - Aracınız tamamen durmadığında

* : Bazı modellerde

Sistem bileşenleri

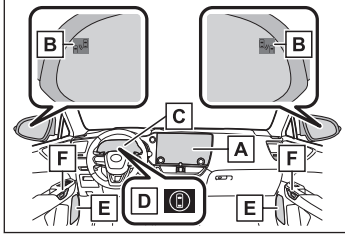

- A** Orta ekran
Güvenli Çıkış Desteğinin açılması/ kapatılması.
- B** Dış dikiz aynası göstergeleri
Açıldığında kapıya (bagaj kapısı dışında) çarpabilecek bir araç veya bisiklet algılandığında, algılanan taraftaki dış dikiz aynası göstergesi (→ S.288) yanar. Algılanan taraftaki kapı açıksa veya kapının açılması iptal edilmişse, dış dikiz aynası göstergesi yanıp söner.
- C** Araç bilgi ekranı
Bir kapıyla çarpışma olasılığı varsa ve kapı açılırsa veya kapının açılması iptal edilirse, araç bilgi ekranında kapı görüntülenir. Ayrıca, bir dış dikiz aynası göstergesi yandığında bir kapı açılırsa, bir sesli uyarı verilir.
- D** Sürüş desteği bilgi göstergesi
Güvenli çıkış desteği kapatıldığında yanar. Bu aşamada, araç bilgi ekranında bir mesaj görüntülenir.
- E** Hoparlörler
Dış dikiz aynası göstergesi yanıp söndüğünde, sistemin çalıştığı sürücüye sesli yönlendirme ile bildirilir. Sesli yönlendirme ile bildirim yapıldıktan sonra kapı tamamen kapanana dek bir daha sesli yönlendirme bildirimi yapılmaz.
- F** Kapı açma düğmesi (manuel serbest bırakma kolu)
Bir kapıyı açmak için o taraftaki dış dikiz aynası göstergesi yanarken bir kapı açma düğmesi kullanılırsa, kapının açılması iptal edilecektir.

*1 : Duruma bağlı olarak, bir araç veya cisim algılanabilir veya algılanmayabilir.

■ BİLGİ

■ Dış dikiz aynası göstergesinin görünürlüğü

Yoğun güneş ışığı altındayken, dış dikiz aynası göstergesini görmek zor olabilir.

■ Sesli uyarı

Müzik sisteminin ses ayarı yüksekse veya çevredeki alan gürültülüyse, sesli uyarıyı duymak zor olabilir.

■ Sesli bildirimler

Aşağıdaki durumlarda sesli bildirimler verilmez:

- Bir kapıyı açıp araca girdikten sonra hybrid sistem çalışana kadar
- Hybrid sistemin durdurulmasının üzerinden 3 dakika veya daha fazla zaman geçtiğinde
- Orta ekranın dil ayarı, sesli bildirimleri desteklemeyen bir dile ayarlandığında
- Tüm kapılar aracın dışından kilitlendiğinde
- Hybrid sistem durdurulduktan sonra bir kapı 1 dakika veya daha uzun süre açık kaldığında
- ACC modu (→ S.735), orta ekrandaki bir kişiselleştirme ayarı aracılığıyla etkinleştirildiğinde ve hybrid sistem durdurulduğunda
- Orta ekrandaki park desteği ses ayarı kapalı olarak ayarlandığında

■ Bir kapının açılması şu durumlarda iptal edilebilir

Bir kapının açılması, yalnızca iç kapı açma düğmesine basıldığında iptal edilebilir. Dış kapı açma düğmesi kullanıldığında bir kapının açılması iptal edilemez.

▲ DİKKAT

■ Sistemin düzgün şekilde çalışabilmesini sağlamak için

→ S.426

■ Güvenli Çıkış Desteği tarafından algılanabilen araçlar

Güvenli Çıkış Desteği, bir arka radar sensörü ile takip eden araçları veya bisikletleri tespit ettiğinde, araçtaki kişiler bir dış dikiz aynası göstergesi, sesli uyarı, araç bilgi ekranı ve sesli bildirim yoluyla bilgilendirilir.

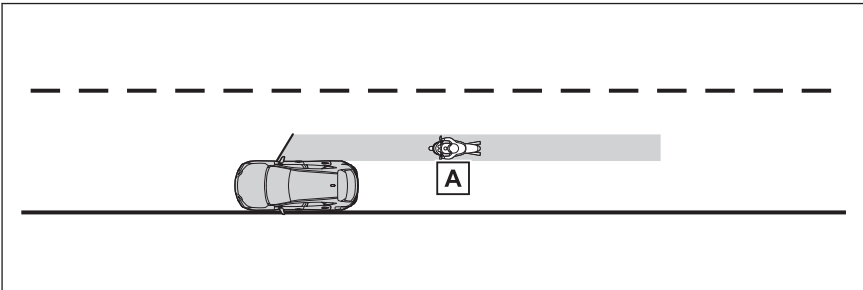

6-2. Güvenli sürüş destek işlevlerini kullanma

- A Açıkken bir kapıya (bagaj kapağı dışında) çarpma olasılığı yüksek olan bir araç veya bisiklet

Güvenli Çıkış Desteği algılama alanları

Araçların algılanabileceği bölgeler aşağıda gösterilmiştir.

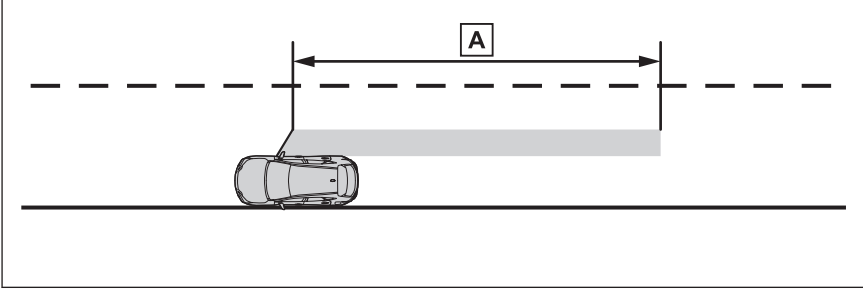

- A Ön kapıdan yaklaşık 45 m geriye^{*2}

Güvenli Çıkış Desteği sisteminin açılması/kapatılması

Güvenli Çıkış Desteği sistemi, orta ekranda açılıp kapatılabilir.

- 1  ögesini seçin.
- 2 [Sürüş desteği] ögesini seçin.
- 3 [Güvenli çıkış desteği] ögesini seçin.

Güvenli Çıkış Desteği işlevi devre dışı bırakıldığında, sürüş destek bilgisi göstergesi yanar.

Güç düğmesi her kapatılıp ardından açıldığında, Güvenli Çıkış Desteği otomatik olarak etkinleştirilir.

BİLGİ

■ Güvenli Çıkış Desteği şu durumlarda çalışır

Güvenli Çıkış Desteği aşağıdaki koşulların tamamı gerçekleştiğinde çalışır:

- Hybrid sistem çalışırken, hybrid sistemin durdurulmasından bu yana 3 dakikadan az veya bir kapı açılıp araca birisinin girmesinden bu yana 3 dakikadan az zaman geçmişse (bir kapı açılır ve kapanırsa işlemin mümkün olduğu süre uzayabilir)
- Güvenli Çıkış Desteği açık
- Araç durdurulmuşsa.
- Vites R dışındaki bir konumda.

■ Güvenli Çıkış Desteği, şu durumlarda bir aracı algılar

Güvenli Çıkış Desteği aşağıdaki durumlarda algılama alanındaki bir aracı algılar:

*2 : Bir araç veya bisiklet ne kadar hızlı yaklaşırsa, dış dikiz aynası göstergesinin yanacağı veya yanıp söneceği mesafe daha da artacaktır.

Araç durdurulduğunda ve araca paralel hareket eden bir araç veya bisiklet bir kapının açıldığı alana (bagaj kapağı dışında) yaklaştığında

■ Açılırken kapıların açılması sistem tarafından iptal edilir

Bir kapıyı açmak için aşağıdaki işlemi gerçekleştirin.

Yaklaşan araç veya bisiklet geçtikten veya yön değiştirdikten sonra çevreyi kontrol edin ve kapı açma düğmesine tekrar basın.

- İç kapı açma düğmesini yaklaşık 3 saniye veya daha fazla basılı tutun → S.426
- İç kapı açma düğmesine hızlı bir şekilde 3 kez veya daha fazla basın
- Bir manuel açma kolunu çekin

■ Sistemin doğru çalışmayabileceği durumlar

- Aşağıdaki durumlarda Güvenli Çıkış Desteği araçları doğru bir şekilde algılayamayabilir:
 - Sensör veya çevresine şiddetli bir darbe geldiğinden dolayı sensörün hizası bozulduğunda
 - Çamur, kar, buz, çıkartma gibi bir şey arka tampondaki sensörü veya çevresindeki bölgeyi örttüğünde
 - Sağanak yağmur, kar veya sis gibi olumsuz hava koşullarında suyla kaplı yüzeylerde sürerken
 - Yakınlarda park edilmiş bir aracın arkasından bir araç veya bisiklet yaklaştığında
 - Yaklaşan bir araç veya bisiklet aniden yön değiştirdiğinde
 - Bir araç veya bisiklet hareket etmeye başladıktan hemen sonra
 - Bagaj kapağı açırken
 - Aracın arkasına bisiklet taşıyıcı, rampa veya başka bir aksesuar takıldığında
 - Aracın arkasında park edilmiş bir araç, duvar, işaret, kişi veya başka bir sabit nesne olduğunda
 - Araç yola eğimli bir şekilde durdurulduğunda
 - Bir araç yaklaşan bir aracın veya bisikletin yanından geçerken
 - Yaklaşan bir araç veya bisiklet, duvar veya işaret gibi sabit bir nesne boyunca hareket giderken
 - Bir araç veya bisiklet yüksek hızda yaklaşırken
 - Araçla çekerken
 - Dik bir yokuşta durulduğunda
 - Bir virajda veya bir virajın çıkışında durdurulduğunda
- Güvenli Çıkış Desteği, aşağıdaki koşullarda daha sık gereksiz olarak bir araç ve/veya nesne algılayabilir:
 - Sensör veya çevresine şiddetli bir darbe geldiğinden dolayı sensörün hizası bozulduğunda

6-2. Güvenli sürüş destek işlevlerini kullanma

- Aracınızın arkasından bir araç veya bisiklet belli bir açıda yaklaştığında
- Araç yola eğimli bir şekilde durdurulduğunda
- Bir araç veya bisiklet park etmiş bir aracın arkasından belli bir açıda yaklaştığında
- Aracın arkasında park edilmiş bir araç, duvar, işaret, kişi veya başka bir sabit nesne olduğunda
- Yaklaşan bir araç veya bisiklet aniden yön değiştirdiğinde
- Yaklaşan bir araç veya bisiklet, duvar veya işaret gibi sabit bir nesne boyunca hareket giderken
- Bagaj kapağı açıkken
- Aracın arkasına bisiklet taşıyıcı, rampa veya başka bir aksesuar takıldığında
- Bir araç veya bisiklet yüksek hızda yaklaşırken
- Araçla çekerken
- Dik bir yokuşta durulduğunda
- Bir virajda veya bir virajın çıkışında durdurulduğunda

Lexus park destek sensörü*

Lexus park destek sensörünün amacı

Paralel park yaparken veya bir garağa girerken araca yakın olan engeller ile aracınız arasındaki mesafe sensörler tarafından ölçülür ve ekranlar ve bir uyarı sesi ile size bildirilir. Bu sistemi kullanırken her zaman çevreyi kontrol edin.

⚠ DİKKAT

■ Sistemin kullanımı ile ilgili uyarılar

Bu sistemin sağladığı algılama hassasiyeti ve kontrol performansı sınırlı olduğu için, tamamen bu sisteme güvenerek hareket etmeyin. Sürücü her zaman aracın çevresine dikkat etmek ve aracı güvenli bir şekilde kullanmaktan sorumludur.

■ Sistemin düzgün şekilde çalışabilmesini sağlamak için

Aşağıdaki uyarılara dikkat edin. Dikkate alınmadığı takdirde, aracın kontrolü kaybedilebilir ve bu durum kazaya neden olabilir.

- Sensörlere zarar vermeyin ve her zaman temiz tutun.
- Arkadan ışıklı plaka (özellikle floresan tipteki), sis lambaları, çamurluk direği veya kablosuz anten gibi bir etiket veya elektronik bir parçayı radar sensörüne yakın monte etmeyin.
- Sensörün çevresini güçlü bir darbeye maruz bırakmayın. Bir darbe almışsa, aracı yetkili bir Lexus bayisi ya da Lexus servisi veya güvenilir başka bir servise gösterin. Ön veya arka tamponun çıkarılması/takılması ya da değiştirilmesi gerekirse, yetkili bir Lexus bayisine veya Lexus yetkili servisine ya da yetkin ve donanımlı bir profesyonele başvurun.
- Sensörleri modifiye etmeyin, sökmeyin veya boyamayın.
- Plaka kapağı takmayın.
- Lastiklerinizin basıncını doğru seviyede tutun.

■ İşlevin devre dışı bırakılma durumları

Aşağıdaki durumlarda, çarpışma ihtimali olmasa da çalışabileceği için işlevi devre dışı bırakın.

- Yukarıdaki uyarılara uyulmaması.
- Aracınıza orijinal olmayan Lexus süspansiyonu (alçaltılmış süspansiyon vb.) takılıysa.

📄 BİLGİ

■ Lexus park destek sensörü şu durumlarda çalıştırılabilir

- Güç düğmesi AÇIK konumda.
- Lexus park desteği sensörü çalışırken.

* : Bazı modellerde

6-2. Güvenli sürüş destek işlevlerini kullanma

- Araç hızı yaklaşık 10 km/saat'in altında.
- P dışındaki bir vites konumu seçilir.

■ Sistemin doğru şekilde algılayamayabileceği nesnelere

Nesnelerin şekli sensörün bu cisim algılamasını engelleyebilir. Aşağıdaki nesnelere özellikle dikkat edin:

- Teller, çitler, halatlar vb.
- Ses dalgalarını sönmeyen pamuk, kar ve diğer malzemeler
- Keskin kenarlı nesnelere
- Alçaktaki nesnelere
- Üst kısımları aracınıza doğru çıkıntılı olan yüksek nesnelere
Bazı kıyafetleri giyen insanlar algılanmayabilir.

■ Sistemin düzgün çalışmayabileceği durumlar

Çeşitli araç koşulları ve çevre, sensörün nesnelere doğru algılamasını engelleyebilir. Bunun olabileceği özel durumlar aşağıda listelenmiştir.

- Sensör yüzeyinde kir, kar, su damlaları veya buz varsa. (Sensörlerin temizlenmesi bu sorunu giderecektir.)
- Sensör donmuşsa. (Sensör yüzeyindeki buzun eritilmesi bu sorunu giderecektir.)

Özellikle soğuk havalarda, bir sensör donarsa, sensör ekranı anormal olarak görüntülenebilir veya duvar gibi nesnelere algılanmayabilir.

- Bir sensör veya sensör çevresindeki alan son derece sıcak veya soğuk olduğunda.

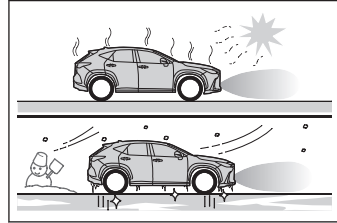

- Çok engebeli, eğimli, çakıllı yollarda ya da çim üzerinde kullanılmışsa.
- Araç kornaları, araç dedektörleri, motosiklet motorları, büyük araçların havallı frenleri, diğer araçların boşluk sonarları veya ultrasonik dalgalar üreten diğer cihazlar araç yakınındayken
- Sensör üzerinde sprey tabakası varsa veya sağanak yağmur yağıyorsa.
- Nesnelere sensöre çok yaklaşırsa.
- Bir yaya ultrasonik dalgaları yansıtmayan giysiler giydiğinde (ör. büzgünlü veya fırfırlı etekler).
- Yere dik olmayan, aracın hareket yönüne dik olmayan, düzensiz veya dalgalı nesnelere algılama aralığında olduğunda.
- Güçlü rüzgarlar eserken
- Sis, kar, kum fırtınası gibi sert hava koşullarında aracı kullanırken

- Algılanamayan bir nesne, araç ile algılanan nesne arasında olduğunda
- Bir otomobil, motosiklet, bisiklet veya yaya gibi bir nesne aracın önünü keserse veya aracın yanından bir anda çıkarsa
- Bir sensörün yönü bir çarpışma veya başka bir darbe nedeniyle değişmişse
- Çeki kulağı, tampon koruyucu (ek bir tampon şeridi, vb.), bisiklet taşıyıcı veya kar pulluğu gibi bir sensörü engelleyebilecek ekipmanlar monte edildiğinde
- Taşınan yük nedeniyle aracın önü kalkık veya inikse
- Araç kaza yaptığı veya arızalandığında olduğu gibi dengeli bir şekilde sürülemediğinde
- Kompakt yedek lastik veya acil durum onarım kiti kullanıldığında

■ **Bir çarpışma tehlikesi olmasa bile sistemin çalışabileceği durumlar**

Aşağıdaki gibi bazı durumlarda, çarpışma olasılığı olmasa bile sistem çalışabilir.

- Dar bir yolda araç kullanıldığında

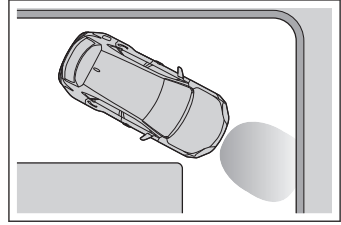

- Araç bir flama veya bayrağa, alçakta duran bir dala veya çarpışma bariyerine (demiryolu kavşakları, turnikeler ve otoparklardaki gibi) doğru sürüldüğünde
- Yol yüzeyinde bir kanal veya delik varken
- Kanalizasyon kanallarında kullanılanlar gibi metal kapak (rögar) üzerinde sürüldüğünde
- Dik bir yokuşta yukarı veya aşağı giderken
- Sel akan bir yolda sürüş gibi, bir sensöre çok miktarda su çarptığında
- Sensör yüzeyinde kir, kar, su damlaları veya buz varsa. (Sensörlerin temizlenmesi bu sorunu giderecektir.)
- Sensör üzerinde sprey tabakası varsa veya sağanak yağmur yağıyorsa
- Sis, kar, kum fırtınası gibi sert hava koşullarında aracı kullanırken
- Güçlü rüzgarlar eserken

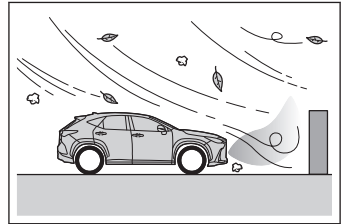

6-2. Güvenli sürüş destek işlevlerini kullanma

- Araç kornaları, araç dedektörleri, motosiklet motorları, büyük araçların havalı frenleri, diğer araçların boşluk sonarları veya ultrasonik dalgalar üreten diğer cihazlar araç yakınındayken
- Taşınan yük nedeniyle aracın önü kalkık veya inikse
- Bir sensörün yönü bir çarpışma veya başka bir darbe nedeniyle değişmişse
- Araç yüksek veya dik bir kaldırım taşına yaklaşıırken
- Çok katlı otoparklarda, şantiyelerde vb. yerlerdeki kolonlara (H-şekilli çelik kirişler, vb.) yakın sürerken.
- Araç kaza yaptığında veya arızalandığında olduğu gibi dengeli bir şekilde sürülemediğinde
- Çok engebeli, eğimli, çakıllı yollarda veya çim üzerinde kullanılmışsa

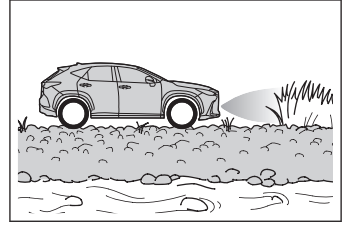

- Kompakt yedek lastik veya acil durum onarım kiti kullanıldığında

Lexus park destek sensörü gösterimi

Bir sensör tarafından bir nesne algılandığında, aşağıdaki gösterimler sürücüyü engelin konumu ve mesafesi hakkında bilgi verir.

► Lexus park destek monitörü*

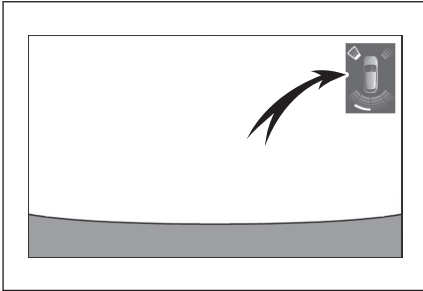

* : Bazı modellerde

► Panoramik görüş monitörü*

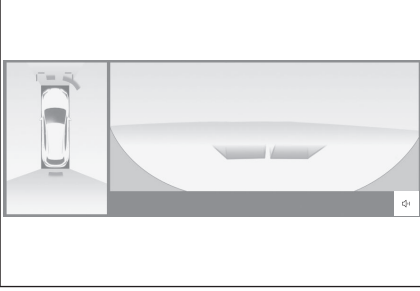

Lexus park destek sensörü sensörlerinin konumu

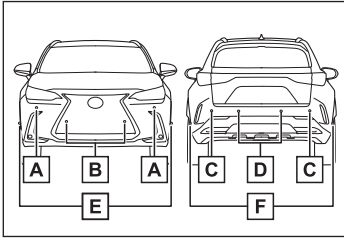

- A Ön köşe sensörleri
- B Ön orta sensörler
- C Arka köşe sensörleri
- D Arka orta sensörler
- E Ön yan sensörler (Advanced Park özellikli araçlar)
- F Arka yan sensörler (Advanced Park özellikli araçlar)

▲ DİKKAT

■ Araç yıkama uyarıları

Sensör kısmına basınçlı buhar veya su uygulamayın.

Aksi takdirde sensör arızası oluşabilir.

- Aracı yıkamak için yüksek basınçlı bir yıkayıcı kullanırken, sensörlere doğrudan püskürtmeyin, aksi takdirde sensörün arızalanmasına neden olunabilir.
- Aracı temizlemek için buharı kullanırken, buharları sensörlere çok yakın tutmayın, aksi takdirde sensörün arızalanmasına neden olunabilir.

Lexus park destek sensörü işlevini AÇMA/KAPATMA

Lexus park destek sensörü, orta ekranda aşağıdaki gibi etkinleştirilebilir/ devre dışı bırakılabilir:

- 1  ögesini seçin.
- 2 [Sürüş desteği] ögesini seçin.
- 3 [Park destek sensörü] seçeneğini AÇIK (etkin)/KAPALI (devre dışı) durumuna getirin.

AÇIK (etkin) seçildiğinde Lexus park destek sensörü göstergesi yanar.

6-2. Güvenli sürüş destek işlevlerini kullanma

KAPALI (devre dışı) konuma getirildiğinde, Lexus park destek sensörü devre dışı bırakılır ve ayar orta ekranda tekrar AÇIK olarak değiştirilene kadar etkinleştirilmez.

(Sistem, güç düğmesi kullanılarak yeniden etkinleştirilmez.)

Lexus park destek sensörünün algılama menzili

■ Sensörlerin algılama menzili

► Advanced Park (Gelişmiş Park) özelliksiz araçlar

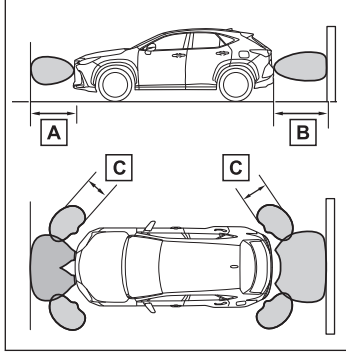

A Yaklaşık 100 cm (3,3 ft.)

B Yaklaşık 150 cm (4,9 ft.)

C Yaklaşık 60 cm (2,0 ft.)

► Advanced Park (Gelişmiş Park) özellikli araçlar

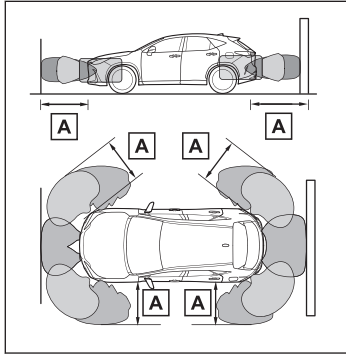

A Yaklaşık 200 cm (6,6 ft.)

Şemada sensörlerin algılama aralığı gösterilmektedir.

Sensörlerin araca çok yakın nesnelere algılamayacağını dikkate alın.

Sensörlerin menzili cismin şekline, vb. bağlı olarak değişebilir.

■ BİLGİ

■ Sensör algılama bilgisi

- Sensörlerin algılama menzili, aracın tamponlarının etrafındaki alanlarla sınırlıdır.

- Çeşitli araç koşulları ve çevre, sensörün bir nesneyi doğru algılamasını engelleyebilir.
- Sensöre çok yaklaşırsa, nesnelere tespit edilemeyebilir.
- Bir nesnenin algılanması ile ekran ve sesli uyarının çalışması arasında kısa bir gecikme vardır. Düşük hızlarda bile ekran gösterilmeden ve sesli uyarı duyulmadan önce nesnenin sensörün algılama menziline girme olasılığı vardır.
- Müzik sisteminin ses seviyesine veya klima sisteminin fan gürültüsüne bağlı olarak uyarı seslerini duymak zor olabilir.
- Diğer sistemlerin sesleri nedeniyle bu sistemin sesini duymak zor olabilir.

■ Mesafe ve sesli uyarı

► Advanced Park (Gelişmiş Park) özelliksiz araçlar

Engele yaklaşık uzaklık	Sesli uyarı
Arka orta sensör: Yaklaşık 150 cm ila 60 cm Ön orta sensör: Yaklaşık 100 cm ila 60 cm ⁽¹⁾	Yavaş
Yaklaşık 60 cm ila 45 cm ⁽¹⁾	Orta
Yaklaşık 45 cm ila 30 cm ⁽¹⁾	Hızlı
Yaklaşık 30 cm'den (1,0 ft.) az, Yaklaşık 15 cm'den (0,5 ft.) az ⁽¹⁾	Sürekli

(1) Otomatik uyarı sesini kapatma işlevi etkinleştirildi.

► Advanced Park (Gelişmiş Park) özellikli araçlar

Engele yaklaşık uzaklık	Sesli uyarı
Arka orta sensör: Yaklaşık 200 cm ila 150 cm Ön orta sensör: Yaklaşık 200 cm ila 100 cm Yan sensör: Yaklaşık 200 cm ila 165 cm Köşe sensörü: Yaklaşık 200 cm ila 60 cm	Ses vermez (Sadece ekran)

6-2. Güvenli sürüş destek işlevlerini kullanma

Engelle yaklaşık uzaklık	Sesli uyarı
Arka orta sensör: Yaklaşık 150 cm ila 60 cm Ön orta sensör: Yaklaşık 100 cm ila 60 cm ⁽¹⁾ Yan sensör: Yaklaşık 165 cm ila 60 cm ⁽¹⁾	Yavaş
Yaklaşık 60 cm ila 45 cm ⁽¹⁾ Yan sensör: Yaklaşık 60 cm ila 40 cm ⁽¹⁾	Orta
Yaklaşık 45 cm ila 30 cm ⁽¹⁾ Yan sensör: Yaklaşık 40 cm ila 30 cm ⁽¹⁾	Hızlı
Yaklaşık 30 cm'den (1,0 ft.) az, Yaklaşık 15 cm'den (0,5 ft.) az ⁽¹⁾	Sürekli

(1) Otomatik uyarı sesini kapatma işlevi etkinleştirildi.

Lexus park destek-sensörü sesli uyarı çalışması ve menzili

Nesneler algılandığında bir sesli uyarı duyulur.

- Sensörler çalışırken bir sesli uyarı çıkar.
- Araç bir nesneye yaklaştığı takdirde sesli uyarı daha hızlı çalar. Araç cisme yaklaşık 30 cm kadar yaklaşırsa sesli uyarı sürekli olarak çalar.
- 2 veya daha fazla sensör aynı anda sabit bir nesne algıladığında, en yakın nesne için sesli uyarı çalar.
- Sensörler çalışırken bile bazı durumlarda sesli uyarı kapatılır. (otomatik uyarı sesini kapatma işlevi)

Lexus park destek sensörü sesli uyarı seviyesini değiştirme

Sesli uyarı seviyesi orta ekranda ayarlanabilir.

- 1  öğesini seçin.
- 2 [Sürüş desteği] öğesini seçin.
- 3 [Çarpışma azaltma] öğesini seçin.
- 4 [Park destek ses seviyesi] öğesini seçin.

Lexus park destek sensörü sesli uyarısının geçici olarak susturulması

Bir nesne tespit edildiğinde, orta ekranda ses kesme düğmesi görüntülenir.

Uyarı sesini kesmek için,  öğesini seçin.

Uyarı sesini kesmek için, [☐] ögesini seçin. Lexus park destek sensörü, RCTA ve RCD işlevi için uyarı sesleri aynı anda kesilir.

Ses kesme aşağıdaki durumlarda otomatik olarak iptal edilir:

- Vites konumu değiştirildiğinde.
- Araç hızı belirli bir hızı geçtiğinde.
- Sensörde bir arıza olduğunda veya sistem geçici olarak devre dışı olduğunda.
- Çalışma işlevi manuel olarak devre dışı bırakıldığında.
- Güç düğmesi kapalı konuma alındığında.

Lexus park destek sensörü nesne uyarı işlevi (Advanced Park özellikli araçlar)

Nesne uyarı işlevi, nesnelere aracın tahmini yolu üzerindeyse, bir gösterim ve sesli uyarı ile aracın yan tarafındaki nesnelere varlığı konusunda sürücüyü bilgilendirir.

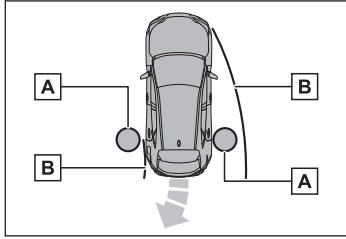

- A** Nesne
- B** Hesaplanan araç güzergahı

Araç hareket halindeyken yan sensörler veya yan kameralar nesnelere algılayabilir. Araç hareket halindeyken, algılanan bir nesne artık yan sensörler veya yan kameralar tarafından algılanamıyorsa, nesnenin araca göre konumu tahmin edilir. Nesnenin aracın tahmini yolunda olduğu belirlenirse nesne uyarı işlevi çalışır.

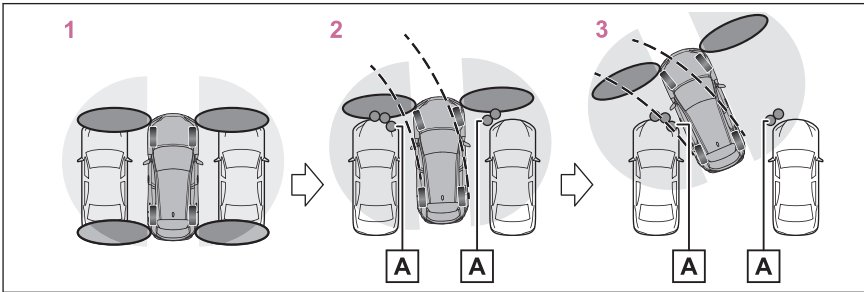

A Yan sensörler veya yan kameralar tarafından algılanan nesne

- 1 Araç durdurulur ve aracın yanındaki nesnelere algılanmaz.
- 2 Araç hareket ederken nesnelere algılanır.

6-2. Güvenli sürüş destek işlevlerini kullanma

- 3 Nesneler, yan sensörlerin veya yan kameraların algılama alanının dışında olsa bile, bir uyarı görüntülenir ve bir uyarı sesi duyulur.

■ BİLGİ

■ Nesne uyarı işlevi çalışma koşulları

- Araç, hybrid sistem çalıştırdıktan sonra yaklaşık 7 m (23,0 ft.) hareket eder.
- R vites konumu seçilmiş.
- D vites konumu seçildikten sonra araç 7 m (23,0 ft.) veya daha az hareket etmiştir.
- Panoramik görünüm ana düğmesine basılmış ve orta ekran görüntülenmiş.
- Ön veya arka sensör, sabit bir nesne algılamış.

■ Aracın yan taraflarındaki nesnelerin algılanması

- Aracın yan taraflarındaki nesneler anında algılanmaz. Nesnelerin araca göre konumu, ön veya arka yan sensörler veya yan kameralar tarafından ilk kez algılandıktan sonra tahmin edilir. Bu nedenle, güç düğmesi AÇIK konuma getirildikten sonra, aracın yanında bir nesne olsa bile, araç bir miktar gidene ve yan sensörler veya yan kameralar tüm aracın yanındaki alanları tamamen tarayana kadar tespit edilemeyebilir.
- Bir araç, kişi, hayvan vb. yan sensörler veya yan kameralar tarafından algılanır ancak daha sonra yan sensörlerin veya yan kameraların algılama alanından çıkarsa, sistem nesnenin hareket etmediğini varsayar.

▲ DİKKAT

■ Yan sensörler ve yan kameralar

Aşağıdaki gibi durumlarda işlev düzgün çalışmayabilir ve bir kazaya neden olabilir. Dikkatlice devam edin.

- Güç düğmesi AÇIK konuma getirildikten kısa bir süre sonra çalıştırıldığında ve aracın yanında küçük bir araç veya ön taraftaki sensör tarafından algılanamayan başka bir nesne olduğunda.

Aşağıdaki resimde gösterilen durumda araç hareket etse bile soldaki araç algılanmaz ve nesne uyarı işlevi çalışmaz.

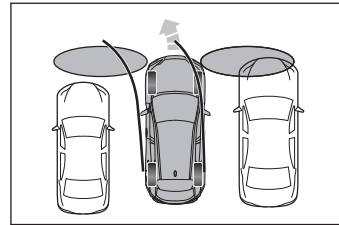

- Bir nesne veya kişi, yan sensörler veya yan kameralar tarafından algılanamayacak bir konumdayken.
- Yan sensörler aracın yanlarındaki alanları taramayı tamamladıktan sonra, bir araç, kişi veya başka bir nesne aracın yanına yaklaştığında ve algılanmadığında.
- Dış dikiz aynası kapatıldığında, yan sensörler veya yan kameralar nesneleri algılayamaz.

⚠ DİKKAT

- 12 volt akü boşalmışsa veya çıkarılıp takılmışsa, dış dikiz aynalarını katlayın ve açın.

Geri Manevra Trafik Uyarısı*

RCTA (Geri manevra trafik uyarısı) işlevinin amacı

RCTA işlevi, arka tamponun arkasına takılan BSM arka radar sensörlerini kullanır. Bu işlev, sürücüye geri hareket sırasında kolayca görünmeyen alanları kontrol etmede yardımcı olması amaçlanmıştır.

⚠ DİKKAT

■ Sistemin kullanımı ile ilgili uyarılar

Sürücü, güvenli sürüş ile yükümlüdür. Aracınızı her zaman dikkatli kullanın, çevrenizi kontrol edin.

RCTA fonksiyonu, yalnızca sürücüye aracın arkasından sağ veya sol yönden gelen bir araç olduğunu bildiren yardımcı bir fonksiyondur.

RCTA fonksiyonu belirli koşullarda doğru şekilde çalışmadığı için, sürücünün güvenliğini görsel olarak kontrol etmesi gereklidir.

Tamamen bu fonksiyona güvenerek hareket edilmesi, ölüme veya ciddi yaralanmaya neden olabilir.

■ Sistemin düzgün şekilde çalışabilmesini sağlamak için

→ S.420

📖 BİLGİ

■ RCTA fonksiyonu aşağıdaki koşullarda çalışır

RCTA fonksiyonu aşağıdaki koşulların tamamı gerçekleştiğinde çalışır:

- Güç düğmesi AÇIK konumda.
- RCTA fonksiyonu açıktır.
- Vites kolu R konumundayken.
- Araç hızı yaklaşık 15 km/saat (9 mph) veya daha az.
- Yaklaşan aracın hızı yaklaşık 8 km/saat ile 56 km/saat arasında.

■ Sistemin bir aracı tespit etmeyeceği koşullar

RCTA fonksiyonu aşağıdaki tip araçları ve/veya nesneleri algılamak için tasarlanmamıştır:

- Tam arkadan gelen araçlar
- Aracınızın yanındaki park alanından geriye doğru çıkan araçlar

* : Bazı modellerde

- Sensörlerin başka engeller nedeniyle algılayamadığı araçlar

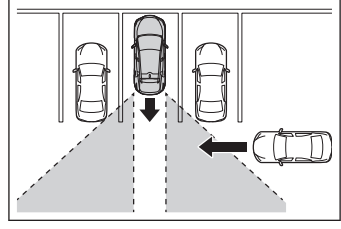

- Yol bariyerleri, duvarlar, tabelalar, park etmiş araçlar ve benzeri sabit cisimler*1
- Küçük motosikletler, bisikletler, yayalar vb.*1
- Aracınızdan uzaklaşan araçlar
- Aracınızın yanındaki park alanına giren araçlar*1
- Sensör ve yaklaşan araç arasındaki mesafe kısalmaktayken

■ Sistemin düzgün çalışmayabileceği durumlar

Aşağıdaki durumlarda RCTA fonksiyonu araçları doğru bir şekilde algılayamayabilir:

- Sensör veya çevresine şiddetli bir darbe geldiğinden dolayı sensörün hızı bozulduğunda
- Çamur, kar, buz, çıkartma gibi bir şey arka tampondaki sensörü veya çevresindeki bölgeyi örttüğünde
- Sağanak yağmur, kar veya sis gibi olumsuz hava koşullarında suyla kaplı yüzeylerde sürerken
- Aralarında çok az mesafe olan birden fazla araç yaklaştığında
- Bir araç yüksek hızda yaklaşırken
- Çeki kulağı, tampon koruyucu (ek bir tampon şeridi, vb.), bisiklet taşıyıcı veya kar pulluğu gibi bir sensörü engelleyebilecek ekipmanlar monte edildiğinde
- Eğim açısı aniden değişen bir yokuşta geri giderken

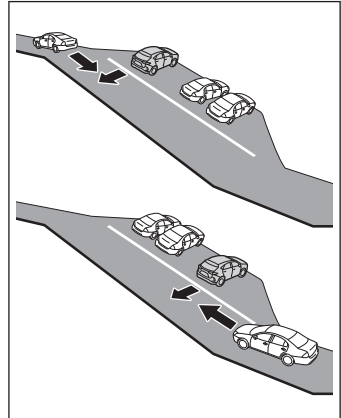

*1 : Duruma bağlı olarak, bir araç veya cisim algılanabilir veya algılanmayabilir.

6-2. Güvenli sürüş destek işlevlerini kullanma

- Dar açılı bir park yerinden geri çıkarken

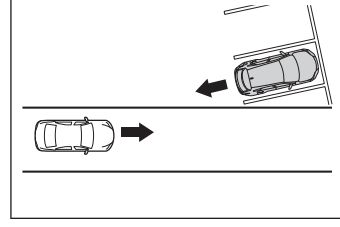

- RCTA fonksiyonu açık konuma getirildikten hemen sonra
- RCTA fonksiyonu açıkken ve hybrid sistem çalıştırıldıktan hemen sonra
- Sensörler engeller nedeniyle bir aracı algılayamadığında
- Araçla çekerken
- Algılama bölgesine giren araç ile aracınız arasında büyük bir boy farkı olduğunda
- Bir sensör veya sensör çevresindeki alan son derece sıcak veya soğuk olduğunda.
- Süspansiyon değiştirilmişse veya belirtilenlerden farklı lastikler takılmışsa
- Taşınan yük nedeniyle aracın önü kalkık veya inikse
- Geri hareket sırasında dönerken

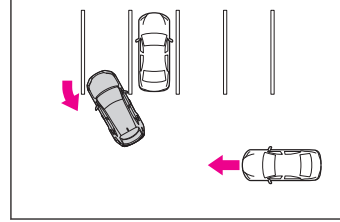

- Bir araç algılama alanına döndüğünde

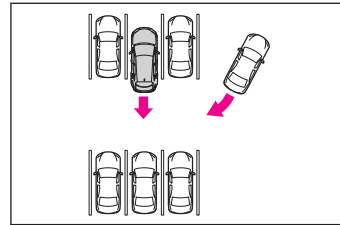

■ Bir çarpışma tehlikesi olmasa bile sistemin çalışabileceği durumlar

RCTA fonksiyonunun gereksiz olarak bir araç ve/veya nesne algılaması aşağıdaki durumlarda daha sık görülebilir:

- Park alanı yola baktığında ve yolda araçlar hareket ettiğinde

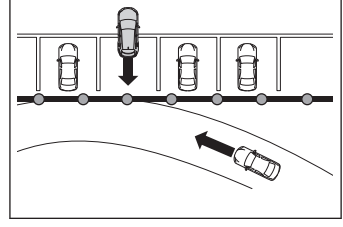

- Aracınız ve yol bariyeri, duvar, işaret veya park etmiş araç gibi elektrik dalgalarını aracın arkasına doğru yansıtabilecek metal cisimler arasındaki mesafe kısa olduğunda

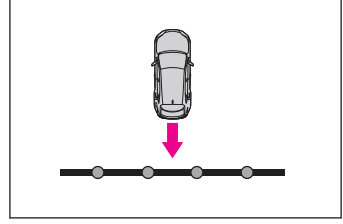

- Çeki kulağı, tampon koruyucu (ek bir tampon şeridi, vb.), bisiklet taşıyıcı veya kar pulluğu gibi bir sensörü engelleyebilecek ekipmanlar monte edildiğinde
- Aracınızın yanından başka bir araç geçtiğinde

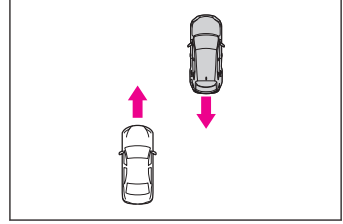

- Algılanan bir araç, araca yaklaşırken dönüş yaptığında

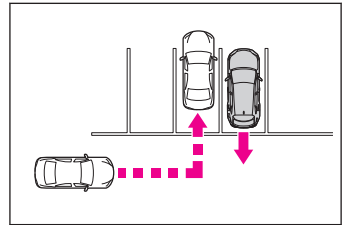

- Aracınızın yanında, klima ünitesinin pervanesi gibi dönen nesnelere varsa
- Su, yağmurlama fışkiyesi gibi yollarla arka tampona doğru püskürtüldüğünde
- Hareket eden nesnelere (bayraklar, egzoz dumanları, büyük yağmur damlacıkları veya kar taneleri, yol yüzeyindeki yağmur suyu vb.)
- Aracınızın ve algılama alanına giren bir yol bariyeri, duvar, vb. arasındaki mesafe kısa olduğunda
- Izgaralar ve oluklar

6-2. Güvenli sürüş destek işlevlerini kullanma

- Bir sensör veya sensör çevresindeki alan son derece sıcak veya soğuk olduğunda.
- Süspansiyon değiştirilmişse veya belirtilenlerden farklı lastikler takılmışsa
- Taşınan yük nedeniyle aracın önü kalkık veya inikse
- Araçla çekerken

Sistem bileşenleri

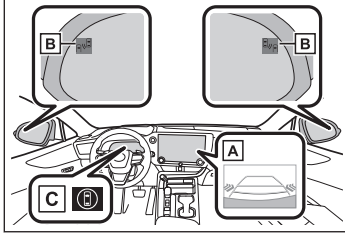

A Orta ekran

Orta ekranda RCTA işlevini açma/kapatma. Aracın arkasında sağdan veya soldan bir araç yaklaştığı algılanırsa, orta ekranda algılanan taraf için RCTA simgesi (→ S.447) görüntülenir.

Bu resim *2, aracın her iki yanından yaklaşan bir örnek aracı göstermektedir.

B Dış dikiz aynası göstergeleri

Bir aracın, aracın arkasına soldan veya sağdan yaklaştığı algılanırsa, her iki dış dikiz aynası göstergesi (→ S.288) yanıp söner ve sesli uyarı verilir.

C Sürüş desteği bilgi göstergesi

RCTA kapatıldığında yanar. Bu aşamada, araç bilgi ekranında bir mesaj görüntülenir.

■ BİLGİ

■ Dış dikiz aynası göstergesinin görünürlüğü

Yoğun güneş ışığı altındayken, dış dikiz aynası göstergesini görmek zor olabilir.

■ RCTA sesli uyarısının duyulması

Örneğin müzik sistemi ses seviyesinin çok yüksek olması gibi, yüksek ses varken RCTA sesli uyarısını duymak zor olabilir.

■ Arka taraf radar sensörleri

→ S.420

*2 : Araç sınıfına ve donanımına bağlı olarak gerçek ekran bu resimden farklı olabilir.

RCTA fonksiyonu

RCTA fonksiyonu aşağıdaki koşullarda çalışır

RCTA fonksiyonu, aracın arkasında sağdan veya soldan gelen araçları algılamak için arka radar sensörlerini kullanır ve dış dikiz aynasındaki göstergeleri yakıp söndürerek ve sesli uyarıyı çalıştırarak sürücüyü bu araçların geldiğini bildirir.

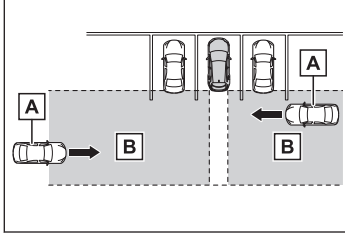

- A Yaklaşan araçlar
- B Araçlara yaklaşırken algılama alanları

RCTA simgesi gösterimi

Aracın arkasında sağdan veya soldan bir araç yaklaştığı algılanırsa, orta ekranda aşağıdakiler görüntülenir.

Örnek: Aracın her iki tarafından araçlar yaklaşmaktadır (Örnek: Lexus park destek monitörü olan araçlar)

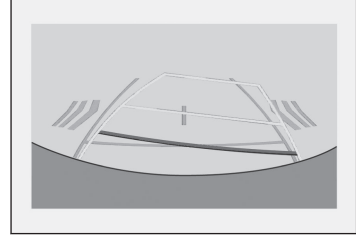

RCTA işlevi algılama alanları

Araçların algılanabileceği bölgeler aşağıda gösterilmiştir.

Sesli uyarı, sürücüyü daha uzaktan yaklaşan hızlı araçları bildirebilir.

Örnek:

Yaklaşan araç hızı	A Yaklaşık uyarı mesafesi
56 km/saat (hızlı)	30 m
8 km/saat (yavaş)	4 m

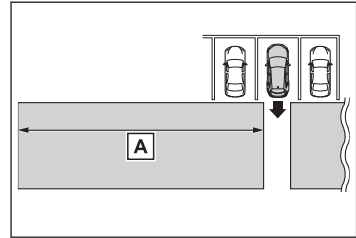

RCTA ayarlarının değiştirilmesi

RCTA işlevinin açılıp/kapatılması

RCTA işlevi, orta ekranda aşağıdaki şekilde etkinleştirilebilir/devre dışı bırakılabilir:

- 1  ögesini seçin.
- 2 [Sürüş desteği]ögesini seçin.
- 3 [Geri manevra trafik uyarısı]ögesini seçin.

RCTA işlevi devre dışı bırakıldığında, sürüş destek bilgisi göstergesi araç bilgi ekranında yanar.

(Güç düğmesi kapatılıp ardından AÇIK moduna her alındığında, RCTA işlevi otomatik olarak etkinleştirilir.)



RCTA sesli uyarı seviyesini değiştirme

Sesli uyarı seviyesi orta ekranda ayarlanabilir.

- 1  ögesini seçin.
- 2 [Sürüş desteği]ögesini seçin.
- 3 [Çarpışma azaltma]ögesini seçin.
- 4 [Park destek ses seviyesi]ögesini seçin.

RCTA sesli uyarısının geçici olarak susturulması

Bir nesne tespit edildiğinde, orta ekranda ses kesme düğmesi görüntülenir.

Uyarı sesini kesmek için, şunu seçin  .Uyarı sesini kesmek için, şunu seçin  . Lexus park destek sensörü, RCTA ve RCD işlevi için uyarı sesleri aynı anda kesilir.

BİLGİ

Ses kesme aşağıdaki durumlarda otomatik olarak iptal edilir:

- Vites konumu değiştirildiğinde.
- Araç hızı belirli bir hızı geçtiğinde.
- Sensörde bir arıza olduğunda veya sistem geçici olarak devre dışı olduğunda.
- Çalışma işlevi manuel olarak devre dışı bırakıldığında.
- Güç düğmesi kapalı konuma alındığında.

Arka Kamera Algılama*

RCD'nin (Arka Kamera Algılama) Amacı

Araç geri hareket ederken, arka kamera algılama işlevi aracın arkasındaki algılama alanındaki yayaları tespit edebilir. Bir yaya algılanırsa, bir ses duyulur ve sürücüyü yayadan haberdar etmek için orta ekranda bir simge görüntülenir.

⚠ DİKKAT

■ Sistemin kullanımı ile ilgili uyarılar

Bu sistemin tanıma ve kontrol yetenekleri sınırlıdır.

Sürücü, sisteme fazla güvenmeden ve çevredeki durumları anlayarak her zaman sorumlu şekilde güvenli olarak araç kullanılmalıdır.

■ Sistemin düzgün şekilde çalışabilmesini sağlamak için

Aşağıdakilere dikkat edin, aksi takdirde bir kazaya yol açabilecek tehlike ortaya çıkar.

- Kamerayı her zaman zarar vermeden temizleyin.
- Kameranın yakınına piyasa satılan elektronik parçaları (Aydınlatılmış plaka, sis lambaları vb.) takmayın.
- Kamera çevresini güçlü darbelerle maruz bırakmayın. Çevresi güçlü bir darbe almışsa, aracı yetkili bir Lexus bayisi ya da Lexus servisi veya güvenilir başka bir servise gösterin.
- Kamerayı sökmeyin, modifiye etmeyin veya boyamayın.
- Kameraya aksesuar veya çıkartma takmayın.
- Arka tampona piyasada satılan koruma parçaları (tampon trimi, vb.) takmayın.
- Uygun lastik hava basıncını muhafaza edin.
- Bagaj kapağının tam olarak kapandığından emin olun.

■ RCD işlevi kapalı

Aşağıdaki durumlarda sistem kapanır. RCD işlevi düzgün çalışmayabilir ve bu nedenle bir kaza meydana gelme tehlikesi vardır.

- Yukarıda belirtilen içeriklere uyulmaz.
- Lexus orijinal parçası olmayan süspansiyonlar monte edilir.

📄 BİLGİ

■ Arka kamera algılama işlevi şu durumlarda çalışır

- Güç düğmesi AÇIK konumda.
- RCD işlevi açık.
- Vites kolu R konumundayken.

* : Bazı modellerde

6-2. Güvenli sürüş destek işlevlerini kullanma

- Advanced Park çalışmıyor

■ Sistemin düzgün çalışmayabileceği durumlar

- Aşağıdakiler gibi bazı yayalar, arka kamera algılama işlevi tarafından algılanmayabilir ve bu şekilde işlevin düzgün şekilde çalışması önlenmiş olur:
 - Öne eğilen veya çömlen yayalar
 - Yatan yayalar
 - Koşan yayalar
 - Aniden algılama alanına giren yayalar
 - Bisiklet, kayak veya diğer hafif araçları kullanan kişiler
 - Büyük kıyafetler giyen (palto, uzun etek gibi) ve silüeti belirsiz hale gelen yayalar
 - Vücutlarının kısmi olarak bir sepet veya şemsiye gibi bir nesne tarafından gizlendiği yayalar
 - Gece vakti gibi, karanlığın sakladığı yayalar
- Aşağıda belirtilen durumlarda, bazı yayalar, arka kamera algılama işlevi tarafından algılanmayabilir ve bu şekilde işlevin düzgün şekilde çalışması önlenmiş olur:
 - Uygunsuz hava koşullarında geri hareket ederken (yağmur, kar, sis, vb.)
 - Arka kamera engellendiğinde (kir, kar, buz vb. ile) ya da çizildiğinde
 - Güneş ya da başka bir aracın farları gibi çok parlak bir ışık doğrudan arka kameraya geldiğinde
 - Çevredeki parlaklığın aniden değiştiği, örneğin bir garajın veya yeraltı otoparkının giriş veya çıkışında geri hareket ederken
 - Karanlıkta veya yer altı otoparkında olduğu gibi loş bir ortamda geri hareket ederken
 - Kamera konumu ve yönü saptığında
 - Çekme kancası takılıyken
 - Kamera lensinden su damlacıkları akarken
 - Arka yıkayıcı çalışırken
 - Araç yüksekliği ciddi miktarda değiştiğinde (aracın önü yukarı, aşağı)
 - Lastik zincirleri veya acil durum onarım kiti kullanıldığında
 - Süspansiyon değiştirilmişse veya belirtilenlerden farklı lastikler takılmışsa
 - Kameranın yakınına piyasada satılan elektronik parçaları (Aydınlatılmış plaka, sis lambaları vb.) takarken
 - Arka tampona piyasada satılan koruma parçaları (tampon trimi, vb.) takarken

■ Sistemin beklenmedik şekilde çalışabileceği durumlar

- Algılama alanında yayalar bulunmasa da, aşağıdakiler gibi bazı nesnelere algılanabilir ve arka kamera algılama işlevinin çalışmasına neden olabilirler.
 - Bir direk, trafik konisi, çit veya park edilmiş araç gibi üç boyutlu nesnelere
 - Bir araç veya motosiklet gibi hareket eden nesnelere
 - Flama veya su birikintileri (veya duman, buhar, yağmur veya kar gibi havadaki maddeler) gibi geri hareket sırasında aracınıza doğru hareket eden nesnelere
 - Arnaut kaldırımli veya çakıllı yollar, tramvay rayları, yol onarımları, beyaz çizgiler, yaya geçitleri veya yola düşen yapraklar
 - Kanalizasyon kanallarında kullanılanlar gibi metal kapaklar (rögarlar)
 - Bir su birikintisine ya da ıslak yol yüzeyine yansıyan nesnelere
 - Yoldaki gölgeler
- Aşağıda belirtilen durumlarda, arka kamera algılama işlevi, algılama alanında yayalar olmasa bile çalışabilir.
 - Yol kenarına ya da yoldaki bir tümseğe doğru geri hareket ederken
 - İnişe/rampaya geri hareket ederken
 - Taşınan yük nedeniyle aracın arkası kalkar veya iner
 - Arka tampona ek bir şerit gibi bir tampon koruyucu takılırsa
 - Arka kameranın yönü değiştirilmişse
 - Aracın arkasına bir çeki kulağı takılmışsa
 - Arka kamera merceğinin üzerinden su aktığında
 - Arka kamera engellendiğinde (kir, kar, buz vb. ile) ya da çizildiğinde
 - Algılama alanında, başka bir aracın dörtlü flaşörleri gibi yanıp sönen bir ışık varsa
 - Lastik zincirleri veya acil durum onarım kiti kullanıldığında
- Arka kamera algılama işlevinin fark edilmesini zor olduğu durumlar
 - Çevredeki alanın gürültüsünden uyarı seslerini duymak zorlaşırsa, müzik sistemi ses seviyesi yüksektir, klima sistemi vb. kullanılmaktadır.
 - Kabindeki sıcaklık aşırı derecede yüksek veya düşükse, müzik sistemi ekranı doğru şekilde çalışmayabilir.

RCD işlevi

6-2. Güvenli sürüş destek işlevlerini kullanma

Orta Ekran

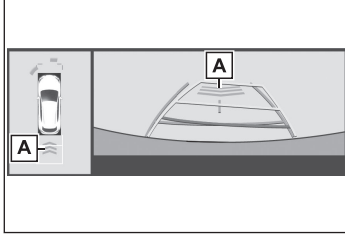

A Yaya algılama simgesi

Bir yaya tespit edildiğinde otomatik olarak gösterilir.

(Güç düğmesi kapatılıp ardından AÇIK moduna her alındığında, RCD işlevi otomatik olarak etkinleştirilir.)

Bir yaya algılandığında

Arka kamera algılama işlevi algılama alanında yaya tespit ettiğinde sesli uyarı ve yaya algılaması aşağıdaki şekilde çalışacaktır:

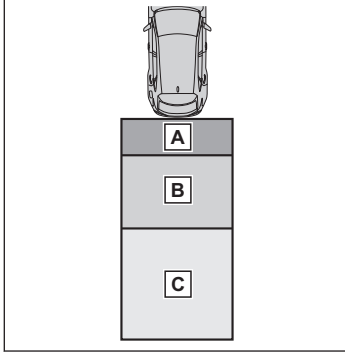

A Alanda bir yaya tespit edilirse **A**

Sesli uyarı: Tekrar tekrar ses verir

Yaya algılama simgesi: Yanıp söner

B Alanda bir yaya tespit edilirse **B**

Sesli uyarı (Araç durduğunda): 3 defa

Sesli uyarı (Araç geri hareket ederken, bir yaya aracın arkasına yaklaştığında):

Tekrar tekrar ses verir

Yaya algılama simgesi: Yanıp söner

C Sistem, aracınızın alandaki bir yaya ile

çarpışabileceğini tespit ederse **C**

Sesli uyarı: Tekrar tekrar ses verir

Yaya algılama simgesi: Yanıp söner

RCD ayarlarının değiştirilmesi

RCD işlevinin açılıp/kapatılması

RCD işlevi, orta ekranda aşağıdaki şekilde etkinleştirilebilir/devre dışı bırakılabilir:

- 1  ögesini seçin.
- 2 **[Sürüş desteği]** ögesini seçin.
- 3 **[Arka kamera algılama]** ögesini seçin.

RCD işlevi devre dışı bırakıldığında, sürüş destek bilgisi göstergesi araç bilgi ekranında yanar.



RCD sesli uyarı seviyesini değiştirme

Sesli uyarı seviyesi orta ekranda ayarlanabilir.

- 1  öğesini seçin.
- 2 **[Sürüş desteği]** öğesini seçin.
- 3 **[Çarpışma azaltma]** öğesini seçin.
- 4 **[Park destek ses seviyesi]** öğesini seçin.

RCD sesli uyarısının geçici olarak susturulması

Bir nesne tespit edildiğinde, orta ekranda ses kesme düğmesi görüntülenir.

Uyarı sesini kesmek için, şunu seçin  . Uyarı sesini kesmek için, şunu seçin  . Lexus park destek sensörü, RCTA ve RCD işlevi için uyarı sesleri aynı anda kesilir.

 **BİLGİ**

Ses kesme aşağıdaki durumlarda otomatik olarak iptal edilir:

- Vites konumu değiştirildiğinde.
- Araç hızı belirli bir hızı geçtiğinde.
- Sensörde bir arıza olduğunda veya sistem geçici olarak devre dışı olduğunda.
- Çalışma işlevi manuel olarak devre dışı bırakıldığında.
- Güç düğmesi kapalı konuma alındığında.

Park Destek Freni*

PKSB (Park Destek Freni) sisteminin amacı*

PKSB (Park Destek Freni) sistemi, park etme gibi düşük hızda sürüş veya geri manevra sırasında çalışan aşağıdaki işlevlerden oluşur. Sistem, tespit edilen bir nesneyle çarpışma ihtimalinin olduğunu belirlediğinde, sürücüyü bundan kurtulma konusunda yönlendirecek bir uyarı devreye girer.

■ Park destek işlevi

Sistem, aşağıdakileri algılanabilir nesnelere olarak algılayabilir. (Algılanabilir nesnelere, işleme bağlı olarak farklılık gösterir.)

- Aracın Ön ve Arkasındaki Sabit Nesnelere
- Aracın Arkasında Hareket Eden Araçlar
- Aracın Arkasındaki Yayalar
- Aracın Çevresindeki Sabit Nesnelere (Advanced Park sistemli araçlar)*

PKSB (Park Destek Freni) sistemi

▲ DİKKAT

■ Sistemin kullanımı ile ilgili uyarılar

Sisteme tam olarak güvenmeyin, aksi takdirde bir kaza meydana gelebilir. Daima aracın çevresinin güvenliğini kontrol ederek sürün.

Araç ve yol koşullarına, hava durumuna bağlı olarak, sistem çalışmayabilir. Sensörlerin ve radarların algılama yetenekleri sınırlıdır. Daima aracın çevresinin güvenliğini kontrol ederek sürün.

- Sürücü, güvenli sürüş ile yükümlüdür. Çevrenizdekilere dikkat ederek daima dikkatli bir şekilde sürüş yapın. PKSB (Park Destek Freni) sistemi çarpışmaların şiddetini azaltmak üzere destek sağlamak için tasarlanmıştır. Ancak, bazı durumlarda çalışmayabilir.
- PKSB (Park Destek Freni) sistemi aracı tamamen durduracak şekilde tasarlanmamıştır. Ayrıca, sistem araç durduğunda bile fren pedalına hemen basmak gerekir, çünkü yaklaşık 2 saniye sonra fren kontrolü iptal edilecektir.
- Aracı kasıtlı olarak duvara, vb. şeylere sürerek sistem çalışmasını kontrol etmek son derece tehlikelidir. Asla bu tür eylemlere kalkışmayın.

■ PKSB (Park Destek Freni) devre dışı bırakma zamanı

Aşağıdaki durumlarda, bir çarpışma ihtimali olmasa da sistem çalışabileceği için PKSB'yi (Park Destek Freni) devre dışı bırakın.

- Aracı bir şasi silindiri, şasi dinamosu veya serbest silindir kullanarak kontrol ederken
- Aracı bir tekneye, kamyonu veya diğer nakliye gemilerine yüklerken

* : Bazı modellerde

⚠ DİKKAT

- Süspansiyon değiştirilmişse veya belirtilenlerden farklı lastikler takılmışsa
- Taşınan yük nedeniyle aracın önü kalkık veya inikse
- Çeki kulağı, tampon koruyucu (ek bir tampon şeridi, vb.), bisiklet taşıyıcı veya kar pulluğu gibi bir sensörü engelleyebilecek ekipmanlar monte edildiğinde
- Otomatik araç yıkama cihazları kullanırken
- Araç kaza yaptığı veya arızalandığında olduğu gibi dengeli bir şekilde sürülemediğinde
- Araç sportif bir şekilde veya arazide sürüldüğünde
- Lastik basınçları doğru olmadığında
- Lastikler çok fazla aşındığında
- Kompakt yedek lastik veya acil durum onarım kiti kullanıldığında
- Aracınızla karavan veya acil durumlarda araç çekerken

■ Süspansiyon uyarıları

Aracın süspansiyonunu değiştirmeyin. Aracın yüksekliği veya eğimi değiştirilirse, sensörler algılanabilir nesnelere algılayamayabilir ve sistem doğru çalışmayarak muhtemelen bir kazaya neden olabilir.

■ Sisteme genel bakış

PKSB (Park Destek Freni), algılanan bir nesneyle veya yaya ile çarpışmanın mümkün olduğunu tespit ederse, hybrid sistemin gücü, araç hızındaki herhangi bir artışı sınırlamak için sınırlandırılacaktır. (Hybrid sistem gücü sınırlama kontrolü: Bkz. şekil 2.) Ayrıca, gaz pedalına basmaya devam edilirse, frenler araç hızını azaltmak için otomatik olarak uygulanacaktır. (Fren kontrolü: Bkz. şekil 3.)

● Şekil 1 PKSB (Park Destek Freni) çalışmadığında

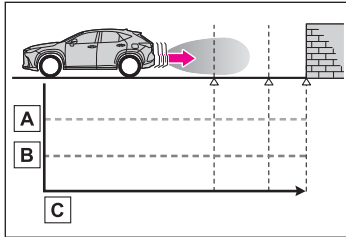

- A Hybrid sistem gücü
- B Fren kuvveti
- C Zaman

● Şekil 2 Hybrid sistem gücü sınırlama kontrolü çalıştığında

6-2. Güvenli sürüş destek işlevlerini kullanma

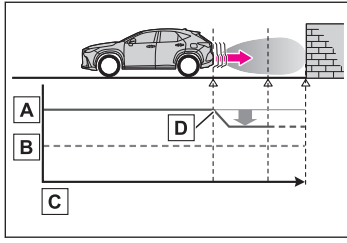

- A Hybrid sistem gücü
- B Fren kuvveti
- C Zaman
- D Hybrid sistem gücü sınırlama kontrolü çalışmaya başlar (Sistem, algılanan nesne ile çarpışma olasılığının yüksek olduğunu belirler)

● Şekil 3 Hybrid sistem gücü sınırlama kontrolü ve fren kontrolü çalıştığında

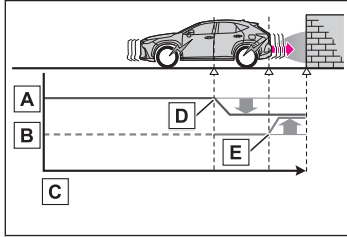

- A Hybrid sistem gücü
- B Fren kuvveti
- C Zaman
- D Hybrid sistem gücü sınırlama kontrolü çalışmaya başlar (Sistem, algılanan nesne ile çarpışma olasılığının yüksek olduğunu belirler)
- E Fren kontrolü çalışmaya başlar (Sistem, algılanan nesne ile çarpışma olasılığının oldukça yüksek olduğunu belirler)

BİLGİ

■ PKSB (Park Destek Freni) sistemi çalışmıyorsa

Araç, PKSB (Park Destek Freni) çalışması nedeniyle durdurulursa, PKSB (Park Destek Freni) devre dışı bırakılır ve sürüş destek bilgisi göstergesi yanar.

PKSB (Park Destek Freni) sisteminin gereksiz yere çalışması durumunda, fren kontrolü fren pedalına basarak veya otomatik olarak iptal edilmesi için yaklaşık 2 saniye bekleyerek iptal edilebilir. Ardından, araç gaz pedalına basılarak çalıştırılabilir.

■ PKSB (Park Destek Freni) sistemini yeniden etkinleştirme

PKSB'nin (Park Destek Freni) çalışması nedeniyle devre dışı bırakıldığında, PKSB'yi (Park Destek Freni) yeniden etkinleştirmek için, ya sistemi yeniden etkinleştirin ya da güç düğmesini kapatıp tekrar AÇIK konuma getirin.

Ek olarak, aşağıdaki koşullardan herhangi biri karşılanırsa, sistem otomatik olarak yeniden etkinleştirilir ve sürüş destek bilgisi göstergesi söner:

- P vites konumu seçilmiş
- Nesne artık aracın seyir yönünde algılanmıyor
- Aracın gidiş yönü değişmiş*1

*1 : Aracın Arkasındaki Yayaların hareket ettiği durumlar hariç.

PKSB (Park Destek Freni) sistemini AÇMA/KAPAMA

PKSB (Park Destek Freni) sistemi, orta ekranda AÇIK (etkin) ve KAPALI (devre dışı) arasında değiştirilebilir.

- 1  ögesini seçin.
- 2 [Sürüş desteği]ögesini seçin.
- 3 [Park destek freni]seçeneğini AÇIK (etkin)/KAPALI (devre dışı) durumuna getirin.

PKSB (Park Destek Freni) devre dışı bırakıldığında, sürüş destek bilgisi göstergesi yanar.

KAPALI (devre dışı) konuma getirildiğinde, PKSB (Park Destek Freni) devre dışı bırakılır ve ayar orta ekranda tekrar AÇIK olarak değiştirilene kadar etkinleştirilmez.

(İşlev, güç düğmesi kullanılarak yeniden etkinleştirilmez.)

PKSB (Park Destek Freni) işlevi göstergeleri ve sesli uyarılar

Hybrid sistem gücü sınırlama kontrolü veya fren kontrolü çalışırsa, bir uyarı sesi duyulur ve sürücüyü uyarmak için araç bilgi ekranı, yansıtmalı gösterge ekranı* ve orta ekranda bir mesaj görüntülenir.

Duruma bağlı olarak güç sınırlama kontrolü ya hızlanmayı sınırlar, ya da gücü mümkün olduğunca azaltır.

■ **Hybrid sistem gücü sınırlama kontrolü çalışmaktadır (hızlanmayı sınırlama)**

- Belli bir miktardan daha fazla hızlanma sistem tarafından kısıtlanır.
- Araç bilgi ekranı: "**Nesne Algılandı Hızlanma Düşürüldü**"
- Yansıtmalı gösterge ekranı*: "**Nesne Algılandı Hızlanma Düşürüldü**"
- Orta ekran: Uyarı görüntülenmez
- Sürüş desteği bilgi göstergesi: Yanmaz
- Sesli uyarı: Ses gelmez

■ **Hybrid sistem gücü sınırlama kontrolü çalışmakta (güç mümkün olduğunca sınırlanmış)**

- Sistem, normalden daha güçlü bir frenlemenin gerekli olduğunu belirledi.
- Araç bilgi ekranı ve yansıtmalı gösterge ekranı*: "**FRENLE!**"
- Orta ekran: "**FRENLE!**"
- Sürüş desteği bilgi göstergesi: Yanmaz
- Sesli uyarı: Kısa bip sesi

* : Bazı modellerde

■ Fren kontrolü çalışmaktadır

- Sistem, acil bir frenlemenin gerekli olduğunu belirledi.
- Araç bilgi ekranı ve yansıtılmalı gösterge ekranı*:"**FRENLE!**"
- Orta ekran:"**FRENLE!**"
- Sürüş desteği bilgi göstergesi: Yanmaz
- Sesli uyarı: Kısa bip sesi

■ Araç sistem çalışması ile durdurulmuştur

- Araç fren kontrolü çalışması ile durdurulmuştur.
- Araç bilgi ekranı:"**Gaz Pedalına Basılı, Fren Pedalına Bas**"(Gaz pedalına basılmazsa,"**Fren Pedalına bas**"görüntülenir.)
- Yansıtılmalı gösterge ekranı*:"**Gaz Pedalına Basılı, Fren Pedalına Bas**"(Gaz pedalına basılmazsa,"**Fren Pedalına bas**"görüntülenir.)
- Orta ekran:"**Fren Pedalına bas**"
- Sürüş desteği bilgi göstergesi: Yanıyor
- Sesli uyarı: Tekrar tekrar ses verir

Aracın Ön ve Arkasındaki Sabit Nesnelere*

Sensörler aracın hareket yönünde duvar gibi sabit bir nesne algılandığında ve sistem kazayla gaz pedalına basılması nedeniyle aniden ileri hareket eden araç nedeniyle veya yanlış vites konumundan ötürü araç istenmeyen yöne hareket ettiğinde ya da park etme veya düşük hızda seyahat ederken bir çarpışmanın meydana gelebileceğini tespit ederse, sistem algılanan sabit nesne ile çarpışma etkisini azaltmak ve ortaya çıkan hasarı azaltmak için devreye girer.

BİLGİ

■ Sistem şu durumlarda devreye girer

Sürüş destek bilgisi göstergesi yanmadığında veya yanıp söndüğünde ve aşağıdaki koşulların tümü gerçekleştiğinde işlev çalışır:

- Hybrid sistem gücü sınırlama kontrolü
 - PKSB (Park Destek Freni) sistemi etkin.
 - Araç hızı yaklaşık 15 km/saat (9 mph) veya daha az.
 - Aracın hareket yönünde ve yaklaşık 2 ila 4 m ileride bir sabit nesne vardır.
 - Park Destek Freni, bir çarpışmadan kaçınmak için normalden daha güçlü bir frenlemenin gerekli olduğunu belirler.
- Fren kontrolü
 - Hybrid sistem gücü sınırlama kontrolü

* : Bazı modellerde

- Park Destek Freni, bir çarpışmadan kaçınmak için ani bir frenlemenin gerekli olduğunu belirler.

■ Sistem şu durumlarda duracaktır

Aşağıdaki koşullardan herhangi biri sağlandığında işlevin çalışması durdurulur:

- Hybrid sistem gücü sınırlama kontrolü
 - PKSB (Park Destek Freni) sistemi devre dışı.
 - Sistem, normal fren çalışması ile çarpışmanın önenebilir olduğunu belirler.
 - Sabit nesne artık aracın hareket yönünde değil veya yaklaşık 2 ila 4 m uzakta.
- Fren kontrolü
 - PKSB (Park Destek Freni) sistemi devre dışı.
 - Araç fren kontrolü ile durdurulduktan sonra yaklaşık 2 saniye geçmiştir.
 - Araç fren kontrolü ile durdurulduktan sonra fren pedalına basılmıştır.
 - Sabit nesne artık aracın hareket yönünde değil veya yaklaşık 2 ila 4 m uzakta.

■ Algılama menzili

Sistemin algılama menzili, Lexus park destek sensörünün algılama menzilinden farklıdır.

Bu nedenle, Lexus park destek sensörü statik bir nesne algılayıp uyarı verse bile PKSB (Park Destek Freni) sistemi çalışmaya başlamayabilir.

■ Lexus park destek sensörü sesli uyarısı

Lexus park destek sensörü sesli uyarısının etkin olup olmadığına bakılmaksızın, PKSB (Park Destek Freni) sistemi etkinleştirilirse, ön ve arka sensörler bir nesne algıladığında ve fren kontrolü yapıldığında nesneye olan yaklaşık mesafeyi sürücüye bildirmek için Lexus park destek sensörü sesli uyarı verecektir.

■ Sistemin düzgün çalışmayabileceği durumlar

→ S.432

■ Bir çarpışma tehlikesi olmasa bile sistemin çalışabileceği durumlar

→ S.431

⚠ DİKKAT

- PKSB (Park Destek Freni) sistemi, örneğin bir demiryolu geçidinde olduğu gibi gereksiz yere çalışırsa

→ S.454

Araç sensörlerinin Ön ve Arkasındaki Sabit Nesnelere

→ S.435

⚠ DİKKAT

■ Sistemin düzgün şekilde çalışabilmesini sağlamak için

→ S.431

■ Araç yıkama uyarıları

→ S.435

Aracın Ön ve Arkasındaki Statik Nesnelere Çalışma Örnekleri

Aracın hareket yönünde bir sabit nesne algılandığında aşağıdaki durumlarda sistem çalışır.

- Araç düşük hızda sürüldüğünde ve fren pedalı basılı değilken ya da çok geç basıldığında

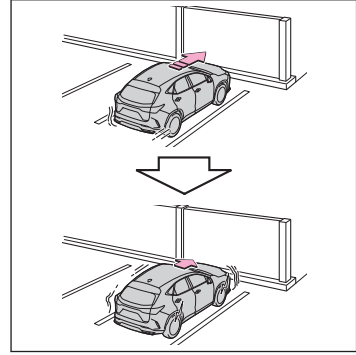

- Gaz pedalına aşırı şekilde basıldığında

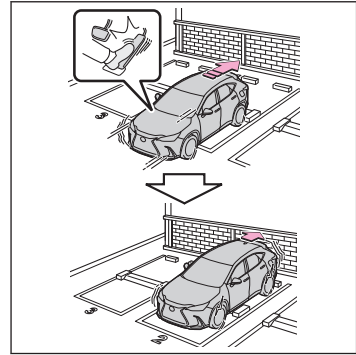

- Araç yanlış vites konumu seçildiği için ileri hareket ettiğinde

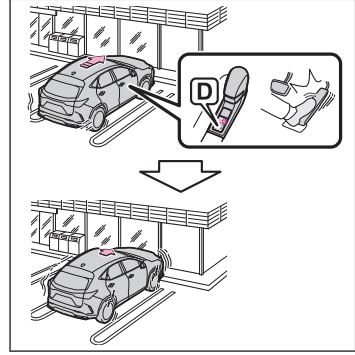

Araçın Arkasında Hareket Eden Araçlar*

Bir arka radar sensörü, aracın arkasında sağdan veya soldan yaklaşan bir araç algılar ve sistem çarpma olasılığının yüksek olduğunu tespit ederse, yaklaşan araçla çarpışma ihtimalini azaltmak için fren kontrolünü gerçekleştirecektir .

BİLGİ

■ Sistem şu durumlarda devreye girer

Sürüş destek bilgisi göstergesi yanmadığında veya yanıp söndüğünde ve aşağıdaki koşulların tümü gerçekleştiğinde işlev çalışır:

- Hybrid sistem gücü sınırlama kontrolü
 - PKSB (Park Destek Freni) sistemi etkin.
 - Araç hızı 15 km/saat veya altında.
 - Aracın arka tarafından yaklaşık 8 km/saat veya daha yüksek bir hızla sağdan ve soldan yaklaşan araçlar.
 - Vites kolu R konumundayken.
 - PKSB (Park Destek Freni), yaklaşan bir araçla çarpışmadan kaçınmak için normalden daha güçlü bir frenlemenin gerekli olduğunu belirler.
- Fren kontrolü
 - Hybrid sistem gücü sınırlama kontrolü çalışmaktadır.
 - PKSB (Park Destek Freni), yaklaşan bir araçla çarpışmadan kaçınmak için acil bir frenlemenin gerekli olduğunu belirler.

■ Sistem şu durumlarda duracaktır

Aşağıdaki koşullardan herhangi biri sağlandığında işlevin çalışması durdurulur:

- Hybrid sistem gücü sınırlama kontrolü
 - PKSB (Park Destek Freni) sistemi devre dışı.

* : Bazı modellerde

6-2. Güvenli sürüş destek işlevlerini kullanma

- Normal şekilde frene basarak çarpışmayı önlemek mümkündür.
- Aracın arkasında sağdan veya soldan artık bir araç yaklaşmamaktadır.
- Fren kontrolü
 - PKSB (Park Destek Freni) sistemi devre dışı.
 - Araç fren kontrolü ile durdurulduktan sonra yaklaşık 2 saniye geçmiştir.
 - Araç fren kontrolü ile durdurulduktan sonra fren pedalına basılmıştır.
 - Aracın arkasında sağdan veya soldan artık bir araç yaklaşmamaktadır.

■ Algılama menzili

Sistemin algılama menzili, RCTA işlevinin algılama alanından farklıdır. (→ S.447)
Bu sebeple, RCTA işlevi bir araç tespit edip bir uyarı verse bile, PKSB (Park Destek Freni) sistemi çalışmaya başlamayabilir.

■ RCTA sesli uyarısı

RCTA işlevinin açık veya kapalı olmasına bakılmaksızın, PKSB (Park Destek Freni) sistemi devre dışı bırakılmazsa, fren kontrolü çalıştığı anda sürücüyü uyarmak için sesli uyarı verilir.

■ Sistemin düzgün çalışmayabileceği durumlar

→ S.442

■ Bir çarpışma tehlikesi olmasa bile sistemin çalışabileceği durumlar

→ S.442

Aracın Arkasında Hareket Eden Araçlara Örnekler

Bu işlev, aracın sürüş yönünde bir aracın algılanması gibi durumlarda çalışacaktır.

- Geri hareket sırasında bir araç yaklaşıyor ve fren pedalına basılmıyor ya da geç basılıyor

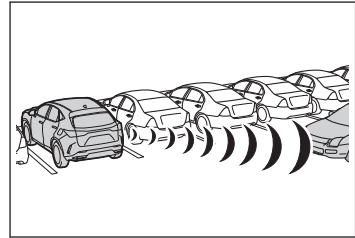

Aracın Arkasında Hareket Eden Araçlar sensörleri

→ S.419

⚠ DİKKAT**■ Sistemin düzgün şekilde çalışabilmesini sağlamak için**

→ S.419

Aracın Arkasındaki Yayalar*

Arka kamera sensörü, geri hareket sırasında aracın arkasında bir yaya algılasa ve algılanan yaya ile çarpışma olasılığı yüksekse, bir uyarı sesi duyulur. Sistem, algılanan yaya ile çarpma olasılığının aşırı yüksek olduğunu belirlerse, frenler çarpışmanın etkisini azaltmaya yardımcı olmak için otomatik olarak uygulanacaktır.

📄 BİLGİ**■ Sistem şu durumlarda devreye girer**

- Sürüş destek bilgisi göstergesi yanmadığında veya yanıp söndüğünde ve aşağıdaki koşulların tümü gerçekleştiğinde işlev çalışır:
 - Hybrid sistem gücü sınırlama kontrolü
 - PKSB (Park Destek Freni) sistemi etkin.
 - Araç hızı yaklaşık 15 km/saat (9 mph) veya daha az.
 - Vites kolu R konumundayken.
 - Arka kamera sensörü, geri hareket sırasında aracın arkasında bir yaya algılar ve algılanan yaya ile çarpışma olasılığının yüksek olduğunu belirler.
 - PKSB (Park Destek Freni), bir çarpışmadan kaçınmak için normalden daha güçlü bir frenlemenin gerekli olduğunu belirler.
- Fren kontrolü
 - Hybrid sistem gücü sınırlama kontrolü çalışmaktadır.
 - PKSB (Park Destek Freni), yayalar ile çarpışmadan kaçınmak için acil bir frenlemenin gerekli olduğunu belirler.

■ Sistem şu durumlarda duracaktır

Aşağıdaki koşullardan herhangi biri sağlandığında işlevin çalışması durdurulur:

- Hybrid sistem gücü sınırlama kontrolü
 - PKSB (Park Destek Freni) sistemi devre dışı.
 - Normal şekilde frene basarak çarpışmayı önlemek mümkündür.
 - Yaya, aracınızın arkasında artık algılanmadığında.
- Fren kontrolü
 - PKSB (Park Destek Freni) sistemi devre dışı.
 - Araç fren kontrolü ile durdurulduktan sonra yaklaşık 2 saniye geçmiştir.

* : Bazı modellerde

6-2. Güvenli sürüş destek işlevlerini kullanma

- Araç fren kontrolü ile durdurulduktan sonra fren pedalına basılmıştır.
- Yaya, aracınızın arkasında artık algılanmadığında.

■ Algılama menzili

Sistemin algılama menzili, RCTA işlevinin algılama alanından farklıdır. (→ S.452)
Bu sebeple, RCTA işlevi bir araç tespit edip bir uyarı verse bile, PKSB (Park Destek Freni) sistemi çalışmaya başlamayabilir.

■ Sistemin düzgün çalışmayabileceği durumlar

→ S.449

■ Sistemin beklenmedik şekilde çalışabileceği durumlar

→ S.449

Aracın arkasında bir araç algılandığında

Geri hareket sırasında aracın arkasında bir yaya algılandığında, fren pedalına basılmadığında veya geç basıldığında.

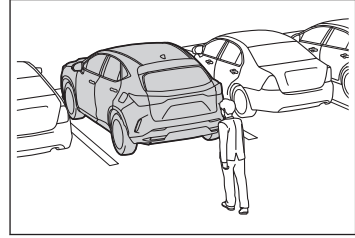

Yayalar Aracın Arkasında ekranı

Aracın arkasındaki algılama alanında bir yaya tespit edildiğinde sürücünün eyleme geçmesini isteyen bir mesaj görüntüler. (Ayrıca orta ekranda bir mesaj görüntülenir.)

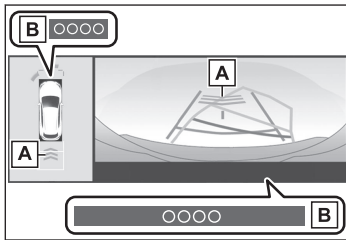

A Yaya algılama simgesi

B Fren hatırlatıcı

Aracın Çevresindeki Statik Nesnelere (Advanced Park sistemli araçlar)*

Park sırasında bir sensör, çevrede duvar gibi bir çarpışmanın muhtemel olduğu sabit bir nesneyi algılayarsa, sistem bir çarpışmayı önlemeye veya çarpışmanın etkisini azaltmaya yardımcı olmak için devreye girer.

Çevrede sabit bir nesne algılandığında sistem aşağıdaki durumlarda çalışacaktır.

- İleri doğru giderken, dönüşün iç tarafında duran bir nesneyle çarpışma olasılığı yüksektir

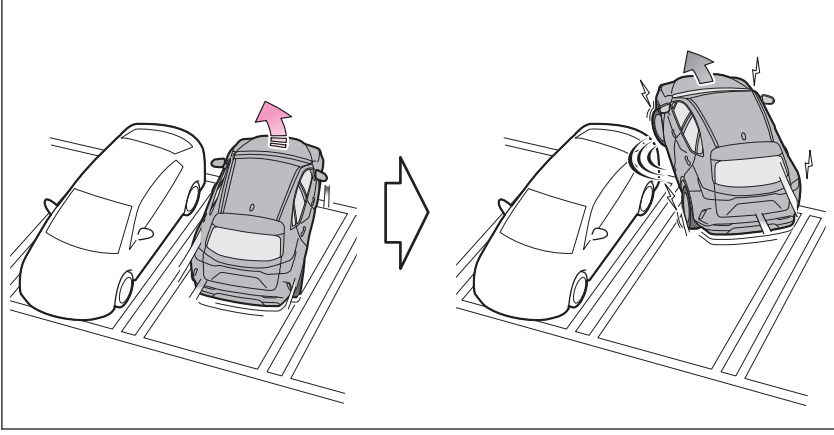

- Geri doğru giderken, dönüşün dış tarafında duran bir nesneyle çarpışma olasılığı yüksektir

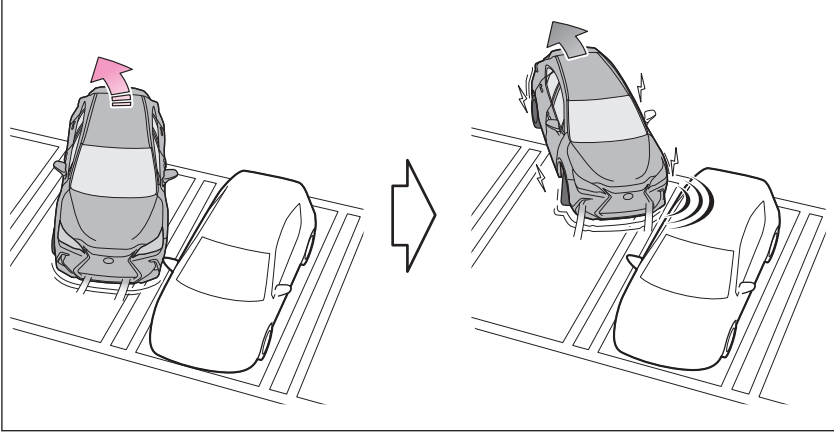

■ Çalışma koşulları

Bu işlev, aracın etrafındaki sabit nesnelere için çalışma koşullarına ek olarak aşağıdaki koşullardan herhangi biri karşılandığında çalışır.

- Hybrid sistem çalıştırıldıktan sonra araç yaklaşık 7 m veya daha az hareket etti
- R vites konumu seçilmiş

* : Bazı modellerde

- Vites konumu R'den D'ye değiştirildikten sonra araç yaklaşık 7 m veya daha az hareket etti

■ Sistem şu durumlarda duracaktır

→ S.458

■ Sensör algılama bilgisi

Sistemin algılama menzili, Lexus park destek sensörünün algılama menzilinden farklıdır.

Bu nedenle, Lexus park destek sensörü statik bir nesne algılayıp uyarı verse bile PKSB (Park Destek Freni) sistemi çalışmaya başlamayabilir.

■ Sensörün doğru şekilde algılayamayabileceği nesnelere

→ S.431

■ Lexus park destek sensörü sesli uyarısı

Lexus park destek sensörü sesli uyarısının etkin olup olmadığına bakılmaksızın (→ S.435), PKSB (Park Destek Freni) sistemi etkinleştirilirse (→ S.457), ön ve arka sensörler bir nesne algıladığında ve fren kontrolü yapıldığında nesneye olan yaklaşık mesafeyi sürücüye bildirmek için Lexus park destek sensörü sesli uyarı verecektir.

■ Sistemin düzgün çalışmayabileceği durumlar

→ S.432

■ Bir çarpışma tehlikesi olmasa bile sistemin çalışabileceği durumlar

- Aracın etrafındaki sabit nesnelere algılanamayacağı durumlara (→ S.458) ek olarak, aşağıdaki durumlarda nesnelere sensörler tarafından algılanamayabilir:
 - Paralel parkta olduğu gibi yana doğru hareket ederken → S.431
- Aracın yan taraflarındaki nesnelere algılanması
 - Aracın yan taraflarındaki nesnelere anında algılanmaz. Nesnelere araca göre konumu, ön veya arka yan sensörler veya yan kameralar tarafından ilk kez algılandıktan sonra tahmin edilir. Bu nedenle, güç düğmesi AÇIK konuma getirildikten sonra, aracın yanında bir nesne olsa bile, araç bir miktar gidene ve yan sensörler veya yan kameralar tüm aracın yanındaki alanları tamamen tarayana kadar tespit edilemeyebilir.
 - Bir araç, kişi, hayvan vb. yan sensörler veya yan kameralar tarafından algılanır ancak daha sonra yan sensörlerin veya yan kameraların algılama alanından çıkarsa, sistem nesnenin hareket etmediğini varsayar.

Lexus Teammate Advanced Park*

İşlev açıklaması

Advanced Park (Gelişmiş Park), aracın etrafındaki kör noktaları ve hedef park yerini kuş bakışı görüntüleyip, ekranlar ve sesli uyarı ile kullanım desteği sunan ve vites değiştirerek, direksiyon simidini, gaz pedalı ve fren pedalını kullanarak güvenli ve sorunsuz park etmeye veya park yerinden çıkmaya yardımcı olan bir sistemdir. Ayrıca, panoramik görüş monitörü*¹ aracın önündeki, arkasındaki ve üstündeki alanı görüntüleyerek aracın çevresindeki alanın durumunu doğrulamaya yardımcı olabilir. Park desteği başladığında, araç hedef park yerine ulaşıncaya dek sinyal lambaları otomatik olarak yanıp sönerak aracın etrafındaki kişilere park edilmekte olduğunu bildirir. Yol yüzeyi ya da aracın durumuna, araç ile park yeri arasındaki mesafeye, vb. bağlı olarak, hedef alana park etmeye yardımcı olunamayabilir.

■ Uzaktan kumanda işlevi*

Uzaktan kumanda işlevi, bir akıllı telefon aracılığıyla aracın dışından vites konumunun değiştirilmesine, direksiyon simidinin, gaz pedalının ve fren pedalının çalıştırılmasına izin vererek orta ekranda seçilen bir park yerine park etmeye veya buradan çıkmaya yardımcı olan bir sistemdir. Park desteği başladığında, aracın ileri ve geri hareket ettirilmesi haricinde araç hedef park yerine ulaşıncaya dek sinyal lambaları otomatik olarak yanıp sönerak aracın etrafındaki kişilere park edilmekte olduğunu bildirir. Kullanım öncesi hazırlık: → S.501

İşlevler

■ Dikey park (ileri/geri) işlevi

Aracın hedef park yerinin yakınında durduğu konumdan itibaren araç park yerine girene kadar destek sağlanır. → S.480

■ Dikey çıkış (ileri/geri) işlevi

Araç, park edildiği yerden kolayca çıkabileceğiniz bir konuma gelene kadar destek sağlanır. → S.482

■ Paralel park işlevi

Aracın hedef park yerinin yakınında durduğu konumdan itibaren araç park yerine girene kadar destek sağlanır. → S.485

■ Paralel çıkış işlevi

Araç, park edildiği yerden kolayca çıkabileceğiniz bir konuma gelene kadar destek sağlanır. → S.489

* : Bazı modellerde

*1 : Panoramik görüş monitörüyle ilgili ayrıntılar için bkz. "MULTİMEDYA KULLANICI EL KİTABI".

■ Hafıza işlevi

Araç önceden kayıtlı bir park yerine yönlendirilinceye kadar destek sağlar.
→ S.491

■ Uzaktan kumanda işlevi*

Bir akıllı telefonu kullanarak, akıllı telefonun ekranında onaylanan yakındaki bir hedef park yerine girme veya çıkma konusunda destek aracın dışından sağlar.→ S.497

▲ DİKKAT

■ Sistemin kullanımı ile ilgili uyarılar

Bu sistemin tanıma ve kontrol yetenekleri sınırlıdır. Sürücü, sisteme fazla güvenmeden ve çevredeki durumları anlayarak her zaman sorumlu şekilde güvenli olarak araç kullanmalıdır.

- Normal bir araçta olduğu gibi, araç hareket halindeyken çevrenizi gözlemlemeye özen gösterin.
- Sistem çalışırken her zaman aracın çevresine dikkat edin ve aracı yavaşlatmak veya durdurmak için gerektiğinde fren pedalına basın.
- Park ederken, işleme başlamadan önce aracın hedef park yerine park edilebileceğinden emin olun.
- Yol yüzeyinin veya aracın durumuna, araç ile park yeri arasındaki mesafeye vb. bağlı olarak bir park yeri tespit edilemeyebilir veya sistem aracın tam olarak park edileceği noktaya kadar destek sağlayamayabilir.
- Bu sistem, sürüş yönünü değiştirmek için aracı uygun konumlara yönlendirir, ancak aracın herhangi bir anda park halindeki bir araca çok yaklaştığını düşünüyorsanız, fren pedalına basın ve vites konumunu değiştirin. Ancak, bu yapılırsa aracın yön değiştirme sayısı artabilir ve araç eğik olarak park edilebilir.
- Aşağıdaki nesnelere tespit edilemeyebileceğinden, aracınızın etrafındaki alanın güvenliğini kontrol ettiğinizden emin olun ve bir nesneye çarpma ihtimaline karşı aracı durdurmak için fren pedalına basın.
 - Teller, çitler, halatlar vb.
 - Ses dalgalarını sönmeyen pamuk, kar ve diğer malzemeler
 - Keskin kenarlı nesnelere
 - Alçak nesnelere (kaldırım taşları, park blokları vb.)
 - Üst kısımları aracınıza doğru çıkıntılı olan yüksek nesnelere
- Hedef park yerinde bir nesne olsa bile tespit edilemeyebilir ve destek verilebilir.
- Sistem çalışırken, aracınızın yakındaki bir araca, park bloğuna, nesneye veya kişiye çarpma olasılığı varsa, aracı durdurmak için fren pedalına basın ve sistemi devre dışı bırakmak için Advanced Park ana düğmesine basın.
- Aracın arkasındaki alanı görüntülemek için asla yalnızca orta ekranı kullanmayın. Gösterilen resim gerçek durumdan farklı olabilir. Geri giderken

* : Bazı modellerde

⚠ DİKKAT

yalnızca ekranı kullanmak, başka bir araçla kazaya neden olabilir. Geri giderken, başta aracın arkası olmak üzere, aracınızın etrafındaki alanın güvenliğini doğrudan bakarak kontrol ettiğinizden veya aynaları kullandığınızdan emin olun.

- Ortam sıcaklığı aşırı derecede düşük olduğunda ekran karanlık görünebilir veya gösterilen görüntü net olmayabilir. Ayrıca, hareketli nesnelere bozuk görünebileceğinden veya ekranda görülemeyebileceğinden, aracınızın etrafındaki alanın güvenliğini doğrudan bakarak kontrol ettiğinizden emin olun.
- Aşağıdaki durumlarda, araç Advanced Park tarafından durdurulup o şekilde tutulurken iptal edilebilir ve araç hareket etmeye başlayabilir. Hemen fren pedalına basın. Aksi takdirde kazaya neden olabilir.
 - Sürücü kapısı açıldığında
 - Sistem tarafından istenen işlemler belirli bir süre içerisinde yapılmadığında
 - Fren pedalına basıldığında ve araç belirli bir süre durdurulduğunda
 - Sistemde arıza olduğunda
- Bu sistem çalışırken direksiyon simidi döneceği için aşağıdakilere dikkat edin.
 - Kravatın, atkı veya kolun sıkışmamasına dikkat edin. Üst bedeninizi direksiyon simidinden uzak tutun. Ayrıca, çocukları direksiyon simidinden uzak tutun.
 - Uzun tırnaklar takılabilir ve direksiyon simidi dönerken yaralanmaya neden olabilir.
 - Acil bir durumda, aracı durdurmak için fren pedalına basın ve ardından sistemi devre dışı bırakmak için Advanced Park ana düğmesine basın.
- Bu sistem çalışırken kimsenin ellerini camdan dışarı çıkarmasına izin vermeyin.

■ Advanced Parkın doğru çalışmasını sağlamak için

Aşağıdaki uyarılara dikkat edin. Dikkate alınmadığı takdirde, aracın kontrolü kaybedilebilir ve bu durum kazaya neden olabilir.

- Bu sistemi aşağıdaki gibi durumlarda kullanmayın:
 - Ortak park yerleri dışındaki alanlardayken
 - Park yerinin yüzeyi kum veya çakıl olduğunda ve park yeri çizgileriyle net bir şekilde tanımlanmadığında
 - Park yeri düz olmadığında, örneğin bir yokuşta veya yükseklik farkları olduğunda
 - Mekanik park sistemi
 - Aracın alt kısmına temas edecek şekilde yükselen cihaza sahip park yeri
 - Yol yüzeyi donmuş, kaygan veya karla kaplıyken
 - Aşırı sıcakken ve asfalt erirken
 - Aracın etrafında nesnelere olduğunda

⚠ DİKKAT

- Aracınız ile hedef park yeri arasında ya da hedef park noktası içinde (görüntülenen mavi kutu içinde) bir nesne olduğunda
- Aracınız ile hedef park yeri arasında veya hedef park noktası içinde (görüntülenen mavi kutunun içinde) bir kanal olduğunda
- Çıkış yönünde bir delik veya kanal olduğunda
- Yaya veya araç trafiğinin yoğun olduğu alanlardayken
- Park yeri, park edilmesi zor bir lokasyondaysa (aracınız için çok dar, vb.)
- Kamera merceğine yapışan kir veya kar, kameraya gelen ışık veya gölgeler nedeniyle görüntüler net olmadığına
- Araca lastik zincirleri veya kompakt bir yedek lastik takıldığında
- Kapılar veya bagaj kapağı tamamen kapatılmadığında
- Bir kol camın dışında tutulduğunda
- Şiddetli yağmur veya kar gibi kötü hava koşullarında
- Yalnızca, fabrikadan sevk sırasında araca takılı olanlar gibi standart boyutlu lastikler kullandığınızdan emin olun. Aksi takdirde, Advanced Park düzgün çalışmayabilir. Ayrıca, lastikler değiştirildiğinde, ekranda görüntülenen çizgilerin veya kutunun konumu yanlış olabilir. Lastikleri değiştirirken, yetkili bir Lexus bayisi ya da Lexus servisi veya başka bir yetkin ve donanımlı profesyonele başvurun.
- Aşağıdaki gibi durumlarda, sistemin kayıtlı bir park yerine destek sağlaması mümkün olmayabilir:
 - Lastikler aşırı derecede aşındığında veya lastik basıncı düşük olduğunda
 - Ağır bir yük taşırken
 - Taşınan yük nedeniyle araç yana yattığında
 - Park yerinin yüzeyine bir ısıtıcı monte edildiğinde (yol yüzeyinde donmayı önleyici ısıtıcı)
 - Örneğin bir tekerlek güçlü bir darbeye maruz kaldıktan sonra tekerlekler yanlış hizalandığında
 - Destek sırasında bir yaya veya geçen araç algılandığında
 - Bir şey yanlış bir şekilde park çizgisi olarak algılandığında (ışık, bir binadan gelen yansımalar, park yüzeyindeki yükseklik farkı, bir kanal, boyalı yol çizgileri, yeniden çizilmiş çizgiler vb.)

Araç, yukarıdakilerin dışındaki bir durumdan ötürü belirlenmiş park yerinden büyük ölçüde saparsa, aracınızı yetkili bir Lexus bayisi ya da Lexus servisi veya başka bir yetkin ve donanımlı profesyonele kontrol ettirin.

⚠ DİKKAT**■ Uzaktan kumanda işlevini kullanırken**

- Uzaktan kumanda işlevi, Advanced Park sisteminin bir işlevidir. Halka açık yollarda Uzaktan kumanda işlevini kullanırken, tüm yerel trafik yasalarına ve yönetmeliklerine uyduğunuzdan emin olun.
- Uzaktan kumanda işlevi yalnızca akıllı telefon uygulamasının feragatnamesini kabul ettikten sonra kullanılabilir.
- Uzaktan kumanda işlevi yalnızca bazı sürüş işlemlerini gerçekleştirebilir. Yalnızca geçerli ehliyete sahip bir sürücü tarafından kullanılmalıdır. Uygulamayı kullanırken, elektronik anahtar yanınızda taşıyın. Kullanım sırasında uygulama ekranına bakmayın ve aracın çevresine dikkat edin. Acil bir durumda, Uzaktan kumanda işlevini iptal edin ve aracı durdurun.
- Normal bir araçta olduğu gibi, araç hareket halindeyken aracın çevresini gözlemlemeye özen gösterin.
- Sistem çalışırken her zaman aracın çevresine dikkat edin.
- Uzaktan kumanda işlevi, bir akıllı telefon kullanarak uzaktan park etme veya çıkış işlemlerinde yardımcı olan bir sistemdir. Uzaktan kumanda işlevini kullanırken, sürücü elektronik anahtar ve akıllı telefonu taşımaları ve aracın etrafındaki alanın güvenliğini doğrulamalıdır.
- Uzaktan kumanda işlevini kullanırken, akıllı telefonu sürekli kullanmayı keserek (parmağınızın hareketini durdurma, parmağınızı ekrandan kaldırma vb.) araç durdurulabilir. Araç, akıllı telefon uygulamasındaki iptal düğmesine dokunarak, elektronik anahtarla kapı kilitlerini açarak veya bir kapı açarak da durdurulabilir.
- Aracınız bir engelle temas edebilir gibi görünüyorsa, akıllı telefonu kullanmayı bırakın ve gerekirse Uzaktan kumanda işlevini iptal edin.
- Sistemin çalışması sadece sabit bir hızda yürütülür ve akıllı telefonun sürekli çalışma hızı artırılrsa veya azaltılrsa dahi araç hızlandırılmaz veya yavaşlatılmaz.
- Akıllı telefon ekranına bakarak asla aracı kullanmayın.
- Sürüş sırasında, aracınızın etrafındaki alanın güvenliğini doğrudan bakarak kontrol ettiğinizden emin olun.
- Araçta yolcular veya evcil hayvanlar varken Uzaktan kumanda işlevini kullanmayın.
- Acil bir durumda, elektronik anahtar üzerindeki bir düğme ile veya bir kapı açılarak sistem iptal edilebilir.
- Uzaktan kumanda işlevini kullanmak için, Remote Park uygulamasının en son sürümünü kurulu olan bir akıllı telefona sahip olmanız gerekir. Aşağıdaki işletim sistemleri desteklenir:
 - Android™
 - Apple® iOS
- Aracı Remote Park akıllı telefon uygulamasına kaydederken, araca bağlı diğer tüm uygulamaların bağlantısını kesin.

⚠ DİKKAT

- Uzaktan kumanda işlevini etkinleştirmek için Apple CarPlay bağlantısını devre dışı bıraktığınızdan emin olun.
- Park ederken, işleme başlamadan önce aracın hedef park yerine park edilebildiğinden emin olun.
- Uzaktan kumanda işlevini yalnızca kaygan olmayan düz yol yüzeylerinde kullanın. Aşağı veya yukarı eğimli park yerleri için Uzaktan kumanda işlevini kullanmayın.
- Uzaktan kumanda işlevi çalışırken, bir arıza veya sistem sınırlaması algılanırsa, aşağıdakiler otomatik olarak gerçekleşir:
 - Uzaktan kumanda işlevi iptal edilir
 - Araç durur
 - Vites konumu P olarak değişir ve park freni devreye girer
 - Güç düğmesi kapanır (bazı arızalarda güç düğmesi kapanmaz veya kapatılamaz. Araca girin ve akıllı telefonda görüntülenen mesaja göre düzeltici işlemi yapın.)
 - Kapılar kilitli kalır
- Uzaktan kumanda işlevini başlatırken, elektronik anahtar uzaktan kumandası ile kapıların kilidini açın.
- Uzaktan kumanda işlevi çalışırken, sürücü aracın yaklaşık 3 m (9,8 ft) yakınında kalmalıdır. Sürücü yaklaşık 3 m'den (9,8 ft) daha fazla uzaklaşırsa, Uzaktan kumanda işlevi askıya alınır ve akıllı telefonda bir mesaj görüntülenir. Araca yaklaşarak uzaktan kumanda işlevi çalıştırılabilir.
- Çevre karanlıksa farlar açılır.
- Bir arıza nedeniyle sistemin çalışması iptal edilirse, dörtlü flaşörler yanıp söner. Aşağıdaki koşullardan herhangi biri karşılandığında dörtlü flaşörler kapanır:
 - Bir kapı açılır
 - Dörtlü flaşörlerin yanıp sönmeye başlamasının üzerinden 3 dakika geçmiş
- Uzaktan kumanda işlevi yalnızca aşağıdaki koşullar karşılandığında başlatılabilir:
 - Destek modu seçildikten sonra hybrid sistem çalıştırıldığında
 - Güç düğmesi kapalıyken
 - Uzaktan kumandalı klima çalışırken
- Kapıların kilitleri uzaktan kumanda ile açıldıktan sonra, kapılar akıllı giriş işlevi kullanılarak kilitlenirse, kilitleme işlemi gecikebilir.

⚠ UYARI

■ Advanced Park Kullanım Uyarıları

12 volt akü boşalmışsa veya çıkarılıp takılmışsa, dış dikiz aynalarını katlayın ve açın.

■ Uzaktan kumanda işlevini kullanırken

- Uzaktan kumanda işlevini kullanmadan önce akıllı telefonun pil şarj seviyesini kontrol edin. Uzaktan kumanda işlevi çalıştırılırken akıllı telefonun pili biterse, destek askıya alınır. Ayrıca, Uzaktan kumanda işlevini başlatmaya çalışırken akıllı telefonun pil şarj seviyesi %20 veya daha azsa, Uzaktan kumanda işlevi başlatılmaz.
- Uzaktan kumanda işlevini kullanmadan önce akıllı telefonun Bluetooth iletişim işlevini açın. Bluetooth işlevi kapalıysa uzaktan kumanda işlevi kullanılamaz.
- Uzaktan kumanda işlevini kullanırken akıllı telefonun Bluetooth işlevini kapatmayın veya multimedya sistemiyle bağlantısını kesmeyin. Araca Bluetooth ile bağlanılamıyorsa, Uzaktan kumanda işlevi kullanılamaz.
- Uzaktan kumanda işlevi kullanılırken, bir arama vb. alınır ve başka bir uygulama açılırsa, Uzaktan kumanda işlevi askıya alınır. Remote Park uygulaması 3 dakika içinde yeniden açılırsa destek devam ettirilebilir. 3 dakika veya daha fazla süre geçerse, destek iptal edilir.
- Uzaktan kumanda işlevini kullanırken, akıllı telefonun ana sayfa düğmesine veya güç düğmesine basılır ve ekran kilitlenirse, Uzaktan kumanda işlevi askıya alınır. Remote Park uygulaması 3 dakika içinde yeniden açılırsa destek devam ettirilebilir. 3 dakika veya daha fazla süre geçerse, destek iptal edilir.
- Remote Park kullanılırken Remote Park uygulamasını zorla kapatmayın. Uygulama zorla kapatılırsa destek iptal edilir.
- Ortam sıcaklığı düşük olduğunda, 12 volt akü şarjı nedeniyle sistemin çalışmaya başlaması zaman alabilir.
- 12 volt akünün voltajı düşerse destek iptal edilir.
- Uzaktan kumanda işlevini bir yokuşta kullanırken, araç hızı daha yavaş olur ve aracın nesnelere yaklaşacağı mesafe, düz bir yol yüzeyine göre daha uzak olur.
- Araç, elektronik park freni tarafından durdurulduktan veya vites konumu P konumuna getirildikten sonra sistemde geçici bir arıza olursa, güç anahtarı kapatılıp sistem iptal edilebilir. Bu durumda, aracı yetkili bir Lexus bayisi ya da Lexus servisi veya güvenilir başka bir servise kontrol ettirin.
- Bir sistem arızası meydana gelirse, destek geçici olarak askıya alınabilir. Sistem normale dönerse, işlem devam edilebilir. İşlemi sürdürmek için akıllı telefon ekranındaki içeriği takip edin.
- Hybrid sistem, piyasada satılan bir uzaktan başlatıcı kullanılarak çalıştırıldıysa, uzaktan kumanda işlevi başlatılamaz.
- Uzaktan kumanda işlevi tamamlandıktan sonra, yönetmeliklere göre park freni devreye girer. Park freni donabileceği ve serbest bırakılamayabileceği için, aşırı soğuk bölgelerde Uzaktan kumanda işlevini kullanmaktan kaçının. Ayrıca

6-2. Güvenli sürüş destek işlevlerini kullanma

⚠ UYARI

park freni donarsa, serbest bırakıldığında gürültü çıkarabilir. Ancak bu bir arıza belirtisi değildir.

- Elektronik anahtarın pili bittiğinde Uzaktan kumanda işlevini kullanmayın.

Advanced Park için kullanılan kamera ve sensör türleri

Park halindeki araçları tespit etmek için kameralar ve sensörler kullanılır ve bu da park yerlerinin tespit edilmesini kolaylaştırır.

► Ön kamera

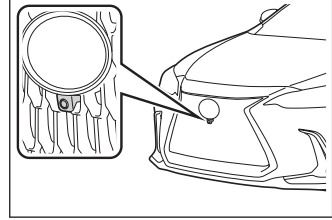

► Yan kameralar

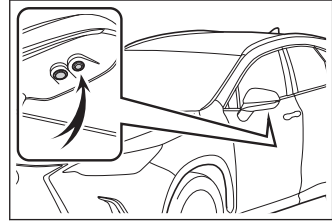

► Arka kamera

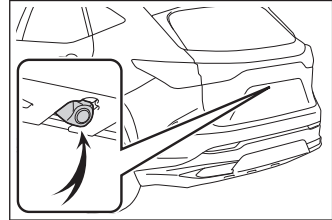

► Sensörler

→ S.435

📄 BİLGİ

■ Kamera görüntüleri

Özel kameralar kullanıldığından, gösterile görüntülerdeki renkler gerçek renkten farklı olabilir.

■ Kullanım uyarıları

Aşağıdakilere ilişkin ayrıntılar için, "MULTİMEDYA KULLANICI EL KİTABI" içinde "Çevresel izleme sistemi" kısmındaki "Panoramik görüş monitörü (Lexus Teammate Advanced Park ile donatılmış araçlar) bölümüne bakın.

- Ekranların görüntülenebilir aralığı
- Kameralar
- Gösterilen görüntüler ve gerçek yol arasındaki farklar
- Gösterilen görüntüler ve gerçek nesnelere arasındaki farklar

■ Kameraların ve sensörlerin algılama aralığı

- Park edilmiş bir araç hedef park yerinin arkasındaysa ve araçla arasındaki mesafe uzarsa, artık tespit edilemeyebilir. Park edilmiş bir aracın şekline veya durumuna bağlı olarak algılama aralığı kısaldır veya araç algılanmayabilir.
- Kolonlar, duvarlar vb. gibi park edilmiş araçlar dışındaki nesnelere algılanamayabilir. Ayrıca, algılanırlarsa hedef park yerinin yanlış hizalanmasına neden olabilirler.

■ Park yeri çizgilerinin düzgün tanınmayabileceği durumlar

- Aşağıdaki gibi durumlarda yol yüzeyindeki park yeri çizgileri algılanmayabilir:
 - Park yeri çizgileri kullanmadığında (park yeri sınırları ip, blok vb. ile işaretlenmiş)
 - Park yeri çizgilerinin soluk veya kirlili nedeniyle belirsiz hale gelmesi
 - Yol yüzeyi beton gibi parlak olduğunda ve onunla beyaz park alanı çizgileri arasındaki kontrast az olduğunda
 - Park yeri çizgileri sarı veya beyaz dışında herhangi bir renk olduğunda
 - Geceleri, bir yeraltı otoparkında, kapalı otoparkta vb. yerlerdeki gibi park yerini çevreleyen alan karanlık olduğunda
 - Yağmur yağdığı ve yol yüzeyi ıslak ve yansıtıcı olduğunda veya su birikintileri olduğunda
 - Sabahın erken saatlerinde veya akşam saatlerinde olduğu gibi, güneş doğrudan bir kameraya gelirken
 - Park yeri karla veya buz çözücü maddeyle kaplandığında
 - Yol yüzeyinde onarım izleri veya başka işaretler olduğunda veya yol yüzeyinde bir trafik bariyeri veya başka bir nesne olduğunda
 - Yol yüzeyinin rengi veya parlaklığı düzensiz olduğunda
 - Bir kameraya sıcak veya soğuk su sıçradığında ve mercek buğulandığında
 - Park yerinin görünümü aracın veya ağaçların gölgesinden etkilendiğinde
 - Bir kamera merceği kirlendiğinde veya su damlacıkları ile kaplandığında
- Aşağıdaki gibi durumlarda hedef park yeri doğru tanınmayabilir:
 - Yol yüzeyinde onarım izleri veya başka işaretler olduğunda veya yol yüzeyinde bir park bloğu, bir trafik bariyeri veya başka bir nesne olduğunda

6-2. Güvenli sürüş destek işlevlerini kullanma

- Yağmur yağdığında ve yol yüzeyi ıslak ve yansıtıcı olduğunda veya su birikintileri olduğunda
- Aracın etrafındaki alan karanlık veya arkadan aydınlatmalı olduğunda
- Yol yüzeyinin rengi veya parlaklığı düzensiz olduğunda
- Park yeri yokuşta olduğunda
- Park yerinin yakınında çapraz çizgiler (giriş koridoru) olduğunda
- Park yerinin görünümü park etmiş bir aracın gölgesinden etkilendiğinde (örneğin izgara, marşpiyel, vb.)
- Kameranın görüşünü engelleyen aksesuarlar takıldığında
- Park yeri çizgilerinin soluk veya kirliliği nedeniyle belirsiz hale gelmesi
- Park yerinin görünümü aracın veya ağaçların gölgesinden etkilendiğinde

■ Sensör algılama bilgisi

→ S.431

■ Sensörün doğru şekilde algılayamayabileceği nesnelere

→ S.431

■ Sensörlerin düzgün çalışmayabileceği durumlar

→ S.431

■ Çarpışma ihtimali olmasa bile park desteğinin çalışmayabileceği durumlar

→ S.431

⚠ DİKKAT

■ Kameralar ve sensörler için uyarılar

- Kamera merceğinin özelliklerinden dolayı, ekranda görüntülenen kişilerin ve nesnelere konumu ve uzaklığı gerçek durumdan farklı olabilir. Ayrıntılar için, "MULTİMEDYA KULLANICI EL KİTABI" içindeki Panoramik görüş monitörü [Lexus Teammate Advanced Park (park destek sistemi) ile donatılmış araçlar] kısmına bakın.
- Lexus park destek sensörünün kullanımına ilişkin uyarılara uyduğunuzdan emin olun, aksi takdirde bir sensör doğru çalışmayabilir ve bir kazaya neden olabilir.
→ S.431
- Aşağıdaki gibi durumlarda sensörler düzgün çalışmayabilir ve bir kazaya neden olabilir. Dikkatlice devam edin.
 - Hedef park yerinin yanında park edilmiş bir araç olduğunda, görüntülenen hedef park yeri gerçek hedef park yerinden uzaktaysa, bir sensör yanlış hizalanmış olabilir. Aracı herhangi bir yetkili Lexus bayisi ya da Lexus servisi veya güvenilir başka bir servise gösterin.
 - Sensörlerin algılama alanının yakınına herhangi bir aksesuar monte etmeyin.

Advanced Park sisteminin açılıp/kapatılması

● Advanced Park ana düğmesine basın.

Destek verilirken düğmeye basılırsa destek iptal edilir.

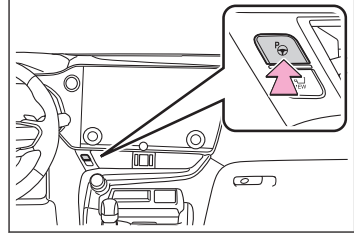

BİLGİ

■ Advanced Park çalışma koşulları

Aşağıdaki koşulların tümü yerine getirildiğinde destek başlar:

- Fren pedalına basıldığında
- Araç durdurulmuş
- Sürücü emniyet kemeri takılı
- Direksiyon simidi hareket ettirilmemekte
- Gaz pedalına basılı değil
- Tüm kapılar ve bagaj kapağı kapalı
- Dış dikiz aynaları katlanmamış
- Park freni devrede değildir
- Dinamik radarlı sabit hız kontrol sistemi çalışmıyor
- ABS, VSC, TRC, PCS ve PKSB çalışmıyor
- Araç dik bir yokuşta değilken
- VSC ve TRC kapalı değil

Destek başlatılmıyorsa, orta ekranda görüntülenen mesajı kontrol edin → S.507

Advanced Park yönlendirme ekranları

Yönlendirme ekranları orta ekranda görüntülenir.

► Yönlendirme ekranı (Destek başladığında)

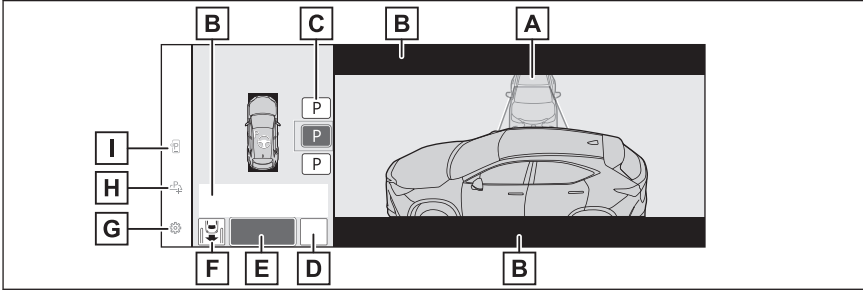

A Hedef park yeri kutusu (mavi)

B Öneri ekranı

C Park türü değiştirme düğmesi

Birden fazla düğme görüntülenirse, düğmenin durumuna bağlı olarak işlevi aşağıdaki gibi değişir.

P veya P : Hedefi başka bir park yeri olarak değiştirin.

P veya P : Geçerli hedef park yerini seçin.

(P) : Paralel park işlevine geçmek için seçin

P : Dikey park (ileri/geri) işlevini değiştirin

D [MOD]düğmesi

Hafıza işlevi ile dikey park (ileri/geri) işlevi ve paralel park işlevi arasında geçiş yapmak için seçin → S.491

E [Başlat]düğmesi

Park desteğini başlatmak için seçin.

F Dikey park yönü değiştirme düğmesi

Park (ileri) işlevi ile park (geri) işlevi arasında geçiş yapmak için seçin

: Dikey park (ileri) işlevini değiştirin

: Dikey park (geri) işlevini değiştirin

G Ayar kişiselleştirme düğmesi

Advanced Park ayarı ekranını görüntülemek için seçin. → S.505

H Kayıt düğmesi

Bir park yeri kaydetmeye başlamak için seçin.

I Uzaktan kumanda işlevi başlatma düğmesi*

Akıllı telefon ekranında park desteği işlemini başlatmak için seçin.

* : Bazı modellerde

► Yönlendirme ekranı (Geri giderken)

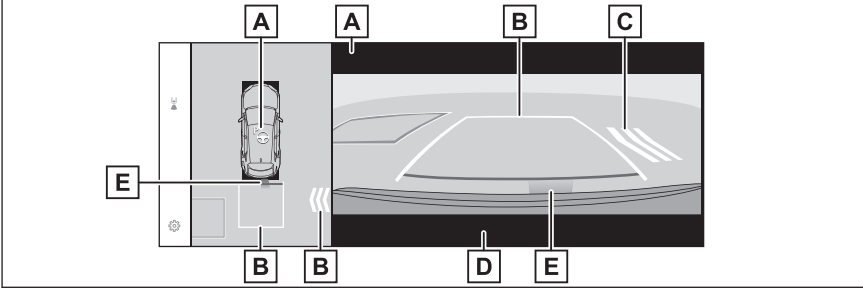

A Çalışma simgesi

Advanced Park çalışırken görüntülenir.

B Kılavuz çizgiler (sarı ve kırmızı)

Ön veya arka tamponun kenarının ortasından hedef durma konumuna (sarı) *2 ve araçtan yaklaşık 0,3 m (1 ft) (kırmızı) uzağa kadar noktaları görüntüleyin.

C Hareketli nesne uyarı simgesi

D Acil durum destek freni kontrol işlemi ekranı

"Fren!" gösterilir.

E Lexus park destek sensörü ekranı

→ S.434

BİLGİ

■ Lexus park destek sensörü açılır ekranı

Lexus park destek sensörünün kapalı veya açık (→ S.435) olmasına bakılmaksızın, Advanced Park çalışırken Lexus park destek sensörü bir nesne algırsa, Lexus park destek sensörü açılır ekranı otomatik olarak yönlendirme ekranı üzerinde görüntülenir.

■ Advanced Park çalışırken fren kontrol işlemi

Advanced Park çalışırken, sistem tespit edilen hareketli veya sabit nesne ile çarpışma olasılığının yüksek olduğunu belirlerse, hybrid sistem gücü sınırlama kontrolü ve fren kontrolü çalışır.

Fren kontrolü çalışırsa, Advanced Park işlemi askıya alınır ve araç bilgi ekranında bir mesaj görüntülenir.

■ Sesli uyarı

Çevredeki seslere veya diğer sistemlerden gelen seslere bağlı olarak, bu sistemin sesli uyarısını duymak zor olabilir.

*2 : Hedef durma konumu araçtan yaklaşık 2,5 m veya daha fazla uzakta olduğunda sarı yan çizgi görüntülenmez.

6-2. Güvenli sürüş destek işlevlerini kullanma

■ Advanced Park çalışırken orta ekranda siyah bir ekran görüntüleniyorsa

Sistem radyo dalgalarından etkileniyor veya arızalı olabilir. Bir kameranın yanına bir radyo anteni kurulursa, onu kameralardan mümkün olduğunca uzak bir yere götürün. Bir kameranın yanına bir radyo anteni kurulmamışsa ve güç düğmesi kapatılıp hybrid sistemi yeniden başlattıktan sonra ekran normale dönmüyorsa, aracı hemen yetkili bir Lexus bayisi veya Lexus servisine ya da başka bir yetkin ve donanımlı profesyonele gösterin.

Dikey park (ileri/geri) işlevi

Araç park yerinin ortasına yakın ve dik olarak durdurulduğunda hedef park yeri tespit edilebilirse dikey park etme (ileri/geri) işlevi kullanılabilir. Ayrıca park yerinin durumuna vs. bağlı olarak aracın hareket yönünün değiştirilmesi gerekiyorsa, vites konumu destek kontrolü ile değiştirilebilir.

Dikey park etme (ileri/geri) işlevini kullanarak park etme

1 Aracı, hedef park yerinin merkezine yakın ve dik bir konumda durdurun.

► Park yeri çizgileri varsa

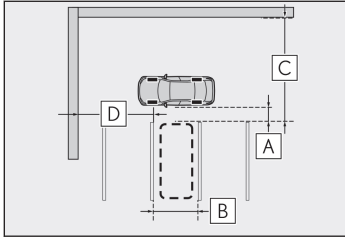

- A Yaklaşık 1 m (3,3 ft.) *3
- B Yaklaşık 2,5 m (8,2 ft.) *3
- C Yaklaşık 6 m (19,7 ft.) veya daha fazla *3
- D Yaklaşık 5,5 m (18,0 ft.) veya daha fazla *3

Sistem, hedef park yerinin sadece bir tarafında park yeri çizgisi olsa dahi çalışabilir.

► Yanında park etmiş bir araç varsa

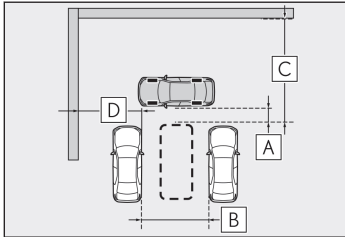

- A Yaklaşık 1 m (3,3 ft.) *4
- B Yaklaşık 3 m (9,8 ft.) veya daha fazla *4
- C Yaklaşık 6 m (19,7 ft.) veya daha fazla *4
- D Yaklaşık 5,5 m (18,0 ft.) veya daha fazla *4

Sistem, hedef park yerinin sadece bir tarafında araç olsa dahi çalışabilir.

*3 : Bu, bir park yerinin tespiti için referans bir ölçümdür. Çevredeki ortama bağlı olarak tespit mümkün olmayabilir.

*4 : Bu, bir park yerinin tespiti için referans bir ölçümdür. Çevredeki ortama bağlı olarak tespit mümkün olmayabilir.

2 Advanced Park ana düğmesine basın ve orta ekranda olası bir park yerinin görüntülenip görüntülenmediğine göz atın.

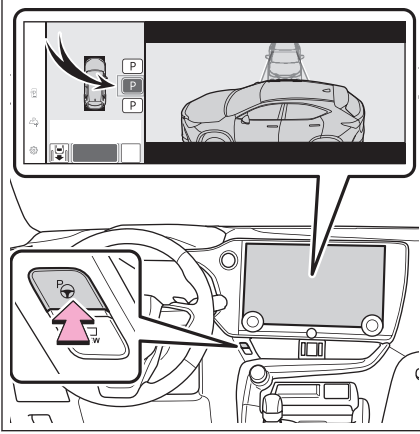

- Aracınızın park edebileceği bir yer tespit edilirse, bir hedef park yeri kutusu gösterilir.
- Alana paralel park etmek mümkünse, park alanını ve ardından paralel park işlevine geçmek için **[P]** ögesini seçin.
- Bir park yerine giriş yönünü değiştirmek mümkünse, park yerini seçin ve ardından yönü değiştirmek için **[↔]** veya **[↕]** ögesini seçin.
- Çevredeki ortama bağlı olarak, bu işlevi kullanmak mümkün olmayabilir. Orta ekranda görüntülenen bilgilere göre, işlevi başka bir park yerinde kullanın.

3 [Başlat]düğmesini seçin.

Bir uyarı sesi duyulur, araç bilgi ekranında bir işlem mesajı görüntülenir ve yardım çalışmaya başlar.

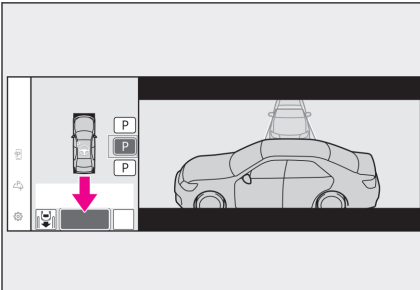

- Fren pedalı bırakıldığında, "**İleri gidiliyor...**", "**Geri gidiliyor...**" görüntülenir ve araç ileri/geri hareket etmeye başlar.
- Yardımı iptal etmek için Advanced Park ana düğmesine basın.

Yardım iptal edilirse, "**Advanced Park (Gelişmiş park) İptal**" görüntülenir.

Aracın çevredeki bir araca, nesneye, kişiye veya kanala yaklaştığını düşünüyorsanız: → S.482

4 Araç hedef park alanında durana kadar tavsiye ekranlarında belirtilen işlemleri yapın.

Araç durduğunda, "Advanced Park Tamamlandı" görüntülenir ve park yardımı sona erer.

Orta ekranda  ögesini seçerseniz, park yardımı tamamlama ekranında görüntülenen araç dönecektir.

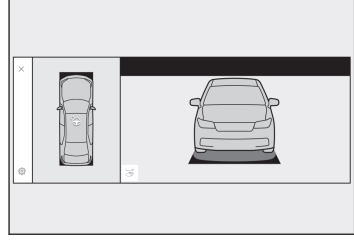

BİLGİ

■ Aracın çevredeki bir araca, nesneye, kişiye veya kanala yaklaştığını düşünüyorsanız

Aracı durdurmak için fren pedalına basın ve ardından aracın hareket yönünü değiştirmek için vites konumunu değiştirin. Bu aşamada, yardım askıya alınacaktır. Ancak, [Başlat] düğmesi seçilirse, yardım devam edecek ve araç seçilen vites konumuna karşılık gelen yönde hareket edecektir.

■ Frenler çalıştırıldığında

Frenler çalıştırıldığında, fren çalışma sesi duyulabilir. Bu bir arıza belirtisi değildir.

UYARI

■ Dikey park etme (ileri/geri) işlevini kullanırken

- Sarı kılavuz çizgileri dahilinde ve araç ile hedef park yeri arasında herhangi bir engel bulunmadığından emin olun. Araç ile hedef park alanı arasında veya sarı kılavuz çizgileri arasında herhangi bir engel varsa, işlevi iptal edin.
- Park yerinin yüzeyinin yokuş veya yükseklik farklılıkları olması durumunda hedef park yeri doğru ayarlanamayacağından araç hedef park yerinden sapabilir veya yamuk olabilir. Bu nedenle, bu tür park yeri için işlevi kullanmayın.
- Dar bir alana park ederken, araç park halindeki bir araca çok yaklaşabilir. Bir çarpışma olasıysa, aracı durdurmak için fren pedalına basın.
- Algılanan park edilmiş araç dar ise veya kaldırıma çok yakın park edilmişse, yardımın aracı park edeceği konum da kaldırıma yakın olacaktır. Aracın bir şeye çarpması veya yoldan çıkması muhtemelse, aracı durdurmak için fren pedalına basın ve ardından sistemi devre dışı bırakmak için Advanced Park ana düğmesine basın.

Advanced Park dikey çıkış (ileri/geri) işlevi

Dikey bir park yerinden çıkarken, sistem çıkışın mümkün olduğunu belirlerse dikey çıkış (ileri/geri) işlevi kullanılabilir. Ayrıca çevredeki ortama

bağlı olarak, aracın hareket yönünün değiştirilmesi gerekiyorsa, yardım kontrolü ile vites konumu değiştirilebilir.

Paralel çıkış işlevini kullanarak bir park yerinden ayrılma (ileri/geri)

- 1 **Fren pedalına basıldığında ve P vites konumu seçiliyken Advanced Park ana düğmesine basın ve orta ekranda çıkış yönü seçim ekranının görüntülenip görüntülenmediğini kontrol edin.**

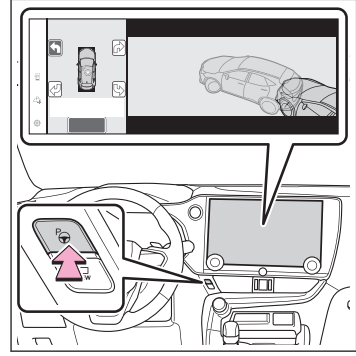

- 2 **Çıkmak istediğiniz yönü seçmek için orta ekranda bir ok seçin.**
Sinyal kolu kullanılırsa, sadece sola veya sağa çıkış seçilebilir.
- 3 **Fren pedalına basın ve[Başlat]düğmesini seçin.**

Bir uyarı sesi duyulur, araç bilgi ekranında bir işlem mesajı görüntülenir ve yardım çalışmaya başlar.

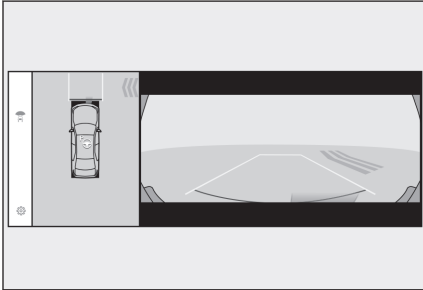

Yardıma iptal etmek için Advanced Park ana düğmesine basın. Destek iptal edilirse, "**Advanced Park İptal**" görüntülenir.

Aracın çevredeki bir araca, nesneye, kişiye veya kanala yaklaştığını düşünüyorsanız: → S.482

- 4 **Araç, çıkışın mümkün olduğu bir yere gelene kadar tavsiye ekranlarında belirtilen işlemleri yapın.**

Araç, çıkışın mümkün olduğu bir konuma ulaştığında, "**Direksiyonu hareket ettirerek çıkabilirsiniz**" görüntülenir. Direksiyon simidi kullanılırsa, "**Advanced Park Tamamlandı**" görüntülenir ve yardım sona erer. Araç hareket halindeyken yardım sona ereceğinden, direksiyonu kavrayın ve ileri doğru sürün. Direksiyon simidi kullanılmazsa araç çıkış konumunda duracaktır. Destek, gaz pedalı veya fren pedalına basılarak sonlandırılabilir.

6-2. Güvenli sürüş destek işlevlerini kullanma

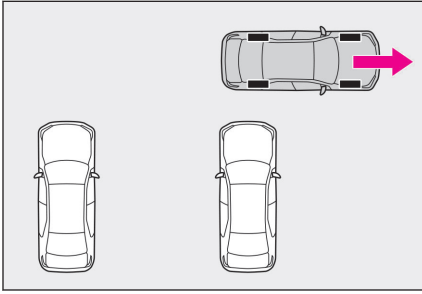

BİLGİ

- Aracın çevredeki bir araca, nesneye, kişiye veya kanala yaklaştığını düşünüyorsanız

→ S.482

- Dikey çıkış (ileri/geri) işlevi

Paralel park yerinden çıkma dışında hiçbir durumda paralel çıkış işlevini (ileri/geri) kullanmayın. Destek istem dışı çalıştırılırsa, fren pedalına basın ve aracı durdurun, ardından yardımı iptal etmek için Advanced Park ana düğmesine basın.

- Dikey çıkış (ileri/geri) işlevinin çalışmayacağı durumlar

Aşağıdaki gibi durumlarda, dikey çıkış (ileri/geri) işlevi çalışmaz:

- Park etmek için bekleyen bir araç çıkış yönünde olduğunda

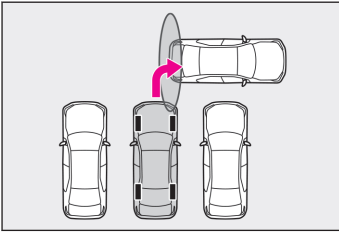

- Bir duvar, sütun veya bir kişinin ön veya arka orta veya köşe sensöre yakın olduğu algılandığında

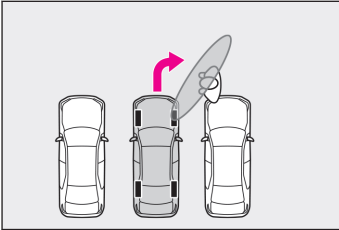

- Frenler çalıştırıldığında

→ S.480

Advanced Park paralel park işlevi

Paralel park işlevi, araç park yerinin ortasına yakın ve hizalı olarak durdurulduğunda hedef park yeri algılanabiliyorsa kullanılabilir. Ayrıca park yerinin durumuna vs. bağlı olarak aracın hareket yönünün değiştirilmesi gerekiyorsa, vites konumu destek kontrolü ile değiştirilebilir.

Paralel park işlevini kullanarak park etme

1 Aracı, hedef park yerinin merkezine yakın hizaya gelecek şekilde durdurun.

► Park yeri çizgileri varsa

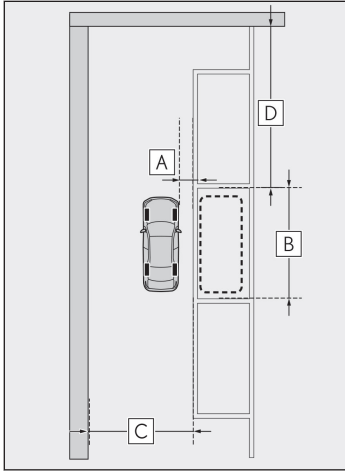

- A Yaklaşık 1 m (3,3 ft.) *5
- B Yaklaşık 6 m (19,7 ft.) *5
- C Yaklaşık 4,5 m (14,8 ft.) veya daha fazla *5
- D Yaklaşık 8 m (26,2 ft.) veya daha fazla *5

*5 : Bu, bir park yerinin tespiti için referans bir ölçümdür. Çevredeki ortama bağlı olarak tespit mümkün olmayabilir.

6-2. Güvenli sürüş destek işlevlerini kullanma

► Yanında park etmiş bir araç varsa

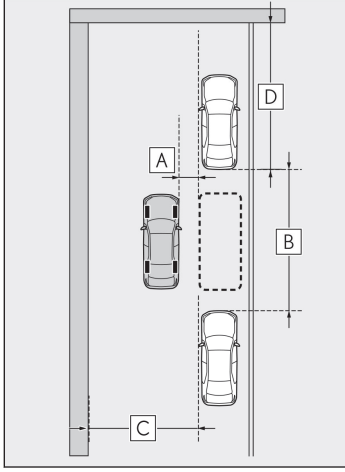

- A Yaklaşık 1 m (3,3 ft.)^{*6}
- B Yaklaşık 7 m (23,0 ft.) veya daha fazla ^{*6}
- C Yaklaşık 4,5 m (14,8 ft.) veya daha fazla ^{*6}
- D Yaklaşık 8 m (26,2 ft.) veya daha fazla ^{*6}

2 Advanced Park ana düğmesine basın ve orta ekranda olası bir park yerinin görüntülenip görüntülenmediğine göz atın.

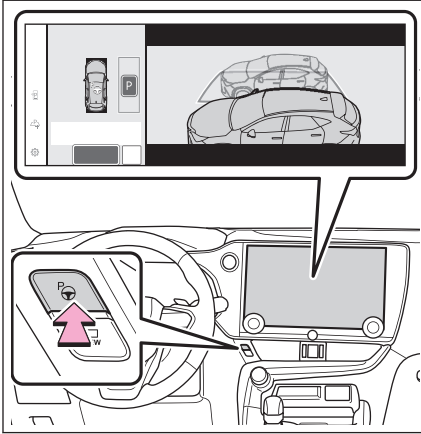

- Aracınızın park edebileceği bir yer tespit edilirse, bir hedef park yeri kutusu gösterilir.
- Park yerinde dikey park etme (ileri/geri) mümkünse, park yerini seçin ve ardından dikey park etme (ileri/geri) işlevine geçmek için  seçimini yapın.
- Çevredeki ortama bağlı olarak, bu işlevi kullanmak mümkün olmayabilir. Orta ekranda görüntülenen bilgilere göre, işlevi başka bir park yerinde kullanın.

3 [Başlat]düğmesini seçin.

^{*6} : Bu, bir park yerinin tespiti için referans bir ölçümdür. Çevredeki ortama bağlı olarak tespit mümkün olmayabilir.

Bir uyarı sesi duyulur, araç bilgi ekranında bir işlem mesajı görüntülenir ve yardım çalışmaya başlar.

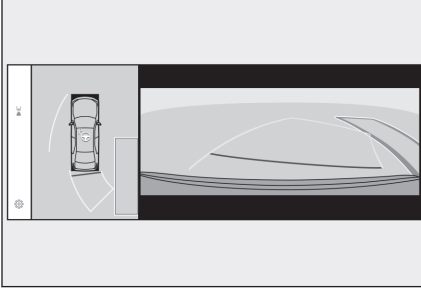

● Fren pedalı bırakıldığında, "**İleri gidiliyor...**"gözüntülenecek ve araç ileri hareket etmeye başlayacaktır.

● Yardımı iptal etmek için Advanced Park ana düğmesine basın.

Yardım iptal edilirse, "**Advanced Park İptal**"gözüntülenir.

Araç çevredeki bir araca, nesneye, kişiye veya kanala yaklaştığını düşünüyorsanız: → S.482

4 Araç hedef park alanında durana kadar tavsiye ekranlarında belirtilen işlemleri yapın.

Araç durduğunda, "**Advanced Park Tamamlandı**"gözüntülenir ve park yardımı sona erer.

👉 öğesini seçerseniz, park yardımı tamamlama ekranında gözüntülenen araç dönecektir.

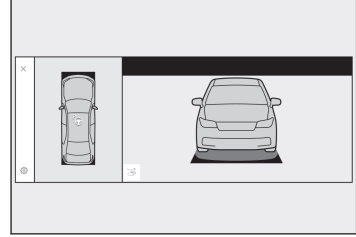

📄 BİLGİ

■ **Araçın çevredeki bir araca, nesneye, kişiye veya kanala yaklaştığını düşünüyorsanız**

→ S.482

■ **"Kullanılabilir park yeri yok" gösterilir**

Araç bir park yerine paralel olarak durdurulsa bile, yandaki park halindeki bir araç tespit edilemeyebilir. Bu durumda araç, park halindeki bir aracın tespit edilebileceği bir konuma hareket ettirilirse destek başlatılabilir.

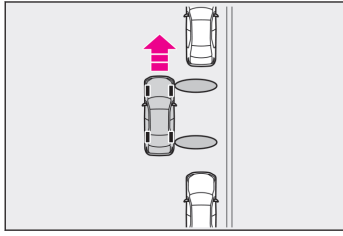

■ Frener çalıştırıldığında

→ S.480

⚠ UYARI

■ Paralel park işlevini kullanırken

- Sarı kılavuz çizgileri dahilinde ve araç ile hedef park yeri arasında herhangi bir engel bulunmadığından emin olun. Sarı kılavuz çizgileri dahilinde veya araç ile hedef park yeri arasında bir engel algılanırsa, paralel park işlevi iptal edilir veya askıya alınır.
- Park yerinin yüzeyinin yokuş veya yükseklik farklılıkları olması durumunda hedef park yeri doğru ayarlanamayacağından araç hedef park yerinden sapabilir veya yamuk olabilir. Bu yüzden, bu tür park yeri için paralel park işlevini kullanmayın.
- Komşu park edilmiş araç dar ise veya kaldırıma çok yakın şekilde park edilmişse, desteğin aracı park edeceği konum da kaldırıma yakın olacaktır. Aracın kaldırıma çarpması veya yoldan çıkması muhtemelse, aracı durdurmak için fren pedalına basın ve ardından sistemi devre dışı bırakmak için Advanced Park ana düğmesine basın.

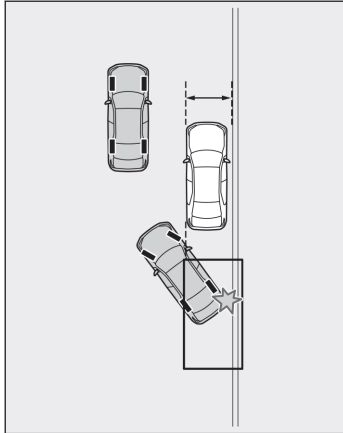

- Park yerinin iç tarafında bir duvar veya başka bir bariyer varsa araç, belirlenen hedef park yerinin biraz dışında bir konumda durabilir.

Advanced Park paralel çıkış işlevi

Paralel bir park yerinden çıkarken, sistem çıkışın mümkün olduğunu belirlerse paralel çıkış işlevi kullanılabilir. Ayrıca çevredeki ortama bağlı olarak, aracın hareket yönünün değiştirilmesi gerekiyorsa, yardım kontrolü ile vites konumu değiştirilebilir.

Paralel çıkış işlevini kullanarak bir park yerinden ayrılma

- 1 **Fren pedalına basıldığında ve P vites konumu seçiliyken Advanced Park ana düğmesine basın ve orta ekranda çıkış yönü seçim ekranının görüntülenip görüntülenmediğini kontrol edin.**

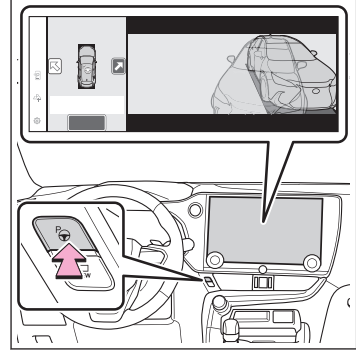

- 2 **Çıkmak istediğiniz yönü seçmek için orta ekranda bir ok seçin.** Sinyal kolu kullanılırsa, sadece sola veya sağa çıkış seçilebilir.
- 3 **Fren pedalına basın ve[Başlat]düğmesini seçin.**

Bir uyarı sesi duyulur, araç bilgi ekranında bir işlem mesajı görüntülenir ve yardım çalışmaya başlar. Yardımı iptal etmek için Advanced Park ana düğmesine basın. Destek iptal edilirse, "**Advanced Park (Gelişmiş park) İptal**" gösterilir. Aracın çevredeki bir araca, nesneye, kişiye veya kanala yaklaştığını düşünüyorsanız: → S.482

- 4 **Araç, çıkışın mümkün olduğu bir yere gelene kadar tavsiye ekranlarında belirtilen işlemleri yapın.**

Araç, çıkışın mümkün olduğu bir konuma ulaştığında, "**Direksiyonu hareket ettirerek çıkabilirsiniz**" görüntülenir. Direksiyon simidi kullanılırsa, "**Advanced Park Tamamlandı**" görüntülenir ve destek sona erer. Araç hareket halindeyken yardım sona ereceğinden, direksiyonu tutun ve ileri doğru sürün. Direksiyon simidi kullanılmazsa araç çıkış konumunda duracaktır.

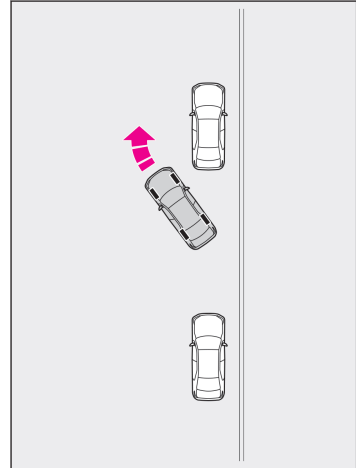

BİLGİ

- **Aracın çevredeki bir araca, nesneye, kişiye veya kanala yaklaştığını düşünüyorsanız**

→ S.482

■ Paralel çıkış işlevi

Paralel park yerinden çıkma dışında hiçbir durumda paralel çıkış işlevini kullanmayın. Destek istem dışı çalıştırılırsa, fren pedalına basın ve aracı durdurun, ardından yardımı iptal etmek için Advanced Park ana düğmesine basın.

■ Paralel çıkış işlevinin çalışmayacağı durumlar

Aşağıdaki gibi durumlarda, paralel çıkış işlevi çalışmaz:

- Çıkış yönünde trafik işaretinde bekleyen araçlar varken

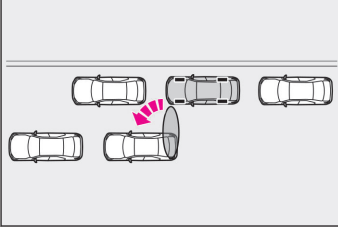

- Aracın çıkacağı arka alanda bir araç durduğunda

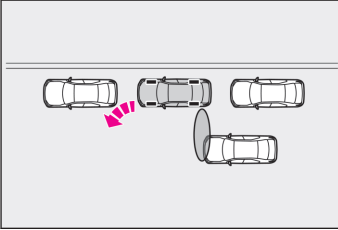

- Bir duvar, sütun veya bir kişinin ön veya arka yan sensöre yakın olduğu algılandığında

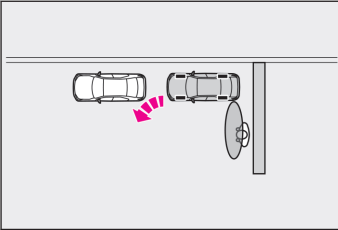

- Araç kaldırıma park edildiğinde ve bir yan sensör yol yüzeyini algıladığında

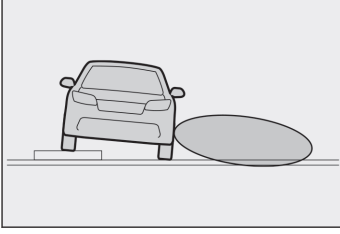

- Aracın önüne bir araç park edilmediğinde
- Aracın önü ile park edilmiş bir araç arasında aşırı boşluk olduğunda
- **Frenler çalıştırıldığında**

→ S.480

Advanced Park hafıza işlevi

Hafıza işlevi, park çizgisi veya bitişik park edilmiş araçlar olmasa bile önceden kaydedilmiş bir park yerine park etmek için kullanılabilir.

En fazla 3 park yeri kaydedilebilir.

Bir park yerinin kaydedilmesi

- 1 **Aracı, hedef park yerinin merkezine yakın hizaya gelecek şekilde durdurun.**

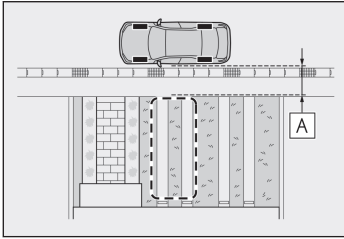

A Yaklaşık 1 m (3,3 ft.)

- 2 **Ana düğmeye basın ve ardından  ögesini seçin.**

Advanced Park ana düğmesine, park çizgilerinin veya park halindeki araçların olmadığı bir park yerinde basılırsa, "**Kullanılabilir park yeri**

yok" görüntülenebilir.  ögesini sürekli seçili tutun.

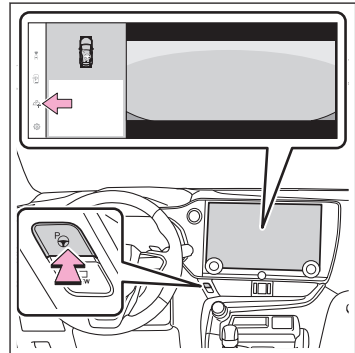

6-2. Güvenli sürüş destek işlevlerini kullanma

3 Dikey park etme (ileri/geri) işlevini veya paralel park işlevini seçin.

Yalnızca destek verilebilecek park yerleri görüntülenir.

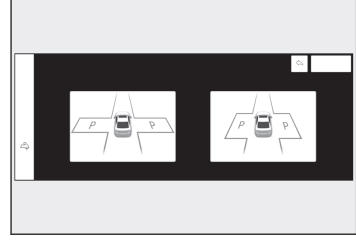

4 Park yönünü seçin.

3. adımda dikey park etme (ileri/geri) seçildiğinde:

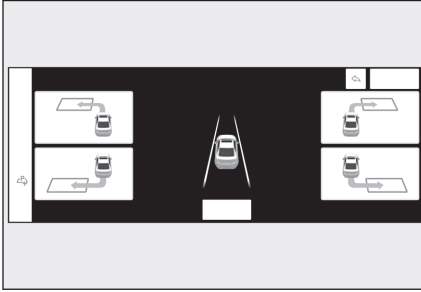

3. adımda paralel park seçildiğinde:

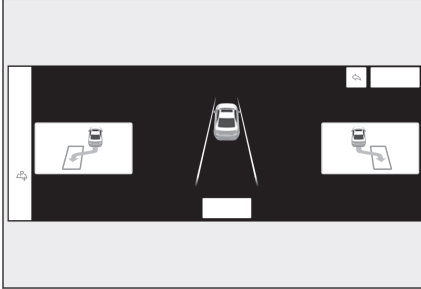

5 Ok düğmelerini kullanarak kaydedilecek park yerinin konumunu ayarlayın ve ardından[Tamam]düğmesini seçin.

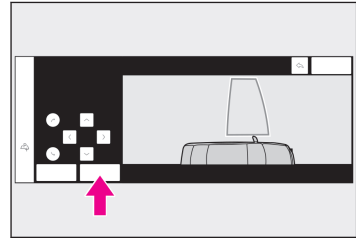

6 [Başlat]düğmesini seçin.

Bir uyarı sesi duyulur, araç bilgi ekranında bir işlem mesajı görüntülenir ve yardım çalışmaya başlar. Fren pedalı bırakıldığında, "**İleri gidiliyor...**"görüntülenecek ve araç ileri hareket etmeye başlayacaktır.

Aracın çevredeki bir araca, nesneye, kişiye veya kanala yaklaştığını düşünüyorsanız:
→ S.482

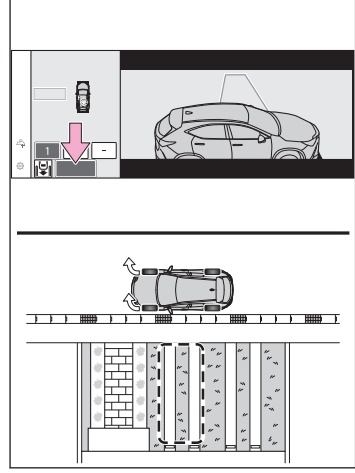

7 Araç hedef park alanında durana kadar tavsiye ekranlarında belirtilen işlemleri yapın.

8 Aracın durduğu konumu kontrol edin. Gerekirse, ok düğmelerini kullanarak kaydedilecek park yerinin konumunu ayarlayın ve ardından[Kayıt]düğmesini seçin.

"Kayıt Tamamlandı"orta ekranda görünecektir.

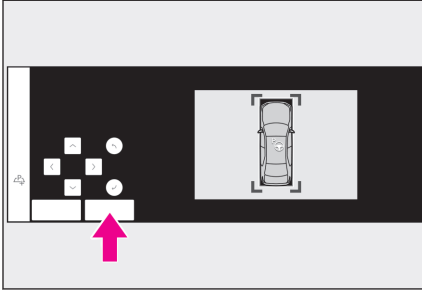

- Park yerini, yalnızca kalın çizgilerle gösterilen alanda herhangi bir engel yoksa kaydedin.
- Kaydedilecek park yerinin konumunun ayarlanabileceği sayı sınırlıdır.

Hafıza işlevine kayıtlı bir park yerine park ederken

1 Aracı, hedef park yerinin merkezine yakın hizaya gelecek şekilde durdurun.

6-2. Güvenli sürüş destek işlevlerini kullanma

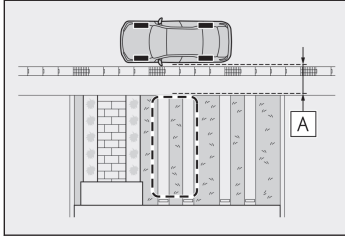

A Yaklaşık 1 m (3,3 ft.)

- 2 **Advanced Park ana düğmesine basın ve orta ekranda olası bir park yerinin görüntülenip görüntülenmediğine göz atın.**

[MOD] düğmesi görüntülenirse, hafıza işlevi, dikey park (ileri/geri) işlevi ve paralel park işlevi arasında geçiş yapmak için düğmeye dokunulabilir.

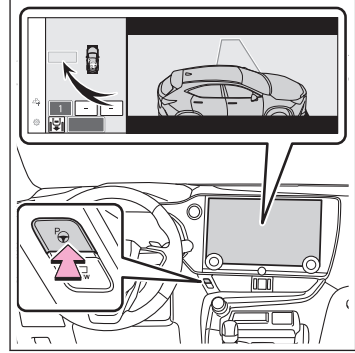

- 3 **İstediğiniz park yerini ve ardından[Başlat]düğmesini seçin.**

Adım 3'ten itibaren dikey park etme (ileri/geri) işlevi için prosedürü uygulayın.

→ S.482

BİLGİ

- **Aracın çevredeki bir araca, nesneye, kişiye veya kanala yaklaştığını düşünüyorsanız**

→ S.482

- **Kayıtlı bir park yerinin üzerine yazarken**

Azami park yeri sayısı kaydedilmiş ve  seçilmişse, kayıtlı bir park yeri seçilebilir ve ardından yeni bir park yeri ile üzerine yazılabilir.

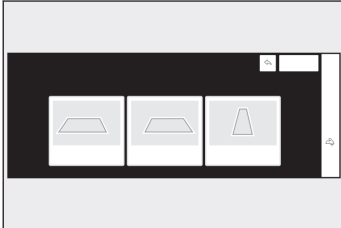

- **Birden fazla park yeri kaydedildiğinde**

İstediğiniz park yerini ve ardından[Başlat]düğmesini seçin.

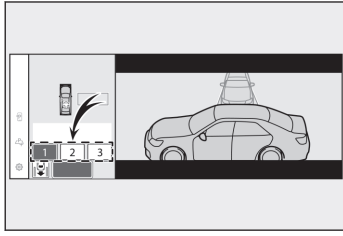

■ Frener çalıştırıldığında

→ S.480

⚠ UYARI

■ Hafıza işlevini kullanırken → S.480, S.485

- Hafıza işlevi, daha önce kaydedilmiş bir park yerine park etme yardımı sağlayan bir işlevdir. Yol yüzeyinin, aracın veya çevresinin durumu kaydın yapıldığı andan farklıysa, park yeri doğru tespit edilemeyebilir veya aracın tamamen park edileceği noktaya kadar yardım sağlanamayabilir.
- Aşağıdaki gibi durumlarda park yerini kaydetmeyin, çünkü ayarlanan park yeri kaydedilemeyebilir veya daha sonra destek almak mümkün olmayabilir.
 - Bir kamera merceği kirlendiğinde veya su damlacıkları ile kaplandığında
 - Yağmur veya kar yağdığında
 - Çevre karanlık olduğunda (gece vb.)
- Aşağıdaki gibi durumlarda, park yeri kaydetmek mümkün olmayabilir.
 - Yol ve park alanı arasında yetersiz boşluk olduğunda
 - Park yerinin etrafındaki yol yüzeyinde herhangi bir farklılık olmadığında, sistem tanıyabilir
- Aşağıdaki gibi durumlarda bir park yeri kaydedilmişse, daha sonra yardım başlatılamayabilir veya kayıtlı konuma yardım mümkün olmayabilir.
 - Park yerine gölgeler düştüğünde (park yerinin üzerinde bir otopark vb.)

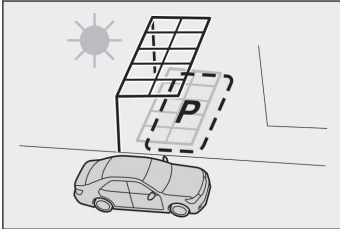

- Park yerinde yapraklar, çöpler veya hareket edecek diğer nesnelere olduğunda

⚠ UYARI

- Park yerinin etrafındaki yol yüzeyi aynı tekrarlayan desene sahip olduğunda (tuğla vb.)

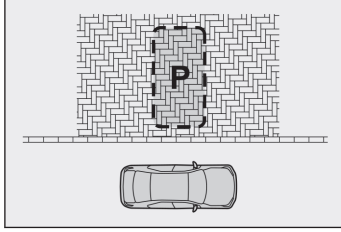

- Aşağıdaki gibi durumlarda, sistemin kayıtlı bir park yerine destek sağlaması mümkün olmayabilir:
 - Park yerinin görünümü aracın veya ağaçların gölgesinden etkilendiğinde
 - Kayıtlı park yerinde bir nesne algılandığında
 - Destek sırasında bir yaya veya geçen araç algılandığında
 - Yardım başlatıldığında aracın durdurulduğu konum, kayıt yapıldığı konumdan farklıdır
 - Park bloklarının, vb. varlığı nedeniyle kayıtlı park yerine ulaşamadığında
 - Park yerinin etrafındaki yol yüzeyi değiştiğinde (yol yüzeyi bozuk veya yenilenmiş)
 - Güneş ışığı koşulları kaydın yapıldığı zamandan farklı olduğunda (hava durumu veya günün saatinden ötürü)
 - Sabahın erken saatlerinde veya akşam saatlerinde olduğu gibi, güneş doğrudan bir kameraya gelirken
 - Yol yüzeyinin rengi veya parlaklığı düzensiz olduğunda
 - Park yerinde geçici olarak bir ışık parladığında (başka bir aracın ışıkları, güvenlik ışığı vb.)
 - Park yerinin etrafındaki yol yüzeyi aynı tekrarlayan desene sahip olduğunda
 - Park yerinin yakınındaki yol yüzeyinde düşük bir çıkıntı olduğunda
 - Park yeri yokuşta olduğunda
 - Bir kameraya sıcak veya soğuk su sıçradığında ve mercek buğulandığında
 - Bir kamera merceği kirlendiğinde veya su damlacıkları ile kaplandığında
 - Kameranın görüşünü engelleyen aksesuarlar takıldığında
- Kayıt sırasında destek sona ermişse, kaydı tekrar yapın.

UYARI

- Hafıza işlevine bir park yeri kaydederken, yol yüzeyi tespit edilemezse "**Kayıt için uygun park yeri yok**" görüntülenir.
- Hafıza işlevini kullanırken, durma konumunun hemen önünde durduğunuzdan emin olun. Aksi takdirde park yeri doğru tespit edilemeyebilir veya aracın tamamen park ettiği noktaya kadar destek verilemeyebilir.
- Bir kamera sert bir darbeye maruz kalmışsa veya panoramik görüş monitörünün görüntüleri yanlış hizalanmışsa hafıza işlevini kullanmayın.
- Bir kamera değiştirildiyse, kameranın kurulum açısı değişmiş olacağından, hafıza işlevinin park yerlerini yeniden kaydetmek gerekir.

Uzaktan kumanda işlevi

Park işlevlerini ve çıkış işlevlerini uzaktan çalıştırmak için bir akıllı telefon kullanılabilir. Ayrıca, aracı uzaktan ileri veya geri garaja vb. yere hareket ettirmek için yardım sağlanabilir.

Uzaktan kumanda işlevini kullanarak park etme

Araç park yerinin ortasına yakın ve dikey olarak durdurulduğunda hedef park yeri algılanabiliyorsa, park işlevini uzaktan çalıştırmak için bir akıllı telefon kullanılabilir. Ayrıca park yerinin durumuna vs. bağlı olarak aracın hareket yönünün değiştirilmesi gerekiyorsa, vites konumu destek kontrolü ile değiştirilebilir.

- 1 **Aracı, hedef park yerinin merkezine yakın hizaya gelecek şekilde durdurun. → S.480, S.485**
- 2 **Advanced Park ana düğmesine basın ve orta ekranda olası bir park yerinin görüntülenip görüntülenmediğine göz atın. → S.480, S.485**
- 3  **ve ardından [Dikey/paralel] öğesini seçin.**
- 4 **[Tamam] düğmesini seçin.**
- 5 **Yanınızda elektronik anahtar ve akıllı telefon varken araçtan çıkın ve ardından akıllı telefonda Remote Park uygulamasını başlatın.**
Elektronik anahtarın algılama alanı aracın çevresinde yaklaşık 3 m'dir.
Aracın yolunda bir engel varsa, aracı park etmeden önce onu hareket ettirin. Araçtan çıktıktan sonra bir koni de hareket ettirilebilir.
- 6 **Aracın dışarısından, akıllı telefonun ekranında park yerini onaylayın ve ardından başlat düğmesini seçin.**
Araçtan yaklaşık 50 cm veya daha uzakta ve aracın yolu üzerinde değilken Uzaktan kumandayı çalıştırın.

7 Aracın etrafındaki bölgenin güvenliğini kontrol ederek, akıllı telefonun ekranındaki çalışma alanını takip edin.

Çalışma alanını sürekli takip ederken araç hareket edecek ve park desteği verilecektir.

Akıllı telefonun ekranının çalışması durdurulursa, destek askıya alınabilir ve araç durdurulabilir. Aracı hareket ettirmek için akıllı telefon ekranının kullanımı devam ettirildiğinde, araç hareket etmeden önce otomatik kilitlenir.

8 Park yerine ulaşıldığında, araç park freni ile durdurulduktan sonra vites P konumuna getirilir, güç düğmesi kapatılır ve kapılar kilitlenir.

Akıllı telefonda bir tamamlama ekranı görüntülenir.

BİLGİ

■ Şu durumlarda park işlevi, engeller mevcut olsa bile kullanılabilir

- Beyaz çizgilere sahip bir park yerinde park etme işlevlerini kullanırken, park yerinde bir engel olsa bile, park yeri hedef park yeri olarak ayarlanabilir. Bu, desteğin, aracın içinden bir park yeri ayarladıktan ve ardından engelli bir park yerine yerleştirilmiş bir trafik konisi gibi bir engeli hareket ettirmek için araçtan çıktıktan sonra devam etmesini sağlar.
- Advanced Park ile dikey park edildiğinde, aracın her iki tarafında 3 park yeri (toplamda 6 adete kadar) algılanabilir. Bununla birlikte, Uzaktan kumanda işlevi kullanılırken aracın her iki yanında yalnızca 1 park yeri algılanabilir.

■ Frenler çalıştırıldığında

→ S.480

Uzaktan kumanda işlevini kullanarak aracı ileri ve geri hareket ettirme

Araç durdurulduktan sonra ileri ve geri hareket işlevi kullanılarak aracın bir garaja, vb. yere götürülmesine yardımcı olunabilir.

1 Desteği başlatmak istediğiniz yerde aracı durdurun.

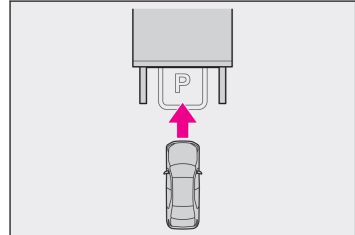

2 Advanced Park ana düğmesine basın. → S.480

3 ve ardından [İleri/geri] öğesini seçin.

- 4 **[Tamam]düğmesini seçin.**
- 5 **Yanınızda elektronik anahtar ve akıllı telefon varken araçtan çıkın ve ardından akıllı telefonda Remote Park uygulamasını başlatın.**
Elektronik anahtarın algılama alanı, aracın çevresinde yaklaşık 3 m (9,8 ft.) civarıdır.
- 6 **Aracın dışından, akıllı telefonun ekranında hareket yönünü onaylayın ve ardından başlat düğmesini seçin.**
Araçtan yaklaşık 50 cm (1,6 ft.) veya daha fazla uzakta ve aracın yolu üzerinde değilken Uzaktan kumanda işlevini çalıştırın. Elektronik anahtarın algılama alanı, aracın çevresinde yaklaşık 3 m (9,8 ft.) civarıdır.
- 7 **Aracın etrafındaki bölgenin güvenliğini kontrol ederek, akıllı telefonun ekranındaki çalışma alanını takip edin.**
Çalışma bölgesini sürekli takip ederken araç hareket edecek ve ileri geri hareket desteği verilecektir. Akıllı telefonun ekranının çalışması durdurulursa, destek askıya alınabilir ve araç durdurulabilir. Destek verilirken belli bir yerde durdurulabilir veya aracın hareket yönü değiştirilebilir.
- 8 **Akıllı telefonun ekranındaki güç düğmesini seçin.**
Güç düğmesi daha sonra KAPANIR ve kapılar otomatik olarak kilitlenir.

BİLGİ

■ Hareket yönünü değiştirme

Destek verilirken ileri ve geri hareket işlevi ile aracın hareket yönü değiştirilebilir. Aracın arkasında duvar vs. olduğunda, akıllı telefonun ekranındaki sürüş yönü değiştirme düğmesi ile araç, eşyaların yüklenmesine izin vermek için hafifçe ileri hareket ettirilebilir ve ardından eski konumuna geri döndürülebilir.

■ Frenler çalıştırıldığında

→ S.480

Uzaktan kumanda işlevini kullanarak çıkış

Güç düğmesi KAPALI durumdayken, dikey veya paralel bir park yerinden çıkmak için destek verilebilir. İleri ve geri hareket seçildiğinde, aracın hareket edebileceği azami mesafe başlangıç noktasından itibaren 7 m'dir ve hareket yönünü değiştirmek mümkündür.

6-2. Güvenli sürüş destek işlevlerini kullanma

- 1 **Park halindeki aracın yakınında elektronik anahtar ile kapıların kilidini açın ve ardından akıllı telefonda Remote Park uygulamasını başlatın.**

Akıllı telefon araca elektronik anahtarı kullanarak bağlanamıyorsa, kapıların kilidini tekrar açın.

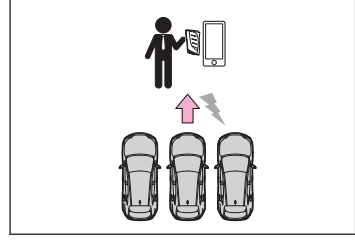

- 2 **Akıllı telefonun ekranındaki başlat düğmesini seçin.**
Güç düğmesi AÇIK konumuna geçer.
- 3 **Olası bir çıkış yönünün görüntülenip görüntülenmediğini kontrol edin ve çıkış yönünü seçin.**
- 4 **Aracın etrafındaki bölgenin güvenliğini kontrol ederek, akıllı telefonun ekranındaki çalışma alanını takip edin.**
Çalışma bölgesini sürekli takip ederken araç hareket edecek ve kalkış desteği verilecektir. Akıllı telefonun ekranının çalışması durdurulursa, destek askıya alınabilir ve araç durdurulabilir. Destek verilirken belli bir yerde durdurulabilir veya aracın hareket yönü değiştirilebilir.
- 5 **Aracı, desteğin bittiği konuma getirin ve elektronik anahtar üzerinizdeyken araca girin.**

Desteği yarıda durdurmak için akıllı telefonu kullanmayı bırakın veya araca girin.

BİLGİ

■ Uzaktan klimayı kullanarak çıkın

- Uzaktan klima çalışırken bile, bir park yerinden çıkmak için destek verilebilir.
- Uzaktan kumandalı klima çalışırken Uzaktan kumanda işlevi başlatıldığında, bir akıllı telefonda izleme işlemleri yapılmazsa, araca girilerek ve fren pedalına basılarak destek iptal edilebilir.

■ Frenler çalıştırıldığında

→ S.480

Uzaktan kumanda işlevini ve hafıza işlevini kullanarak park etme

Araç önceden hafızaya kayıtlı bir park yerinin yakınında durdurulduğunda hedef park yeri tespit edilebiliyorsa, hafıza işlevini uzaktan çalıştırmak için bir akıllı telefon kullanılabilir. Ayrıca park yerinin durumuna vs. bağlı olarak aracın hareket yönünün değiştirilmesi gerekiyorsa, vites konumu destek kontrolü ile değiştirilebilir.

- 1 **Aracı, hedef park yerinin merkezine yakın hizaya gelecek şekilde durdurun. → S.491**

2 **Advanced Park ana düğmesine basın ve orta ekranda olası bir park yerinin görüntülenip görüntülenmediğine göz atın. → S.491**

3  ve ardından [Dikey/paralel]ögesini seçin.

4 [Tamam]düğmesini seçin.

[MOD]düğmesi görüntülenirse, hafıza işlevi, dikey park (ileri/geri) işlevi ve paralel park işlevi arasında geçiş yapmak için düğme seçilebilir.

5 **Yanınızda elektronik anahtar ve akıllı telefon varken araçtan çıkın ve ardından akıllı telefonda Remote Park uygulamasını başlatın.**

Elektronik anahtarın algılama alanı aracın çevresinde yaklaşık 3 m (9,8 ft)'dir. Aracın yolunda bir koni veya başka bir engel varsa, araçtan çıktıktan sonra hareket ettirin.

6 **Aracın dışarısından, akıllı telefonun ekranında park yerini onaylayın ve ardından başlat düğmesini seçin.**

Araçtan yaklaşık 50 cm (1,6 ft) veya daha uzakta ve aracın yolu üzerinde değilken Uzaktan kumanda işlevini çalıştırın.

7 **Aracın etrafındaki bölgenin güvenliğini kontrol ederek, akıllı telefonun ekranındaki çalışma alanını takip edin.**

Çalışma alanını sürekli takip ederken araç hareket edecek ve park desteği verilecektir. Akıllı telefonun ekranının çalışması durdurulursa, destek askıya alınabilir ve araç durdurulabilir.

Aracı hareket ettirmek için akıllı telefon ekranının kullanımı devam ettirildiğinde, araç hareket etmeden önce otomatik kilitlenir.

8 **Park yerine ulaşıldığında, araç park freni ile durdurulduktan sonra vites P konumuna getirilir, güç düğmesi kapatılır ve kapılar kilitlenir.**

Akıllı telefonda bir tamamlama ekranı görüntülenir.

 BİLGİ
■ Frenler çalıştırıldığında
→ S.480

Uzaktan kumanda işlevini kullanmadan önceki hazırlık

Kullanmadan önce hazırlık

Uzaktan kumanda işlevini kullanmadan önce aşağıdakileri yaptığınızdan emin olun:

1. Uygulama mağazasından Remote Park uygulamasını indirin.
2. Güç düğmesini AÇIK konuma alın ve akıllı telefonu multimedya sistemine bir Bluetooth cihazı olarak kaydedin.

Bir Bluetooth cihazının kaydedilmesiyle ilgili ayrıntılar için, "MULTİMEDYA KULLANICI EL KİTABI"na bakın.

6-2. Güvenli sürüş destek işlevlerini kullanma

3. Remote Park uygulamasını kurun ve aracı kaydedin.
4. Kayıtlı araç akıllı telefonun ekranında görüntülenir. Aracı seçin.
Yeni araç kayıt ekranında aracın adı ve görüntüsü değiştirilebilir.
Araçlar menü ekranından eklenebilir.

Uzaktan kumanda işlevini açma/kapatma

1. Orta ekranda  ve ardından[**Advanced Park**]öğesini seçin.
2. Kapatmak/açmak için[**Remote Park**]öğesini seçin. (Varsayılan ayar açıktır.)
3. Advanced Park ana düğmesine basın.
Destek verilirken düğmeye basılırsa destek iptal edilir.

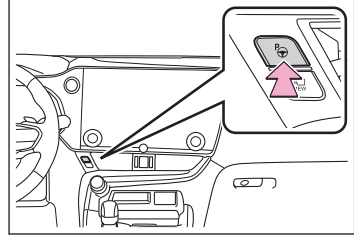

4. Orta ekranda gösterilen  düğmesini seçin.

UYARI

Uzaktan kumanda işlevi

- Uzaktan kumandayı kullanırken, cebinizde vb. yerde bir elektronik anahtar taşıdığınızdan emin olun.
- Elektronik anahtar akıllı telefon vb. ile birlikte tutulursa elektronik anahtar algılanamayabilir.
- Dijital anahtarı olan araçlar: Yalnızca dijital anahtar taşırken uzaktan kumanda kullanılamaz. Sürücü her zaman elektronik anahtarı üzerinde bulundurulmalıdır.
- Uzaktan kumandayı kullandıktan sonra araca girerken elektronik anahtarın araca getirildiğinden ve tüm kapıların kapalı olduğundan emin olun.
Elektrikli kolay erişim sistemi olan araçlar: Araca girdikten ve Uzaktan kumandanın çalışmasını bitirdikten sonra, sürücü emniyet kemeri takıldığında veya fren pedalına basıldığında koltuk dönüş işlevi çalışır.
- Uzaktan kumanda kullanımı bittiğinde veya iptal edildiğinde güç düğmesi kapatılırsa, kapılar otomatik olarak kilitlenecektir. Ancak bir kapı açıksa kilitlenmeyebilir. Uzaktan kumanda kullanımı tamamlandıktan sonra aracın durumunu kontrol edin.
- Uzaktan kumanda kullanımı tamamlandıktan veya iptal edildikten sonra kapılar kilitlendiğinde, araç içinde biri tespit edilirse bir alarm verilebilir.

⚠ UYARI**■ Sistemin düzgün çalışmayabileceği durumlar**

- Akıllı giriş ve çalıştırma sisteminin işlevleri düzgün çalışmadığında: → S.68
- Araç floresan lambaların yakınındayken
- Radyo dalgası paraziti: → S.68

■ Elektronik anahtar pili tüketimi

- Uzaktan kumanda kullanıldığında, elektronik anahtar sürekli olarak radyo dalgaları gönderip alacağı için elektronik anahtar pili kullanılır.
- Elektronik anahtarın pili biterse: Elektronik anahtar pilini değiştirin

■ Sensörlerin düzgün çalışmayabileceği durumlar

→ S.431

- Uzaktan kumanda işlevini kullanırken, aracın etrafındaki alanın görüşü sınırlı olabilir. Uzaktan kumanda işlevini kullanırken aşağıdakileri kontrol ettiğinizden emin olun:
 - Araç ve aracın etrafındaki alan açıkça görülebilir
 - Aracın yolunda hiçbir insan, hayvan veya nesne yok
 - Araçtan uygun bir mesafe korunabilir ve kendinizin ve başkalarının güvenliği sağlanabilir
 - Aracın etrafındaki alana daima dikkat edilir ve tehlike olasılığı yoktur
 - Gerekirse Uzaktan kumanda işlevini hemen iptal edebilirsiniz

Advanced Park iptali/askıya alınması**■ Şu durumlarda destek iptal edilir**

Aşağıdaki gibi durumlarda Advanced Park çalışması iptal edilir. Direksiyonu sıkıca tutun ve aracı durdurmak için fren pedalına basın.

Sistemin çalışması iptal edildiğinden, çalışmayı yeniden başlatın veya direksiyon simidi ile manuel olarak park etmeyi sürdürün.

- Advanced Park ana düğmesine basılır
- Vites P konumuna alınmış
- Park freni çalışmaktadır
- Bir kapı veya bagaj kapağı açık
- Sürücü emniyet kemeri açılmıştır
- Dış dikiz aynaları katlanmış
- TRC veya VSC iptal edilmiş
- TRC, VSC veya ABS devreye girmiş
- Güç düğmesine basılı

- Sistem, mevcut park ortamında desteğin devam ettirilemeyeceğini belirler
- Sistemde arıza var
- Araç durdurulurken[İptal]orta ekranda seçilmiş

■ Şu durumlarda destek askıya alınır

Aşağıdaki gibi durumlarda Advanced Park çalışması askıya alınır.

Destek, orta ekranda görüntülenen talimatlar takip edilerek yeniden başlatılabilir.

Ayrıca, destek askıya alındığında, fren pedalına basılıyken vites konumu iki kez değiştirilirse, o vites konumunda destek iptal edilir. Ancak, vites konumu değiştirilerek destek askıya alınırsa, vites konumu bir kez daha değiştirildiğinde destek iptal edilir.

- Direksiyon simidi çalışır
- Gaz pedalına basılmış durumda
- Vites konumu değiştirilmiş
- Aracınızla çarpışabilecek hareketli bir nesne veya sabit bir nesne algılandı, bu da hybrid sistem gücü kontrolünün/fren kontrolünün çalışmasına neden oldu.
- Kamera düğmesine basılı

■ Uzaktan kumanda işlevi desteği şu durumlarda iptal edilir

Aşağıdaki gibi durumlarda, Uzaktan kumanda işlevi kullanımı iptal edilir.

Sistemin çalışması iptal edildiğinden elektronik anahtar yanınızdayken araca girin ve direksiyonu kullanarak aracı manuel olarak park edin.

- Bir kapının açılması veya sürücü emniyet kemerinin çıkarılması nedeniyle askıya alma dışında, Advanced Park desteğinin durdurulması için bir koşul karşılandığında
- Uzaktan klima çalışırken Uzaktan kumanda işlevi çalıştırıldığında ve uzaktan klima sona ermeden önce güç düğmesi AÇIK konuma alındığında
- Uzaktan kumanda işlevinin başlatılmasının üzerinden 5 dakika geçtiğinde
- Herhangi bir işlem yapılmasının üzerinden 3 dakika geçtiğinde
- Akıllı telefonun ekranı aracı sürmek için kullanılsa bile, araç sürülemez durumdayken 30 saniye geçtiğinde
- Akıllı telefonun ekranındaki güç düğmesi seçildiğinde
- Remote Park uygulaması zorla kapatıldığında
- Araç dik bir yokuştayken

- Uzaktan kumanda işlevi askıya alınırken aracın içinde bir elektronik anahtar algılandığında
- Ortam sıcaklığı -10°C veya daha düşük olduğunda
- **Uzaktan kumanda işlevi desteği şu durumlarda askıya alınır**
Aşağıdaki gibi durumlarda, destek askıya alınır.
- Akıllı telefon ile multimedya sistemi arasındaki Bluetooth iletişimi kesildiğinde
- Akıllı telefonun sürekli çalışması askıya alındığında
- Remote Park uygulaması arka plana alındığında (bir arama geldiğinde, ana sayfa düğmesine basıldığında, vb.)
- Elektronik anahtar algılanmadığında
- Aracın hareket yönünde bir engel varken
- Araç, destekle sürülürken çalıştırıldığında
- Destekle araç sürülürken akıllı anahtar çalıştırıldığında
- Destekle araç sürülürken kapı kilidi açıldığında
- Araç sürülürken bir kapı açıldığında

Advanced Park ayarlarının değiştirilmesi

Orta ekranda  öğesini ve ardından [Advanced Park] öğesini seçin.

■ Remote Park*

Uzaktan kumanda işlevi açılıp kapatılabilir.

■ Hız Profili

Desteğin verileceği araç hızı ayarlanabilir.

Bu ayar, bir park yeri hafıza işlevine kaydedilirken değiştirilemez.

■ Nesne tespit menzili

Destek verilirken engellerden kaçınılacağı mesafe ayarlanabilir.

■ Tercih edilen park yöntemi

Dikey (ileri / geri) veya paralel park imkanı olan bir park alanında görüntülenen tercih edilen park yönü ayarlanabilir.

■ Tercih edilen park yönü

Bir park yerine dik olarak ileri veya geri girmek mümkün olduğunda görüntülenen tercih edilen park yönü seçilebilir.

■ Tercih edilen çıkış yönü (dik)

Bir park yerinden sola veya sağa doğru ileri veya geri çıkmak mümkün olduğunda görüntülenen tercih edilen çıkış yönü seçilebilir.

* : Bazı modellerde

■ Tercih edilen çıkış yönü (paralel)

Paralel bir park yerinden sola veya sağa doğru çıkmak mümkünken görüntülenen tercih edilen çıkış yönü seçilebilir.

■ Park sırasında kamera görüntüsü

Dikey park (ileri/geri) veya paralel park kullanılırken kamera görüntüsünün görüntüleme açısı ayarlanabilir.

■ Çıkarken kamera görüntüsü

Dikey çıkış (ileri/geri) işlevi veya paralel park çıkış işlevi kullanılırken kamera görüntüsünün görüntüleme açısı ayarlanabilir.

■ Park yolu ayarı

Park desteği çalışırken, güzergah içe veya dışa doğru ayarlanabilir.

Lastikler aşınmışsa, aracın yolu park yerinin ortasından kayabilir. Bu durumda, park etme güzergahını ayarlamak için bu ayarı kullanın.

■ Yol genişliği ayarı

Park desteği başlatıldığında, araç ileri hareket ederken yanal hareket miktarı ayarlanabilir.

■ Park konumu ayarı (ileri)

Dikey parkın (ileri/geri) tamamlandığı konum ayarlanabilir. (Hafıza işlevinin kullanımı dışında.)

■ Park konumu ayarı (geri)

Dikey parkın (ileri/geri) tamamlandığı konum ayarlanabilir. (Hafıza işlevinin kullanımı dışında.)

■ Arka aksesuar ayarı

Aracın arkasında çeki demiri gibi bir aksesuar takılıysa, aracın arkasındaki cisimlerle çarpışmayı önlemek için aracın arkasının uzunluğu ayarlanabilir.

■ Kayıtlı park alanını sil

Hafıza işlevinde kayıtlı park yerleri silinebilir. Destek verilirken veya park yeri bilgilerini hafıza işlevine kaydederken park yeri bilgileri silinemez.

⚠ UYARI

■ Kişiselleştirme özelliklerini kullanırken

- Ayarlama amacıyla park konumu ayarını (ileri) veya park konumu ayarını (geri) kullanırken, araç park bloklarına, kaldırım taşlarına veya diğer alçak cisimlere çarpabileceğinden dikkatli olun.
- Aracınızın yakındaki bir araca/cisme, park bloğuna, kaldırım taşına, vb. çarpma olasılığı varsa, aracı durdurmak için fren pedalına ve sistemi devre dışı bırakmak için Advanced Park ana düğmesine basın.

Remote Park uygulaması ayarlarının değiştirilmesi

■ Lexus park destek sensörü uyarı sesi AÇIK/KAPALI (Akıllı telefon uyarı)

Akıllı telefon uygulaması olan Remote Park ile Lexus park destek sensörünün uyarı sesleri açılıp kapatılabilir.

■ Lexus park destek sensörü uyarı sesi seviyesi uyarı (Akıllı telefon uyarı)

Akıllı telefon uygulaması olan Remote Park ile Lexus park destek sensörünün uyarı seslerinin seviyesi ile ayarlanabilir.

Advanced Park görüntülenen mesajları

Advanced Park'ın çalışma durumu, yardım çalışması vb. orta ekranda görüntülenir. Bir mesaj görüntülenirse, görüntülenen içeriğe göre yanıt verin.

BİLGİ

■ "Kullanılabilir park yeri yok" gösterilirse

Aracı, park yeri veya park çizgilerinin algılanabileceği bir yere taşıyın.

■ "Mevcut durumda kullanılamaz" gösterilirse

Aracı başka bir yere taşıyın ve sistemi kullanın.

■ "Çıkmak için yeterli alan yok" gösterilirse

Aracınız ile aracınızın önüne ve arkasına park etmiş araçlar arasındaki mesafenin kısa olması, çıkış yönünde bir cismin bulunması vb. durumlarda paralel park çıkış işlevi kullanılamaz.

Aracınızın etrafındaki alanın durumunu kontrol edin ve park yerinden manuel olarak çıkın.

■ "Hız kontrol edilemiyor" gösterilirse

Sistemi eğimli veya basamaklı bir alanda kullanırken sistem aracın hızını ayarlayamayacağını belirledi ve destek iptal edildi.

Sistemi düz bir yerde kullanın.

■ "Engel algılandı" gösterilirse

Aracınızla çarpışabilecek hareketli veya sabit bir nesne algılandığında, hybrid sistem güç kontrolü/fren kontrolü Advanced Park desteğini askıya almak için devreye girer.

Çevredeki alanın durumunu kontrol edin. Yardıma devam etmek için orta ekrandaki[Başlat]düğmesini seçin.

■ "Kayıt için uygun park yeri yok" gösterilirse

Bu mesaj, algılanamayan bir park yerinde  seçildiğinde gösterilir.

6-2. Güvenli sürüş destek işlevlerini kullanma

Sistemi, yol yüzeyindeki farklılıkların görülebileceği bir park yerinde çalıştırın.→ S.491

Gaz pedalına ve fren pedalına aynı anda basıldığında hybrid sistem gücü kısıtlaması

Etkin frenleme sisteminin amacı

Gaz pedalına ve fren pedalına aynı anda basılırsa, etkin frenleme sistemi çalışabilir ve hybrid sistem gücünü kısıtlayabilir. Sistem çalışırken çoklu bilgi ekranında bir uyarı mesajı görüntülenir.

DİKKAT

Yanlış pedala basmaktan kaçınmak için aracı sürmeden önce fren pedalı ve gaz pedalının yerini öğrenin.

Gaz pedalı yanlışlıkla fren pedalı ile karıştırılır ve basılırsa araç aniden hareket edebilir.

UYARI

Sürüş sırasında gaz pedalına ve fren pedalına aynı anda basmayın, bu durum hybrid sistem gücünün kısıtlanmasına neden olabilir.

Ani kalkış sınırlama kontrolü

Ani başlatma sınırlama kontrolü (Sürüş Kalkış Kontrolü [DSC])

Aşağıdaki sıra dışı işlemler gerçekleştirildiğinde, gaz pedalı basılıyken hybrid sistem gücü kısıtlanabilir.

- Vites kolu R konumuna alındığında*1
- Vites kolu P veya R'den D gibi ileri vites konumuna alındığında*1

Sistem çalışırken, araç bilgi ekranında bir mesaj görüntülenir. Mesajı okuyun ve talimatları uygulayın.

BİLGİ

■ Sürüş Kalkış Kontrolü (DSC)

TRC kapatıldığında, ani başlatma sınırlama kontrolü de çalışmaz. Aracınız ani başlatma sınırlama kontrolünün çalışması nedeniyle çamurdan veya yeni yağmış kardan kurtulmakta sorun yaşarsa, aracın çamurdan veya yeni yağmış kardan kurtulabilmesi için TRC'yi devre dışı bırakın.

Ayrıca, ani başlatma sınırlama kontrolü aşağıdaki koşullarda çalışmaz:

- İz Modu açıldığında

İlgili bilgiler

[Sürüş destek sistemleri\(S. 328\)](#)

*1 : Duruma bağlı olarak vites konumu değiştirilemeyebilir.

Bir çarpışmada yolculara olan etkiyi azaltmak

Aktif gergili emniyet kemerleri

Araç önden ya da yandan şiddetli bir darbe aldığı anda, aktif gergi mekanizmaları, yolcuları güvenli bir şekilde sabitlemek için ön koltukların ve arka dış koltukların emniyet kemerlerini geri çeker.

Aktif gergi mekanizmaları küçük önden, yandan veya arkadan çarpılarda veya araç devrilmelerinde çalışmaz.

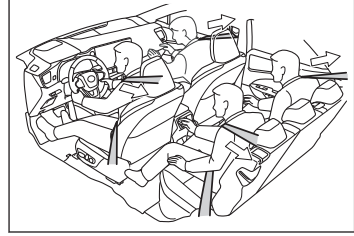

BİLGİ

■ Devreye giren aktif gergili emniyet kemerinin değiştirilmesi

Araç birden fazla çarpışmaya maruz kalırsa, aktif gergi sadece birinci çarpışma için devreye girecek, ikinci ve daha sonraki çarpışmalarda ise devreye girmeyecektir.

■ PCS bağlantılı kontrol

PCS (Çarpışma Öncesi Uyarı Sistemi) bir araçla çarpışma olasılığının yüksek olduğunu, belirler ve aktif gergili emniyet kemerleri hazır hale gelir.

DİKKAT

■ Aktif gergili emniyet kemerleri

Aktif gergi mekanizması çalıştıysa SRS uyarı ışığı yanacaktır.

Bu durumda, emniyet kemeri tekrar kullanılamaz ve yetkili bir Lexus bayisi ya da Lexus yetkili servisi veya başka bir yetkin ve donanımlı profesyonel tarafından değiştirilmelidir.

Bunlara uyulmaması, ciddi şekilde yaralanmalara veya ölüme neden olabilir.

SRS hava yastıkları

SRS hava yastıkları, aracın maruz kaldığı belirli hız ve açılarla gerçekleşen darbeye açılarak sürücünün veya yolcuların yaralanmalarını önler veya en aza indirir. Emniyet kemeriyle birlikte çalışan hava yastıkları, yaralanma veya ölüm riskini azaltmaktadır.

6-3. Bir çarpışmada yolculara olan etkiyi azaltmak

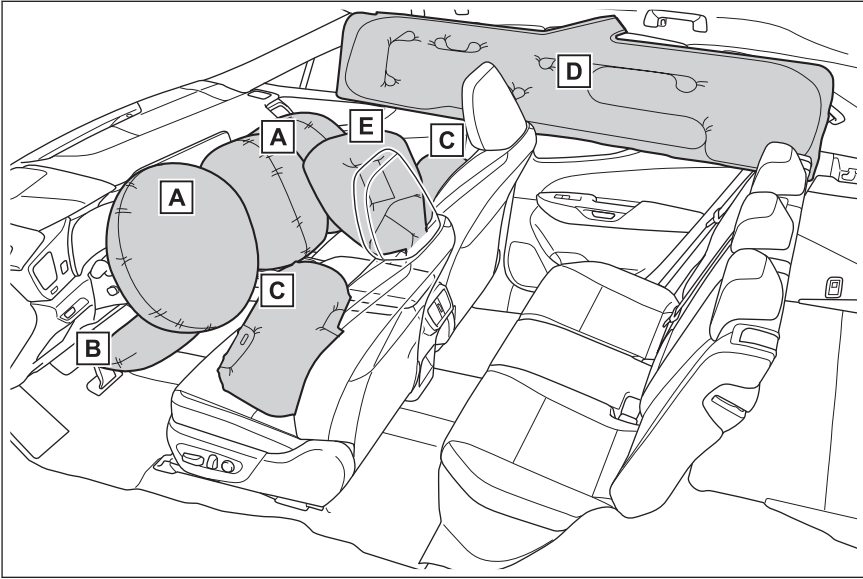

A SRS sürücü hava yastığı/ön yolcu hava yastığı

Sürücünün ve ön yolcunun başına ve göğsüne gelen darbeyi azaltmaya yardımcı olur

B SRS diz hava yastıkları

Sürücü üzerindeki darbeyi azaltmaya yardımcı olur

C SRS yan hava yastıkları

● Ön koltuklarda oturanların göğüslerine gelen darbeyi azaltmaya yardımcı olur

D SRS perde hava yastıkları

Ön ve arka dış koltuklarda oturanların başlarına gelen darbeyi azaltmaya yardımcı olur

E SRS ön orta hava yastıkları

Ön koltuklarda oturanların başlarına ve boyunlarına gelen darbeyi azaltmaya yardımcı olur

SRS hava yastığı sisteminin temel parçaları yukarıda belirtilmiştir. SRS hava yastığı sistemi, hava yastığı sensör grubu ile kontrol edilir. Hava yastıkları açıldığında, şişiricilerde gerçekleşen kimyasal bir reaksiyon, hava yastıklarını zehirli olmayan nitrojen (azot) gazıyla bir anda şişirerek yolcuların darbe etkisiyle gerçekleşen hareketlerini kısıtlamaya yardımcı olur.

■ BİLGİ

■ SRS hava yastıkları açılırsa (şişme)

- SRS hava yastıklarının sıcak gazlar aracılığıyla çok yüksek hızda açılması (patlaması) sonucunda hafif zedelenmeler, yanıklar, sıyrıklar, vb. oluşabilir.
- Şiddetli bir ses ve bir miktar duman ortaya çıkar.
- Hava yastığı modülündeki parçalar (direksiyon simidi göbeği, hava yastığı kapağı ve şişirici) ve hava yastıkları çevresindeki parçalar birkaç dakika süreyle sıcak kalabilir. Ayrıca hava yastığı da sıcak olabilir.
- Ön cam çatlayabilir.
- Hybrid sistem durdurulacak ve motora yakıt beslemesi kesilecektir.
- Tüm kapıların kilidi açılır.
- Frenler ve stop lambaları otomatik olarak kontrol edilir.
- İç ışıklar otomatik olarak yanar.
- Dörtlü flaşörler otomatik olarak açılır.
- eCall özellikli araçlar: Aşağıdaki durumlardan biri ortaya çıkarsa, sistem aracın bulunduğu yeri bildiren ([SOS]düğmesine basmaya gerek kalmadan) eCall kontrol merkezine acil arama yapmak üzere tasarlanmıştır. Bu aramadan sonra bir görevli gerekli acil durum ve yardım seviyesini belirlemek için yolcularla konuşmaya çalışacaktır. Yolcular iletişim kuramıyorsa, görevli aramayı otomatik olarak acil bir durum şeklinde kabul eder ve gerekli acil servisleri göndermeye yardımcı olur.
 - Bir SRS hava yastığı açıldığında
 - Bir emniyet kemeri aktif gergisi çalıştığında
 - Araç şiddetli bir arkadan darbe aldığında

■ SRS hava yastıkları, aşağıdaki durumlarda önden bir çarpışmada açılır

- Darbeler için (eşik değeri, yaklaşık 20 - 30 km/saat süratle tam önden, hareketsiz duran ve deforme olmayan sabitlenmiş bir bariyere çarpmaya eşdeğer olarak belirlenmiştir) gerçekleşen çarpışmanın şiddeti, eşik değerini aşacak olursa aşağıdaki SRS hava yastıkları açılır:
 - SRS ön hava yastıkları
 - SRS diz hava yastıkları
- Aşağıdaki durumlarda SRS hava yastıklarının açılacağı eşik seviyesi normalden daha yüksek olur:
 - Araç trafik işareti veya park halindeki diğer bir araç gibi çarpışmanın etkisiyle hareket edebilen ya da deforme olabilen bir nesneye çarptığında
Çarpışma, aracın bir kamyonun kasasının altına arkadan girmek şeklinde gerçekleşmişse
- Çarpışmanın türüne bağlı olarak, yalnızca aşağıda verilenler devreye girebilir:
 - Aktif gergili emniyet kemerleri

6-3. Bir çarpışmada yolculara olan etkiyi azaltmak

- Ön yolcu SRS hava yastıkları, ön yolcu koltuğunda oturan bir yolcu olmadığı sürece devreye girmez. Ancak, ön yolcu koltuğunun SRS hava yastıkları, koltuk boş olsa bile, koltuğa bagaj konulduğunda açılabilir.
- Özellikle şiddetli bir önden çarpışmada, sol ve sağ SRS perde hava yastıkları da açılabilir.

■ SRS hava yastıkları, aşağıdaki durumlarda yandan bir çarpışmada açılır

- Belirlenen eşik seviyesini aşan bir darbe durumunda aşağıdaki SRS hava yastıkları açılır (eşik değeri, çarpışma şiddeti yaklaşık 1500 kg'lık ağırlıkla ve araç yaklaşık 20 - 30 km/saat süratle hareket halindeyken dikey olarak yolcu kabinine çarpmayla oluşan şiddete ulaştığında):
 - SRS yan hava yastıkları
 - SRS perde hava yastıkları
 - SRS ön orta hava yastıkları
- Yandan çarpışma durumunda, darbe alan taraf ne olursa olsun, hem sol hem de sağ SRS perde hava yastıkları açılır.

■ SRS hava yastıkları, şu durumlarda bir alttan darbeye açılır

- Aracın alt tarafı sert bir nesneyle çarpışırsa aşağıdaki hava yastıkları açılabilir:

- SRS ön hava yastıkları
- SRS diz hava yastıkları
- SRS yan hava yastıkları
- SRS perde hava yastıkları

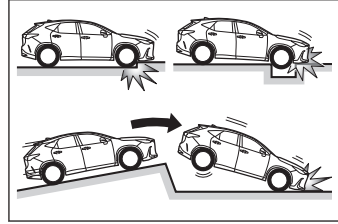

■ SRS yan hava yastıkları şu durumlarda açılmaz

- Aşağıdaki SRS hava yastıkları, yandan veya arkadan çarpışmalarda, aracın devrilmesinde veya düşük hızlı önden çarpışmalarda normalde açılmaz. Fakat bu tip bir çarpışma yeterli ani yavaşlamaya neden olursa, SRS hava yastıkları açılabilir.

- SRS ön hava yastıkları
- SRS diz hava yastıkları

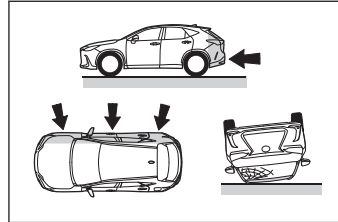

- Aşağıdaki SRS hava yastıkları, araca belirli bir açıyla çarpılırsa veya aracın yolcu bölmesi dışındaki bir alanıyla çarpışıldığı bir yandan çarpışmada açılmayabilir:

- SRS yan hava yastıkları
- SRS perde hava yastıkları
- SRS ön orta hava yastıkları

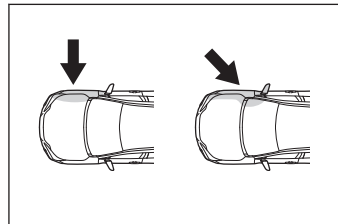

- Aşağıdaki SRS hava yastıkları, önden veya arkadan çarpışmalarda, aracın devrilmesinde veya düşük hızlı yan çarpışmalarda normalde açılmaz:

- SRS yan hava yastıkları
- SRS ön orta hava yastıkları

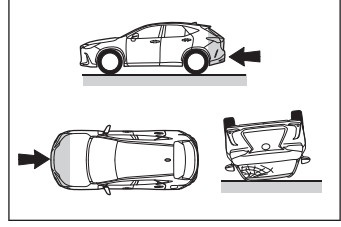

- Aşağıdaki SRS hava yastıkları, arkadan çarpışmalarda, aracın devrilmesinde veya düşük hızlı ön veya yan çarpışmalarda normalde açılmaz:

- SRS perde hava yastıkları

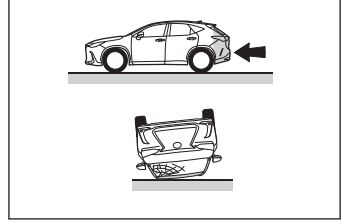

■ Ne zaman yetkili bir Lexus bayisini ya da Lexus servisini veya başka bir yetkin ve donanımlı profesyoneli aramalısınız?

Aşağıdaki durumlarda, aracın incelenmesi ve/veya onarılması gerekebilir. Daha fazla bilgi için herhangi bir yetkili Lexus bayisi ya da Lexus servisine veya güvenilir başka bir servise başvurun.

- SRS hava yastıklarından herhangi biri açıldığında

- Aracın ön kısmı hasar gördüğünde veya deforme olduğunda ya da aşağıdaki SRS hava yastıklarının açılmasına neden olacak kadar şiddetli olmayan bir çarpışma yaşandığında:

- SRS ön hava yastıkları
- SRS diz hava yastıkları

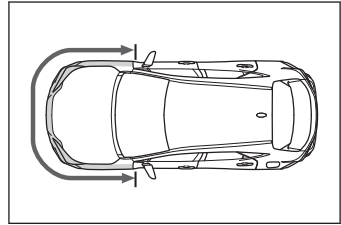

- Bir kapı veya çevresindeki alan hasar aldığı, deforme olduğunda veya içinde bir delik varken ya da aşağıdaki SRS hava yastıklarından birinin açılmasına neden olacak kadar şiddetli olmayan bir çarpışma yaşandığında:

- SRS yan hava yastıkları
- SRS perde hava yastıkları
- SRS ön orta hava yastıkları

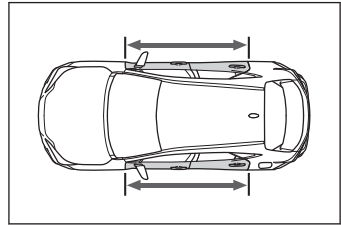

- Direksiyon simidinin göbek kısmı, ön yolcu SRS hava yastığı çevresi veya gösterge panelinin alt kısımları çizildiğinde, çatladığında veya başka bir şekilde hasarlı olduğunda.

6-3. Bir çarpışmada yolculara olan etkiyi azaltmak

- SRS yan hava yastıklı ya da SRS ön orta hava yastıklı koltuğun yüzeyi çizik, çatlak veya başka bir şekilde hasarlı olduğunda.
- SRS perde hava yastığını kaplayan ön direk, arka direk veya tavan yan sacları (dolgu) çizildiğinde, çatladığında veya başka bir şekilde hasar aldığına.

⚠ DİKKAT

■ SRS hava yastığı uyarıları

Aşağıdaki uyarılara dikkat edin. Bunlara uyulmaması, ciddi şekilde yaralanmalara veya ölüme neden olabilir.

- Sürücü ve tüm yolcular emniyet kemerlerini doğru şekilde takmalıdır. SRS hava yastıkları, emniyet kemerleriyle birlikte kullanılan destekleyici donanımlardır.
- SRS sürücü hava yastığı oldukça büyük bir hız ve kuvvetle açılır. Sürücü, hava yastığına çok yakınsa ciddi şekilde yaralanabilir veya ölebilir. Sürücü hava yastığının açıldığı ilk 50 - 75 mm riskli bölgedir. Sürücü hava yastığından en az 250 mm uzaklıkta durulması size yeterli güvenliği sağlayacaktır. Belirtilen bu değer, direksiyon simidinin merkeziyle göğüs kafesiniz arasında bırakmanız gereken mesafedir. Mevcut sürüş konumunuz sizi sürücü hava yastığından 250 mm'den daha az uzakta tutuyorsa, sürüş konumunuzu birkaç yolla değiştirebilirsiniz:
 - Pedallara rahatça ulaşabilir durumdayken koltuğunuzu mümkün olduğunca arkaya doğru hareket ettirin.
 - Koltuk arkalığını hafifçe yatırın. Araç tasarımları değişse de, bir çok sürücü, sürücü koltuğu tamamen öndeyken bile, sadece koltuk arkalığını biraz yatırarak 250 mm mesafeye ulaşabilir. Koltuk arkalığını yatırdığınızda yolu görmekte zorlanıyorsanız, altınıza sert ve kaymayan bir yastık koyun veya koltuğunuzu yükseltin.
 - Direksiyon simidi ayarlanabiliyorsa, aşağıya doğru eğin. Böylece hava yastığını başınıza veya boynunuza değil, göğsünüze doğru yönlendirmiş olursunuz. Koltuk, yukarıda tavsiye edildiği gibi, aracı pedallar ve direksiyon simidi ile kontrol etmeye devam ederken ve gösterge paneli kontrollerini görüşünüz korunurken ayarlanmalıdır.
- SRS ön yolcu hava yastığı oldukça büyük bir hız ve kuvvetle açılır. Ön yolcu, hava yastığına çok yakınsa ciddi şekilde yaralanabilir veya ölebilir. Ön yolcu koltuğu, koltuk arkalığı yolcu dik oturacak şekilde ayarlanmış olarak hava yastığından mümkün olduğunca uzağa konumlanmalıdır.
- Düzgün oturtulmamış veya bağlanmamış bebekler veya çocuklar, hava yastığı açılırken ciddi şekilde yaralanabilir veya ölebilir. Çocuk veya bebekler emniyet kemeri kullanamayacak kadar küçükse, çocuk koltuğu sistemi kullanılması tavsiye edilir. Lexus, bebeklerin ve çocukların araçta arka koltukta oturtulmalarını ve doğru şekilde bağlanmalarını şiddetle tavsiye etmektedir. Arka koltuklar, bebek ve çocuk için ön yolcu koltuğundan daha emniyetlidir.

⚠ DİKKAT

- Koltuğun ön ucuna doğru oturmayın veya ön göğüs üzerine eğilmeyin.

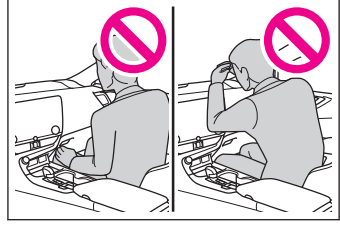

- Araç hareket halindeyken çocuğun SRS ön yolcu hava yastığının önünde ayakta durmasına veya çocuğun ön yolcunun kucağında oturmasına izin vermeyin.
- Ön koltukta oturanlar asla kucağında eşya tutmamalıdır.

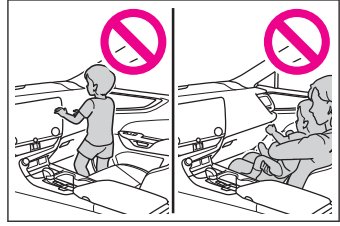

- Kapıya, tavan yan rayına veya ön, yan veya arka direklere yaslanmayın.



- Hiç kimsenin bir koltukta kapıya dönük halde dizleri üzerinde durmalarına ve başlarını veya ellerini camlardan dışarı çıkarmalarına izin vermeyin.

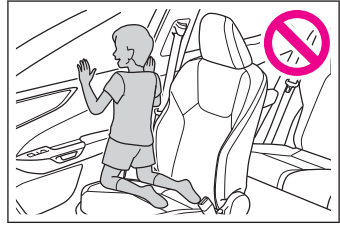

- Ön göğüs, direksiyon simidinin göbek kısmı ve gösterge panelinin alt kısmı gibi bölümlere eşya dayamayın veya üzerlerine eşya koymayın.

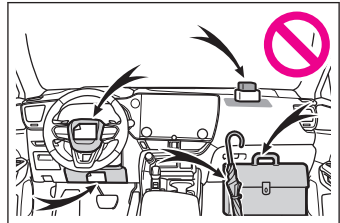

⚠ DİKKAT

- Kapılar, ön cam, yan camlar, ön veya arka direkler, tavan yan rayları ve tutunma kolu gibi bölümlerin üzerlerine eşya koymayın. (Hız sınırı etiketi hariç)

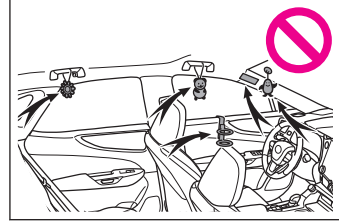

- Ceket kancalarına elbise askısı veya sert cisimler asmayın. SRS perde hava yastıkları açılırsa bu cisimler fırlayabilir ve muhtemelen ölüme veya ciddi yaralanmaya neden olabilir.
- SRS diz hava yastığının açıldığı alana bir vinil kapak takılıysa, bunu mutlaka çıkarın.
- SRS hava yastıklarının açılmasını engelleyebileceklerinden, SRS hava yastıklarının açıldığı parçaları kapatan koltuk aksesuarlarını kullanmayın. Bu tür aksesuarlar SRS hava yastıklarının doğru şekilde açılmasını engelleyebilir, sistemi devre dışı bırakabilir veya SRS hava yastıklarının istenmeden açılmasına neden olarak ölüme veya ciddi yaralanmaya neden olabilir.
- SRS hava yastığı sistemi bileşenlerine, ön kapılara veya bunların çevresine vurmayın veya ciddi bir darbe uygulamayın. Aksi takdirde SRS hava yastığı arızasına neden olabilirsiniz.
- SRS hava yastıkları açıldıktan sonra SRS hava yastıklarının herhangi bir parçasına dokunmayın, sıcak olabilir.
- SRS hava yastığı açıldıktan sonra soluk almakta zorlanıyorsanız, kapıyı veya camı açarak içeriye temiz havanın girmesini sağlayın veya yeterince güvenli ise aracınızı terk edin. Cilt tahrişlerini önlemek için mümkün olan en kısa sürede cildinizde kalan artıkları yıkayarak temizleyin.
- SRS hava yastığının muhafaza edildiği bir parça hasar görmüş veya çatlamışsa bunların yetkili bir Lexus bayisi veya Lexus servisi ya da başka bir yetkin profesyonele değiştirtin.
- **SRS hava yastığı sistem parçaları üzerinde değişiklikler ve bertaraf edilmeleri**

Lexus bayisine ya da Lexus servisine veya başka bir yetkin ve donanımlı profesyonele danışmadan aracınızı hurdaya çıkarmayın veya aşağıdakilerden birini yapmayın.

SRS hava yastıkları arızalanabilir veya istenmeden açılarak muhtemelen ölüme veya ciddi yaralanmaya neden olabilir.

- SRS hava yastıklarının çıkarılması, takılması, sökülmesi veya onarılması
- Aşağıdaki parçaların veya çevrelerinin onarımı, çıkarılması veya değiştirilmesi
 - Direksiyon simidi
 - Gösterge paneli

⚠ DİKKAT

- Göğüs paneli
- Koltuklar
- Koltuk döşemesi
- Ön direkler
- Yan direkler
- Arka direkler
- Tavan yan rayları
- Ön kapı panelleri
- Ön kapı trimi
- Ön kapı hoparlörleri
- Ön kapı panelleri üzerinde yapılan değişiklikler (delik açma gibi)
- Aşağıdaki parçaların veya çevrelerinin onarımı veya değiştirilmesi
 - Ön çamurluk
 - Ön tampon
 - Aracın iç tarafları
- Aşağıdaki parçaların veya aksesuarların montajı
 - Tampon barlar veya tampon koruyucular
 - Kar küreyiciler
 - Vinçler
- Aracın süspansiyonunda yapılan değişiklikler
- Aracınıza mobil alıcı verici telsiz cihazı (radyo verici) ve CD çalar takılması

İlgili bilgiler

Acil kapatma sisteminin çalışması(S. 611)

Akıllı giriş ve çalıştırma sistemi ile kapıları kilitleme/açma(S. 77)

Sürüş destek sistemleri(S. 328)

İç ışıkların konumu(S. 259)

Diğer sürücülere uyarılmak için dörtlü flaşörlerin kullanımı(S. 609)

Acil yardım(S. 522)

Çocuklarla sürüş(S. 41)

Acil lastik onarım kiti ile bir lastiğin onarılması (acil lastik patlak onarım kiti olan araçlar)(S. 657)

7-1. Acil yardım

eCall..... 522

7-1. Acil yardım

eCall**1*2

eCall, aşağıdaki acil durum aramalarının yapılmasını sağlamak için Global Navigation Satellite System (GNSS) verilerini ve gömülü hücresel teknolojiyi kullanan bir telematik servisedir: Otomatik acil durum aramaları (Otomatik Çarpışma Bildirimi) ve manuel acil durum aramaları ([SOS] düğmesine basarak). Bu hizmet Avrupa Birliği Yönetmelikleri tarafından istenir.

eCall Sistemi bileşenleri

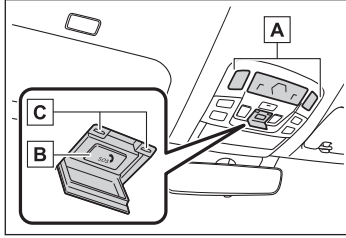

- A Mikrofon/Hoparlör
- B [SOS] düğmesi*3
- C Gösterge ışıkları

eCall Acil Durum Bildirim Hizmetleri

■ Otomatik Acil Durum Aramaları

Herhangi bir hava yastığı açılırsa, sistem otomatik olarak eCall kontrol merkezini arayacak şekilde tasarlanmıştır. *4 Cevap veren görevli, aracın bulunduğu yeri, olay saatini ve araç VIN numarasını alır ve durumu değerlendirmek için araçta bulunan kişilerle konuşmaya çalışır. Yolcular iletişim kuramazlarsa, görevli aramayı otomatik şekilde acil olarak değerlendirir, durumu açıklamak için en yakın acil servis sağlayıcısına (112 sistemi, vb.) başvurur ve yardımın bulunulan yere gönderilmesini ister.

■ Manuel Acil Durum Aramaları

Acil bir durumda, eCall kontrol merkezini aramak için [SOS] düğmesine basın. *4 Cevap veren görevli, aracınızın yerini belirleyecek, durumu değerlendirip gerekli yardımı gönderecektir. [SOS] düğmesine basmadan önce kapağı açtığınızdan emin olun.

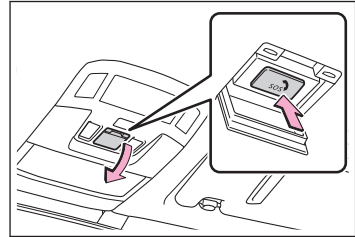

* : Bazı modellerde

*1 : eCall kapsama alanı içinde çalışır. Sistem adı ülkeye göre değişir.

*2 : Bu işlev Hindistan'da mevcut değildir.

*3 : Bu düğme eCall sistem operatörüyle iletişim içindir. Bir motorlu aracın başka sistemlerinde bulunan diğer SOS düğmeleri cihazla ilgili değildir ve eCall sistem operatörüyle iletişim için kullanılmaz.

Yanlışlıkla **[SOS]** düğmesine basarsanız, görevliye acil bir durum olmadığını belirtin.

eCall Gösterge Işıkları

Güç düğmesi AÇIK konuma getirildiğinde, kırmızı gösterge ışığı 10 saniye yanar. Ardından, yeşil gösterge ışığı 2 saniye boyunca yanar ve sistem düzgün çalışıyorsa öyle kalır. Gösterge ışıkları aşağıdakileri gösterir:

- Yeşil gösterge ışığı yanarsa ve sistem açık kalırsa, sistem etkinleştirilir.
- Yeşil gösterge ışığı saniyede iki kez yanıp sönerse, bir otomatik veya manuel Acil Arama yapılır.
- Hiçbir gösterge ışığı yanmazsa, sistem etkin değildir.
- Güç düğmesi AÇIK konuma getirildikten hemen sonra kırmızı gösterge ışığı yanarsa, sistem arızalı olabilir veya yedek akü tükenmiş olabilir.
- Acil Durum Araması sırasında kırmızı gösterge ışığı yaklaşık 30 saniye yanıp sönerse, arama kesilir veya hücresel şebeke sinyali zayıf olur.

BİLGİ

Ücretsiz/Açık Kaynaklı Yazılım Bilgileri

Bu ürün, Ücretsiz/Açık Kaynaklı Yazılım (FOSS) içerir.

FOSS'un lisans bilgileri ve/veya kaynak kodu aşağıdaki URL'de bulunabilir.

<http://www.opensourceautomotive.com/dcm/lexus/19MC/>

⚠ DİKKAT

■ Acil Durum Araması yapılamadığında

- Aşağıdaki durumlardan herhangi birinde Acil Durum Araması yapmak mümkün olmayabilir. Bu gibi durumlarda, yakınlardaki ankesörlü telefonlar gibi diğer yollarla acil durum servis sağlayıcısına (112 sistemi, vb.) bildirimde bulunun.
 - Araç cep telefonu servis alanında olsa bile, alım zayıfsa veya hat meşgulse, eCall kontrol merkezine bağlanmak zor olabilir. Bu gibi durumlarda, sistem eCall kontrol merkezine bağlanmayı denese de Acil Aramalar yapmak ve acil servislerle iletişim kurmak için eCall kontrol merkezine bağlanamayabilirsiniz.
 - Araç cep telefonu servis alanının dışına çıktığında, Acil Arama yapılamaz.
 - Herhangi bir ilgili ekipmanda ([SOS] düğmesi paneli, gösterge lambaları, mikrofon, hoparlör, DCM, anten veya ekipmanı bağlayan herhangi bir kablo) bir arıza varsa, hasar görmüşse veya kırılmışsa, Acil Arama yapılamaz.
 - Bir Acil Arama sırasında, sistem eCall kontrol merkezine bağlanmak için tekrar denemeler yapar. Bununla birlikte, zayıf radyo dalgası alımı nedeniyle eCall kontrol merkezine bağlanamazsa, sistem hücresel şebekeye bağlanamayabilir ve bağlantı kurulmadan arama tamamlanabilir. Kırmızı

*4 : Bazı durumlarda, arama yapılamaz.

⚠ DİKKAT

gösterge ışığı, bu bağlantıyı kesilmesini belirtmek için yaklaşık 30 saniye yanıp sönecektir.

- 12 volt akünün voltajı düşerse veya bağlantı kesildiğinde, sistem eCall kontrol merkezine bağlanamayabilir.

■ Acil Durumda Arama sistemi yenisiyle değiştirildiğinde

Acil Durumda Arama sistemi kaydedilmelidir. Daha fazla bilgi için herhangi bir Lexus bayisi veya Lexus servisi ya da güvenilir başka bir servise başvurun.

■ Güvenliğiniz için

- Güvenli şekilde sürün. Bu sistemin işlevi, trafik kazaları veya ani tıbbi acil durumlarda Acil Durum Araması yapmanıza yardımcı olmaktır ve sürücü veya yolcuları herhangi bir şekilde korumaz. Güvenliğiniz için her zaman güvenli bir şekilde sürüş yapın ve emniyet kemerlerinizi takın.
- Acil bir durumda, hayat kurtarmayı en öncelikli konuma getirin.
- Bir yanık kokusu veya başka olağan dışı koku duyarsanız, aracı bırakın ve derhal güvenli bir yere gidin.
- Sistem normal olarak çalışırken hava yastıkları açılırsa, sistem acil durum çağırısı yapar. Sistem ayrıca, hava yastıkları açılmasa bile araca arkadan çarpıldığında veya devrildiğinde acil durum çağırısı yapar.
- Güvenlik için, araç kullanırken Acil Durum Araması yapmayın. Araç sürerken arama yapmak, direksiyon simidinin yanlış çalışmasına ve bu da beklenmedik kazalara neden olabilir. Acil Arama yapmadan önce aracı durdurun ve çevrenizin güvenliğini doğrulayın.
- Sigortaları değiştirirken lütfen belirtilen sigortaları kullanın. Diğer sigortaları kullanmak devrede tutuşma veya dumana neden olabilir ve yangın çıkabilir.
- Duman veya olağandışı bir koku olduğunda sistemi kullanmak, yangına neden olabilir. Sistemi hemen kullanmayı bırakın ve yetkili bir Lexus bayisine veya Lexus yetkili servisine ya da herhangi bir güvenilir servise başvurun.

⚠ UYARI

■ Hasar görmesini önlemek için

[SOS] düğme paneli vb. üzerine sıvı dökmeyin ve vurmeyin.

■ Acil Arama veya manuel bakım kontrolü sırasında [SOS] düğmesi paneli, hoparlör veya mikrofon düzgün çalışmazsa

Acil Aramalar yapmak, sistem durumunu teyit etmek veya eCall kontrol merkezi operatörüyle iletişim kurmak mümkün olmayabilir. Yukarıdaki ekipmanlardan herhangi birinin hasar görmesi durumunda, yetkili Lexus satıcısına, Lexus servisine veya güvenilir bir servise başvurun.

eCall Sistemi eklenen servise genel bakış

► Veri işleme akışı

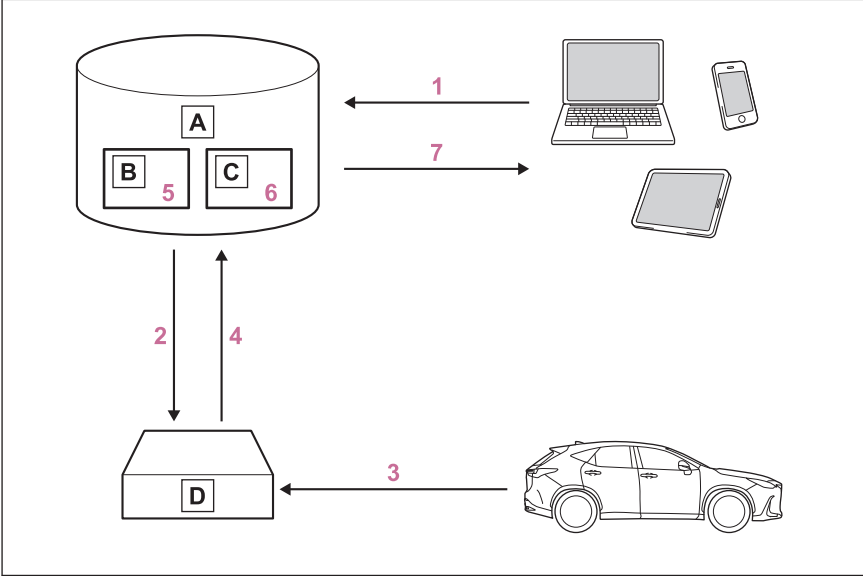

- A Sunucu
- B Depolama
- C İşleme
- D DCM

- 1 Müşteri, Lexus Müşteri portalında servisi etkinleştirir ve GDPR'ye göre servis şartlarını kabul eder.
- 2 Sunucu, servisi DCM'de etkinleştirir ve hangi araç verilerinin toplanacağını tanımlar.
- 3 Tanımlanan araç verileri DCM tarafından toplanır.
- 4 Veriler sunucu ile paylaşılır.
- 5 Veriler sunucuda saklanır.
- 6 Veriler, servisin yerine getirilmesi için sunucuda işlenir.
- 7 İşlenen veriler müşteriye sunulur.

Uygun servislerin listesi için Lexus Müşteri portalını ziyaret ediniz.

Uygulama Yönetmeliği

Uygulama Yönetmeliği Ek1 KISIM3 Kullanıcı Bilgileri	Uygunluk
1. ECALL ARAÇ İÇİ SİSTEMİNİN AÇIKLAMASI	

7-1. Acil yardım

Uygulama Yönetmeliği Ek1 KISIM3 Kullanıcı Bilgileri			Uygunluk
	1,1.	112 tabanlı eCall araç içi sistemi, çalışması ve işlevlerine genel bakış	O
	1,2.	112 tabanlı eCall hizmeti, halka açık bir kamu hizmetidir ve ücretsizdir.	O
	1,3.	112 tabanlı eCall araç içi sistemi varsayılan olarak etkin durumdadır. Ciddi bir kaza durumunda araç içi sensörler vasıtasıyla otomatik olarak devreye girer. Ciddi bir kaza durumunda çalışmayan bir TPS sistemi ile araç donatıldığında da bu sistem otomatik olarak tetiklenir.	O
	1,4.	Gerekirse, 112 tabanlı eCall araç içi sistemi manuel olarak da tetiklenebilir. Sistemin manuel etkinleştirilmesi için talimatlar	O
	1,5.	112 tabanlı eCall araç içi sistemini devre dışı bırakacak kritik bir sistem arızası durumunda, aracın yolcularına aşağıdaki uyarı verilecektir	O

Uygulama Yönetmeliği Ek1 KISIM3 Kullanıcı Bilgileri		Uygunluk	
2. VERİ İŞLEME BİLGİSİ			
	2,1.	112 tabanlı eCall araç içi sistemi aracılığıyla kişisel verilerin işlenmesi, 95/46/EC ve 2002/58/EC direktiflerinde verilen kişisel veri koruma kurallarına uygun olacak ve özellikle 95/46/EC sayılı Direktifin 7(d) Maddesi uyarınca bireylerin yaşamsal çıkarlarını koruma gerekliliğine dayanacaktır.	O
	2,2.	Bu tipte verilerin işlenmesi, acil durum telefon numarasının tek Avrupa acil numarası olan 112'ye aktarılması ile sınırlıdır.	O
	2,3. Veri tipleri ve alıcıları		

7-1. Acil yardım

Uygulama Yönetmeliği Ek1 KISIM3 Kullanıcı Bilgileri		Uygunluk
2.3.1.	112 tabanlı eCall araç içi sistemi sadece aşağıdaki verileri toplayabilir ve işleyebilir: Araç Şasi Numarası, Araç tipi (binek araç veya hafif ticari araç), Araç yakıtı depolama tipi (benzin/ dizel/CNG/LPG/ elektrik/hidrojen), Aracın son üç konumu ve hareket yönü, sistemin otomatik aktivasyonunun günlük dosyası ve zaman damgası.	O
2.3.2.	112 tabanlı eCall araç içi sistemi tarafından işlenen verilerin alıcıları, buldukları ülkenin ilgili kamu makamları tarafından belirlenen ilgili kamu güvenliği yanıt noktalarıdır ve ilk olarak eCall'ları alacak ve tek Avrupa acil numarası olan 112'ye bunları aktaracaklardır.	O
2.4. Veri işleme için düzenlemeler		

Uygulama Yönetmeliği Ek1 KISIM3 Kullanıcı Bilgileri		Uygunluk
2.4.1.	112 tabanlı eCall araç içi sistemi, sistem hafızasında bulunan verilerin, bir eCall tetiklenmesinden önce sistem dışından erişilebilir olmamasını sağlayacak şekilde tasarlanmıştır.	O
2.4.2.	112 tabanlı eCall araç içi sistemi, izlenebilir olmayacak ve normal çalışma durumunda herhangi bir sürekli izlemeye maruz kalmayacak şekilde tasarlanmıştır.	O
2.4.3.	112 tabanlı eCall araç içi sistemi, sistem dahili hafızasındaki verilerin otomatik ve sürekli olarak kaldırılmasını sağlayacak şekilde tasarlanmıştır.	O
2.4.3.1.	Aracın konum verileri sistemin dahili hafızası üzerine sürekli olarak yazılır ve böylece sistemin normal çalışması için gerekli olan aracın son üç güncel konumu hafızada tutulmuş olur.	O

7-1. Acil yardım

Uygulama Yönetmeliği Ek1 KISIM3 Kullanıcı Bilgileri		Uygunluk
2.4.3.2.	112 tabanlı eCall araç içi sistemindeki etkinlik verilerinin günlüğü, acil durum eCall'u aktarma amacı dışında gerektiğinden daha uzun bir süre için tutulmaz ve bu süre her durumda acil eCall başlatıldıktan itibaren 13 saatten fazla olmaz.	O
2,5. Veri konusu haklarını kullanma usulleri		
2.5.1.	Veri konusu (aracın sahibi), 95/46/EC sayılı Direktifin hükümlerine uymayacak şekilde verilerin işlenmesi durumunda kendisiyle ilgili verilere erişime ve bunların düzeltilmesi, silinmesi veya bloke edilmesini isteme hakkına sahiptir. Verilerin ifşa edildiği herhangi bir üçüncü taraf, imkansız olduğuna kanıtlanmadıkça veya orantısız bir çaba gerektirmedikçe, bu Direktife uygun olarak gerçekleştirilen bu tür düzeltme,	O

Uygulama Yönetmeliği Ek1 KISIM3 Kullanıcı Bilgileri			Uygunluk
	2.5.1.	silme veya engelleme işlemleri konusunda bilgilendirilmelidir.	O
	2.5.2.	Veri konusu olan kişi, kişisel verilerinin işlenmesi sonucunda haklarının ihlal edildiğini düşünürse, yetkili kişisel verileri koruma makamına şikayette bulunma hakkına sahiptir.	O
	2.5.3.	Erişim isteklerini değerlendirmekten sorumlu servisle irtibata geçin (varsa):→ S.525	O
3. ÜÇÜNCÜ TARAF HİZMETLERİ VE DİĞER KATMA DEĞERLİ HİZMETLER HAKKINDA BİLGİ (VARSA)			
	3,1.	TPS sistemi/katma değerli hizmetin çalışmasının ve işlevlerinin açıklaması	→ S.525
	3,2.	Kişisel verilerin TPS sistemi/ diğer katma değerli hizmetler üzerinden işlenmesi, 95/46/EC ve 2002/58/EC sayılı direktiflerde verilen kişisel verileri koruma kurallarına uygun olmalıdır.	O

7-1. Acil yardım

Uygulama Yönetmeliği Ek1 KISIM3 Kullanıcı Bilgileri		Uygunluk
3.2.1.	TPS sistemi ve/veya katma değerli hizmetler ve bunlar üzerinden veri işleminin yasal dayanağı	Avrupa Birliği Genel Veri Koruma Yönetmeliği
3,3.	TPS sistemi ve/veya diğer katma değerli hizmetler, kişisel verileri sadece veri konusunun (aracın sahibi veya sahipleri) açık izni temelinde işleyecektir.	O
3,4.	Kişisel verilerin izlenebilirliği, takibi ve işlenmesiyle ilgili gerekli ek bilgiler de dahil olmak üzere, TPS sistemi ve/veya diğer katma değerli hizmetler yoluyla veri işleme için usuller.	→ S.525
3,5.	112 tabanlı eCall araç içi sistemine ek olarak bir TPS eCall sistemi ve/veya diğer katma değerli servis ile donatılmış bir aracın sahibi, TPS sistemi ve diğer katma değerli servis yerine 112 tabanlı eCall araç içi sistemini kullanmayı seçme hakkına sahiptir.	O

Uygulama Yönetmeliği Ek1 KISIM3 Kullanıcı Bilgileri			Uygunluk
	3.5.1.	TPS eCall sistemi devre dışı bırakma isteklerini değerlendirmek için iletişim bilgileri	Yok

► Erişim isteklerini değerlendirmekten sorumlu servis

Ülke	İletişim bilgileri
Avusturya	datenschutz@toyota-frey.at
Belçika/Lüksemburg	privacy@toyota.be
Hırvatistan	dpcc@toyota.hr
Çekya/Macaristan/Slovakya	adatvedelem@toyota-ce.com
Danimarka	toyota@toyota.dk og
Estonya	privacy@toyota.ee
Finlandiya	tietosuoja@toyota.fi
Fransa	delegue.protectiondonnees@toyota-europe.com
Almanya	Toyota.Datenschutz@toyota.de
Büyük Britanya	privacy@tgb.toyota.co.uk
Yunanistan	customer@toyota.gr
İzlanda	personuvernd@toyota.is
İrlanda	customerservice@toyota.ie
İtalya	tmi.dpo@toyota-europe.com
Hollanda	www.toyota.nl/klantenservice
Norveç	personvern@toyota.no
Polonya	klient@toyota.pl
Portekiz	gestaodadospessoais@toyotacaetano.pt
Romanya	relatii.clienti@toyota.ro
Slovenya	dpcc@toyota.si
İspanya	clientes@toyota.es / dpo@toyota.es.
İsveç	integritet@toyota.se

7-1. Acil yardım

Ülke	İletişim bilgileri
İsviçre	info@toyota.ch

8-1. Aracın dış bakımı

Aracın yıkanması 536

8-2. Aracın içinin temizlenmesi ve korunması

Araç içinin temizlenmesi 541

Saten metal vurgulu alanları
temizleme 543

Deri yüzeylerin temizlenmesi
..... 544

Sentetik deri yüzeylerin
temizlenmesi 545

Hava girişlerinin
temizlenmesi 546

8-3. Bakım

Bakım gereksinimleri
(Hindistan hariç) 551

Periyodik bakıma genel
bakış (Hindistan hariç) 552

Bakım gereksinimleri
(Hindistan için) 553

Periyodik bakıma genel
bakış (Hindistan için) 554

Kendinizin yapabileceği
bakımlar 555

Periyodik bakım (Hindistan
için) 556

8-4. Sarf malzemelerinin kontrolü

Bakımı kendiniz yaparken
dikkat etmeniz gerekenler.. 561

Motor kaputunun açılması ... 563

Motor bölmesi 564

Cam yıkama sıvısının
tamamlanması 570

12 volt akü 571

Klima filtresi bakımı 574

8-5. Lastik bakımı

Lastik bakımı 576

Lastik kontrol öğeleri 577

Run-flat lastik özellikleri 579

Lastik basıncı uyarı
sistemini çalışması 580

Lastik basıncının kontrolü 591

Aracı kriko ile kaldırma 593

Lastiklerin rotasyonu 594

Jantlar 595

Lastiğin değiştirilmesi 597

Aracın yıkanması

⚠ DİKKAT

- Aracı yıkarken motor bölmesinin içine su uygulamayın. Elektrikli bileşenlere su temas ederse, aracın alev almasına neden olabilir.
- Egzoz gazları egzoz borularının çok sıcak olmasına sebep olur. Aracı yıkarken egzoz borularına yeterince soğuyana kadar dokunmamaya dikkat edin. Sıcak egzoz borusuna dokunmak yanıklara neden olabilir.

⚠ UYARI

■ **Boya bozulmasını ve gövde ile parçaların (jantlar, vb.) korozyonunu önlemek için**

- Aşağıdaki durumlarda aracı bir an önce yıkayın:
 - Deniz kenarında araç kullandıktan sonra
 - Tuzlanmış yollarda araç kullandıktan sonra
 - Boyalı yüzeyde zift veya bitki özü bulunduğunda
 - Boyalı yüzeyde ölmüş böcek, böcek veya kuş pislikleri gördüğünüzde
 - Kimyasal maddeler, kurum, yağlı duman, demir tozu ile kaplanmış yollarda araç kullandıktan sonra
 - Araç çamur veya kirle kaplanmışsa
 - Boyalı yüzeye benzen ya da benzin gibi sıvılar dökülürse
- Boyada çizik veya çentik oluşursa, bir an önce onarımını yaptırın.
- Jantlarınızın korozyona uğramasını engellemek için, üzerindeki kirli yüzeyi temizledikten sonra düşük nemli bir alanda saklayın.

■ **Ön cam silecek kollarının zarar görmesini engellemek için**

Silecek kollarını kaldırırken, ilk önce sürücü tarafındaki kolu daha sonra diğer kolu kaldırın. Kolları eski yerine döndürürken yolcu tarafından başlayın.

Her bir bileşeni ve malzemeyi uygun şekilde temizleyin.

- Kiri ve tozu gidermek için, yukarıdan aşağıya doğru, aracın gövdesine, tekerleklerine ve aracın alt kısmına su tutun.
- Aracı sünger veya güderi gibi yumuşak bir bezle yıkayın.
- Zor çıkan kirler için, araç sabunu kullanın ve suyla iyice durulayın.
- Suyu silin.

BİLGİ

■ Kendi kendini onaran kaplama

Araç kaportasında araç yıkama gibi nedenlerle oluşan küçük çiziklere dayanıklı, kendi kendini onaran bir kaplama vardır.

- Bu kaplama, araç fabrikadan çıkıp teslim edildikten sonra 5 - 8 yıl ömre sahiptir.
- Kendini onarma süresi çizimin derinliği ve dış sıcaklığa bağlıdır.
Kaplama ılık su ile ısıtıldığında onarım süresi daha da kısalabilir.
- Anahtar, bozuk para vb. gibi cisimlerin neden olduğu derin çizikler kendi kendini onaramaz.
- Aşındırıcı içeren cilalar kullanmayın.

■ Aracı yıkarken (akıllı giriş ve çalıştırma sistemi olan araçlar)

Elektronik anahtar kapsama alanındayken kapı kolu ıslanırsa, kapı arka arkaya kilitlenip açılabilir. Bu durumda, araç yıkama için düzeltme prosedürlerini uygulayın:

- Araç yıkanırken, anahtarı aracın dışına alın ve en az 2 m uzakta tutun.
Anahtarın çalınmaması için dikkatli olun.
- Akıllı giriş ve çalıştırma sistemini iptal etmek için elektronik anahtarı pil gücü koruma fonksiyonuna ayarlayın.

■ Fren balataları ve kaliperler

Araç ıslak fren balataları veya disk rotorları ile park edilmişse pas oluşabilir ve bu da yapışmalara neden olabilir. Aracı yıkandıktan sonra park etmeden önce, yavaşça sürün ve parçaları kurutmak için birkaç kez frenleme yapın.

Otomatik araç yıkaması kullanımı

UYARI

Otomatik araç yıkaması yapıldığında, silecek kolunu kapalı konuma alın. Silecek kolu AUTO konumundaysa, silecekler istem dışı çalışabilir ve silecek lastikleri zarar görebilir.

- Aracınızı yıkamadan önce aşağıdakileri yapın:
 - Aynaları katlayın.
 - Elektrikli bagaj kapağı olan araçlar:
Elektrikli bagaj kapağını kapatın.
 Yıkamayı aracın önünden başlatın.
Aracınızı kullanmadan önce aynaları açık hale getirin.
- Otomatik araç yıkamada kullanılan fırçalar, aracın yüzeyini, parçaları (jant, vb.) çizebilir ve boyasına zarar verebilir.

8-1. Aracın dış bakımı

- Otomatik araç yıkamaya bağlı olarak arka spoyler sıkışarak yıkanmasını engelleyebilir veya hasar görmesine neden olabilir.
- Vitesin N konumunda tutulması gerektiğinde, bkz. S.162

Aracı yıkamak için yüksek basınçlı yıkayıcının kullanımı

UYARI

- Aracı yıkarken, kameraların hiçbirine veya çevresine doğrudan püskürtme yapmayın. Yüksek basınçlı sudan kaynaklanan darbe, kameranın arızalanmasına neden olabilir.
- Memenin ucunu aşağıdaki parçaların konnektörlerine veya körüklerine (kauçuk veya reçine kapak) yaklaştırmayın.
Yüksek basınçlı su püskürtülürse parçalar hasar görebilir.
 - Aktarma organları ile ilgili parçalar
 - Direksiyon parçaları
 - Süspansiyon parçaları
 - Fren parçaları
- Meme ucunu araç gövdesinden en az 30 cm (11,9 inç) uzakta tutun. Aksi takdirde kalıp parçalar, tamponlar gibi reçine parçalar deforme olabilir ve hasar görebilir. Ayrıca sürekli aynı yere su püskürtmeyin.
- Ön camın alt kısmına sürekli olarak püskürtmeyin. Ön camın alt kısmının yakınında bulunan klima sistemi girişine su girerse, klima sistemi doğru çalışmayabilir.
- Aracın alt tarafını temizlemek için yüksek basınçlı bir yıkama sistemi kullanmayın.

Yüksek basınçlı yıkayıcı kullanırken, kabine su girebileceği için, meme ucunu kapıların etrafındaki boşluklara veya camların çevresine yakın bir yere doğrultmayın ya da bu bölgelere sürekli püskürtmeyin.

Jantlar ve jant kapaklarının temizlenmesi

Aşağıdakileri yapın:

- **Nötr bir temizlik maddesi kullanarak kirleri hemen temizleyin.**
- **Kullanımdan hemen sonra deterjanı su ile yıkayın.**
- **Yüzeyin hasar görmesini önlemek için aşağıdaki önlemleri aldığınızdan emin olun.**
 - Asidik, alkali veya aşındırıcı temizleyicileri kullanmayın
 - Sert fırçalar kullanmayın
 - Tekerlekler sıcak olduğunda, örneğin sıcak havalarda araç kullandıktan veya park ettikten sonra deterjan kullanmayın

Tamponların temizlenmesi

⚠ DİKKAT

Ön veya arka tampon boyası zarar görmüş veya çizilmişse, aşağıdaki sistemler düzgün çalışmayabilir. Bu olursa, daha fazla bilgi için herhangi bir Lexus bayisi veya Lexus servisi ya da güvenilir başka bir servise başvurun.

- Lexus Güvenlik Sistemi +
- BSM*
- ARFHL (Otomatik Arka Yanıp Sönen Dörtlü Flaşör lambaları)*
- Güvenli Çıkış Desteği (kapı açma kontrollü)*
- RCTA*
- PKSB*

Sert temizleyiciler ile ovalamayın.

Kaplamalı kısımların temizlenmesi ve korunması

Kiri çıkartmakta zorlanmanız halinde parçaları aşağıdaki şekilde temizleyin:

- **Kiri temizlemek için yaklaşık %5'e seyreltilmiş nötr deterjan ile ıslatılmış yumuşak bir bez ve su kullanın.**
- **Kalan nemi gidermek için, yüzeyi kuru ve yumuşak bir bezle silin.**
- **Yağ kalıntılarını temizlemek için alkolle nemlendirilmiş bir bez veya benzeri bir ürün kullanın.**

📄 BİLGİ

■ Siyah paslanmaz çelik cam çitaları*

Paslanmaz çelik cam çitaları siyah oksit kaplı paslanmaz çelikten yapılmıştır. Aracı temizlerken çitaları aşındırıcı bir temizleyici ile ovalamayın, çünkü yüzeyleri zarar görebilir veya rengi değişebilir.

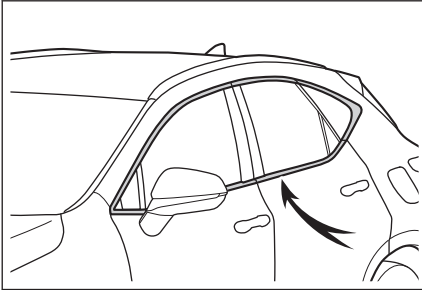

* : Bazı modellerde

Dış lambaların temizlenmesi

⚠ UYARI

- Dikkatlice yıkayın. Organik maddeler kullanmayın veya sert bir fırça ile ovalamayın.
Bunu yapmak, ışıkların yüzeyine zarar verebilir.
- Işıklara cila uygulamayın.
Cila mercekler zarar verebilir.

Ön camın temizlenmesi

⚠ DİKKAT

Silecek kolunu kapalı konuma getirin.

Silecek kolu AUTO konumundaysa, silecekler aşağıdaki durumlarda beklenmedik şekilde çalışabilir ve muhtemelen bir elin sıkışması nedeniyle ciddi yaralanmalara veya silecek lastiklerinin hasar görmesine neden olabilir.

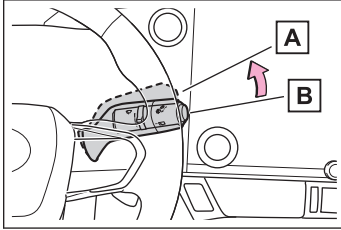

- A Kapalı
- B AUTO

- Yağmur sensörünün bulunduğu bölgede ön camın üst kısmına el ile dokunulursa
- Yağmur sensörüne ıslak bez vb. yaklaştırıldığında
- Ön cama bir şey çarptığında
- Doğrudan yağmur sensörüne dokunulduğunda veya yağmur sensörüne bir şey çarptığında

Aracın cilalanması

Sızdırmazlık kaplaması bozulduğunda aracı cilalayın.

Araç üzerindeki temiz yüzeylerde su boncuk gibi toplanmıyorsa, araç gövdesini soğukken cilalayın.

Araç içinin temizlenmesi

⚠ DİKKAT**■ Araç içindeki su**

- Araç içindeki zemin, hybrid akü hava çıkışları ve bagaj bölmesi gibi, yerlere sıvı sıçratmayın veya dökmeyin. Aksi takdirde hybrid akü, elektrikli parçalar, vb. arızalanabilir veya yanabilir.
- Araç içindeki SRS parçalarının ve kabloların ıslanmamasına özen gösterin. Elektrik arızalarının oluşması sonucu hava yastıkları açılabilir, düzgün çalışmayabilir ve ciddi yaralanmalara veya ölüme neden olabilir.

■ İç mekanın temizlenmesi (özellikle gösterge paneli)

Gösterge panelinde cila veya cila temizleyicisi kullanmayın. Gösterge panelinin cama yansımaya neden olarak sürücünün görüşünü engelleyip ölümle veya ciddi yaralanmayla sonuçlanacak bir kazaya neden olabilir.

⚠ UYARI**■ Temizleme solventleri**

- Aşağıdaki tipte solventleri kullanmayın. Aksi takdirde araç iç yüzeyinin rengi değişebilir veya boyalı yüzeylerde çizikler veya hasarlar oluşabilir:
 - Koltuk dışındaki alanlar: Benzen veya benzin, asidik veya alkalik çözeltiler, boya ve çamaşır suyu gibi organik maddeler
 - Koltuklar: tiner, benzin, alkol veya alkali veya asidik çözeltiler
- Cila veya cila temizleyicisi kullanmayın. Gösterge panelinin boyalı yüzeyleri veya diğer iç parçalar hasar görebilir.

■ Zemindeki su

Araç zeminini su ile yıkamayın.

Zemin halısının altındaki ses sistemine veya diğer elektrikli bileşenlere su temas ederse, aracın arızalanmasına neden olabilir. Su, aracın gövdesinde paslanmaya neden olabilir.

■ Ön camın içini temizlerken

Cam temizleyicinin ön kameranın merceğine temas etmesine izin vermeyin. Ayrıca, merceğe dokunmayın.

■ Ön camın ve arka camın iç kısmının temizlenmesi

- Arka camdaki buğu çözücüyü ve antene zarar vereceğinden, arka camları cam temizleyicisi ile temizlemeyin. Camı temizlemek için ılık suyla hafif ıslatılmış bir bez kullanın. Camı, ısıtıcı kablolarına veya antene paralel bir şekilde silin.
- Isıtıcı kablolarına veya antene zarar vermemeye dikkat edin.

Her bir bileşeni ve malzemeyi uygun şekilde temizleyin.

- **Tozları ve pislikleri almak için elektrikli süpürge kullanın. Kirlili yüzeyleri, ılık suyla hafif ıslatılmış bir bezle silin.**
- **Kir çıkarılmazsa, yaklaşık %1'e seyreltilmiş nötr deterjan ile ıslatılmış yumuşak bir bezle silin.**

Bezdeki fazla suyu sıkın ve deterjan ve su kalıntılarını iyice silin.

BİLGİ

■ Halıların şampuanlanması

Halıyı olabildiğince kuru tutarak mükemmel sonuçlar elde edilebilir.

Temizlerken, piyasada bulunan köpüren tipte bir temizleyici kullanın.

Köpüğü uygulamak için bir sünger veya fırça kullanın ve daireler çizerek ovalayın. Su kullanmayın. Temizleyiciyi ve kiri çıkarmak için yüzeyi silin ve kurummasını bekleyin.

■ Emniyet kemerlerinin kullanımı

Sünger veya bez kullanarak yumuşak bir sabun ve ılık su ile temizleyin.

Ayrıca emniyet kemerlerinde, aşınma, yıpranma ve yırtık olup olmadığını düzenli olarak kontrol edin.

Saten metal vurgulu alanları temizleme

- Kiri temizlemek iin ıslatılmıř yumuřak bir bez veya sentetik snger kullanın.
- Kalan nemi gidermek iin, yzeyi kuru ve yumuřak bir bezle silin.

BİLGİ

■ Saten metal vurgulu alanları temizleme

Metal alanların yzeyi iin gerek metal katmanı kullanılmıřtır. Bu yzeyleri dzenli aralıklarla temizlemeniz nemlidir. Kirlenmiř yzeyleri uzun bir sre boyunca temizlememeniz halinde bu yzeyleri temizlemeniz daha zor hale gelir.

Deri yüzeylerin temizlenmesi

UYARI

Deri yüzeylerin zarar görmemesi ve bozulmaması için aşağıdaki uyarıları dikkate alın:

- Deri yüzeylerdeki kiri ve tozu derhal temizleyin.
- Aracınızın uzun süre doğrudan güneş ışığına maruz kalmamasına özen gösterin.
Özellikle yaz mevsiminde aracınızı gölgede park edin.
- Araç içerisindeki sıcaklığın yükselmesi sonucu deri yüzeylere yapışıp zarar verebileceğinden, döşeme üzerinde, vinil veya plastikten yapılmış veya cila içeren maddeler bırakmayın.

- **Tozları ve pislikleri almak için elektrikli süpürge kullanın.**
- **Seyreltilmiş deterjanla hafif ıslatılmış yumuşak bir bez yardımıyla tozları ve pislikleri silin.**
Suya yaklaşık %5 oranında eklenmiş nötr yün deterjanı karışımı kullanın.
- **Bezdeki fazla suyu sıkın ve deterjan kalıntılarını iyice silin.**
- **Kalan nemi gidermek için, yüzeyi kuru ve yumuşak bir bezle silin. Deriyi, gölge ve havadar bir alanda kurumaya bırakın.**

BİLGİ

■ Deri yüzeylerin bakımı

Aracın iç kalitesini korumak için, Lexus aracın içinin yılda en az iki defa temizlenmesini önerir.

Sentetik deri yzeylerin temizlenmesi

- Tozları ve pislikleri almak iin elektrikli sprge kullanın.
- Yaklařık %1'e seyreltilmiř ntr deterjan ile ıslatılmıř yumuřak bir bezle silin.
- Bezdeki fazla suyu sıkın ve deterjan ve su kalıntılarını iyice silin.

Hava giriřlerinin temizlenmesi

Yakıt ekonomisinin etkilenmesini önlemek iin, hybrid akü (ekiş aküsü) hava giriřlerini periyodik olarak tıkanıklık aısından inceleyin. Tozlu veya tıkanmış ise ya da "**ekiş Aküsü Soğutma Paraları iin Bakım Gereklil Kullanıcı El Kitabı'na Bakın**" araç bilgi ekranında gösterilirse hava giriř deliğini temizleyin.

BİLGİ

■ Hava giriřlerinin periyodik bakımı řu durumlarda gereklidir

Ara sık sık veya yoğun trafikli ya da tozlu alanlarda kullanıldığında, hava giriřlerinin daha düzenli řekilde temizlenmesi gerekebilir.

Azerbaycan ve Hindistan hari: Ayrıntılar iin, bkz. "Lexus Servis Kitapığı" veya "Lexus Garanti Kitapığı".

Azerbaycan ve Hindistan iin: Ayrıntılar iin bakım planına bakın.

■ Hava giriřlerinin temizlenmesi

Hava giriř kapağı ve filtrenin yanlış kullanılması hasara sebep olabilir. Filtre temizliğı konusunda herhangi bir sorun varsa, herhangi bir yetkili Lexus bayisi veya yetkili Lexus servisine, veya bařka bir yetkin ve donanımlı profesyonelle bařvurun.

UYARI

"ekiş Aküsü Soğutma Paraları iin Bakım Gereklil Kullanıcı El Kitabı'na Bakın" araç bilgi ekranında gösterilirse hava giriř deliğini hemen temizleyin.

Ara sürekli olarak uyarı mesajı görüntülenirken sürülürse, hybrid akünün (ekiş aküsü) arızalanmasına veya ıkış kısıtlamasına neden olabilir.

Hava giriřlerinin temizlenmesi

DİKKAT

Hava giriř deliğini temizlerken ařağıdakilere dikkat edin:

- Hava giriř deliklerini temizlemek iin su veya benzeri sıvılar kullanmayın. Hybrid aküsü (ekiş aküsü) veya diğeri bileřenlerin su ile temas etmesi halinde bir arıza veya yangın meydana gelebilir.
- Hava giriřinin yakınında bulunan servis tapasına dokunmayın.
- Hava giriřini temizlemeden önce, hybrid sistemi durdurmak iin güç düğmesini kapatmanızdan emin olun.
- Elinizi veya bacağınızı hava giriř deliğine sokmayın. Bir soğutma fanına takılırsa veya elektrik arpmasıyla sonuçlanan yüksek voltajlı bir paraya dokunursa, ölüm veya ciddi yaralanmalara neden olabilir.

⚠ UYARI**■ Hava giriş deliklerini temizlerken**

Hava tabancası vb. kullanmayın. Toz püskürerek muhtemelen hybrid aküsünün (çekiş aküsü) arızalanmasına veya gücünün kısıtlanmasına neden olabilir.

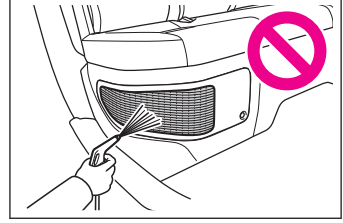
**■ Aracın hasar görmesini önlemek için**

Aşağıdaki uyarılara dikkat edin:

- Hava girişine sıvı veya yabancı madde girmesine izin vermeyin.
- Temizledikten sonra filtreyi ve kapağı eski konumlarına yeniden taktığınızdan emin olun.
- Bu araca özel filtreden başkasını hava girişine takmayın veya filtreyi takmadan aracı kullanmayın.

■ Filtrenin hasar görmesini önlemek için

Aşağıdaki uyarılara dikkat edin. Filtre hasar görmüşse, herhangi bir yetkili Lexus bayisi ya da Lexus servisi veya başka bir yetkin ve donanımlı profesyonelde bunu yenisiyle değiştirin.

- Hava tabancası vb. kullanmayın.
- Filtreye elektrikli süpürge vb. aleti sert bir şekilde bastırmayın.
- Metal fırça gibi sert bir fırça kullanmayın.
- Filtrenin kıvrımını bükmeyin.

- 1 **Güç düğmesini kapalı konuma alın.**
- 2 **Bir yıldız tornavida kullanarak klipsi çıkarın.**

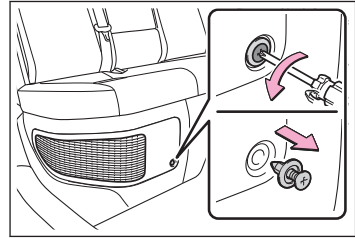

8-2. Aracın iinin temizlenmesi ve korunması

- 3 Üst sađ köşedeki tırnaktan başlayarak 8 tırnađı ayırmak için kapađı resimde gösterildiđi gibi çekin ve çıkarmak için kapađı aracın önüne dođru çekin.

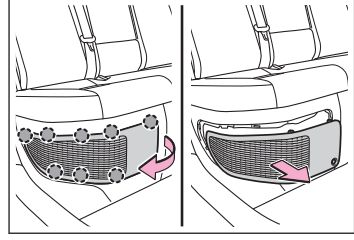

- 4 4 orta tırnađı filtreden ayırın.

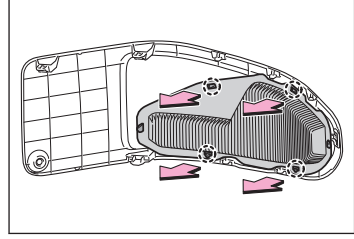

- 5 Filtreyi kapaktan çıkarmak için **A** ve **B** sırasıyla tırnađları ayırın.

Hava giriş havalandırma kapađında toz birikmiřse, tozu elektrik süpürgesi vb. ile temizleyin.

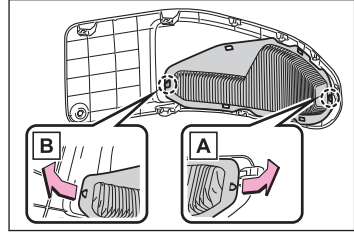

- 6 Filtredeki tozu ve kumu çıkarın.

Bir elektrik süpürgesi vb. kullanarak, nozulun kıvrım boyunca hafifçe profilini takip ederek filtredeki toz ve kumu emin.

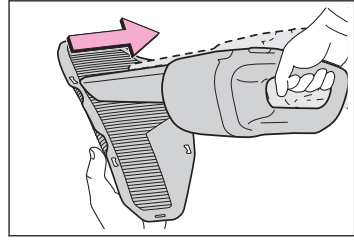

- 7 Filtreyi ışığa tutun ve tıklalı olup olmadığını kontrol edin.

Toz veya kum tamamen çıkarılamıyorsa, yetkili bir Lexus bayisi veya Lexus servisi ya da herhangi bir güvenilir profesyonelle bařurun.

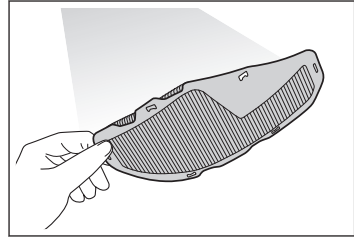

☐ BİLGİ

Filtre üzerindeki toz veya kum çıkarılmıyorsa plastik fırçalı elektrik süpürgesi kullanılması önerilir.

- 8 Tırnakları **B** ve **A** sırasıyla takın.

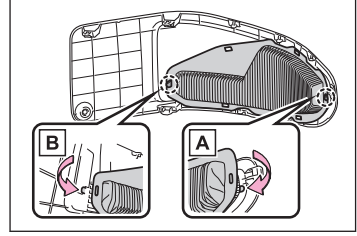

- 9 Filtreyi takmak için hava giriş kapağının 4 tırnağını takın.

Filtreyi takarken eğilmediğinden veya deforme olmadığından emin olun.

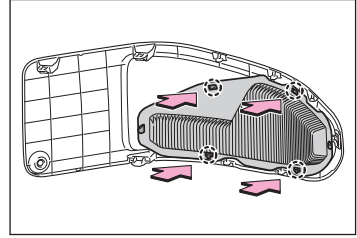

- 10 Resimde gösterildiği gibi kapağın kenarını yerleştirin ve 8 tırnağı takmak için kapağı itin.

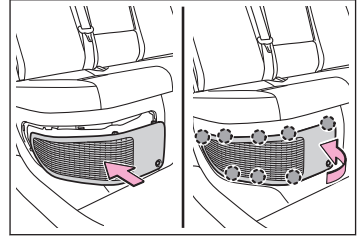

- 11 Bir yıldız tornavida kullanarak klipsi takın.

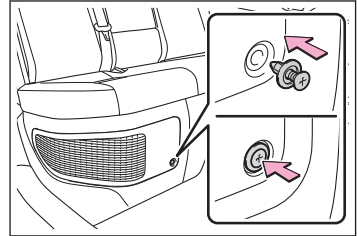

"Çekiş Aküsü Soğutma Parçaları için Bakım Gerekli Kullanıcı El Kitabı'na Bakın" araç bilgi ekranında gösterilmişse

- 12 Hybrid sistemi çalıştırın ve uyarı mesajının artık gösterilmediğini kontrol edin.

8-2. Aracın iinin temizlenmesi ve korunması

Uyarı mesajının tekrar grntlenmesi ve ardından kaybolması iin aracı yaklařık 20 dakika srmek gerekebilir.

Uyarı mesajı bir sre sonra kaybolmazsa, aracı herhangi bir yetkili Lexus bayisi ya da Lexus servisi veya gvenilir bařka bir servise gsterin.

Bakım gereksinimleri (Hindistan hariç)

Güvenli ve ekonomik sürüş için, günlük ve periyodik bakımlar çok önemlidir. Lexus aşağıdaki bakımları tavsiye eder:

⚠ DİKKAT

■ Aracınızın bakımı düzgün yapılmazsa

Hatalı bakım aracınıza ciddi zarar verebilir ve ciddi yaralanmalara ve ölüme neden olabilir.

■ 12 volt akünün kullanılması

12 volt akü terminalleri ve akü ile ilgili parçalar, beyin hasarına neden olan kurşun ve kurşun bileşikleri içerir. Aküye dokunduktan sonra ellerinizi yıkayın.

📖 BİLGİ

■ Bakım için nereye gitmeli?

Aracınızı mümkün olan en iyi durumda tutmak için Lexus, bakım onarım işlemlerinin yanı sıra diğer incelemeler ve onarımların yetkili Lexus bayileri veya Lexus servisleri veya herhangi bir güvenilir servis tarafından yapılmasını önermektedir. Garanti kapsamındaki onarımlar ve hizmetler için, lütfen karşılaştığınız güçlüklerde orijinal parçaların kullanıldığı Lexus bayilerini veya servislerini ziyaret edin. Garanti kapsamı dışındaki onarımlarda da Lexus bayi veya servislerini kullanmanızın birçok avantajı vardır. Teknik bir zorluk oluştuğunda, Lexus bilgi ağının üyeleri en kısa sürede gerekli yardımı sağlayacaktır.

Lexus bayiniz ve servisiniz veya başka yetkin ve donanımlı profesyoneller, Lexus araçlar üzerindeki deneyimleri sayesinde aracınızın tüm periyodik bakımlarını güvenilir ve ekonomik şekilde yapacaktır.

Periyodik bakıma genel bakış (Hindistan hariç)

Periyodik bakımlar, bakım programına göre belirli aralıklarla yapılmalıdır. Aracınızın bakım programı ile ilgili detaylı bilgi için "Lexus Servis Kitapçığı"na veya "Lexus Garanti Kitapçığı"na bakın.

Motor yağı değişim mesajının sıfırlanması

Motor yağı değiştirildikten sonra motor yağı bakım verileri sıfırlanmalıdır. Aşağıdaki talimatları uygulayın:

- 1 Orta ekranda  ögesini seçin.
- 2 [Araç kişiselleştirme]ögesini seçin.
- 3 [Çok amaçlı kullanım]ögesini seçin.
- 4 [Yağ bakımı]ögesini seçin.
- 5 [Sıfırla]ögesini seçin.

"Veriler sıfırlandı."sıfırlama işlemi tamamlandıktan sonra orta ekranda görüntülenir.

Bakım gereksinimleri (Hindistan için)

Güvenli ve ekonomik sürüş için, günlük ve periyodik bakımlar çok önemlidir. Lexus aşağıdaki bakımları tavsiye eder:

⚠ DİKKAT**■ Aracınızın bakımı düzgün yapılmazsa**

Hatalı bakım aracınıza ciddi zarar verebilir ve ciddi yaralanmalara ve ölüme neden olabilir.

■ 12 volt akünün kullanılması

12 volt akü terminalleri ve akü ile ilgili parçalar, beyin hasarına neden olan kurşun ve kurşun bileşikleri içerir. Aküye dokunduktan sonra ellerinizi yıkayın.

Periyodik bakıma genel bakış (Hindistan için)

- Periyodik bakımlar, bakım programına göre belirli aralıklarla yapılmalıdır.

Bakım programındaki kontrol aralıklarını, kilometre ya da tarih değerlerinden hangisi önce gelirse ona göre belirleyin.

Son periyodun ötesindeki bakım çalışmaları aynı aralıklarla yapılmalıdır.

- Bakım servisi için nereye gitmeli?

Bakım servisi ve diğer denetim ile onarımlar için yerel Lexus bayisini ziyaret etmeniz tavsiye edilir.

Teknik bültenler, servis ipuçları ve bayilik eğitim programları sayesinde Lexus teknisyenlerin tamamı en güncel bilgilerle donatılmış ve gerekli eğitimleri almış uzmanlardan oluşmaktadır. Bu uzmanlar tüm Lexus modelleri üzerinde çalışırken değil, çalışmadan önce gerekli tüm bilgilere sahip olan kişilerdir. Sizce de bu daha iyi değil mi?

Lexus bayiniz özel Lexus araçları ve servis ekipmanları için oldukça büyük yatırımlar yapar. Bu sayede daha düşük ücret karşılığında daha iyi sonuç alırsınız.

Lexus bayisi aracınızın bütün programlı bakımlarını güvenilir, ekonomik ve servis garantisi kapsamına girecek şekilde yapacaktır.

Lastik hortumlar (fren, yakıt ve klima sisteminde kullanılanlar) Lexus bakım programına göre bir Lexus teknisyeni tarafından kontrol edilmelidir.

Lastik hortumlar özel olarak dikkat gerektiren önemli bakım unsurlarıdır. Bozulmuş veya hasarlanmış hortumlar hemen değiştirilmelidir. Hortumlarda zaman içerisinde çatlama, balon yapma gibi problemler ortaya çıkabilir.

Motor yağı değişim mesajının sıfırlanması

Motor yağı değiştirildikten sonra motor yağı bakım verileri sıfırlanmalıdır. Aşağıdaki talimatları uygulayın:

- 1 **Orta ekranda  ögesini seçin.**
- 2 **[Araç kişiselleştirme] ögesini seçin.**
- 3 **[Çok amaçlı kullanım] ögesini seçin.**
- 4 **[Yağ bakımı] ögesini seçin.**
- 5 **[Sıfırla] ögesini seçin.**

"Veriler sıfırlandı." sıfırlama işlemi tamamlandıktan sonra orta ekranda görüntülenir.

Kendinizin yapabileceği bakımlar

Araç bakımını kendiniz yapmak ister misiniz?

Çok az mekanik bilgisi ve temel otomotiv aletlerin olması, birçok bakımı kolaylıkla yapmanız için yeterlidir.

Ancak bazı bakım işlemleri özel ekipman ve beceri gerektirir. Bu tür bakımlar, en iyi kalifiye teknisyenler tarafından gerçekleştirilir. Kendi bakımınızı yapabilecek kadar deneyimli bir teknisyen olsanız bile, aracınızın onarım ve bakımları için yetkili bir Lexus bayisi veya Lexus servisi ya da güvenilir başka bir servise başvurmanızı öneririz. Lexus yetkili bayi veya servisiniz, Garanti işlemlerinde kullanılmak üzere, bakımların kayıtlarını tutar. Aracınızın bakım veya servis işlemleri için yetkili Lexus bayileri dışında yetkin ve donanımlı bir profesyoneli seçerseniz, servisten yapılan bakım kayıtlarının tutulmasını istemenizi öneririz.

BİLGİ

■ Aracınızın onarıma ihtiyacı var mı?

Aracın performansındaki ve sesindeki değişiklikleri ve bakım ihtiyacının göstergesi olan bazı görsel işaretleri dikkate alın. Aracınızın servise ihtiyacı olduğunu gösteren bazı önemli ipuçları:

- Motorunuzun teklemesi, yığılması veya vuruşu yapması
- Fark edilebilir miktarda güç kaybı
- Motorunuzdan gelen anormal sesler
- Aracın altındaki sıvı kaçağı

Ancak, kullanımdan sonra klima sisteminden su damlaması normaldir.

- Egzoz sesinde değişiklik

Bu, tehlikeli bir karbon monoksit sızıntısını gösterebilir. Aracı camlar açık şekilde kullanın ve egzoz sistemini bir an önce kontrol ettirin.

- Patlak görünümlü lastikler, dönüşlerde duyulan aşırı lastik sesi, düzgün olmayan lastik aşınması
- Düz bir yolda aracın bir tarafa çekmesi
- Süspansiyonlardan garip sesler gelmesi
- Fren performansının düşmesi, fren pedalının yumuşaması, pedalın neredeyse tabana değmesi, frenlemelerde aracın bir tarafa çekmesi
- Motor soğutma sıvısı sıcaklığının normalden yüksek olması

Bu durumlardan herhangi birisi aracınızda ortaya çıkarsa, aracınızı en kısa zamanda yetkili bir Lexus bayisi ya da Lexus servisi veya başka bir yetkin ve donanımlı profesyonele götürün. Aracınız bakım veya onarım gerektiriyor olabilir.

Periyodik bakım (Hindistan için)

Bakım planı gereksinimi

Bakım işlemlerini aşağıdaki şekilde düzenleyin:

Aracınızın bakım planına uygun şekilde servisten geçirilmesi gerekir. (Bkz. → S.556.)

Aracınızı genel olarak aşağıda belirtilen bir veya daha fazla ortam koşulunda kullanıyorsanız, aracınızı iyi durumda tutmak için bazı bakım planlarını daha sık aralıklarla uygulamanız gerekir. (Bkz. → S.558.)

A. Yol Koşulları

1. Kaba veya çamurlu yollarda veya erimiş karla kaplanmış veya sel basmış yollarda kullanım.
2. Tozlu yollarda kullanım. (Kaldırımların alçak ve havanın kuru olduğu bölgelerdeki tozlu yol koşulları.)

B. Sürüş Koşulları

1. Ağır yüklü araçlar. (Örneğin, portbagaj vb. kullanılması)
2. Profesyonel/özel kullanıma mahsus taksi ile teslimat araçları da dahil olmak üzere polis gibi uzun mesafeleri rölanti ve/veya düşük hızlarda kullanım.
3. 2 saat gibi uzun bir süre boyunca sürekli yüksek hızlarda (azami araç hızının %80'i ve üzerindeki hızlarda) kullanım.

Bakım planı

Bakım işlemleri:

I = Kontrol edin, düzeltin veya gerekirse değiştirin

R = Değiştirin, yenisiyle değiştirin veya yağlayın

C = Temizleme

SERVİS ARALIĞI:		KİLOMETRE								AY
(Kilometre veya ay, hangisi önce gelirse.)	x1000 km	10	20	30	40	50	60	70	80	
	x1000 mil	6	12	18	24	30	36	42	48	
TEMEL MOTOR BİLEŞENLERİ										
1	Motor yağı	Bakım hatırlatıcısı görüntülendiğinde değiştirin. ⁽¹⁾								
2	Motor yağı filtresi	Bakım hatırlatıcısı görüntülendiğinde değiştirin. ⁽¹⁾								
3	Kalorifer sistemi ⁽²⁾				I				I	24

SERVİS ARALIĞI:		KİLOMETRE									AY
(Kilometre veya ay, hangisi önce gelirse.)		x1000 km	10	20	30	40	50	60	70	80	
		x1000 mil	6	12	18	24	30	36	42	48	
4	Motor soğutma sıvısı ⁽³⁾					I				I	-
5	Güç kontrol ünitesi soğutma sıvısı ⁽⁴⁾					I				I	-
6	Egzoz boruları ve bağlantıları		I			I		I		I	12
ATEŞLEME SİSTEMİ											
7	Buji	100000 km'de bir değiştiriniz									
8	12 volt akü	I	I	I	I	I	I	I	I	I	12
YAKIT VE EMİSYON KONTROL SİSTEMLERİ											
9	Yakıt filtresi ⁽⁵⁾									R	96
10	Hava filtresi		I			R		I		R	I: 24 R:48
11	Yakıt deposu kapağı, yakıt hatları, bağlantılar ve yakıt buharı kontrol valfi ⁽²⁾					I				I	24
12	Kömür haznesi					I				I	24
13	Hybrid akü (çekiş aküsü) hava giriş filtresi ⁽⁶⁾	I	I	C		I	I	C		I	I
ŞASE VE GÖVDE											
14	Fren pedalı ve park freni ⁽⁷⁾	I	I	I	I	I	I	I	I	I	6
15	Fren balataları ve diskleri	I	I	I	I	I	I	I	I	I	6
16	Fren sıvısı	I	I	I		R	I	I	I	R	I: 6 R:24
17	Fren boruları		I			I		I		I	12
18	Direksiyon simidi, bağlantı ve direksiyon dişli kutusu		I			I		I		I	12
19	Tahrik mili körüğü		I			I		I		I	24
20	Süspansiyon bilyalı mafsal ve toz örtüleri		I			I		I		I	12

8-3. Bakım

SERVİS ARALIĞI:		KİLOMETRE								AY	
(Kilometre veya ay, hangisi önce gelirse.)		x1000 km	10	20	30	40	50	60	70		80
		x1000 mil	6	12	18	24	30	36	42		48
21	Hybrid şanzıman sıvısı (ön diferansiyel dahil)					I				I	24
22	Arka diferansiyel yağı ⁽⁸⁾					I				I	24
23	Ön ve arka süspansiyon		I			I		I		I	12
24	Lastik hava basıncı	I	I	I	I	I	I	I	I	I	6
25	Aydınlatma, korna, silecek ve rondelalar	I	I	I	I	I	I	I	I	I	6
26	Klima filtresi	R	R	R	R	R	R	R	R	R	12
27	Klima kondenser kurutucusu ⁽⁹⁾	Her 80000 km'de veya 48 ayda bir değiştirin									

(1) 12 ay geçtikten ve son yağ değişiminden itibaren 10000 km'den sonra bakım hatırlatıcısı görüntülenmemesine rağmen hem motor yağı hem de yağ filtresini değiştirin. Bunun sonucunda 10000 km'den daha az geçmesine rağmen bakım hatırlatıcısı görüntülenebilir.

Bakım hatırlatıcısı herhangi bir bildirimde bulunmamasına rağmen genellikle kirlili ve tozlu yollarda kullanılan araçlardaki motor yağı ve yağ filtresini her 5000 km ve 6 ayda bir değiştirin.

(2) 80000 km veya 48 aylık kontrollerden sonra, her 20000 km veya 12 aydan bir kontrol edin.

(3) Önce 160000 km ve daha sonra 80000 km'de değiştirin.

(4) Önce 240000 km ve daha sonra 80000 km'de değiştirin.

(5) Yakıt deposuna filtre dahil.

(6) Hybrid akü (çekiş aküsü) soğutma giriş filtresini her 10000 km'de bir kir veya toz için görsel olarak kontrol edin ve gerekirse temizleyin.

Her 30000 km'de bir temizleyin.

(7) Park freninin kontrol edilmesi gereklidir.

(8) Arka transaksa entegre.

(9) Sadece Hindistan için.

Ek bakım planı

Kullanım koşullarına bağlı olarak daha sık kontrol edilmesi gereken normal bakım planı öğelerini içeren aşağıdaki tabloya başvurun. (Daha fazla bilgi için bkz. → S.556)

A-1: Kaba veya çamurlu yollarda veya erimiş karla kaplanmış veya sel basmış yollarda kullanım.	
Fren balataları ve disklerin kontrolü ⁽¹⁾	Her 5000 km'de veya 3 ayda bir
Fren boruları ve hortumlarının kontrolü ⁽¹⁾	Her 10000 km'de veya 6 ayda bir
Süspansiyon bilyalı mafsal ve toz örtülerinin kontrolü ⁽¹⁾	Her 10000 km'de veya 6 ayda bir
Tahrik mili körüğü kontrolü ⁽¹⁾	Her 10000 km'de veya 12 ayda bir
Direksiyon simidi, bağlantı ve direksiyon dişli kutusu kontrolü ⁽¹⁾	Her 5000 km'de veya 3 ayda bir
Ön ve arka süspansiyon kontrolü ⁽¹⁾	Her 10000 km'de veya 6 ayda bir
Şase ve gövdede bulunan somun ve civataların sıkılması ⁽²⁾	Her 10000 km'de veya 6 ayda bir

(1) Gerekliğinde düzeltme veya değiştirme işlemi gerçekleştirin.

(2) Koltuk sabitleme somunları, ön ve arka süspansiyon grubu sabitleme somunları için.

A-2: Tozlu yollarda kullanım. (Kaldırımların alçak ve havanın kuru olduğu bölgelerdeki tozlu yol koşulları.)	
Hava filtresi kontrolü veya değişimi ⁽¹⁾	I: Her 2500 km de veya 3 ayda bir R: Her 40000 km'de veya 48 ayda bir
Fren balataları ve disklerin kontrolü ⁽¹⁾	Her 5000 km'de veya 3 ayda bir

(1) Gerekliğinde düzeltme veya değiştirme işlemi gerçekleştirin.

B-1: Ağır yüklü araçlar. (Örneğin, portbagaj vb. kullanılması)	
Fren balataları ve disklerin kontrolü ⁽¹⁾	Her 5000 km'de veya 3 ayda bir
Hybrid şanzıman sıvısı kontrolü ⁽¹⁾ veya değişimi (ön diferansiyel dahil)	I: Her 40000 km'de veya 24 ayda bir R: Her 80000 km'de veya 48 ayda bir
Arka diferansiyel yağı kontrolü ⁽¹⁾ veya değişimi ⁽²⁾	I: Her 40000 km'de veya 24 ayda bir R: Her 80000 km'de veya 48 ayda bir
Ön ve arka süspansiyon kontrolü ⁽¹⁾	Her 10000 km'de veya 6 ayda bir
Şase ve gövdede bulunan somun ve civataların sıkılması ⁽³⁾	Her 10000 km'de veya 6 ayda bir

(1) Gerekliğinde düzeltme veya değiştirme işlemi gerçekleştirin.

8-3. Bakım

- (2) Arka transaksa entegre.
- (3) Koltuk sabitleme somunları, ön ve arka süspansiyon grubu sabitleme somunları için.

B-2: Profesyonel/özel kullanıma mahsus taksi ile teslimat araçları da dahil olmak üzere polis gibi uzun mesafeleri rölanti ve/veya düşük hızlarda kullanım.

Fren balataları ve disklerin kontrolü⁽¹⁾

Her 5000 km'de veya 3 ayda bir

- (1) Gerekliğinde düzeltme veya değiştirme işlemi gerçekleştirin.

B-3: 2 saat gibi uzun bir süre boyunca sürekli yüksek hızlarda (azami araç hızının %80'i ve üzerindeki hızlarda) kullanım.

Hybrid şanzıman sıvısı kontrolü⁽¹⁾ veya değişimi (ön diferansiyel dahil)

I: Her 40000 km'de veya 24 ayda bir
R: Her 80000 km'de veya 48 ayda bir

Arka diferansiyel yağı kontrolü⁽¹⁾ veya değişimi ⁽²⁾

I: Her 40000 km'de veya 24 ayda bir
R: Her 80000 km'de veya 48 ayda bir

- (1) Gerekliğinde düzeltme veya değiştirme işlemi gerçekleştirin.
- (2) Arka transaksa entegre.

Bakımı kendiniz yaparken dikkat etmeniz gerekenler

Bakımı kendiniz yapıyorsanız, her parça için bölümde verilen doğru prosedürü uyguladığınızdan emin olun.

⚠ DİKKAT

Motor bölmesinde aniden hareket eden, sıcak ve elektrikli birçok mekanik parça ve sıvı bulunur. Aşağıdaki uyarılara dikkat edin.

■ Motor bölmesinde çalışırken

- Araç bilgi ekranındaki "**KONTAK AÇIK**" gösteriminin ve "**READY**" göstergesinin her ikisinin de kapalı olduğundan emin olun.
- Ellerinizi, giysilerinizi ve aletleri fandan ve motor kayışından uzak tutun.
- Sıcak olacağından, aracı kullandıktan sonra, motora, elektrikli kontrol ünitesine, radyatöre ve egzoz manifolduna dokunmamaya dikkat edin. Yağ ve diğer sıvılar da sıcak olabilir.
- Motor bölmesinde kağıt ve bez gibi kolay yanabilecek cisimler bırakmayın.
- Sigara içmeyin, yakıtı açık alev maruz bırakmayın. Yakıt buharı parlayabilir.
- Fren hidroliği ellerinize veya gözlerinize zarar vereceğinden ve boyalı yüzeylerde hasar bırakabileceğinden, dikkatli olun. Hidroliğin ellerinize veya gözünüze gelmesi durumunda bir an önce temiz su ile yıkayın. Bir rahatsızlık hissederseniz, doktorunuza danışın.

■ Soğutma fanının ve radyatörün yanında çalışırken

Güç düşmesinin kapalı konumda olduğundan emin olun.

Güç düşmesi açık konumdayken klima çalıştırıldığında veya soğutma sıvısı sıcaklığı yükseldiğinde, soğutma fanı otomatik olarak çalışabilir.

■ Koruyucu gözlük

Sıçrayabilecek maddelerden, sıvı püskürmesinden vb. gözlerinizi korumak için koruyucu gözlük kullanın.

⚠ UYARI

■ Hava filtresinin çıkarılması

Aracın hava filtresi çıkarılmış şekilde kullanılması, havanın içindeki tozlar nedeniyle motorun yıpranmasına neden olur.

■ Fren hidroliği seviyesi düşük veya yüksekse

Fren balataları aşındığında veya akümülatördeki hidrolik seviyesi yükseldiğinde, fren hidroliğinin azalması normaldir.

Haznenin sürekli doldurulması gerekiyorsa, bu ciddi bir sorun olduğunu gösterebilir.

Bakım

Bakım gerektiren parçalar ve bu parçaların bakımını yapmak için gerekli parça ve aletler aşağıda verilmiştir:

■ 12 volt akünün durumu

- Gres
- Anahtar (terminal kutup başları için)

■ Motor/güç kontrol ünitesi soğutma sıvısı seviyesi

- "Toyota Super Long Life Coolant" veya uzun ömürlü hibrit organik asit teknolojisine sahip yüksek kaliteli etilen glikol esaslı silikat, aminant, nitrat ve bor içermeyen soğutma sıvıları

"Toyota Super Long Life Coolant" soğutma sıvısı, %50 soğutma sıvısı ve %50 damıtılmış saf su karışımıdır.

- Huni (bu huniyi sadece soğutma sıvısı ilave ederken kullanın)

■ Motor yağı seviyesi

- "Toyota Genuine Motor Oil" veya eşdeğeri
- Bez veya kağıt havlu
- Huni (bu huniyi yalnızca motor yağı ilave ederken kullanın.)

■ Sigortalar

Orijinali ile aynı akım değerine sahip sigortalar

■ Ampuller

Orijinal watt değeri ve aynı numaralara sahip ampuller

■ Radyatör ve kondenser

-

■ Lastik basıncı

- Lastik basınç göstergesi
- Basıncılı hava kaynağı

■ Cam yıkama sıvısı

- Su veya antifriz içeren cam suyu (kışın kullanım için)
- Huni (bu huniyi yalnızca su veya cam yıkama sıvısı ilave ederken kullanın.)

Motor kaputunun açılması

- 1 **Motor kaputu kilidi açma kolunu çekin.**

Motor kaputu hafifçe yukarı kalkacaktır.

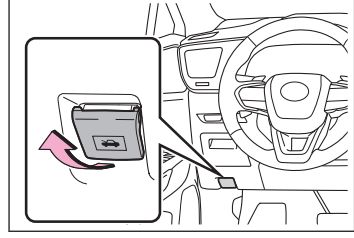

- 2 **Motor kaputu mandalını sola doğru itin ve kaputu kaldırın.**

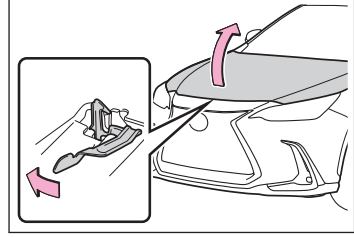

BİLGİ

■ Kaputun kapatılması

Kaputu kapatırken, kapatmak için biraz yüksek bir konumdan (yaklaşık 20 cm [7,9 inç]) serbest bırakmalısınız.

Kaputu kapatmak için elle itilirse her iki taraftan da kilitlenmeyebilir.

DİKKAT

■ Sürüş öncesi kontrol

Motor kaputunun tam kapalı ve kilitleti olduğunu kontrol edin.

Kaput doğru şekilde kilitlemezse, sürüş sırasında kaput aniden açılabilir.

Motor bölümü

Motor bölümü bileşenleri

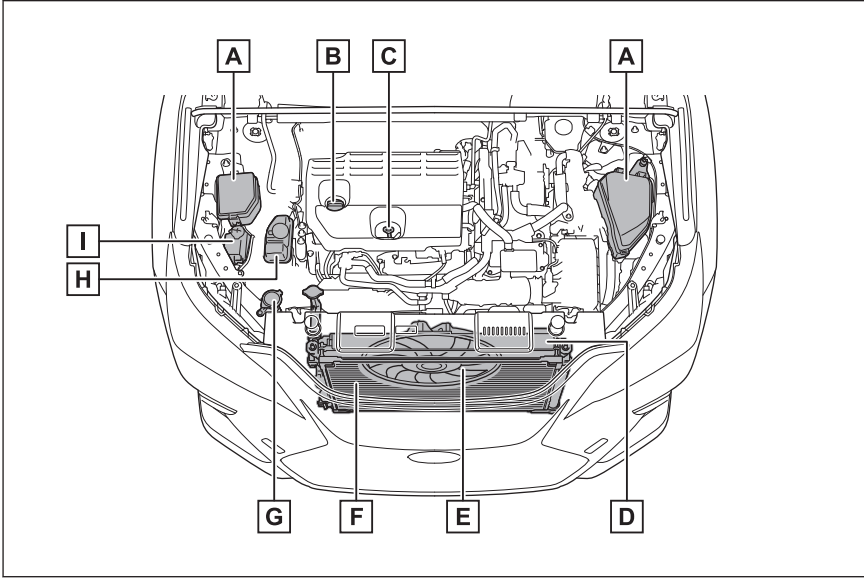

- A Sigorta kutuları → S.715
- B Motor yağı doldurma kapağı → S.566
- C Motor yağı seviyesi ölçme çubuğu → S.565
- D Radyatör → S.568
- E Elektrikli soğutma fanı
- F Kondenser → S.568
- G Cam yıkama suyu kabı → S.570
- H Güç kontrol ünitesi soğutucu haznesi → S.568
- I Motor soğutma sıvısı haznesi → S.567

Motor yağının kontrol edilmesi ve eklenmesi

BİLGİ

■ Motor yağı tüketimi

Sürüş sırasında bir miktar motor yağı tüketilecektir. Aşağıdaki durumlarda, yağ tüketimi artabilir ve bakım zamanı gelmeden motor yağı eklenmesi gerekebilir.

- Motor yeni olduğunda, örneğin araç yeni alındığında veya motor değiştirildiğinde
- Düşük kaliteli veya uygun viskozitesi olmayan bir yağ kullanılırsa

- Yüksek motor devri ile veya ağır yük altında sürüş yapılırsa, başka bir aracı çekerken (sadece çekme paketli araçlar), veya sık sık hızlanıp yavaşlayarak sürüş yapıldığında
- Motor uzun süre rölantide çalıştırıldığında veya sık sık yoğun trafikte sürüş yapıldığında

⚠ DİKKAT

- Kullanılmış motor yağı tahriş ve cilt kanseri gibi cilt bozukluklarına yol açabilen potansiyel zararlı maddeler içerdiğinden, bu yağ ile uzun süreli ve sık tekrarlanan temasta bulunulmamasına dikkat gösterilmelidir. Kullanılmış motor yağını cildinizden temizlemek için sabun ve suyla iyice yıkayın.
- Kullanılmış yağ ve filtreyi uygun ve güvenli bir şekilde bertaraf edin. Bu maddeleri ev artığı çöplerine, kanalizasyona ve toprağa dökmeyin. Geri dönüşüm ve imha edilmesi hakkında bilgi almak için herhangi bir yetkili Lexus bayisi ya da Lexus servisi veya başka bir yetkin ve donanımlı profesyonele, servise ya da otomobil parça dükkanına başvurun.
- Kullanılmış motor yağını çocukların ulaşabileceği bir yerde bırakmayın.

⚠ UYARI

■ Motor yağının değiştirilmesi

Motor yağını değiştirirken aşağıdaki uyarılara uyun.

- Motor yağının araç parçalarının üzerine damlamamasına dikkat edin.
- Motora zarar verebileceğinden, gereğinden fazla yağ koymayın.
- Motora her yağ koyduğunuzda, motor yağ çubuğundaki seviyeyi kontrol edin.
- Motor yağı doldurma kapağının sıkıca kapandığından emin olun.

■ Motor kapağına yağ dökülürse

Motor kapağının hasar görmesini önlemek için motor kapağındaki motor yağını en kısa sürede nötr bir deterjan ile temizleyin. Fren temizleyici gibi organik bir çözücü kullanmayın.

■ Motor yağının kontrol edilmesi

Motor çalışma sıcaklığında ve çalışmazken, seviye çubuğu üzerindeki yağ seviyesini kontrol edin.

⚠ UYARI

Ciddi motor hasarını önlemek için yağ seviyesini düzenli olarak kontrol edin.

- 1 **Aracı düz bir zemine park edin. Motor ısındıktan ve hybrid sistem kapatıldıktan sonra, yağın motorun alt kısmına süzülmesi için yaklaşık 5 dakika bekleyin.**

8-4. Sarf malzemelerinin kontrolü

- 2 Altına bir bez tutarak seviye çubuğunu çekin.

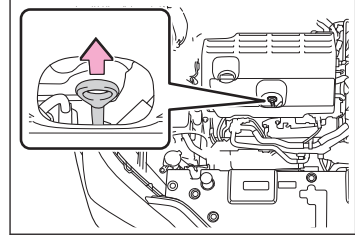

- 3 Seviye çubuğunu silin.
- 4 Seviye çubuğunu tekrar takın.
- 5 Altına bir bez tutarak seviye çubuğunu çekin ve yağ seviyesini kontrol edin.

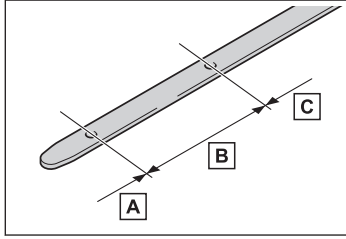

- A Düşük
- B Normal
- C Aşırı

Yağ çubuğunun şekli motora veya araca göre değişebilir.

- 6 Seviye çubuğunu silin ve tekrar yerleştirin.

Yağ tipinin kontrol edilmesi ve gerekli öğelerin hazırlanması

Yağ tipini kontrol ettiğinizden emin olun ve yağ eklemekten önce gerekli aletleri hazırlayın.

- Motor yağı seçimi
- Yağ miktarı (Düşük → Dolu)
1,5 L
- Parçalar
Temiz huni

İlgili bilgiler

[Yağlama sistemi\(S. 727\)](#)

Motor yağı eklenmesi

Yağ seviyesi alt çizginin altında veya yanındaysa motorda bulunan yağın aynısından ekleyin.

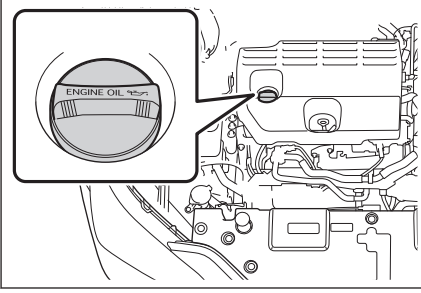

- 1 Yağ filtresi kapağını saat yönünün tersine çevirerek çıkarın.
- 2 Seviye çubuğunu kontrol ederek, yavaşça motor yağı ekleyin.
- 3 Yağ filtresi kapağını takın ve saat yönünde çevirin.

Soğutma sıvısının kontrol edilmesi

Hybrid sistem soğuk durumdayken, soğutma sıvısının seviyesi [**DOLU**] ve [**DÜŞÜK**] çizgileri arasındaysa yeterlidir.

■ Motor soğutma sıvısı haznesi

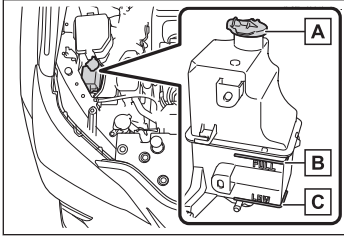

- A Hazne kapağı
- B [**DOLU**] çizgisi
- C [**DÜŞÜK**] çizgisi

Seviye [**DÜŞÜK**] çizgisinde veya altındaysa, soğutma sıvısı ilave ederek [**DOLU**] çizgisine kadar tamamlayın.

■ Güç kontrol ünitesi soğutucu haznesi

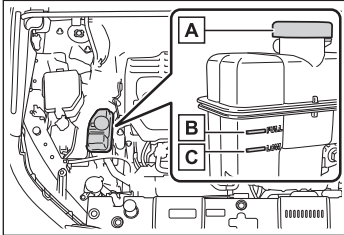

- A Hazne kapağı
- B [**DOLU**] çizgisi
- C [**DÜŞÜK**] çizgisi

Seviye [**DÜŞÜK**] çizgisinde veya altındaysa, soğutma sıvısı ilave ederek [**DOLU**] çizgisine kadar tamamlayın.

BİLGİ

■ Soğutma sıvısı seçimi

Sadece "Toyota Super Long Life Coolant" veya benzeri uzun ömürlü hibrit organik asit teknolojisine sahip yüksek kaliteli etilen glikol esaslı silikat aminant, nitrat ve bor içermeyen soğutma sıvısı kullanın.

"Toyota Super Long Life Coolant", %50 soğutma sıvısı ve %50 saf su karışımıdır. (Minimum sıcaklık: -35°C

Soğutma sıvısı hakkında ayrıntılı bilgi için herhangi bir yetkili Lexus bayisi ya da Lexus servisi veya başka bir yetkin ve donanımlı profesyonele başvurun.

■ Soğutma sıvısı seviyesi eklendikten kısa bir süre sonra eksiliyorsa

Radyatörü, hortumları, motor/güç kontrol ünitesi soğutma sıvısı haznesi kapağını, tahliye musluğunu ve su pompasını gözle kontrol edin.

Kaçak bulamıyorsanız, herhangi bir yetkili Lexus bayisi ya da Lexus servisi veya başka bir yetkin ve donanımlı profesyonele kapağı test ettirin ve soğutma sisteminde kaçak incelemesi yaptırın.

DİKKAT

Hybrid sistem sıcakken motor soğutma sıvısı haznesi kapağını veya güç kontrol ünitesi soğutma sıvısı haznesi kapağını çıkarmayın.

Soğutma sistemi basınçlı olabilir. Bu durumda kapak çıkarıldığında sıcak sıvı püskürebilir ve yanmayla sonuçlanacak ciddi yaralanmalara neden olabilir.

UYARI

■ Soğutma sıvısı eklerken

Soğutma sıvısı ne saf su, ne de sadece antifrizden oluşur. Korozyon koruması ve soğutma için, saf su ve antifriz karışımı doğru olmalıdır. Antifriz veya soğutma sıvısı etiketlerini okuduğunuzdan emin olun.

■ Soğutma sıvısı dökülürse

Boya veya parçalara zarar vermemesi için su ile yıkadığınızdan emin olun.

Radyatör ve kondenserin kontrol edilmesi

Radyatörü ve kondenseri kontrol edin ve yabancı maddeleri temizleyin.

Yukarıdaki parçalar aşırı kirliyse ve çalışma durumlarından emin değilseniz, aracınızı herhangi bir yetkili Lexus bayisi ya da Lexus servisi veya başka bir yetkin ve donanımlı profesyonele gösterin.

⚠ DİKKAT**■ Hybrid sistem sıcakken**

Yanık oluşumu gibi ciddi yaralanmaları engellemek için radyatöre veya kondensere dokunmayın.

■ Elektrikli soğutma fanları çalışırken

Akıllı giriş ve çalıştırma sistemine sahip olmayan araçlar: Motor bölmesine dokunmayın. Elektrikli soğutma fanı, güç düğmesi kapatıldıktan sonra bile yaklaşık 3 dakika boyunca dönmeye devam edebilir. Güç düğmesi açık konumdayken klima çalıştırıldığında veya soğutma sıvısı sıcaklığı yükseldiğinde, soğutma fanı otomatik olarak çalışabilir. Elektrikli soğutma fanı veya radyatör panjuru yakınında çalışırken güç düğmesinin kapalı olduğundan emin olun.

Akıllı giriş ve çalıştırma sistemi olan araçlar: Motor bölmesine dokunmayın. Güç düğmesi açık konumdayken klima çalıştırıldığında veya soğutma sıvısı sıcaklığı yükseldiğinde, soğutma fanı otomatik olarak çalışabilir. Elektrikli soğutma fanı veya radyatör panjuru yakınında çalışırken güç düğmesinin kapalı olduğundan emin olun.

Cam yıkama sıvısının tamamlanması

Yıkayıcı sıvısı, yıkayıcıların hiçbirinden püskürmüyorsa veya "**Ön Cam Yıkama Sıvısı Düşük**" araç bilgi ekranında görüntüleniyorsa, yıkama sıvısı şişesi boş olabilir. Silecek suyu ekleyin.

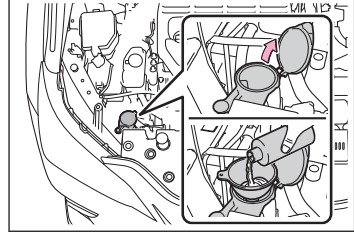

⚠ DİKKAT

Hybrid sistem sıcakken veya çalışırken yıkama sıvısı eklemeyin.

Yıkama sıvısı alkol içerdiğinden, motora vb. dökülürse alev alabilir.

⚠ UYARI

■ Yıkama sıvısı dışında başka bir sıvı kullanmayın

Yıkama sıvısı yerine sabunlu su veya motor antifrizi kullanmayın. Aksi takdirde aracın boyalı yüzeylerinde çizik oluşabilir ve pompaya hasar vererek yıkayıcı sıvısını püskürtme problemlerine neden olabilir.

■ Yıkama sıvısının seyreltilmesi

Yıkama sıvısını gerektiğinde seyreltin. Yıkama sıvısı şişesindeki etikette bulunan donma sıcaklıklarını referans alın.

12 volt akü

12 volt akünün konumu

⚠ DİKKAT

■ 12 volt aküdeki kimyasallar

12 volt akü, zehirli ve korozyona neden olan sülfürik asit içerir ve yanıcı ve patlayıcı bir gaz olan hidrojen gazı üretebilir.

12 volt akü üzerinde veya yakınında çalışırken aşağıdaki uyarılara dikkat edin:

- 12 volt akü kutup başlarına takımlarla dokunarak kıvılcım oluşturmayın.
- 12 volt akü yakınında sigara içmeyin, kibrit yakmayın.
- Akü sıvısının gözünüze, cildinize ve elbiselerinize temas etmemesine dikkat edin.
- Asla elektroliti solumayın veya yutmayın.
- 12 volt akü yakınında çalışırken koruyucu gözlük ve eldiven takın.
- Çocukları 12 volt aküden uzak tutun.

■ 12 volt akünün güvenli bir yerde şarj edilmesi

12 volt aküyü daima açık bir alanda şarj edin. İyi bir havalandırması olmayan garaj veya kapalı odalarda 12 volt aküyü şarj etmeyin.

■ Elektrolitle ilgili alınması gereken önlemler

- Eğer elektrolit gözünüze kaçarsa, bol ve temiz su ile en az 15 dakika yıkayınız ve acil olarak tıbbi müdahale yaptırın. Mümkünse doktora giderken bir sünger veya kumaş ile su uygulamaya devam edin.
- Eğer elektrolit cildinize dökülürse, temas eden bölgeyi su ile iyice yıkayın. Acı ve yanma hissediyorsanız, hemen tıbbi yardım alın.
- Eğer elektrolit elbisenize dökülürse, kumaştan içeriye geçip cildinize zarar verebilir. Bir an önce elbisenizi çıkarın ve gerekirse yukarıdaki işlemleri uygulayın.
- Yanlışlıkla elektrolit yutarsanız, bol miktarda su veya süt için ve hemen acil tıbbi yardım alın.

■ 12 volt akünün bağlantısı kesildiğinde

Negatif (-) terminali asla ayırmayın. Bağlantısı kesilmiş şase terminali, pozitif (+) terminale dokunabilir ve kısa devre oluşturarak ölüme veya ciddi yaralanmaya sebep olabilir.

8-4. Sarf malzemelerinin kontrolü

12 volt akü, bagaj bölmesinin sol tarafına yerleştirilmiştir.

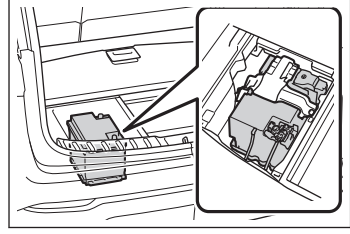

12 volt akü kapağının sökülmesi

- 1 Döşemeyi açın.
- 2 12 volt akü kapağını sökün.

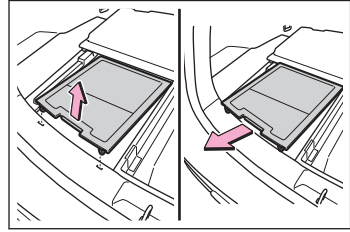

12 volt akünün kontrol edilmesi

■ 12 volt akü dış kısmı

12 volt akü kutup başlarının oksitlenmiş veya gevşek, akü bağlantı kelepçesinin çatlak veya gevşek olup olmadığını kontrol edin.

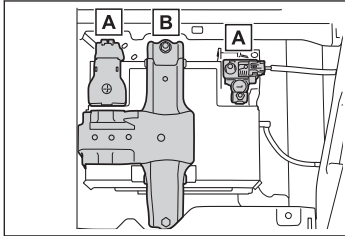

- A Terminaller
- B Akü tutucusu

Şarj etmeden önce

12 volt akü şarj olurken, yanıcı ve patlayıcı bir gaz olan hidrojen üretir. Bu nedenle şarj öncesinde aşağıdaki uyarılara dikkat edin:

- Boş 12 volt akü aracın üzerindeyken şarj yapılıyorsa, şasi kablosunu sökmeyi unutmayın.
- Şarj kablolarını takarken ve sökarken 12 volt akü şarj aletinin düğmesinin kapalı olduğundan emin olun.

⚠ UYARI

12 volt aküyü yeniden şarj ederken hybrid sistemin çalıştığından ve tüm aksesuarların kapalı olduğundan emin olun.

12 voltluk aküyü yeniden şarj ettikten veya yeniden bağladıktan sonra (akıllı giriş ve çalıştırma sistemine sahip araçlar)

Hybrid sistem çalışmayabilir. Sistemi sıfırlamak için aşağıdaki talimatları uygulayın.

- 1 **Vitesi P konumuna alın.**
- 2 **Kapılardan birini açıp kapatın.**
- 3 **Hybrid sistemi tekrar çalıştırın.**

📄 BİLGİ

- 12 volt akünün bağlantısı yeniden bağlandıktan hemen sonra akıllı giriş ve çalıştırma sistemi ile kapı kilitlerini açmak mümkün olmayabilir. Bu durumda, kapı kilitlerini açmak ve kilitlemek için uzaktan kumandayı ya da mekanik anahtarı kullanın.
- Güç düğmesini ACC konumuna getirin ve hybrid sistemi çalıştırın. Güç (power) düğmesi OFF konumunda iken hybrid sistem çalışmayabilir. Ancak ikinci denemede hybrid sistem normal olarak çalışacaktır.
- Güç düğmesi modu araç tarafından kaydedilir. 12 volt akü ayrıldığında ve tekrar bağlandığında, araç güç düğmesi modunu 12 volt akü ayrılmadan önceki konuma geri getirir. 12 volt akünün bağlantısını kesmeden önce gücü kestiğinizden emin olun. 12 volt akünün bağlantısı kesilmeden önceki güç düğmesi konumu bilinmiyorsa, 12 volt aküyü bağlarken çok dikkat edin.

Tüm yöntemleri birkaç kez denedikten sonra hybrid sistem hala çalışmıyorsa, herhangi bir yetkili Lexus bayisi ya da Lexus servisi veya başka bir yetkin ve donanımlı profesyonele başvurun.

Klima filtresi bakımı

Klima filtresi, klimanın verimini korumak için düzenli olarak değiştirilmelidir.

Kontrol aralığı

Bakım programına göre kabin hava filtresini kontrol edin ve değiştirin. Tozlu bölgelerde veya sıkışık trafikte, erken değişim gerekebilir.

- Havalandırma deliklerinden hava akışı önemli ölçüde azalır, klima filtresi tıkanmış olabilir. Filtreyi kontrol edin ve gerekiyorsa değiştirin. (Azerbaycan ve Hindistan hariç: (Periyodik bakım bilgileri için bkz. "Lexus Servis Kitapçığı" veya "Lexus Garanti Kitapçığı".)
- Araç içinde sprey kokular vb. kullanılıyorsa, koku giderici işlevli klima filtresinin koku giderme işlevinin kullanım ömrü önemli ölçüde azalabilir. Klima sisteminden gelen kokular sıkıntı yaratıyorsa, filtreyi değiştirin.

Klima filtresinin değiştirilmesi

⚠ UYARI

Klima sistemini kullanırken aşağıdaki önlemleri alın.

Her zaman filtre takıldığından emin olun. Klima sisteminin filtre olmadan kullanılması sisteme zarar verebilir.

- 1 Güç düğmesini kapatın.
- 2 Torpido gözünü açın ve sönümleyici desteğini pimden ayırın.

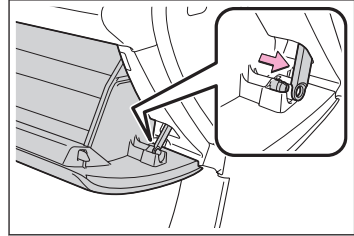

- 3 Torpido gözünün her iki tarafını da içeri doğru itin ve üst taraftaki her bir tırnağı ayırın. Ardından, alt taraftaki tırnakları ayırmak için torpido gözünü çekin ve torpido gözünü çıkarın.

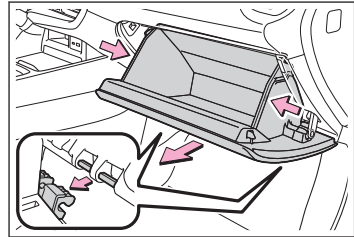

- 4 Filtre kapağının kilidini açın (A), filtre kapağını tırnaklardan dışarı çekin (B) ve filtre kapağını çıkarın.

► Soldan direksiyonlu araçlar

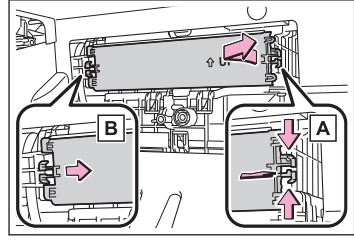

► Sağdan direksiyonlu araçlar

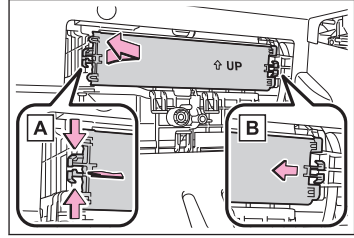

- 5 Filtre kutusunu çıkartın.

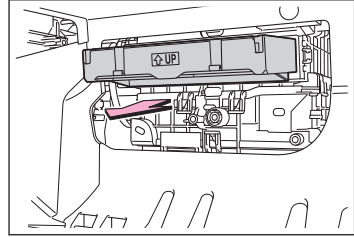

- 6 Kabin hava filtresini filtre kutusundan çıkarın ve yenisiyle değiştirin.

Filtredeki [↑ UP] işaretleri yukarıya bakmalıdır.

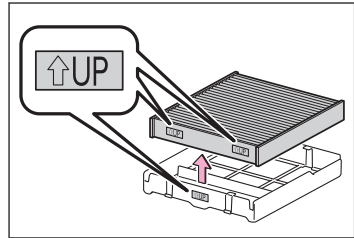

Lastik bakımı

Bakım programına göre ve lastik aşınıtı göstergeleri gözükütüğünde, lastiklerinizi deęiřtirin.

 **UYARI**

Çatlaklar ve çukurlar bulunan engebeli yollarda sürerken özellikle dikkatli olun. Bu durumlar lastik basıncının düşmesine neden olarak yoldan gelen darbelerin sönümlenememesine yol açabilir. Bozuk yollarda araç kullanmak lastiklere, araç jantlarına veya gövdesine de zarar verebilir.

Lastik kontrol öğeleri

⚠ DİKKAT

■ Lastikleri kontrol ederken veya değiştirirken

Aşağıdaki uyarılara dikkat edin.

Bunun yapılmaması, aktarma organlarında hasara veya kararsız yol tutuşa neden olabilir.

- Farklı marka, model veya diş izi olan lastikleri birlikte kullanmayın. Çok farklı seviyede aşınmış olan lastikleri kullanmayın.
- Lexus tarafından tavsiye edilenden farklı lastik boyutları kullanmayın.
- Farklı yapıda lastikleri (radyal, çapraz kuşaklı ya da çapraz katlı lastikler) birlikte kullanmayın.
- Yaz, dört mevsim ve kar lastiklerini birlikte kullanmayın.
- Başka bir araçta kullanılmış lastikleri kullanmayın.
Daha önce nerede kullanıldığını bilmediğiniz lastikleri kullanmayın.
- Acil durum lastik onarım kiti bulunan araçlar: Araçta acil durum lastik onarım kiti ile onarılan bir lastik takılıysa hiçbir şey çekmeyin. Lastik üzerindeki yük, lastiğin beklenmedik şekilde zarar görmesine neden olabilir.

⚠ UYARI

Sürüş sırasında lastik basıncı düşerse, sürüşe devam etmeyin. Aksi takdirde lastik veya jant hasar görebilir.

Lastiklerdeki aşınma göstergelerinin ortaya çıkmış olup olmadığını kontrol edin. Ayrıca, lastiklerde dengesiz aşınma, örneğin lastik sırtının bir yanında aşırı aşınma olup olmadığını kontrol edin.

Rotasyon yapmadıysanız, yedek lastiğinin durumunu ve basıncını kontrol edin.

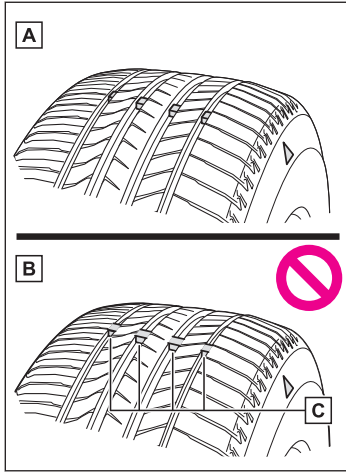

- A Yeni dişler
- B Aşınmış dişler
- C Lastik aşınma göstergesi

Lastik aşınma göstergelerinin yerleri

[TWI] veya \triangle gibi işaretlerle lastiklerin yanlarına işaretlenmiştir.

Lastiklerdeki aşınma göstergeleri ortaya çıktıysa lastikleri değiştirin.

BİLGİ

■ Aracınızın lastikleri ne zaman değiştirilmeli

Lastiklerin değiştirilmesi gereken durumlar:

- Lastiklerdeki aşınma göstergeleri ortaya çıktığında.
- Lastiklerinizde karkasın görüneceği kadar derin kesik, çatlak, yarıklar varsa ve iç hasarı belirten balonlar varsa.
- Lastiğinizin havası sık sık iniyorsa veya bir kesiğin yeri veya boyutundan veya diğer hasardan dolayı uygun bir şekilde tamir edilmesi mümkün değilse.

Emin değilseniz, herhangi bir yetkili Lexus bayisi ya da Lexus servisi veya başka bir yetkin ve donanımlı profesyonele danışın.

■ Lastik ömrü

6 yaşın üzerindeki lastikler, hasar görmemiş veya çok az kullanılmış veya hiç kullanılmamış olsa bile yetkili bir teknisyen tarafından kontrol edilmelidir.

■ Kar lastiğinin dış derinliği 4 mm (0,16 inç) veya daha azsa

Kar lastiği gibi lastiklerin etkinliği kaybolur.

Run-flat lastik özellikleri*

Run-flat lastikler takıldığında, herhangi bir lastik patladıktan sonra araç maksimum 80 km/saat hızında 80 km boyunca sürülebilir. (Ancak, hava durumu veya sürüş koşullarına bağlı olarak araç hızı 80 km/saat'e kadar çıkmayabilir.)

Aracın yaklaşık 80 km'lik sürüşünün ardından patlak lastiği değiştirdiğinizden emin olun. Ayrıca, onarılmış bir lastiği kullanmayın.

Bir run-flat lastiğin yan kısmında  işareti vardır.

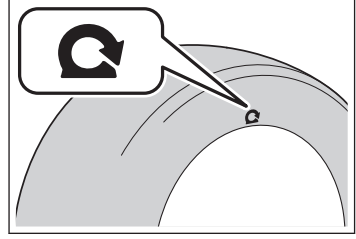

BİLGİ

■ Run-flat lastikler için uyarılar

- Run-flat lastikler sadece bu araç içindir. Lastikleri diğer araçlarda kullanmayın.
- Run-flat lastikler ile normal lastikleri karıştırmayın.
- Orijinal olmayan Lexus jantlar kullanılıyorsa, run-flat lastiklerin yeterli performansı göstermesi mümkün olmayabilir.

* : Bazı modellerde

Lastik basıncı uyarı sisteminin çalışması

Aracınızda, ciddi sorunlar oluşmadan önce düşük lastik hava basıncını algılamak amacıyla lastik basıncı uyarı supapları ve vericileri kullanan bir lastik basıncı uyarı sistemi bulunur.

Bu aracın lastik basıncı uyarı sistemi, 2 tip uyarı sistemini kullanır.

► Araç bilgi ekranı (yansıtmalı gösterge ekranı olmayan araçlar)

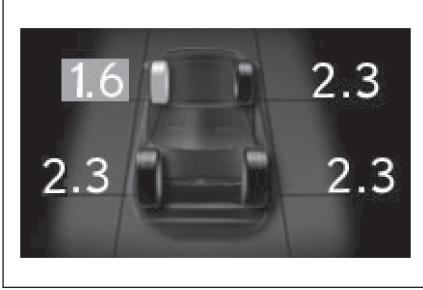

► Araç bilgi ekranı (yansıtmalı gösterge ekranlı araçlar)

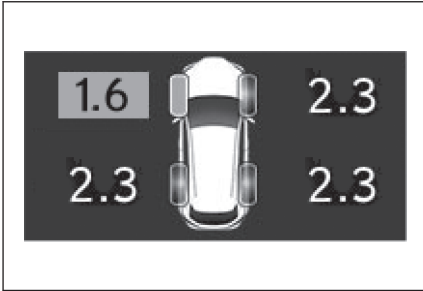

► Orta ekran

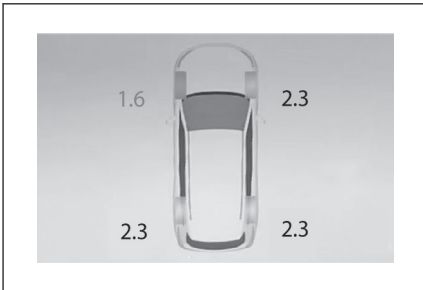

● "Basıncı Ayarla" gösterildiğinde (Normal Uyarı)

Lastik basıncı uyarı ışığı ve sesli uyarı, doğal hava kaçağı nedeniyle lastik simgesinin ortaya çıkması ve dış sıcaklığa göre basıncıdaki değişiklikler nedeniyle basıncın düşmesiyle bilinmeyen bir düşük lastik basıncı seviyesi olduğunda çalışır.

● **"Güvenli Olduğunda lastiği Hemen Kontrol Edin"** gösterildiğinde (Acil Durum Uyarısı)

Lastik basıncı uyarı ışığı ve sesli uyarı, basıncın aniden düşmesi nedeniyle lastik simgesinin görünümü ile bilinen bir düşük lastik basıncı seviyesi olduğunda verilir.

Ancak sistem ani lastik patlamalarını (patlama vb.) tespit edemeyebilir.

● Lastik basıncı uyarı sistemi tarafından algılanan lastik basıncı, orta ekranda görüntülenebilir.

 **BİLGİ**

■ **Rutin lastik basıncı kontrolleri**

Lastik basınç uyarı sistemi, rutin lastik basınç kontrollerinin yerine geçmez.

Rutin günlük araç kontrollerine lastik basıncını da dahil ettiğinizden emin olun.

■ **Lastik basıncı**

● Güç düşmesi açık konuma getirildikten sonra lastik basıncının görüntülenmesi için birkaç dakika gerekebilir.

Lastik basıncı ayarlandıktan sonra lastik basıncının görüntülenmesi için de birkaç dakika gerekebilir.

● Lastik basıncı sıcaklığa göre değişiklik gösterir. Görüntülenen değerler, lastik şişirme aletlerindeki göstergedeki değerden farklı olabilir.

■ **Lastik basıncı uyarı sisteminin düzgün çalışmayabileceği durumlar**

● Aşağıdaki durumlarda, lastik basıncı uyarı sistemi düzgün çalışmayabilir.

- Orijinal olmayan Lexus jantları kullanıldığında.
- Lastikler OE (Orijinal Ekipman) olmayan bir lastik ile değiştirildiğinde.
- Lastikler belirtilen boyutta olmayan bir lastik ile değiştirildiğinde.
- Lastik zinciri vb. takıldığında.
- Radyo dalgası sinyallerini etkileyen bir cam filmi takıldığında.
- Araç üzerinde, özellikle tekerlekler ve tekerlek davlumbazları çevresinde çok fazla kar veya buz varsa
- Lastik basıncı belirtilen değer çok üzerindeyse.
- Lastik basınç uyarı supap ve vericisi olmayan lastikler kullanıldığında.
- Lastik basınç uyarı supap ve vericilerinin ID (kimlik) kodu, lastik basınç uyarı sisteminde kayıtlı değilse.

● Aşağıdaki durumlarda performans etkilenebilir.

- Güçlü radyo dalgaları ya da elektriksel gürültü yaratan, TV vericileri, elektrik trafoları, gaz istasyonları, havaalanı ya da benzer yerlerin yakınında.
- Üzerinizde portatif radyo, cep telefonu ve benzeri kablosuz iletişim cihazı taşıyorsanız.

8-5. Lastik bakımı

Lastik konum bilgileri, radyo dalgası koşullarından dolayı doğru şekilde görüntülenmiyorsa, radyo dalgası koşulları değişebileceği için aracın yerini değiştirerek gösterim düzeltilebilir.

- Araç park edildiğinde, uyarının başlaması veya sonlanması gecikebilir.
- Lastik basıncı ani olarak düştüğünde, örneğin lastik patladığında, uyarı çalışmayabilir.

İlgili bilgiler

Lastik basıncı(S. 319)

Lastik basıncı uyarı ışığı (sesli uyarı)(S. 618)

Lastik basınç uyarı supaplarının ve vericilerinin takılması

⚠ UYARI

■ Lastiklerin, jantların, lastik basıncı uyarı supaplarının, vericilerin ve supap kapaklarının onarımı veya değişimi

- Jantları, lastikleri ve lastik basıncı uyarı supap ve vericilerini takarken veya sökerken, lastik basıncı uyarı supap ve vericileri doğru şekilde kullanılmadığında zarar görebileceğinden dolayı, herhangi bir yetkili Lexus bayisi ya da Lexus servisi veya başka bir yetkin ve donanımlı profesyonele başvurun.
- Supap kapaklarını taktığınızdan emin olun. Lastik supabı kapakları takılı değilse, su lastik basıncı uyarı supaplarına girebilir, supabı aşındırabilir ve sıkışma ve hava kaçaklarına neden olabilir.
- Lastik supap kapaklarını değiştirirken, orijinal supap kapaklarından başka bir kapak kullanmayın. Kapak sıkışabilir.

■ Lastik basıncı uyarı supap ve vericilerine zarar gelmesini engellemek için

Bir lastik onarım sıvısı ile onarıldığında, lastik basınç uyarı supap ve vericisi düzgün çalışmayabilir. Eğer onarım sıvısı kullanılmışsa, en kısa sürede herhangi bir yetkili Lexus bayisi ya da Lexus servisi veya başka bir yetkin ve donanımlı profesyonele başvurun. Lastiği değiştirirken, lastik basıncı uyarı supap ve vericisini de değiştirdiğinizden emin olun.

Lastikler veya jantlar değiştirildiğinde, lastik basınç uyarı supap ve vericileri de takılmalıdır.

Yeni lastik basınç uyarı supap ve vericileri takıldığında, yeni ID (kimlik) kodları lastik basınç uyarı bilgisayarına kaydedilmelidir

📄 BİLGİ

■ Lastikleri ve jantları değiştirirken

Lastik basınç uyarı supap ve vericisinin ID (kimlik) kodu kaydedilmezse, lastik basınç uyarı sistemi düzgün çalışmayacaktır.

Bu durumda, yaklaşık 10 dakika sürüş yaptıktan sonra, lastik basınç uyarı ışığı bir arıza olduğunu belirtmek için 1 dakika boyunca yanıp sönecek ve yanık kalacaktır.

Bir lastik rotasyonu gerçekleştirdikten sonra her bir tekerleğin konumunun kaydı

Bir lastik rotasyonu gerçekleştirdikten sonra her bir tekerleğin konumunu kaydetmek gerekir.

Tekerlek konumu kaydını kendiniz yapabilirsiniz. Tekerlek konumu kaydı, orta seviyede sola ve sağa dönüşlerle ileri sürülerek gerçekleştirilir. Ancak sürüş koşullarına ve sürüş ortamına bağlı olarak, kayıt işleminin tamamlanması biraz zaman alabilir.

1 Aracı güvenli bir yere park edin, güç düğmesini kapatın ve 15 dakika veya daha fazla bekleyin.

2 Hybrid sistemi çalıştırın.

Araç hareket halindeyken tekerlek konumu kayıt işlemi yapılamaz.

3 Orta ekranda  ögesini seçin.

4 [Araç kişiselleştirme]ögesini seçin.

5 [Lastik basıncı]ögesini seçin.

6 [Lastiklerin rotasyonu]ögesini seçin.

7 [Devam]ögesini seçin.

Araç bilgi ekranında tekerlek konumu kaydının yapıldığını belirten bir mesaj görüntülenir."---"her bir lastiğin şişirme basıncı için görüntülenir ve tekerlek konumu kaydı başlar.

8 Yaklaşık 10 - 30 dakika boyunca yaklaşık 40 km/saat (25 mph) veya daha yüksek hızda sürüş yapın (arada sola veya sağa dönüş yapın).

Tekerlek konumu kaydı tamamlandığında, araç bilgi ekranında kaydın tamamlandığını ve her bir lastiğin basıncını belirten bir mesaj görüntülenir.

Araç sürekli olarak yaklaşık 40 km/saat (25 mph) veya daha yüksek hızda sürmek mümkün olmasa bile, kayıt işlemi uzun bir süre sürüş sonrasında tamamlanabilir. Ancak, yaklaşık 1 saat veya daha uzun süre sürüşten sonra kayıt tamamlanmazsa, aracı güvenli bir yere park edin ve güç düğmesi açık şekilde yaklaşık 15 dakika bekleyip yeniden aracı sürün.

BİLGİ

■ Tekerlek konumu kaydını yaparken

- Normalde, tekerlek konumu kaydı yaklaşık 30 dakika içinde tamamlanabilir.

- Tekerlek konum kaydı, yaklaşık 40 km/saat (25 mph) veya daha yüksek hızda aracı sürerken gerçekleştirilir.
- **Tekerlek konumu kayıt prosedürü**
- Tekerlek konumu kaydedilirken güç düğmesi kapatılırsa, güç düğmesi yeniden açık konuma getirildiğinde tekerlek konumu kaydı devam eder ve prosedürün yeniden başlatılması gerekmez.
- Tüm tekerleklerin konumu belirlenirken ve lastik basınçları görüntülenmediğinde lastiklerden birinin basıncı düşerse, lastik basıncı uyarı ışığı yanar.
- **Tekerlek konumu kolayca kaydedilemiyorsa**
- Aşağıdaki durumlarda tekerlek konumu kaydı normalden daha uzun sürebilir veya tamamlanamayabilir.
 - Araç yaklaşık 40 km/saat veya daha yüksek hızda kullanılmamış
 - Araç asfalt olmayan yollarda sürülür
 - Yaklaşık 1 saat veya daha uzun süre sürüşten sonra tekerlek konumu kaydı tamamlanmazsa, aracı yaklaşık 15 dakika boyunca güvenli bir yerde park edin ve ardından aracı yeniden sürün.
- Araç tekerlek konumu kaydı sırasında geri hareket ederse, o zamana kadar toplanan tüm veriler silinir. Tekrar sürüş gerçekleştirin.

Lastik basıncının ayarlanması

Aşağıdaki durumlarda, lastik basıncı uyarı sisteminin lastik basıncı ayar prosedürünü gerçekleştirmek gerekir.

- Belirtilen lastik basıncı, taşınan yük vb. nedeniyle değiştiğinde.
- Örneğin lastik boyutu değiştiğinden dolayı lastik basıncı değiştirildiğinde.

Lastik basıncı belirtilen seviyeye ayarlanmışsa, orta ekranda belirtilen basıncı seçerek lastik şişirme ayar prosedürünü gerçekleştirin.

Lastik basıncının belirtilenden farklı olması gerektiğinde, yani belirtilen boyuttan farklı lastiklerin kullanılması vb. durumlarda, mevcut basıncı kullanarak lastik basıncını ayarlayın. Lastik basıncı ayarını yapmadan önce her bir lastiğin şişme basıncını uygun seviyeye ayarladığınızdan emin olun. Lastik basıncı uyarı sistemi, bu lastik şişirme basıncına göre çalışır.

İlgili bilgiler

[Belirtilen bir lastik basıncını seçerek ayarlama\(S. 584\)](#)

[Mevcut lastik basıncını kullanarak ayarlama\(S. 585\)](#)

Belirtilen bir lastik basıncını seçerek ayarlama

1 Hybrid sistemi çalıştırın.

Araç hareket halindeyken lastik basıncı ayarlanamaz.

- 2 Orta ekranda  ögesini seçin.
- 3 [Araç kişiselleştirme]ögesini seçin.
- 4 [Lastik basıncı]ögesini seçin.
- 5 [Belirtilen hava basıncını ayarla]ögesini ve ardından istenen ön ve arka lastik basınçlarını seçin.
- 6 [Tamam]ögesini seçin.

Lastik basıncı uyarı ışığı 3 kez yavaşça yanıp söner.

Lastik basıncını ayarladıktan sonra, araç bilgi ekranında ayarın tamamlandığını belirten bir mesaj görüntülenir.

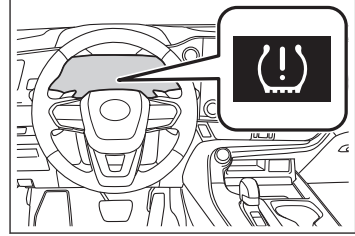

BİLGİ

■ Lastik basıncı kolayca ayarlanamıyorsa

- Lastik basıncı ayar prosedürü başlatılırken lastik basıncı uyarı ışığı 3 kez yanıp sönmüyorsa prosedür başlamamış olabilir. Prosedürü baştan tekrar uygulayın.
- Yukarıdaki işlemi yaptıktan sonra lastik basıncı ayar prosedürü tamamlanamazsa, yetkili bir Lexus bayisi ya da Lexus servisi veya başka bir yetkin ve donanımlı profesyonelle başvurun.

Mevcut lastik basıncını kullanarak ayarlama

DİKKAT

Lastik basıncı ayarını yapmadan önce her bir lastiğin şişme basıncını uygun seviyeye ayarladığınızdan emin olun. Aksi takdirde, lastik basıncı uyarı ışığı, lastik basıncı düşse bile yanmayabilir veya lastik basıncı normal olmasına rağmen yanabilir.

BİLGİ

■ Lastik basıncı uyarı sisteminin uyarı performansı

- Mevcut lastik basıncını kullanarak lastik basıncı ayarını yaparken, lastik basıncı uyarı sisteminin uyarı zamanlaması, lastik basıncı ayarının yapıldığı koşullara göre değişir. Bu nedenle, lastik basıncı ayarlandığında lastik basıncı hafifçe düşse veya lastik basıncı bunun üzerine çıksa bile bir uyarı verilebilir.
- Lastik basıncını ayarladıktan sonra lastik basıncı ayarlama işlemi uyguladığınızdan emin olun. Ayrıca, lastik basıncı ayarlama prosedürünü gerçekleştirmeden veya lastik basıncını ayarlamadan önce lastiklerin soğuk olduğundan emin olun.

1 Her lastiğin lastik basıncını uygun seviyeye ayarlayın.

Lastikler soğukken lastik basıncını ayarladığınızdan emin olun.

2 Hybrid sistemi çalıştırın.

Araç hareket halindeyken lastik basıncı ayarlanamaz.

3 Orta ekranda ögesini seçin.

4 [Araç kişiselleştirme] ögesini seçin.

5 [Lastik basıncı] ögesini seçin.

6 [Belirtilen hava basıncını ayarla] ögesini seçin.

7 [Devam] ögesini seçin.

Lastik basıncı uyarı ışığı 3 kez yavaşça yanıp söner ve araç bilgi ekranında lastik basıncının ayarlandığını belirten bir mesaj görüntülenir.

Lastik basıncını ayarladıktan sonra, araç bilgi ekranında ayarın tamamlandığını belirten bir mesaj görüntülenir.

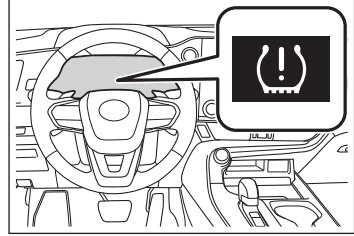

BİLGİ

■ Lastik basıncı ayarlama işlemi

- Lastik basıncı ayarlanırken güç düğmesi kapatılırsa, güç düğmesi bir daha AÇIK konuma getirildiğinde ayar işlemi devam eder ve işlemin yeniden başlatılması gerekmez.
- Lastik basıncı ayar işlemi gereksiz yere başlatılırsa, lastikler soğukken lastik basıncını belirtilen seviyeye ayarlayın ve ardından belirtilen bir lastik basıncını seçerek ayarı gerçekleştirin veya mevcut lastik basıncıyla lastik basıncı ayar işlemi gerçekleştirin.

■ Lastik basıncı kolayca ayarlanamıyorsa

- Normalde lastik basıncı ayar işlemi 2 veya 3 dakikada tamamlanabilir.
- Lastik basıncı ayar prosedürü başlatılırken lastik basıncı uyarı ışığı 3 kez yanıp sönmüyorsa prosedür başlamamış olabilir. Prosedürü baştan tekrar uygulayın.
- Yukarıdaki işlemi yaptıktan sonra lastik basıncı ayar prosedürü tamamlanamazsa, yetkili bir Lexus bayisi ya da Lexus servisi veya başka bir yetkin ve donanımlı profesyonelle başvurun.

ID kodlarının kaydedilmesi

Lastik basınç uyarı supap ve vericileri, benzersiz bir ID (kimlik) koduna sahiptir. Yeni lastik basınç uyarı supap ve vericileri takıldığında, yeni ID (kimlik) kodları lastik basınç uyarı bilgisayarına kaydedilmelidir.

BİLGİ

- Kendiniz ID kodlarını kaydedebilirsiniz, ancak sürüş koşullarına ve sürüş ortamına bağlı olarak, kayıt işleminin tamamlanması biraz zaman alabilir.
- Tüm ID kodları önceden kaydedilmiş bir tekerlek seti kullanıldığında, tekerlek seti kısa sürede değiştirilebilir.

ID kodu kaydını yapmadan önce, lastik basıncı uyarı supabı ve vericileri bulunan jantların aracın yanında bulunduğundan emin olun.

- 1 Aracı güvenli bir yere park edin, güç düğmesini kapatın ve 15 dakika veya daha fazla bekleyin.**
- 2 Hybrid sistemi çalıştırın.**

Araç hareket halindeyken ID kodu kayıt işlemi yapılamaz.

- 3 Orta ekranda  ögesini seçin.**
- 4 [Araç kişiselleştirme]ögesini seçin.**
- 5 [Lastik basıncı]ögesini seçin.**
- 6 İstedığınız tekerlek setinin ([Set 1]veya[Set 2]) görüntülenip görüntülenmediğini kontrol edin.**

ID kodları, görüntülenen tekerlek setine kaydedilir.

Kaydedilecek tekerlek setini değiştirmek için görüntülenen seti seçin ve ardından kaydetmek istediğiniz tekerlek setini seçin.

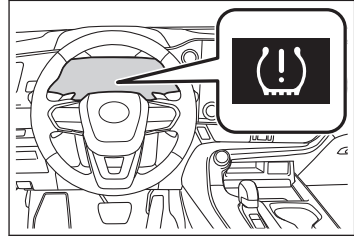

Bu tekerlek seti için ID kodları önceden kaydedilmişse, lastik basıncı uyarı ışığı 3 kez yavaşça yanıp söner ve araç bilgi ekranında değişikliğin gerçekleştiğini belirten bir mesaj görüntülenir.

- 7 [Yeni lastik kaydı]ögesini seçin.**
- 8 [Devam]ögesini seçin.**

Lastik basıncı uyarı ışığı 3 kez yavaşça yanıp söner ve araç bilgi ekranında ID kodu kaydının yapıldığını belirten bir mesaj görüntülenir. Tekerlek seti değişimi iptal edilir ve kayıt başlar.

Kayıt yapılırken, lastik basıncı uyarı ışığı yaklaşık 1 dakika süreyle yanıp sönecek ve daha sonra yanacak ve araç bilgi ekranında her lastiğin basıncı için "---"görüntülenecektir.

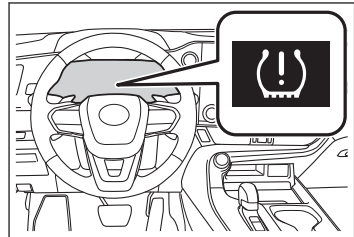

BİLGİ

ID kodu kayıt işlemi başlatılırken lastik basıncı uyarı ışığı 3 kez yanıp sönmüyorsa işlem başlamamış olabilir. Prosedürü baştan tekrar uygulayın.

9 Yaklaşık 10 - 30 dakika boyunca yaklaşık 40 km/saat (25 mph) veya daha yüksek hızda sürüş yapın (arada sola veya sağa dönüş yapın).

Kayıt tamamlandığında, lastik basıncı uyarı ışığı söner ve araç bilgi ekranında kaydın tamamlandığını belirten bir mesaj görüntülenir.

Araç hızı yaklaşık 40 km/saat veya daha üstünde muhafaza edilemiyorsa kayıt işlemini tamamlamak normalden daha uzun sürebilir. Kayıt 1 saat veya daha fazla sürüşten sonra tamamlanamazsa, kayıt prosedürünü baştan tekrar gerçekleştirin.

BİLGİ

■ ID (kimlik) kodlarını kaydederken

- Normalde, tekerlek konumu kaydı yaklaşık 30 dakika içinde tamamlanabilir.
- ID kodu kaydı, yaklaşık 40 km/saat veya daha yüksek hızda aracı sürerken gerçekleştirilir.

■ ID kodları kolayca kaydedilmezse

- Aşağıdaki durumlarda kayıt normalden daha uzun sürebilir veya tamamlanamayabilir.
 - Araç, sürülmeden önce yaklaşık 15 dakika veya daha uzun süre park edilmediğinde
 - Araç yaklaşık 40 km/saat veya daha yüksek hızda kullanılmamış
 - Araç asfalt olmayan yollarda sürülür
 - Araç diğer araçların yanında sürülür ve sistem, aracınızın lastik basıncı uyarı valfini ve vericilerini diğer araçlarınkilerden ayırt edemez
 - İçerisine lastik basıncı uyarı supap ve vericisi takılı tekerlek aracın içinde veya yakınında
- Araç kayıt sırasında geri hareket ederse, o zamana kadar toplanan tüm veriler silinir. Tekrar sürüş gerçekleştirin.
- Kayıt 1 saat veya daha uzun sürüşten sonra tamamlanamazsa, ID kodu kayıt prosedürünü baştan tekrar gerçekleştirin.
- Yukarıdaki işlemleri yaptıktan sonra bile ID kodları kaydedilemiyorsa, herhangi bir yetkili Lexus bayisi ya da Lexus servisi veya başka bir yetkin ve donanımlı profesyonelle başvurun.

10 Takılan tekerlek setinin lastik basıncı önceki grubunkinden farklıysa, lastik basıncı uyarı sisteminin lastik basıncı ayar işlemini gerçekleştirmek gerekecektir.

Belirtilen lastik basıncı aynı ise, lastik basıncı ayar işleminin yapılması gerekmez.

İlgili bilgiler

Lastik basıncının ayarlanması(S. 584)

ID kodu kaydını iptal etme

ID kodu kaydını, başlatıldıktan sonra iptal etmek için[Yeni lastik kaydı]öğesini tekrardan orta ekranda seçin.

ID kodu kaydı iptal edilmişse, lastik basıncı uyarı ışığı söner.

Uyarı ışığı sönmezse, ID kodu kaydı doğru şekilde iptal edilmiş olmayabilir. Kaydı iptal etmek için[Yeni lastik kaydı]öğesini tekrardan orta ekranda seçin.

Tekerlek setinin seçimi

Aracınız, iki set ID kodunu kaydetme işlevine sahip bir lastik basıncı uyarı sistemi ile donatılmıştır. Bu, örneğin bir kış seti gibi ikinci bir tekerlek setinin kaydına izin verir.

- Tekerlek seti, sadece sisteme ikinci bir tekerlek seti kaydedilmişse değiştirilebilir. İkinci bir tekerlek seti kaydedilmemişse, "**Set 2(Kayıtsız)**"görüntülenir ve seçilen tekerlek setine geçmek mümkün olmaz.

ID kodlarını kendiniz kaydedebilirsiniz.

- Yalnızca kayıtlı her iki tekerlek seti arasında bir değişiklik yapılabilir, bu tekerlek setleri bir birine karıştırma desteklenmez.
- ID kodlarını kaydederken, tekerlek setleri arasında normal şekilde geçiş yapmak mümkün olmayabilir. Tekerlek setleri arasında geçiş yapmadan önce kaydı iptal edin.

- 1 İsteddiğiniz tekerlek setini takın.
- 2 Orta ekranda  öğesini seçin.
- 3 [Araç kişiselleştirme]öğesini seçin.
- 4 [Lastik basıncı]öğesini seçin.
- 5 Tekerlek setini seçin ([Set 1]veya[Set 2]) set seçimi uyarı için görüntülenir.
- 6 Kaydetmek istediğiniz tekerlek setini seçin ve ardından[Tamam]öğesini seçin.

Lastik basıncı uyarı ışığı 3 kez yavaşça yanıp sönecek, değişikliğin gerçekleştiğini belirten bir mesaj görüntülenecek ve tekerlek seti değişimi başlayacaktır.

8-5. Lastik bakımı

Tekerlek seti deęişimi başlayacak ve lastik basıncı uyarı ışığı 1 dakika yanıp sönecek ve ardından yanacaktır. Ayrıca, deęişiklik yapılırken, "---"simgesi, araç bilgi ekranında her lastiğın şişme basıncı için görüntülenir.

Yaklaşık 2 dakika sonra tekerlek seti deęişimi tamamlanacak, lastik basıncı uyarı ışığı sönecek ve araç bilgi ekranında bir tamamlandı mesajı görüntülenecektir.

Yaklaşık 4 dakika sonra deęiştirme işlemi tamamlanmazsa, deęişikliğin tamamlanamadığını belirten bir mesaj görüntülenir.

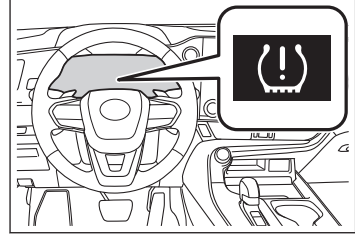

Hangi tekerlek setinin takılı olduğunu kontrol edin ve deęiştirme işlemini baştan gerçekleştirin.

7 **Takılan tekerlek setinin belirtilen lastik basıncı önceki setten farklıysa, lastik basıncı uyarı sisteminin lastik basıncı ayar işlemini gerçekleştirmek gerekecektir.**

Belirtilen lastik basıncı aynı ise, lastik basıncı ayar işleminin yapılması gerekmez.

8 **Her tekerleğin konumunu kaydedin.**

İlgili bilgiler

Bir lastik rotasyonu gerçekleştirdikten sonra her bir tekerleğin konumunun kaydı(S. 583)

Lastik basıncının kontrolü

Uygun lastik basıncını koruduğunuzdan emin olun. Lastik basınçları en az ayda bir kez kontrol edilmelidir. Ancak Lexus lastik basınçlarının iki haftada bir kontrol edilmesini tavsiye etmektedir.

⚠ DİKKAT

Lastiklerin performansını sağlamak için uygun lastik basıncını koruyun.

Lastikler uygun şekilde şişirilmezse, aşağıdakiler meydana gelebilir:

- Aşırı aşınma
- Düzensiz aşınma
- Zayıf yol tutuşu
- Aşırı ısınmaya bağlı patlama ihtimali
- Lastik ve jant arasından hava kaçağı
- Jant deformasyonu ve/veya lastik hasarı
- Sürüş sırasında lastik hasarı riskinin artması (yoldaki tehlikeler, asfalt birleşim yerleri, yoldaki keskin kenarlar vb. nedeniyle)

⚠ UYARI

Lastik basıncını kontrol edip ayarladıktan sonra, lastik supap kapaklarını taktığınızdan emin olun.

Supap kapakları takılmazsa, supap içine kir veya nem girebilir ve hava kaçağına neden olarak lastik basıncını düşürebilir.

Hatalı basınçlı lastik kullanılması aşağıdakilere neden olabilir:

- Yakıt tüketiminin artması
- Sürüş konforunun ve yol tutuşunun azalması
- Aşınma nedeniyle lastik ömrünün kısalması
- Güvenliğin azalması
- Aktarma organlarına zarar vermesi

Bir lastik sıklıkla şişirme gerektiyorsa, herhangi bir yetkili Lexus bayisi ya da Lexus servisi veya başka bir yetkin ve donanımlı profesyonele gösterin.

■ Lastik basıncının kontrol edilmesi ile ilgili talimatlar

Lastik basıncını kontrol ederken, aşağıdaki uyarıları dikkate alın:

- Sadece lastikler soğukken kontrol edin.
Aracınızı en az 3 saattir kullanmadıysanız veya 1,5 km'den fazla sürmediyseniz, lastiğinizin basıncını soğuk halde doğru olarak ölçebilirsiniz.
- Her zaman lastik basıncı ölçüm aleti kullanın.

8-5. Lastik bakımı

Lastiğin doğru basınçta olup olmadığını yalnızca dış görünümüne bakarak belirlemek zordur.

- Sürüş sonrasında ısınma nedeniyle lastik basıncının yüksek olması normaldir. Sürüş sonrasında lastik basınçlarını düşürmeyin.
- Yolcular ve yükler, aracın dengesini bozmayacak şekilde yerleştirilmelidir.

Belirtilen lastik basıncının kontrol edilmesi

Tavsiye edilen soğuk lastik basıncı ve lastik boyutu, lastik ve yükleme bilgi etiketinde gösterilir.

► Soldan direksiyonlu araçlar

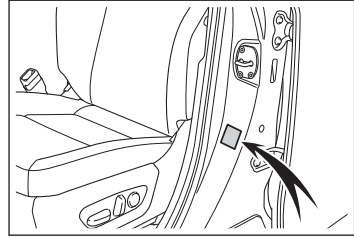

► Sağdan direksiyonlu araçlar

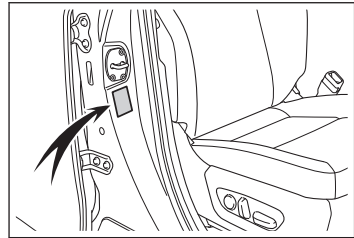

Aracı kriko ile kaldırma

Seyyar kriko kullanılacağı zaman, kriko ile birlikte verilen talimatlara uyun ve güvenli bir şekilde işlemi gerçekleştirin. Aracı seyyar kriko ile kaldırırken krikoyu doğru bir şekilde yerleştirin. Hatalı yerleştirme aracınıza zarar verebilir veya yaralanmaya neden olabilir.

Ön kriko noktası konumu

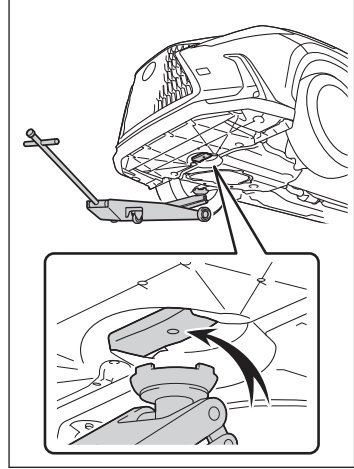

Arka kriko noktası konumu

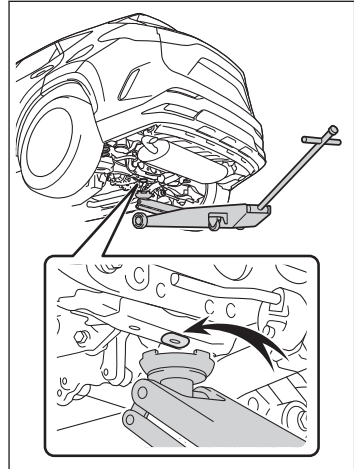

Lastiklerin rotasyonu

Lexus, lastiklerdeki aşınmayı eşitlemek ve kullanım ömrünü uzatmak için aşağıdaki aralıklarla lastiklerin yerlerini değiştirmenizi tavsiye etmektedir:

2WD modeller: Lastikleri her 10000 km'de bir (6000 mil) yer değiştirin

AWD modeller: Lastikleri her 5000 km'de bir (3000 mil) yer değiştirin

Lastiklerin şekilde gösterildiği gibi yerini değiştirin.

Lastiklerin yerini değiştirdikten sonra tekerlek konumu kayıt prosedürünü uyguladığınızdan emin olun.

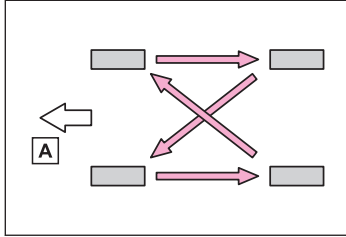

A Ön

İlgili bilgiler

Bir lastik rotasyonu gerçekleştirdikten sonra her bir tekerleğin konumunun kaydı(S. 583)

Jantlar

Eğilmiş, çatlamış veya ciddi miktarda korozyona uğramış jantların değiştirilmesi gerekir. Aksi takdirde lastik janttan fırlayabilir veya direksiyon hakimiyetinin kaybına neden olabilir.

Jant seçimi

Jantları değiştirirken, mevcut jantlar ile aynı yük kapasitesi, çap, genişlik ve kaçıklık değerlerine sahip olan jantları kullanın*1.

Jant değişimini herhangi bir yetkili Lexus bayisi ya da Lexus servisi veya başka bir yetkin ve donanımlı profesyonelde yaptırabilirsiniz.

Lexus aşağıdakilerin kullanılmasını tavsiye etmemektedir:

- Farklı boyut ve tipteki jantlar
- Kullanılmış jantlar
- Eğildiği için düzeltilmiş jantlar

BİLGİ

Jantların değiştirilmesi

Jantlarınızda, lastik basıncı düştüğünde erken uyarı veren lastik basınç uyarı sisteminin çalışmasını sağlayan lastik basıncı uyarı supap ve vericileri vardır. Jantlar değiştirildiğinde, lastik basıncı uyarı supap ve vericileri de takılmalıdır.

⚠ DİKKAT

Jantların değiştirilmesi

- Kullanıcı el kitabında önerilen boyutlar dışında jant kullanmayın, aksi takdirde direksiyon hakimiyeti azalabilir.
- İç lastiksiz lastikler için üretilmiş ve hava kaçıran bir jantta, kesinlikle iç lastik kullanmayın. Aksi takdirde, ciddi yaralanmalara veya ölüme neden olacak kazalar meydana gelebilir.
- Takılacak tekerlekler için doğru bijonları kullanın.
Ayrıntılar için herhangi bir yetkili Lexus bayisi veya Lexus yetkili servisi ya da herhangi bir güvenilir profesyonele başvurun.

Bijonlar

Yaralanma ya da ölüm riskini azaltmak için aşağıda belirtilen uyarılara dikkat edin:

- Aşırı sıkmayın.
- Bijonlarda asla yağ ve gres kullanmayın. Yağ ve gres, bijonların aşırı sıkılmasına neden olabilir. Bu durumda cıvata ve jant diski zarar görebilir. Ayrıca, yağ ve gres kazaya neden olacak şekilde bijonların gevşemesine neden olabilir. Bijonlardaki yağı veya gresi temizleyin.

*1 : Genellikle ofset adı verilir.

⚠ DİKKAT

- Bijonlarda herhangi bir çatlak veya deformasyon varsa veya yüzey kaplaması aşınmışsa bijonları yetkili bir Lexus bayisi ya da Lexus servisi veya başka bir yetkin ve donanımlı profesyonelle değiştirin. Belirtilen uyarıların dikkate alınmaması, bijonların gevşemesine ve tekerleğin yerinden çıkarak ölüme ya da ciddi yaralanmalara neden olabilir.

■ Hasarlı jantların kullanımı yasaktır

Kırık veya deforme olmuş jant kullanmayın.

Kullanmanız durumunda, sürüş sırasında lastiğin patlamasına ve bir kazaya neden olabilir.

⚠ UYARI

■ Lastik basınç uyarı supap ve vericilerinin değiştirilmesi

- Lastik onarımı veya değişimi lastik basıncı uyarı supap ve vericilerini etkileyebildiğinden dolayı, lastik ile ilgili işlemlerin herhangi bir yetkili Lexus bayisi ya da Lexus servisi veya başka bir yetkin ve donanımlı profesyonel tarafından yapıldığından emin olun. Ayrıca lastik basınç uyarı supap ve vericilerini mutlaka herhangi bir yetkili Lexus bayisi ya da Lexus servisi veya başka bir yetkin ve donanımlı profesyonel satın alın.
- Aracınızda orijinal Lexus jantları kullanıldığından emin olun.
Lastik basınç uyarı supap ve vericileri, orijinal olmayan jantlarla birlikte doğru çalışmayabilir.

Alüminyum jantlarla ilgili uyarılar

Alüminyum jantları kullanırken aşağıdaki uyarılara dikkat edin.

- Sadece alüminyum jantlar için tasarlanan Lexus bijonlarını ve anahtarlarını kullanın.
- Lastiğinizi değiştirdiğinizde, tamir ettiğinizde veya yerlerini değiştirdiğinizde, ilk 1000 km'de bijonların sıklığını tekrar kontrol edin.
- Zincir kullanırken alüminyum janta zarar vermemesine dikkat edin.
- Aracınızın balansını yaparken yalnızca Lexus balans ağırlıkları veya eşdeğer ürünleri ve plastik veya kauçuk çekiç kullanın.

Lastiğin deęiřtirilmesi

Lastikleri kendiniz deęiřtireceęinizde, gerekli takımları ve krikoyu hazırlayın.

Bu arata bijonlar kullanılır. Ara fabrikadan sevk edilirken takılı olan jantlar kullanılacaęında, özel Lexus orijinal bijonları kullanılmalıdır.

Gerekli lastik deęiřiminin yapılması zor grnrse, herhangi bir yetkili Lexus bayisine veya Lexus yetkili servisine veya herhangi bir gvenilir servise bařvurun.

Aracı kriko ile kaldırmaya hazırlık

BİLGİ

■ Kriko ve takımlar

Aracınızda run-flat lastikler veya acil lastik onarım kiti bulunduęundan, ařaęıdaki lastik deęiřtirme takımları aracınızda bulunmaz. Bunlar herhangi bir yetkili Lexus bayisi ya da Lexus servisi veya gvenilir bařka bir servisten satın alınabilir.

- Kriko
- Kriko kolu
- Bijon anahtarı lokması
- Kılavuz pim
- Bijon anahtarı

Aracı bir kriko ile kaldırmadan nce ařaęıdakileri yapın.

- **Aracınızı gvenli bir yerde sert ve dz bir zeminde durdurun.**
- **Park frenini uygulayın.**
- **Vitesi P konumuna alın.**
- **Hybrid sistemi durdurun.**

Takımların ve krikonun saklama yeri

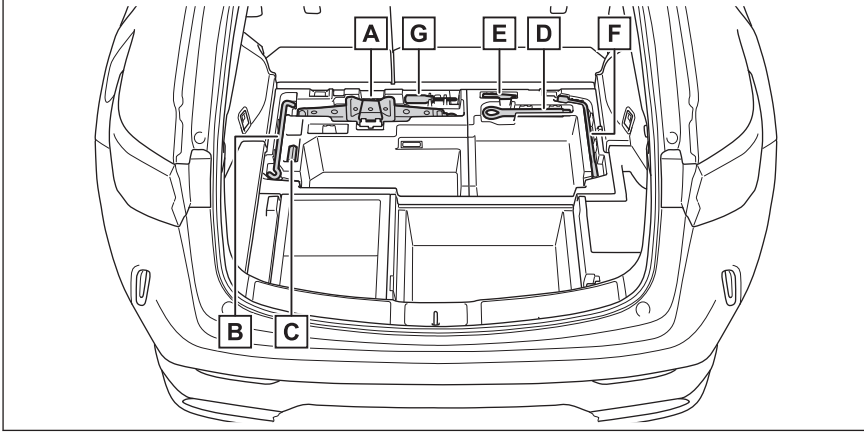

A Kriko*

⚠ DİKKAT

Lastik krikosunun yanlış kullanımı aracın düşmesine neden olabilir. Bu nedenle aşağıdaki uyarılara dikkat edin.

- Krikoyu lastik değiştirme veya zincir takma ve sökme dışında herhangi bir amaçla kullanmayın.
- Lastik değiştirirken yalnızca aracınızla birlikte verilen krikoyu kullanın. Bu krikoyu başka araçlarda kullanmayın ve aracınızın lastiklerini değiştirirken diğer krikoları kullanmayın.

B Kriko kolu*

C Bijon anahtar lokması*

D Çeki kulağı

E Kılavuz pim*

F Bijon anahtar*

G Tornavida

* : Bazı modellerde

Krikonun yerinden çıkarılması

1 Taban kaplamasını sökün.

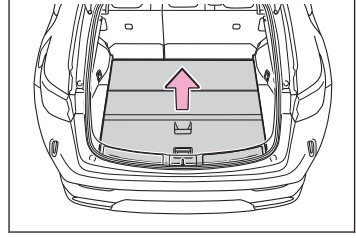

2 Krikoyu yerinden çıkarın.

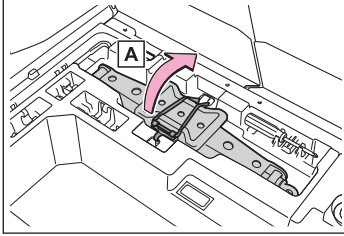

A Sabitleme kayışını ayırın.

Bir lastiğin sökülmesi

⚠ DİKKAT

■ Lastik değiştirme uyarıları

- Jant kapağını elinizle çıkartmaya çalışmayın.

Jant kapağı üzerinde çalışırken beklenmedik kişisel yaralanmalara engel olmak için dikkatli olun.

- Araç sürüldükten hemen sonra poyraya veya frenlerin etrafındaki bölgeye dokunmayın.

Araç sürüldükten sonra poyra ve frenlerin etrafındaki bölge son derece sıcak olacaktır. Örneğin lastik değiştirirken bu bölgelere el, ayak ve vücudun diğer bölgeleri ile dokunmak yanıklara neden olabilir.

■ Lastikleri değiştirirken elektrikli bagaj kapağının ayarlanması

Bir lastiği değiştirirken, elektrikli bagaj kapağını devre dışı bıraktığınızdan emin olun. Devre dışı bırakılmazsa, elektrikli bagaj kapağı istemeden çalışabilir ve eller veya parmaklar sıkışıp zarar görebilir.

* : Bazı modellerde

8-5. Lastik bakımı

1 Lastiklere takoz koyun.

Takozun konumu

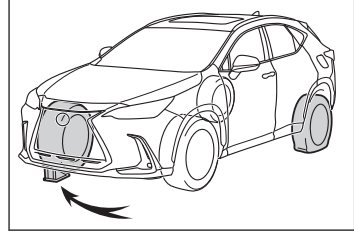

- Patlak lastik: Ön sol
Takozu sağ arka lastiğin arkasına yerleştirin.
- Patlak lastik: Ön sağ
Takozu sol arka lastiğin arkasına yerleştirin.
- Patlak lastik: Arka sol
Takozu sağ ön lastiğin önüne yerleştirin.
- Patlak lastik: Arka sağ
Takozu sol ön lastiğin önüne yerleştirin.

2 Bijon anahtarını kullanarak bijonları hafifçe gevşetin (yaklaşık bir tur).

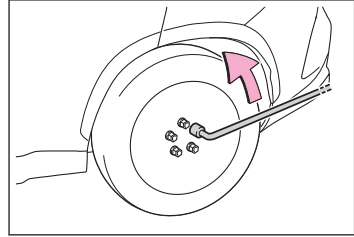

3 **A** ile gösterilen kriko kolu mafsalını, krikonun çentikli bölümü kriko yuvasına temas edene kadar el ile çevirin.

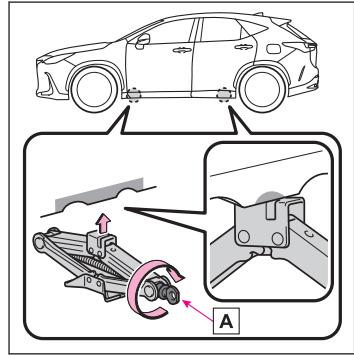

⚠ DİKKAT

Krikonun kriko yuvasına doğru şekilde yerleştirildiğinden emin olun.

4 Bijon anahtarını kriko koluna takın.

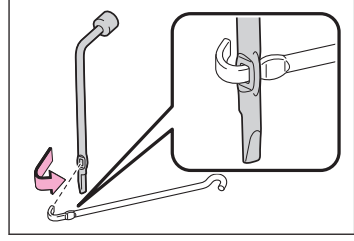

5 Lastiğin zeminle teması kesilene kadar aracı kaldırın.

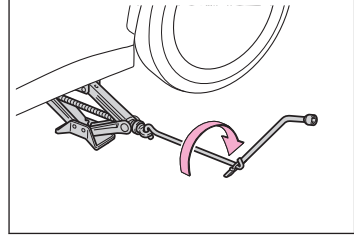
**⚠ DİKKAT**

Krikoyu kullanırken aşağıdaki uyarılara dikkat edin.

- Vücudunuzun herhangi bir parçasını kriko ile kaldırılan aracın altına sokmayın.
- Araç kriko ile kaldırıldığında hybrid sistemi çalıştırmayın veya aracı sürmeyin.
- Aracın içinde birisi varken aracınızı kaldırmayın.
- Aracı kaldırırken krikonun altına veya üzerine herhangi bir cisim koymayın.
- Aracınızı lastik değiştirmek için gereken yükseklikten fazla kaldırmayın.
- Aracın altına girmeniz gerekiyorsa kriko sehпасı kullanın.

6 En üstteki bijonu çıkarın ve kılavuz pimi **A** elle takın.

Kılavuz pimini sonuna kadar sıkmak için saat yönünde çevirin.

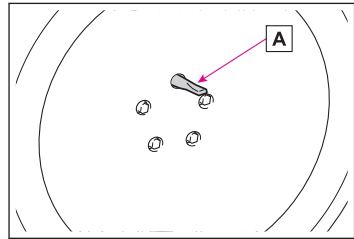
**⚠ DİKKAT**

Bir lastiği çıkarırken veya takarken kılavuz pimi kullandığınızdan emin olun.

Ayrıca kılavuz pim reçineden yapılmıştır. Tekerlek **A** dışında bir yere yerleştirilirse veya kılavuz pime büyük miktarda kuvvet uygulanırsa hasar görebilir.

⚠ DİKKAT

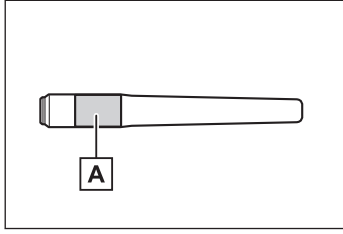

7 Tüm bijonları ve lastiği çıkarın.

Jant yüzeyinde çizik oluşmasını engellemek için, lastiği zemine jant yüzeyi yukarı bakacak şekilde koyun.

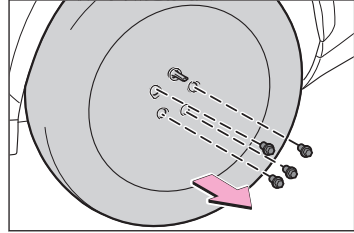

Lastiğin bağlanması

1 Tekerlek temas yüzelerindeki ve bijonlardaki kir veya yabancı maddeleri temizleyin.

Yabancı madde temizlenmezse, araç hareket halindeyken bijonlar gevşeyebilir ve tekerlek çıkabilir.

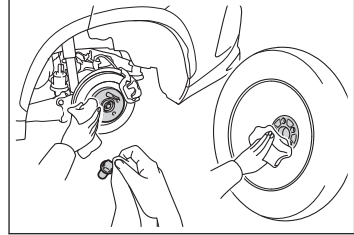

2 Yedek lastik üzerindeki bijon deliğini kılavuz pim ile hizalayın ve yedek lastiği kılavuz pime yerleştirin.

Tekerleğin merkez deliğini göbeğin merkeziyle hizalayın ve yedek lastiği tekerlek ve göbek temas yüzeleri temas edecek şekilde güvenli bir şekilde ayarlayın.

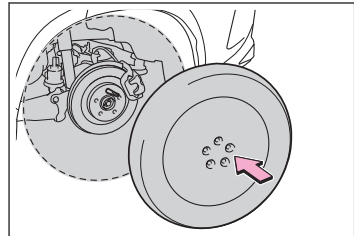

⚠ DİKKAT

Bir lastiği çıkarırken veya takarken kılavuz pimi kullandığınızdan emin olun.

Ayrıca kılavuz pim reçineden yapılmıştır. Tekerlek **A** dışında bir yere yerleştirilirse veya kılavuz pime büyük miktarda kuvvet uygulanırsa hasar görebilir.

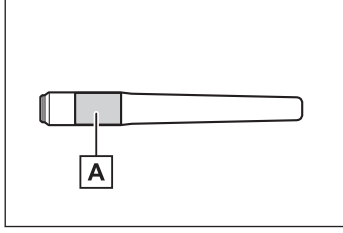
⚠ DİKKAT**3 Her bijonu elle veya bijon lokması kullanarak gevşek bir şekilde sıkın****A.**

Bijonları elle gevşek bir şekilde sıkmaktan başka bir şey için bijon lokmasını kullanmayın.

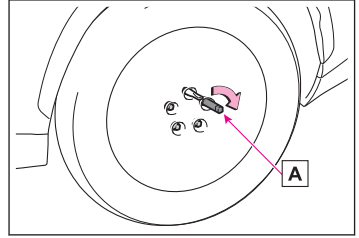
**⚠ DİKKAT**

Aşağıdaki uyarılara dikkat edin. Bunun yapılmaması bijonların gevşemesine ve lastiğin düşmesine neden olabilir.

- Bijon ile jantın temas yüzeyleri birbirine uyacak şekilde özel tasarlanmıştır. Araç fabrikadan sevk edilirken takılı olan jantlar kullanılacağında, özel Lexus orijinal bijonlarını kullanın. Lexus orijinal parçası olsalar bile diğer modeller, model yılları veya tipleri için tasarlanmış bijonları kullanmayın. Araçta, fabrikadan sevk edildiğinde takılı olan jantlar yoksa, fabrikada takılan bijonlar janta uygun olmayabilir. Doğru montaj tavsiyesi için jantların satın alındığı satıcıyla veya jant üreticisiyle iletişime geçin.
- Bijonlara veya tekerlek üzerindeki temas yüzeylerine asla yağ veya gres uygulamayın **A**.

Bunu yapmak bijonların aşırı sıkılmasına neden olarak bijonlara, bijonların takıldığı dişli kısma **B** ya da janta hasar verebilir.

Bijonları takarken yapışmış olan yağ veya gresleri temizleyin.

⚠ DİKKAT

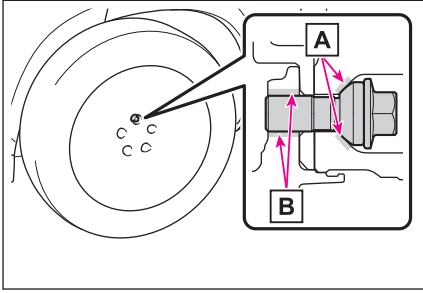

- Bir tekerlekteki bilyon deliği veya bilyonun dişleri ya da poyra deforme olmuş, çatlakmış, paslanmış veya başka bir şekilde hasar görmüşse, aracı yetkili Lexus bayisine ya da Lexus yetkili servisine veya gerekli donanıma sahip kalifiye bir profesyonele kontrol ettirin.
- Araç hareket halindeyken tekerlekten fırlayabileceğinden, hasarlıysa jant kapağını takmayın.

- 4 Kılavuz pimi çıkarın ve bilyonu 3 adımındaki gibi gevşek bir şekilde sıkın.

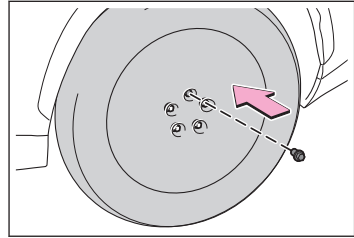

- 5 Aracı indirin.

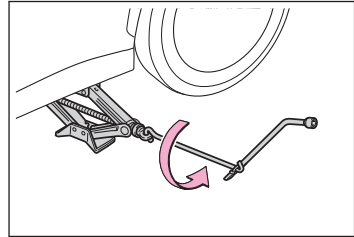

⚠ DİKKAT

Araç indirirken, aracın yakınında kimsenin olmadığından emin olun. Yakınlarda birileri varsa, aracı indirmeden önce onları sözlü olarak uyarın.

6 Bijon anahtarları ile bijonları şekilde gösterilen sırayla iki veya üç kez iyice sıkın.

Sıkma torku: 140 N•m (14,3 kgf•m, 103 ft•lbf)

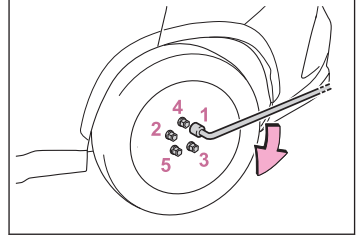

⚠ DİKKAT

Bijonları sıkarken aşırı sıkmayın. Bunu yapmak bijonların, poyranın dişlerinin veya tekerleğin hasar görmesine neden olabilir.

7 Kriko ve diğer takımları yerlerine yerleştirin.

⚠ DİKKAT

- Aletleri ve krikoyu kullandıktan sonra, sürüşten önce aletlerin ve krikonun güvenli bir şekilde saklandığından emin olun. Bunun yapılmaması, bir çarpışma veya ani frenleme sırasında yaralanmaya neden olabilir.
- Bir lastiği değiştirdikten sonra, mümkün olan en kısa sürede sıkma torkunu kontrol edin.

Kendiniz doğru sıkma torkunu onaylayamıyorsanız, aracınızı herhangi bir yetkili Lexus bayisi ya da Lexus servisi veya başka bir yetkin ve donanımlı profesyonele gösterin.

⚠ UYARI

Jantları, lastikleri ve lastik basıncı uyarı supap ve vericilerini takarken veya sökerken, lastik basıncı uyarı supap ve vericileri doğru şekilde kullanılmadığında zarar görebileceğinden dolayı, herhangi bir yetkili Lexus bayisi ya da Lexus servisi veya başka bir yetkin ve donanımlı profesyonele başvurun.

İlgili bilgiler

Lastik basıncının kontrolü(S. 591)

Lastik basıncının ayarlanması(S. 584)

Bir lastik rotasyonu gerçekleştirdikten sonra her bir tekerleğin konumunun kaydı(S. 583)

9-1. Sürüş sırasında bir sorun oluşursa yapılacaklar

Sürüş sırasında bir sorun oluşursa yapılacaklar 609

9-2. Göstergede bir uyarı gösterilirse

Bir uyarı ışığı yanar/yanıp sönerse 612

Bir uyarı mesajı görüntülenirse 623

9-3. Motor çalışmıyorsa

Doğru çalıştırma yöntemini izlediğiniz halde hybrid sistem çalışmadığında 645

İç lambalar veya farlar karardığında ve hybrid sistem çalıştıramadığında 648

İç lambalar veya farlar yanmadığında ve hybrid sistem çalıştıramadığında 654

Korna düşük ses seviyesinde çaldığında ve hybrid sistem çalıştıramadığında 655

Korna çalmadığında ve hybrid sistem çalıştıramadığında 656

9-4. Lastik patlarsa

Acil lastik onarım kiti ile bir lastiğin onarılması (acil lastik patlak onarım kiti olan araçlar)..... 657

Patlak lastiğiniz olduğunda alınacak önlemler (run-flat lastikli araçlar)..... 670

9-5. Bir kapı açılmıyor veya kilitlenemiyorsa

Bir anahtar kaybolduysa 671

Kapılar/camlar/açılır tavan elektronik anahtar kullanılarak çalıştıramadığında 672

Kapı açma düğmesi ile bir kapı açılmıyorsa..... 681

Arka kapılar içeriden açılmıyorsa 684

Bagaj kapağı açılmıyorsa .. 685

9-6. Açılır tavan/güneşlik arızası varsa

Açılır tavan düzgün çalışmıyorsa..... 687

Panoramik açılır tavan/ elektronik güneşlik düzgün çalışmıyorsa..... 689

9-7. Arka koltuklar düzgün çalışmıyorsa

Arka koltukları sıfırlayın (Elektrikli koltuklu araçlar).. 690

9-8. Yakıt ikmali yapılamıyorsa

Yakıt deposu kapağı açılmadığında 691

9-9. Bir iç özellik üzerindeki bir gösterge yanarsa veya yanıp sönerse

Kablosuz şarj cihazı çalışma gösterge ışığı (şarj tablasında) yanıp söndüğünde 692

9-10. Araç hareket edemiyorsa

Bir hybrid sistem uyarı mesajı görüntülendiğinde

ve araç hareket etmediğinde	693
Hybrid şanzımandan anormal sesler geliyorsa....	694
Bir çekici ile çekme	695
Düz kasa kamyonun kullanımı	699
Başka bir araçla çekme.....	700
Çamur, kum veya kardan kurtulmak	703
9-11. Bir arıza olduğunu düşünüyorsanız	
Araçta bir anormallik varsa ..	704
Araçtan anormal sesler geliyorsa	705
Araç anormal şekilde hareket ederse.....	706
9-12. Bir bayi ile iletişime geçmeden önce kontrol edilecek öğeler	
Hybrid sistem durdurulduktan sonra direksiyon döndürülemez (direksiyon kilidi işlevli araçlar).....	707
Camlar elektrikli cam düğmeleri ile açılıp kapanmıyorsa	708
Güç düğmesi otomatik olarak kapatılır	710
Aracınız hararet yaparsa	711
Bir düğme kullanıldığında elektrikli bileşenler çalışmıyorsa.....	714
Bir ışık yanmazsa.....	715

Sürüş sırasında bir sorun oluşursa yapılacaklar

Diğer sürücülere uyarılmak için dörtlü flaşörlerin kullanımı

Yolda durduğunda, örneğin araç bozulduğunda, aracınızın varlığını diğer sürücülere bildirmek için dörtlü flaşörleri kullanın.

Düğmeye basın.

Dörtlü flaşör devreye girdiğinde bütün sinyal lambaları aynı anda yanıp sönmeye başlayacaktır. Dörtlü flaşörü kapatmak için düğmeye tekrar basın.

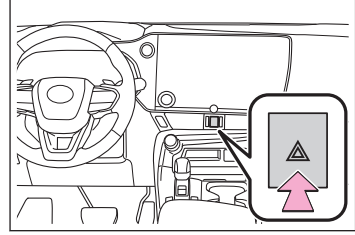

BİLGİ

■ Dörtlü flaşörler

- Hybrid sistem durduğunda ("READY" göstergesi yanmıyorken) dörtlü flaşör uzun süreyle kullanılırsa 12 volt akü boşalabilir.
- SRS hava yastığından herhangi biri takılıysa (şişirme) veya arkadan sert bir çarpışma durumunda dörtlü flaşörler otomatik olarak açılır.

Dörtlü flaşörler yaklaşık 20 dakika çalıştırdıktan sonra otomatik olarak kapanır. Dörtlü flaşörleri manuel olarak kapatmak için düğmeye iki kez basın. (Dörtlü flaşörler, çarpma kuvvetine ve çarpışma koşullarına bağlı olarak otomatik olarak açılmayabilir.)

Acil durumda aracın durdurulması

Ancak, aracın normal yöntem ile durdurulmasının mümkün olmadığı, acil bir durumda durdurmak gerekirse aşağıdaki işlem ile aracı durdurun:

▲ DİKKAT

■ Sürüş sırasında hybrid sistemin durdurulması gerekirse

Direksiyon sistemindeki güç desteği kaybolur ve direksiyon simidini döndürmek zorlaşır. Hybrid sistemi durdurmadan önce mümkün olduğunca yavaşlayın.

1 Fren pedalına sürekli ve sıkıca her iki ayağınızla basın.

Pedala sürekli olarak basıp çekmeyin, aksi takdirde fren yapmak için gereken kuvvet artacaktır.

2 Vitesi N konumuna alın.

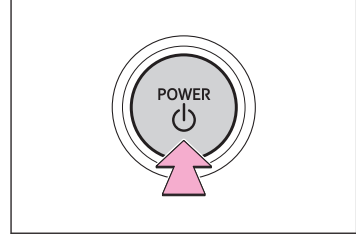

- Vites N konumuna alınırca:

Yavaşladıktan sonra, aracınızı yol kenarında güvenli bir yerde durdurun. Hybrid sistemi durdurun.

- Vites N konumuna alınamıyorsa:

Aracın hızını mümkün olduğunca azaltabilmek için her iki ayağınızla fren pedalına basmaya devam edin.

Hybrid sistemi durdurmak için, çalıştırma düğmesini ardışık 2 saniye veya daha fazla süreyle basılı tutun veya ard arda 3 kez veya daha fazla basın.

3 Aracı yol kenarında güvenli bir yerde durdurun.

⚠ DİKKAT

Acil kapatmadan sonra hybrid sistemi yeniden çalıştırmak için vitesi N konumuna getirin ve ardından güç düğmesine basın.

Araç suya batmışsa veya yolda su yükseliyorsa

Bu araç, derin su basmış yollarda sürüş yapabilmek için tasarlanmamıştır. Yolların sular altında kalabileceği veya suyun yükselebileceği yollarda araç kullanmayın. Aracın sular altında kalma veya sürüklenme durumu varsa, araçta kalmak tehlikelidir.

Sakin olun ve aşağıdakileri takip edin.

- Kapı açılabilirse, kapıyı açın ve araçtan çıkın.
- Kapı açılmazsa elektrikli cam düğmesini kullanarak camı açın ve dışarının güvenli olduğundan emin olun.
- Cam açılabilirse, bunu kullanarak araçtan çıkın.
- Yükselen su nedeniyle kapı ve cam açılmazsa, sakın olun ve aracın içindeki su seviyesi aracın içindeki su basıncının aracın dışındaki su basıncına eşit olduğu noktaya gelene kadar bekleyin ve ardından yükselen suyun araca girdiğini gördükten sonra kapıyı açın ve araçtan çıkın.

Dışarıdaki su seviyesi kapı yüksekliğinin yarısını aştığında, su basıncı nedeniyle kapı içeriden açılmaz.

■ BİLGİ

■ Su seviyesi zemini aşıyor

Su seviyesi zemini aştıktan belli bir zaman sonra elektrikli ekipmanlar zarar görecektir, elektrikli camlar çalışmayacak, motor duracak ve araç hareket edemeyebilecektir.

■ Acil durumda kaçış çekicinin kullanımı*1

Lamine cam*bu araçtaki ön cam ve camlarda kullanılmıştır. Lamine cam, acil durum çekici ile kırılmaz*1.

■ Lamine cam nasıl ayırt edilir

Kesit görünümünden bakıldığında, lamine cam birbirine yapıştırılan iki cam tabakasıdır.

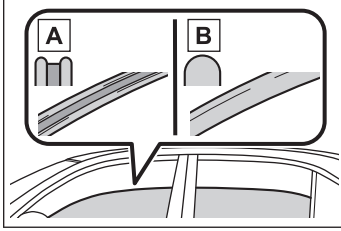

- A Lamine cam
- B Temperli cam

▲ DİKKAT

■ Sürüş sırasında dikkatli olun

Yolların sular altında kalabileceği veya suyun yükselebileceği yollarda araç kullanmayın. Aksi takdirde araç hasar görebilir ve hareket edemeyebilir, ayrıca su basıp sürüklenebilir ve ölüm tehlikesi vardır.

Acil kapatma sisteminin çalışması

Çarpışma sensöründen gelen sinyal belirli bir seviyenin üzerine çıktığında, acil durumda kapatma sistemi yüksek voltajı keserek elektrik çarpması riskini ve yakıt pompasını durdurarak yakıt kaçağı riskini azaltır. Acil durumda kapatma sistemi devreye girdiğinde aracınız yeniden çalışmayacaktır. Hybrid sistemi yeniden başlatmak için herhangi bir yetkili Lexus bayisi ya da Lexus servisi veya güvenilir başka bir servise başvurun.

*: Bazı modellerde

*1 : Bir acil durum çekici hakkında daha fazla bilgi için Lexus bayinize veya piyasadaki aksesuar üreticisine başvurun.

9-2. Göstergede bir uyarı gösterilirse

Bir uyarı ışığı yanar/yanıp sönerse

Uyarı ışıklarından herhangi biri yanarsa veya yanıp sönerse aşağıdaki işlemleri sakın bir şekilde yapın. Herhangi bir uyarı ışığı bir süre yandıktan veya yanıp söndükten sonra söndüyse, bu durum sistemde bir arıza olduğunu göstermez. Ancak, bu devam ederse aracı herhangi bir Lexus bayisi ya da Lexus servisi veya güvenilir başka bir servise gösterin.

BİLGİ

■ Sesli uyarı

Bazı durumlarda gürültülü bir yerde veya müzik sesinden dolayı uyarı sesi duyulmayabilir.

Fren sistemi uyarı ışığı (sesli uyarı)

Durum	Neden / Çözüm
 (kırmızı)	Anlamı: <ul style="list-style-type: none">● Düşük fren hidroliği seviyesi; ya da● Fren sistemi arızası Aracınızı hemen güvenli bir yerde durdurun ve herhangi bir yetkili Lexus bayisi veya Lexus servisine veya başka bir yetkin ve donanımlı profesyonele başvurun. Sürüşe devam edilmesi tehlikeli olabilir.

DİKKAT

Hem ABS hem de fren sistemi uyarı lambaları yanıyorsa, aracınızı hemen güvenli bir yerde durdurun ve yetkili bir Lexus bayisi veya Lexus servisine veya başka bir yetkin ve donanımlı profesyonele başvurun.

ABS sistemi çalışmayabilir ve araç frenleme sırasında son derece dengesiz hale gelerek ciddi yaralanmayla veya ölümlle sonuçlanacak bir kazaya neden olabilir.

Fren sistemi uyarı ışığı (sesli uyarı)

Durum	Neden / Çözüm
 (sarı)	Aşağıdaki sistemlerde arıza olabileceğini gösterir: <ul style="list-style-type: none">● Üretken frenleme sistemi;● Elektronik kontrollü fren sistemi; ya da● Park freni Aracı hemen herhangi bir yetkili Lexus bayisi veya Lexus servisine ya da güvenilir başka bir servise kontrol ettirin.

⚠ DİKKAT

Hem ABS hem de fren sistemi uyarı lambaları yanıyorsa, aracınızı hemen güvenli bir yerde durdurun ve yetkili bir Lexus bayisi veya Lexus servisine veya başka bir yetkin ve donanımlı profesyonele başvurun.

ABS sistemi çalışmayabilir ve araç frenleme sırasında son derece dengesiz hale gelerek ciddi yaralanmayla veya ölümlle sonuçlanacak bir kazaya neden olabilir.

Yüksek soğutma sıvısı sıcaklığı uyarı ışığı (sesli uyarı)

Durum	Neden / Çözüm
 <p>Bu ışık araç bilgi ekranında yanar.</p>	<p>Motor soğutma sıvısı sıcaklığının aşırı yükseldiğini gösterir</p> <p>Aracı hemen güvenli bir yerde durdurun, hararet için düzeltici önlemleri alın.</p>

İlgili bilgiler

Aracınız hararet yaparsa(S. 711)

Hybrid sistem hararet uyarı ışığı (sesli uyarı)

Durum	Neden / Çözüm
 <p>Bu ışık araç bilgi ekranında yanar.</p>	<p>Hybrid sistemin hararet yaptığını gösterir</p> <p>Aracı güvenli bir yerde durdurun ve gerekli işlemleri yapın.</p>

İlgili bilgiler

Aracınız hararet yaparsa(S. 711)

Şarj sistemi uyarı ışığı (sesli uyarı)

Durum	Neden / Çözüm
 <p>Bu ışık araç bilgi ekranında yanar.</p>	<p>Aracın akü şarj sisteminde arıza olduğunu gösterir</p> <p>Aracınızı hemen güvenli bir yerde durdurun ve herhangi bir yetkili Lexus bayisi veya Lexus servisine veya başka bir yetkin ve donanımlı profesyonele başvurun.</p>

Düşük motor yağ basıncı uyarı ışığı (sesli uyarı)

Durum	Neden / Çözüm
 <p>Bu ışık araç bilgi ekranında yanar.</p>	Motor yağ basıncının çok düştüğünü gösterir. Aracınızı hemen güvenli bir yerde durdurun ve herhangi bir yetkili Lexus bayisi veya Lexus servisine veya başka bir yetkin ve donanımlı profesyonele başvurun.

Arıza gösterge lambası

Durum	Neden / Çözüm
 <p>Aşağıdaki sistemlerde arıza olabileceğini gösterir:</p> <ul style="list-style-type: none">● Hybrid sistem;● Elektronik motor kontrol sistemi;● GPF (Benzin Partikül Filtresi) sistemi*;● Elektronik gaz kelebeği kontrol sistemi veya <p>Aracınızı hemen güvenli bir yerde durdurun ve herhangi bir yetkili Lexus bayisi veya Lexus servisine veya başka bir yetkin ve donanımlı profesyonele başvurun.</p>	

BİLGİ

■ Sürüş sırasında arıza gösterge lambası yanarsa

Bazı modellerde yakıt deposu tamamen boş olduğunda, arıza uyarı ışığı yanar. Yakıt deposu boşsa hemen yakıt alın. Uyarı ışığı birkaç sürüşten sonra sönecektir. Arıza uyarı ışığı sönmezse, en kısa sürede herhangi bir yetkili Lexus bayisi veya Lexus servisine veya başka bir yetkin ve donanımlı profesyonele başvurun.

SRS uyarı ışığı

Uyarı ışığı	Ayrıntılar / Aksiyonlar
 <p>● SRS hava yastığı sistemi arızalı</p> <p>● Aktif gergili emniyet kemeri sistemi arızalı</p> <p>Aracı hemen herhangi bir yetkili Lexus bayisi veya Lexus servisine ya da güvenilir başka bir servise kontrol ettirin.</p>	

* : Bazı modellerde

ABS uyarı ışığı (sesli uyarı)

Durum	Neden / Çözüm
	<p>Aşağıdaki sistemlerde arıza olabileceğini gösterir:</p> <ul style="list-style-type: none"> ● ABS veya ● Fren destek sistemi <p>Aracı hemen herhangi bir yetkili Lexus bayisi veya Lexus servisine ya da güvenilir başka bir servise kontrol ettirin.</p>

⚠ DİKKAT

Hem ABS hem de fren sistemi uyarı lambaları yanıyor, aracınızı hemen güvenli bir yerde durdurun ve yetkili bir Lexus bayisi veya Lexus servisine veya başka bir yetkin ve donanımlı profesyonele başvurun.

ABS sistemi çalışmayabilir ve araç frenleme sırasında son derece dengesiz hale gelerek ciddi yaralanmayla veya ölümlle sonuçlanacak bir kazaya neden olabilir.

Uygunsuz pedal çalışması uyarı ışığı (sesli uyarı)

Durum	Neden / Çözüm
 Bu ışık araç bilgi ekranında yanar.	<p>Bir sesli uyarı duyulur:</p> <p>Aşağıdaki sistemlerde arıza olabileceğini gösterir:</p> <ul style="list-style-type: none"> ● Etkin Frenleme sistemi ● Sürüş Kalkış Kontrolü <p>Aracı hemen herhangi bir yetkili Lexus bayisi veya Lexus servisine ya da güvenilir başka bir servise kontrol ettirin.</p>
	<p>Bir sesli uyarı duyulur:</p> <p>Vites konumunun değiştirildiğini ve gaz pedalına bastığınızda Sürüş-Başlat Kontrolü yapıldığını gösterir.</p> <p>Gaz pedalını geçici olarak bırakın.</p>
	<p>Bir sesli uyarı duyulur:</p> <p>PKSB (Park Destek Freni)* çalışmaktadır</p> <p>Aracın bilgi ekranındaki talimatları uygulayın.</p>

* : Bazı modellerde

9-2. Göstergede bir uyarı gösterilirse

Durum	Neden / Çözüm
 <p>Bu ışık araç bilgi ekranında yanar.</p>	<p>Bir sesli uyarı duyulmazsa:</p> <p>Gaz pedalı ve fren pedalına aynı anda basıldığını ve Etkin Frenleme Sisteminin çalıştığını belirtir.</p> <p>Gaz pedalını bırakın ve fren pedalına basın.</p>

Elektrik motorlu direksiyon sistemi uyarı ışığı (sesli uyarı)

Durum	Neden / Çözüm
 <p>(kırmızı/sarı)</p>	<p>Elektrik motorlu direksiyon sisteminde (EPS) arıza olduğunu gösterir</p> <p>Aracı hemen herhangi bir yetkili Lexus bayisi veya Lexus servisine ya da güvenilir başka bir servise kontrol ettirin.</p>

BİLGİ

■ Elektrik motorlu direksiyon sistemi uyarı ışığı (sesli uyarı)

12 voltluk akünün şarjı yetersiz olduğunda veya geçici voltaj düşüşlerinde, elektrikli direksiyon sistemi uyarı ışığı yanabilir ve sesli uyarı duyulabilir.

▲ DİKKAT

Elektrik motorlu direksiyon sistemi uyarı ışığı sarı yandığında, hidrolik direksiyon desteği kısıtlanır. Işık kırmızı renkte olduğunda, hidrolik direksiyon yardımı kaybolur ve direksiyon simidi kullanımı aşırı derecede ağırlaşır.

Direksiyon simidi kullanımı her zamankinden daha ağır olduğunda, direksiyon simidini sıkıca kavrayın ve normalden daha fazla güç kullanarak çevirin.

Düşük yakıt seviyesi uyarı ışığı

Durum	Neden / Çözüm
	<p>Depoda kalan yakıt miktarının yaklaşık 8,5 L veya daha az olduğunu gösterir</p> <p>Aracınıza yakıt doldurun.</p>

Sürücü ve ön yolcu emniyet kemeri uyarı ışığı (sesli uyarı)

Durum	Neden / Çözüm
	<p>Sürücü ve/veya ön koltukta oturan yolcunun emniyet kemeri takmadığını bildirir</p> <p>Emniyet kemerini takın.</p> <p>Ön yolcu koltuğunda oturan varsa, uyarı ışığının (sesli uyarı) kapanması için ön yolcu koltuğu emniyet kemerinin takılması gerekir.</p>



BİLGİ**■ Sürücü ve ön yolcu emniyet kemeri sesli uyarısı**

Sürücü veya ön yolcu emniyet kemeri takılı değilse, sesli uyarı devreye girer. Emniyet kemeri çözüldürse, araç belirli bir hıza ulaştıktan sonra belirli bir süreyle sesli uyarı aralıklı olarak duyulur.

■ Ön yolcu algılama sensörü ve emniyet kemeri uyarı ışığı ve sesli uyarısı

- Ön yolcu koltuğuna yük konduğunda, ön yolcu algılama sensörü koltukta yolcu oturmamasına rağmen uyarı ışığının yanıp sönmeye ve uyarı sesinin duyulmasına neden olabilir.
- Koltuğa yastık konarsa sensör yolcuyla algılamayabilir. Bu durumda uyarı ışığı düzgün çalışmayabilir.

Arka yolcu emniyet kemeri uyarı ışığı (sesli uyarı)

Durum	Neden / Çözüm
 <p>(Yansıtmalı göstergelerle ekranlı araçlar)</p>	<p>Arka koltukta oturan yolcuların emniyet kemeri takmadıklarını bildirir</p> <p>Emniyet kemerini takın.</p>
 <p>(Yansıtmalı göstergelerle ekranlı araçlar)</p>	

BİLGİ**■ Arka yolcu emniyet kemeri sesli uyarısı**

Arka yolcular kemerlerini bağlamadıkları takdirde arka yolcu emniyet kemeri uyarı sesi yolcuları uyarır. Emniyet kemeri çözüldürse, araç belirli bir hıza ulaştıktan sonra belirli bir süreyle sesli uyarı aralıklı olarak duyulur.

Lastik basıncı uyarı ışığı (sesli uyarı)

Durum	Neden / Çözüm
	<p>Işık yaklaşık 1 dakika boyunca yanıp söndükten sonra yandığında (sesli uyarı duyulmaz):</p> <p>Lastik basınç uyarı sisteminde arıza</p> <p>Sistemi herhangi bir yetkili Lexus bayisi veya Lexus servisi veya başka bir yetkin ve donanımlı profesyonele gösterin.</p>
	<p>Işık yandığında (bir sesli uyarı duyulur):</p> <p>Doğal nedenlerden ötürü düşük lastik basıncı</p> <p>Lastiklerin sıcaklığı yeterince düştükten sonra tüm lastiklerin basıncını kontrol edin ve belirtilen seviyeye ayarlayın.</p>
	<p>Işık yandığında (bir sesli uyarı duyulur):</p> <p>Patlak lastikten ötürü düşük lastik basıncı</p> <p>Aracı hemen güvenli bir yerde durdurun ve gerekli işlemleri yapın</p>

BİLGİ

■ Lastik basıncı uyarı ışığı yanarsa

Lastikleri inceleyerek delinip delinmediklerin kontrol edin.

- Lastiklerden biri delinmişse: → S.657
- Lastiklerden hiçbiri delinmemişse: Güç düğmesini kapatın ve ardından tekrar açın. Lastik basıncı uyarı ışığının yandığını veya yanıp söndüğünü kontrol edin.
 - Lastik basıncı uyarı ışığı yaklaşık 1 dakika yanıp söndükten sonra yanık kalıyorsa
Lastik basıncı uyarı sisteminde bir arıza olabilir. Aracı herhangi bir Lexus bayisi veya servisine ya da güvenilir başka bir servise gösterin.
 - Lastik basıncı uyarı ışığı yanarsa
Lastiklerin sıcaklığı yeterince düştükten sonra tüm lastiklerin basıncını kontrol edin ve belirtilen seviyeye ayarlayın.
Uyarı ışığı birkaç dakika bekledikten sonra hala sönmüyorsa, tüm lastiklerin basıncının belirtilen seviyede olduğunu kontrol edin ve lastik basıncı ayarlama işlemini yapın.
Lastik basıncı ayar prosedürünü gerçekleştirmenizin üzerinden birkaç dakika geçmesine rağmen uyarı ışığı sönmezse, aracınızı hemen herhangi bir yetkili Lexus bayisi veya Lexus servisine ya da başka bir yetkin ve donanımlı profesyonele gösterin.

■ Lastik basıncı uyarı ışığı doğal nedenlerden dolayı yanabilir

Doğal hava kaçakları ve sıcaklık nedeniyle oluşan lastik basıncı değişimleri gibi doğal nedenlerden dolayı lastik basıncı uyarı ışığı yanabilir. Bu durumda, lastik basıncını ayarlayarak ışık söndürülebilir (birkaç dakika sonra).

⚠ DİKKAT

■ Lastik basıncı uyarı ışığı yanarsa

Aşağıdaki uyarıları dikkate alın. Dikkate alınmadığı takdirde aracın kontrolü kaybedilebilir ve ciddi yaralanmaya veya ölüme neden olabilir.

● Run-flat lastikli araçlar:

Mümkün olan en kısa sürede en uygun hıza yavaşlayın. 80 km/saat üzerinde sürmeyin.

● Aracınızı en kısa sürede düz ve güvenli bir alanda durdurun. Hemen lastik basıncını ayarlayın.

● Lastik basıncı uyarı ışığı lastik basıncı ayarlandıktan sonra hala yanıyorsa, lastiğiniz muhtemelen patlamıştır. Patlak lastiği en yakın herhangi bir yetkili Lexus bayisi ya da Lexus servisi veya güvenilir başka bir servise değiştirin.

● Ani manevralardan ve fren yapmaktan kaçının. Lastikler aşırırsa direksiyon ve fren hakimiyetini kaybedebilirsiniz.

■ Patlama veya ani hava kaçağı olursa

Lastik basıncı uyarı sistemi hemen devreye girmeyebilir.

⚠ UYARI

■ Lastik basıncı uyarı sisteminin doğru çalışması için

Farklı teknik özellikleri olan veya farklı üreticilerin lastiklerini kullanmayın, aksi takdirde lastik basınç uyarı sistemi doğru çalışmayabilir.

Lexus park destek sensörü KAPALI göstergesi (sesli uyarı)

Durum	Neden / Çözüm
	Lexus park destek sensörü işlevinde bir arıza olduğunu gösterir. Aracı hemen herhangi bir yetkili Lexus bayisi veya Lexus servisine ya da güvenilir başka bir servise kontrol ettirin.
	Muhtemelen bir sensörün kirli olması veya buz ile kaplı olması nedeniyle sistemin geçici olarak kullanılamayacağını gösterir. Araç bilgi ekranındaki talimatları uygulayın.

9-2. Göstergede bir uyarı gösterilirse

PCS uyarı ışığı (sesli uyarı)

Durum	Neden / Çözüm
 (Sarı)	<p>PCS'de (Çarpışma Öncesi Uyarı Sistemi) arıza olduğunu gösterir.</p> <p>Ekranında gösterilen talimatları uygulayın.</p> <ul style="list-style-type: none">● PCS (Çarpışma Öncesi Uyarı Sistemi) veya VSC (Araç Denge Kontrol Sistemi) sistemi devre dışı bırakılırsa, PCS uyarı ışığı yanacaktır.

LTA göstergesi (sesli uyarı)

Durum	Neden / Çözüm
 (Sarı)	<p>LTA (Şerit İzleme Desteği)'nde arıza olduğunu gösterir.</p> <ul style="list-style-type: none">● Ekranında gösterilen talimatları uygulayın.

LDA göstergesi (sesli uyarı)

Durum	Neden / Çözüm
 (Sarı)	<p>LDA (Şeritten Ayrılma Uyarısı)'da arıza olduğunu gösterir.</p> <ul style="list-style-type: none">● Ekranında gösterilen talimatları uygulayın.

Dinamik radarlı sabit hız kontrol göstergesi (sesli uyarı)

Durum	Neden / Çözüm
 (Sarı)	<p>Dinamik radarlı sabit hız kontrol sisteminde arıza olduğunu gösterir.</p> <ul style="list-style-type: none">● Ekranında gösterilen talimatları uygulayın.

Sabit hız kontrol göstergesi (sesli uyarı)

Durum	Neden / Çözüm
 (Sarı)	<p>Sabit hız kontrol sisteminde arıza olduğunu gösterir.</p> <ul style="list-style-type: none">● Ekranında gösterilen talimatları uygulayın.

Hız Sınırlayıcı göstergesi (sesli uyarı)*

Durum	Neden / Çözüm
 (Sarı)	Hız sınırlayıcı sisteminde arıza olduğunu gösterir. ● Ekranda gösterilen talimatları uygulayın.

PDA göstergesi (sesli uyarı) *

Durum	Neden / Çözüm
 (Sarı)	PDA (Proaktif Sürüş Desteği)'nde arıza olduğunu gösterir Ekranda gösterilen talimatları uygulayın.

Sürüş desteği bilgi göstergesi

Durum	Neden / Çözüm
	Aşağıdaki sistemlerden birinin arızalı olduğunu gösterir. ● PCS (Çarpışma Öncesi Uyarı Sistemi) ● LDA (Şeritten Ayrılma Uyarısı) ● Otomatik Arka Yanıp Sönen Dörtlü Flaşör Lambaları* ● Ekranda gösterilen talimatları uygulayın.
	Aşağıdaki sistemlerden birinin arızalı veya devre dışı olduğunu belirtir. ● PKSB (Park Destek Freni)* ● RCD (Arka Kamera Algılama)* ● BSM (Kör Nokta Monitörü)* ● RCTA(Geri Manevra Trafik Uyarısı)* ● Güvenli Çıkış Desteği* ● Ekranda gösterilen talimatları uygulayın.

* : Bazı modellerde

Kayma göstergesi

Durum	Neden / Çözüm
 (yanar)	<p>Aşağıdaki sistemlerde arıza olabileceğini gösterir:</p> <ul style="list-style-type: none">● VSC sistemi;● Römork Savrulma Önleme Sistemi;● TRC sistemi;● İz Modu işlevi*; ya da● Yokuşta kalkış destek kontrol sistemi <p>Aracı hemen herhangi bir yetkili Lexus bayisi veya Lexus servisine ya da güvenilir başka bir servise kontrol ettirin.</p>

Park freni göstergesi

Durum	Neden / Çözüm
 (yanıp söner)	<p>Park freninin tam olarak devreye girmemiş veya serbest bırakılmış olması mümkündür Park freni düğmesini tekrar kullanın. Park freni indirilmediğinde de bu uyarı ışığı yanar. Park freni tamamen indirildikten sonra uyarı ışığı sönüyorsa, sistem düzgün çalışıyordur.</p> <p>Park fren sisteminde arıza olduğunu gösterir Aracı hemen herhangi bir yetkili Lexus bayisi veya Lexus servisine ya da güvenilir başka bir servise kontrol ettirin.</p>

Frenin basılı tutulduğunu belirten gösterge (sesli uyarı)

Durum	Neden / Çözüm
 (yanıp söner)	<p>Fren basılı tutma sisteminde arıza olduğunu gösterir Aracı hemen herhangi bir yetkili Lexus bayisi veya Lexus servisine ya da güvenilir başka bir servise kontrol ettirin.</p>

* : Bazı modellerde

Bir uyarı mesajı görüntülenirse

Araç bilgi ekranı sistem arızalarını, hatalı işlemleri ve bakım ihtiyacını içeren mesajlar görüntüler. Mesaj görüldüğünde, mesaja uygun olarak gerekli düzeltme işlemini yapın.

Aşağıdaki işlemler tamamlandıktan sonra bir uyarı mesajı tekrar görünürse, yetkili bir Lexus bayisine veya Lexus yetkili servisine veya herhangi bir yetkin ve donanımlı profesyonele başvurun.

Uyarı ışığı yanarsa veya bir uyarı mesajının görüntülediği sırada yanıp sönerse, uyarı ışığına göre düzeltici önlemler alın.

BİLGİ

■ Uyarı mesajları

Aşağıda açıklanan uyarı mesajları, çalışma koşulları ve araç özelliklerine bağlı olarak gerçek mesajlardan farklı olabilir.

■ Sesli uyarı

Bazı durumlarda gürültülü bir yerde veya müzik sesinden dolayı uyarı sesi duyulmayabilir.

"Motor Yağ Seviyesi Düşük, Ekle Veya Değiştir"

Neden	Çözüm
Motor yağı seviyesi düşük olabilir.	Motor yağı seviyesini kontrol edin ve gerekirse motor yağı ekleyin. Araç bir yokuşta durursa bu mesaj görüntülenebilir. Aracı düz bir yüzeye taşıyın ve mesajın kaybolup kaybolmadığını kontrol edin.

İlgili bilgiler

[Motor yağının kontrol edilmesi ve eklenmesi\(S. 564\)](#)

"Hybrid Sistem Durdu, Direksiyon Gücü Düşük"

Neden	Çözüm
Bu mesaj, sürüş esnasında hybrid sistem durdurulduğunda görüntülenir.	Direksiyon simidi kullanımı her zamankinden daha ağır olduğunda, direksiyon simidini sıkıca kavrayın ve normalden daha fazla güç kullanarak çevirin.

"Aküyü Korumak İçin Güç Otomatik Kapatıldı"

Neden	Çözüm
Otomatik güç kesme fonksiyonu nedeniyle güç kesilmiştir.	Hybrid sistemi bir daha çalıştırdığınızda, 12 volt aküyü şarj etmek için hybrid sistemi yaklaşık 5 dakika boyunca çalıştırın.

İlgili bilgiler

Güç düğmesi modunun değiştirilmesi(S. 150)

"Vites Değiştirmeden Önce N'den Alın ve Gaz Pedalını Bırakın"

Neden	Çözüm
Vites N konumundayken gaz pedalına basılmıştır.	Gaz pedalını bırakın ve vitesi D veya R konumuna alın.

"Araç durduğunda Fren pedalına basın, Hybrid sistem aşırı ısınabilir"

Neden	Çözüm
Araç yokuşta vb. durdurulduğunda aracı sabit tutmak için gaz pedalına basıldığında bu mesaj görüntülenir.	Hybrid sistemi aşırı ısınabilir. Gaz pedalını bırakın ve fren pedalına basın.

"12 Volt Akü Şarj Sistemi Arızası, Güvenli Bir Yerde Durun, Kullanıcı el kitabına bakın"

Neden	Çözüm
Bir arızaya işaret edebilir.	Aracınızı hemen durdurun ve herhangi bir yetkili Lexus bayisi veya Lexus servisine veya başka bir yetkin ve donanımlı profesyonelle başvurun. Sürüşe devam edilmesi tehlikeli olabilir.

"Çekiş aküsünü koruyun P'ye alın."

Neden	Çözüm
Bu mesaj, hybrid akü (çekiş aküsü) şarj aşırı derecede düşük olduğunda, araç belirli bir süre için seçilmiş olan N konumunda bırakılmış olduğunda görüntülenir.	Aracı kullanırken P konumuna geçin ve hybrid sistemi yeniden çalıştırın.

"Çekiş aküsünü koruyun N konumu yok."

Neden	Çözüm
Bu mesaj vites kolu N konumundayken görüntülenebilir.	Vites N konumundayken hybrid akü (çekiş aküsü) şarj edilemediğinden, araç durduğunda vitesi P konumuna getirin.

"Hybrid Sistem Aşırı Isındı, Güç Çıkışı Azaltıldı"

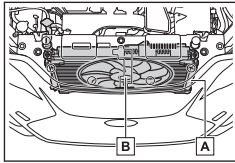
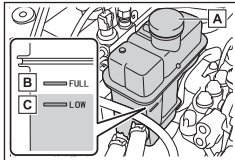
Neden	Çözüm
Ağır koşullarda kullanım sonucunda bu mesaj görüntülenebilir. (Örneğin, uzun süreyle yokuş yukarı sürüş yapıldığında.)	<ol style="list-style-type: none"> Aracınızı güvenli bir yerde durdurun. Hybrid sistemi durdurun ve dikkatlice motor kaputunu kaldırın. Hybrid sistem soğuduktan sonra hortumları kontrol edin ve radyatör peteğinde kaçak olup olmadığını kontrol edin. Çok miktarda soğutma sıvısı sızdıysa, hemen yetkili bir Lexus bayisi ya da Lexus servisi veya başka bir yetkin ve donanımlı profesyonele başvurun. Soğutma sıvısı seviyesinin haznedeki [FULL] ve [LOW] çizgileri arasında olduğunu kontrol edin.
	 <p>A Radyatör B Soğutma fanı</p>  <p>A Hazne B [DOLU] çizgisi C [DÜŞÜK] çizgisi</p>

9-2. Göstergede bir uyarı gösterilirse

Neden	Çözüm
Ağır koşullarda kullanım sonucunda bu mesaj görüntülenebilir. (Örneğin, uzun süreyle yokuş yukarı sürüş yapıldığında.)	5 Gerekiyorsa soğutma sıvısı ekleyin. Soğutma sıvısı yoksa acil durumlarda su eklenebilir.
	6 Hybrid sistemi durdurup 5 dakika veya daha fazla bekledikten sonra hybrid sistemi tekrar çalıştırın ve araç bilgi ekranını kontrol edin. Mesaj hala görüntüleniyorsa: Hybrid sistemi durdurun ve herhangi bir yetkili Lexus bayisi veya Lexus servisine ya da başka bir yetkin ve donanımlı profesyonelle başvurun. Mesaj görüntülenmiyorsa: Hybrid sistem sıcaklığı düşmüştür ve araç normal şekilde sürülebilir. Bununla birlikte, mesaj tekrar sıklıkla görüntülenirse, yetkili herhangi bir Lexus bayisi veya Lexus yetkili servisi ya da herhangi bir güvenilir profesyonelle iletişime geçin.

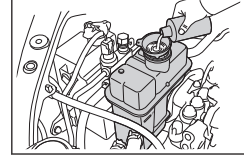

▲ DİKKAT

Kaputu açarken aşağıdaki uyarılara uyun.

- Duman kaputun altından geliyorsa, duman azalmadan kaputu açmayın. Motor bölümü çok sıcak olabilir.
- Hybrid sistemi kapattıktan sonra "READY" göstergesi kapalı.
Hybrid sistem çalışırken, benzinli motor otomatik olarak çalışmaya başlayabilir veya benzinli motor çalışmaya bile soğutma fanı aniden harekete geçebilir.
Ayrıca, güç düğmesi kapatıldıktan sonra bile birkaç dakika çalışabilir.
Fan gibi dönen parçalara yaklaşmayın ve dokunmayın, aksi takdirde parmaklarınız ve giysileriniz (özellikle kravat, atkı veya şal gibi giysiler) sıkışabilir ve ciddi yaralanmalara neden olabilir.
- Hybrid sistem ve radyatör sıcakken, soğutma sıvısı depo kapağını gevşetmeyin. Yüksek sıcaklıktaki buhar veya soğutucu püskürebilir.

▲ UYARI

■ Motor/güç kontrol bölümü soğutma sıvısı eklerken

Hybrid sistem yeterince soğuduktan sonra soğutma sıvısını yavaşça ilave edin. Sıcak hybrid sisteme soğuk soğutma sıvısı eklenmesi, hybrid sistemin zarar görmesine neden olabilir.

⚠ UYARI**■ Soğutma sisteminin hasar görmesini önlemek için**

Aşağıdaki uyarılara dikkat edin:

- Soğutma sıvısının yabancı madde (kum veya toz gibi) ile karışmasını önleyin.
- Herhangi bir soğutma sıvısı katkısı kullanmayın.

"Lastik Seti Değişirme Tamamlanmadı Lastik Seti Kaydını Yeniden Deneyin Kullanıcı El kitabına Bakın"

Neden	Çözüm
Tekerlek seti değişikliği tamamlanamadı.	Hangi tekerlek setinin takılı olduğunu kontrol edin ve değiştirme işlemini baştan gerçekleştirin.

İlgili bilgiler

Tekerlek setinin seçimi(S. 589)

"Bayinizde Çekiş Aküsü İçin Bakım Gerekli"

Neden	Çözüm
Hybrid akünün (çekiş aküsü) kontrol veya değişim zamanı gelmiştir.	<p>Aracı herhangi bir Lexus bayisi veya servisine ya da güvenilir başka bir servise gösterin.</p> <ul style="list-style-type: none"> ● Hybrid aküyü (çekiş aküsü) kontrol ettirmeden aracı sürmeye devam ederseniz hybrid sistem çalışmayacaktır. ● Hybrid sistem çalışmıyorsa, yetkili bir Lexus bayisi veya Lexus servisine ya da başka bir yetkin ve donanımlı profesyonele başvurun.

"Far Sistemi Arızası Bayinizi Ziyaret Edin"

Neden	Çözüm
Sistemde arıza olabilir.	Aracı herhangi bir yetkili Lexus bayisi veya Lexus servisi veya başka bir yetkin ve donanımlı profesyonele kontrol ettirin.

"AWD Sistemi Aşırı Isındı 2WD Moduna Geçiliyor**"

Neden	Çözüm
AWD sistemi aşırı ısınmış durumdadır.	<ul style="list-style-type: none">● Hybrid sistem çalışırken aracı güvenli bir yerde durdurun.*1 Mesaj bir süre sonra kaybolursa sorun yoktur. Mesaj silinmezse, aracı yetkili bir Lexus bayisi veya Lexus servisine ya da güvenilir başka bir servise gösterin.

"AWD Sistemi Aşırı Isındı 2WD Modu Devrede**"

Neden	Çözüm
AWD sistemi aşırı ısınma nedeniyle geçici olarak iptal olmuş ve önden çekiş geçilmiştir.	<ul style="list-style-type: none">● Hybrid sistem çalışırken aracı güvenli bir yerde durdurun.*2 Mesaj bir süre sonra kaybolursa, AWD sistemi otomatik olarak normal haline döner. Mesaj silinmezse, aracı yetkili bir Lexus bayisi veya Lexus servisine ya da güvenilir başka bir servise gösterin.

"AWD Sistem Arızası 2WD Modu Devrede Bayinizi Ziyaret Edin**"

Neden	Çözüm
AWD sisteminde bir arıza vardır.	<ul style="list-style-type: none">● Aracı herhangi bir yetkili Lexus bayisi veya servisine ya da güvenilir başka bir servise gösterin.

"Motor Soğutma Sıvısı Sıcaklığı Yüksek, Güvenli Bir Yerde Durun, Kullanıcı El Kitabı'na Bakın"

Çözüm
Hararet için düzeltici önlemleri alın.

İlgili bilgiler

[Aracınız hararet yaparsa\(S. 711\)](#)

* : Bazı modellerde

*1 : Aracı durdururken, ekrandaki mesaj kaybolana dek hybrid sistemi durdurmayın.

*2 : Aracı durdururken, ekrandaki mesaj kaybolana dek hybrid sistemi durdurmayın.

"Akıllı Giriş ve Çalıştırma Sistemi Arızası, Kullanıcı El Kitabına Bakın"

Neden	Çözüm
Bir arızaya işaret edebilir.	Aracı hemen herhangi bir yetkili Lexus bayisi veya Lexus servisine ya da güvenilir başka bir servise kontrol ettirin.

"Frenleme Gücü Düşük, Güvenli Bir Yerde Durun, El Kitabı'na bakın"

Neden	Çözüm
Bir arızaya işaret edebilir.	Aracınızı hemen güvenli bir yerde durdurun ve herhangi bir yetkili Lexus bayisi veya Lexus servisine veya başka bir yetkin ve donanımlı profesyonele başvurun. Sürüşü devam edilmesi tehlikeli olabilir.

"Yağ Basıncı Düşük, Güvenli Bir Yerde Durun, Kullanıcı El Kitabı'na bakın"

Neden	Çözüm
Bir arızaya işaret edebilir.	Aracınızı hemen güvenli bir yerde durdurun ve herhangi bir yetkili Lexus bayisi veya Lexus servisine veya başka bir yetkin ve donanımlı profesyonele başvurun. Sürüşü devam edilmesi tehlikeli olabilir.

"Yüksek Güç Tüketimi, Klima Gücü Geçici Olarak Sınırlandı"

Neden	Çözüm
Bu mesaj sık sık görüntüleniyorsa, şarj sistemi ile alakalı bir arıza olabilir veya 12 volt akü işlevini kaybetmeye başlamış olabilir.	Aracı hemen herhangi bir yetkili Lexus bayisi veya Lexus servisine ya da güvenilir başka bir servise kontrol ettirin.

Lexus bayinizi ziyaret etmeniz gerektiğini belirten bir mesaj

Neden	Çözüm
Araç bilgi ekranında gösterilen sistem veya parça arızalıdır.	Aracı herhangi bir Lexus bayisi veya servisine ya da güvenilir başka bir servise gösterin.

"Yeni Anahtar Kaydedildi, Yeni bir Anahtar Kaydetmediyseniz Bayinize Başvurun"

Neden	Çözüm
Yeni bir elektronik anahtar tanıtıldıktan sonra yaklaşık 10 gün içinde kapıların kilidi dışarıdan açıldığında ve sürücü kapağı açıldığında her seferinde bu mesaj görüntülenir.	Bu mesaj görüntüleniyorsa, ancak yeni bir elektronik anahtar kaydettirmediyseniz herhangi bir yetkili Lexus bayisi veya yetkili Lexus personel ya da başka bir yetkin ve donanımlı profesyonelden bilinmeyen bir elektronik anahtarın (sizdeki dışında) tanıtılıp tanıtılmadığını kontrol etmesini isteyin.

"Park Freni Geçici Olarak Kullanılamıyor"

Neden	Çözüm
Park freni kısa bir süre içinde arka arkaya çalıştırılırsa, sistem aşırı ısınmayı önlemek için çalışmayı engelleyebilir.	Böyle bir durumda, park frenini çalıştırmaktan kaçının. Yaklaşık 1 dakika içinde sistem normale dönecektir.

"EPB Çalışması Tamamlanmadan Durdu"

Neden	Çözüm
Park freni düğmesine basın. Düğmeye birkaç kez bastıktan sonra mesaj kaybolmuyorsa, sistem arızalı olabilir.	Aracı herhangi bir yetkili Lexus bayisi veya Lexus servisi veya başka bir yetkin ve donanımlı profesyonele kontrol ettirin.

"Park Freni Kullanılamıyor"

Neden	Çözüm
Park freni düğmesine basın. Düğmeye birkaç kez bastıktan sonra mesaj kaybolmuyorsa, sistem arızalı olabilir.	Aracı herhangi bir yetkili Lexus bayisi veya Lexus servisi veya başka bir yetkin ve donanımlı profesyonele kontrol ettirin.

"Fren Basılı Tutma Hatası Devreden Çıkarmak için Fren Pedalına Basın Bayinize Gidin"

Neden	Çözüm
Sistemde arıza olabilir.	Aracı hemen herhangi bir yetkili Lexus bayisi veya Lexus servisine ya da güvenilir başka bir servise kontrol ettirin.

"Çekiş Aküsü Soğutma Parçaları için Bakım Gerekli Kullanıcı El Kitabı'na Bakın"

Neden	Çözüm
Hybrid akünün (çekiş aküsü) hava giriş deliği veya filtresi tıkalı olabilir, hava giriş deliği tıkanmış olabilir veya kanalda boşluk olabilir. Bu nedenle, aşağıdaki düzeltme prosedürünü uygulayın.	<ul style="list-style-type: none"> ● Hybrid akü (çekiş aküsü) hava girişlerini temizleyin. Delikler temizlense bile uyarı mesajı gösteriliyorsa, aracı herhangi bir yetkili Lexus bayisi ya da Lexus servisi veya başka bir yetkin ve donanımlı profesyonele kontrol ettirin.

İlgili bilgiler

Hava girişlerinin temizlenmesi(S. 546)

"Egzoz Filtresi Dolu Kullanıcı El Kitabı'na bakın"

Neden	Çözüm
Partikül madde birikirken yüksek yükte sürüş sırasında mesaj görüntülenebilir. Belirli miktarda partikül madde biriktiğinde motor gücü (motor devri) kısıtlanır, ancak arıza gösterge lambası yanmadıkça aracı sürmek mümkündür.	Partikül maddeler, araç sık sık kısa süreli sürüşlerde veya düşük hızlarda sürülürse veya motor düzenli olarak aşırı soğuk bir ortamda çalıştırılırsa daha hızlı birikir. Otoyollarda sürüşte olduğu gibi gaz pedalının aralıklı olarak serbest bırakılması ile periyodik olarak uzun mesafeler sürüş yapılarak aşırı partikül madde birikimi önlenebilir.

"Motor Bakımı Gerekli Bayinizi Ziyaret Edin"

Neden	Çözüm
Birikmiş partikül madde miktarı belirli bir seviyeyi aşmıştır.	Aracı herhangi bir Lexus bayisi veya servisine ya da güvenilir başka bir servise gösterin.

"EV Modu Kullanılamaz"

Neden	Çözüm
EV sürüş modu devrede değildir. EV sürüş modunun devrede olmamasının nedeni görülebilir (araç rölantide, akü şarj seviyesi düşük, hız EV sürüş modu hız aralığından yüksek ya da gaz pedalına fazla basılmış).	EV sürüş modunu kullanılabilir olduğu durumda devreye alın.

"EV Modu Devre dışı"

Neden	Çözüm
EV sürüş modu devrede değildir. EV sürüş modunun devrede olmamasının nedeni (akü şarj seviyesi düşük, araç hızı EV sürüş modu hız aralığından yüksek, gaz pedalına fazla basılmış) görülebilir.	EV sürüş modunu tekrar açmaya çalışmadan önce aracı bir süre kullanmaya çalışın.

"Vites Sistemi Arızası, Vites Değiştirilemez, Güvenli Bir Yere Gidin ve Durun"

Neden	Çözüm
Vites kontrol sisteminde bir arıza var.	Aracı hemen herhangi bir yetkili Lexus bayisi veya Lexus servisine ya da güvenilir başka bir servise kontrol ettirin.

"Vites Sistemi Arızası, Sürüş Yapılamaz"

Neden	Çözüm
Vites kontrol sisteminde bir arıza var.	Aracı hemen herhangi bir yetkili Lexus bayisi veya Lexus servisine ya da güvenilir başka bir servise kontrol ettirin.

Vites kolu çalışmasının gerekliliğini gösteren bir mesaj gösterilirse

Neden	Çözüm
Vites kolunun yanlış çalıştırılmasını veya aracın beklenmedik şekilde hareketini önlemek için, araç bilgi ekranında vites değiştirme isteyen bir mesaj gösterilebilir.	Mesajın talimatını izleyin ve vites konumunu değiştirin.

"Vites Sistemi Arızası, Park Halinde Park Frenini Çalıştırın, Kullanıcı El Kitabına Bakın"

Neden	Çözüm
Bir arızaya işaret edebilir.	Aracı hemen herhangi bir yetkili Lexus bayisi veya Lexus servisine ya da güvenilir başka bir servise kontrol ettirin.

"P Düşme Arızası, Park Halinde Park Frenini Çalıştırın, Kullanıcı El Kitabına Bakın"

Neden	Çözüm
Bir arızaya işaret edebilir.	Aracı hemen herhangi bir yetkili Lexus bayisi veya Lexus servisine ya da güvenilir başka bir servise kontrol ettirin.

"Vites Sistemi Kullanılamaz, Park Halinde Park Frenini Çalıştırın, Kullanıcı El Kitabına Bakın"

Neden	Çözüm
Bir arızaya işaret edebilir.	Aracı hemen herhangi bir yetkili Lexus bayisi veya Lexus servisine ya da güvenilir başka bir servise kontrol ettirin.

"Vites Sistemi Arızası, Kullanıcı El Kitabına Bakın"

Neden	Çözüm
Bir arızaya işaret edebilir.	Aracı hemen herhangi bir yetkili Lexus bayisi veya Lexus servisine ya da güvenilir başka bir servise kontrol ettirin.

"Vites Sistemi Arızası, Güvenli Bir Yerde Durun, Kullanıcı El Kitabına Bakın"

Neden	Çözüm
Bir arızaya işaret edebilir.	Aracı hemen herhangi bir yetkili Lexus bayisi veya Lexus servisine ya da güvenilir başka bir servise kontrol ettirin.







"Akü zayıf, Vites değiştirilemiyor, Kullanıcı el kitabına bakın"

Neden	Çözüm
Bir arızaya işaret edebilir.	Aracı hemen herhangi bir yetkili Lexus bayisi veya Lexus servisine ya da güvenilir başka bir servise kontrol ettirin.

"Anahtar Pili Zayıf Anahtar Pilini Değiştirin"







Neden	Çözüm
Elektronik anahtarın pili zayıflamıştır.	Elektronik anahtar pilini değiştirin.

"Sistem Arızası Bayinizi Ziyaret Edin"

Neden	Çözüm
<p>Aşağıdaki sistemlerden birinin devre dışı olduğunu gösterir.</p> <ul style="list-style-type: none"> ● PCS (Çarpışma Öncesi Uyarı Sistemi) ● LDA (Şeritten Ayrılma Uyarısı) ● LTA (Şerit İzleme Desteği) ●  LCA (Şerit Değiştirme Desteği)* ● AHB (Otomatik Uzun Far)* ● AHS (Sürüş Duyarlı Uzun Far Sistemi)* ● Dinamik radar hız kontrol sistemi ● Hız sınırlayıcı sistemi* ●  RSA (Trafik İşareti Desteği)* ●  PDA (Proaktif Sürüş Desteği)* ●  BSM (Kör Nokta Monitörü)* ●  RCTA (Geri Manevra Trafik Uyarısı)* ●  Otomatik Arka Yanıp Sönen Dörtlü flaşör lambaları* ●  Güvenli Çıkış Desteği* ● Lexus park destek sensörü* ●  PKSB (Park Destek Freni)* ●  RCD (Arka kamera algılama)* 	<ul style="list-style-type: none"> ● Aracı herhangi bir yetkili Lexus bayisi veya servisine ya da güvenilir başka bir servise gösterin.

* : Bazı modellerde



"Sistem Durdu, Kullanıcı El Kitabı'na bakın"

Neden	Çözüm
<p>Aşağıdaki sistemlerden birinin devre dışı olduğunu gösterir.</p> <ul style="list-style-type: none"> ● PCS (Çarpışma Öncesi Uyarı Sistemi) ● LDA (Şeritten Ayrılma Uyarısı) ● LTA (Şerit İzleme Desteği) ●  LCA (Şerit Değiştirme Desteği)* ● AHB (Otomatik Uzun Far)* ● AHS (Sürüş Duyarlı Uzun Far Sistemi)* ● Dinamik radar hız kontrol sistemi ● Hız sınırlayıcı sistemi* ●  RSA (Trafik İşareti Desteği)* ● PDA (Proaktif Sürüş Desteği)* ●  BSM (Kör Nokta Monitörü)* ●  RCTA (Geri Manevra Trafik Uyarısı)* ●  Otomatik Arka Yanıp Sönen Dörtlü flaşör lambaları* ●  Güvenli Çıkış Desteği* ● Lexus park destek sensörü* ●  PKSB (Park Destek Freni)* 	<ul style="list-style-type: none"> ● Aşağıdaki düzeltme yöntemlerini takip edin. <ul style="list-style-type: none"> ● 12 volt akünün voltajını kontrol edin ● Lexus Güvenlik Sistemi +'nın kullandığı sensörleri örten yabancı madde olup olmadığını kontrol edin. Varsa bunları temizleyin. (→ S.342) ● Bagaj kapağının açık olup olmadığını kontrol edin.

* : Bazı modellerde



Neden	Çözüm
<ul style="list-style-type: none"> ●  RCD (Arka kamera algılama)* 	<ul style="list-style-type: none"> ● Aşağıdaki düzeltme yöntemlerini takip edin. <ul style="list-style-type: none"> ● 12 volt akünün voltajını kontrol edin ● Lexus Güvenlik Sistemi +'nın kullandığı sensörleri örten yabancı madde olup olmadığını kontrol edin. Varsa bunları temizleyin. (→ S.342) ● Bagaj kapağının açık olup olmadığını kontrol edin.
<p>Sensörlerin düzgün çalışmayabileceğini gösterir. (→ S.345)</p>	<ul style="list-style-type: none"> ● BSM, RCTA, Otomatik Arka Yanıp Sönen Dörtlü flaşör Lambaları veya Güvenli Çıkış Desteğinin kullandığı sensörlerin bulunduğu arka tampondaki yerlerde bunları örten yabancı madde olup olmadığını kontrol edin. Varsa bunları temizleyin. (→ S.332,420,442,449,431) ● Lexus park destek sensörü, PKSB veya RCD'nin kullandığı kamera sensörleri dahil olmak üzere sensörleri örten yabancı madde olup olmadığını kontrol edin. Varsa bunları temizleyin. (→ S.420,427) ● Lexus park destek sensörü, PKSB veya RCD'nin kullandığı kamera sensörleri dahil olmak üzere sensörleri örten yabancı madde olup olmadığını kontrol edin. Varsa bunları temizleyin. (→ S.435) ● Sorunlar çözüldüğünde ve sensörler çalışır durumdayken bu gösterim kendi kendine kaybolabilir.

"Sistem Durdu Ön Kamerada Düşük Görüş Kullanıcı El kitabına Bakın"

Neden	Çözüm
<p>Aşağıdaki sistemlerden birinin devre dışı olduğunu gösterir.</p> <ul style="list-style-type: none">● PCS (Çarpışma Öncesi Uyarı Sistemi)● LDA (Şeritten Ayrılma Uyarısı)● LTA (Şerit İzleme Desteği)●  LCA (Şerit Değiştirme Desteği)*● AHB (Otomatik Uzun Far)*● AHS (Sürüş Duyarlı Uzun Far Sistemi)*● Dinamik radar hız kontrol sistemi● Hız sınırlayıcı sistemi*●  RSA (Trafik İşareti Desteği)*●  PDA (Proaktif Sürüş Desteği)*	<ul style="list-style-type: none">● Aşağıdaki düzeltme yöntemlerini takip edin.<ul style="list-style-type: none">● Ön cam sileceklerini kullanarak ön camdaki kiri veya yabancı maddeleri temizleyin.● Klima sistemini kullanarak ön camdaki buğuyu giderin.● Ön kameranın önündeki engeli kaldırmak için kaputu kapatın, çıkartmaları vb. çıkarın.



* : Bazı modellerde

"Sistem Durdu, Ön Kamera Sıc. Aralığının Dışında, Normal Sıcaklığa Kadar Bekle"

Neden	Çözüm
<p>Aşağıdaki sistemlerden birinin devre dışı olduğunu gösterir.</p> <ul style="list-style-type: none"> ● PCS (Çarpışma Öncesi Uyarı Sistemi) ● LDA (Şeritten Ayrılma Uyarısı) ● LTA (Şerit İzleme Desteği) ●  LCA (Şerit Değiştirme Desteği)* ● AHB (Otomatik Uzun Far)* ● AHS (Sürüş Duyarlı Uzun Far Sistemi)* ● Dinamik radar hız kontrol sistemi ● Hız sınırlayıcı sistemi* ●  RSA (Trafik İşareti Desteği)* ●  PDA (Proaktif Sürüş Desteği)* 	<ul style="list-style-type: none"> ● Aşağıdaki düzeltme yöntemlerini takip edin. <ul style="list-style-type: none"> ● Araç güneşte park edildiğinde olduğu gibi ön kamera ısınmışsa, ön kamera etrafındaki sıcaklığı azaltmak için klima sistemini kullanın ● Araç türüne bağlı olarak araç park edildiğinde bir güneşlik kullanılıyorsa, güneşlik yüzeyinden yansıyan güneş ışığı ön kameranın sıcaklığının aşırı derecede yüksek olmasına neden olabilir ● Araç son derece soğuk bir ortamda park edildikten sonra ön kamera soğuk ise, ön kamera etrafındaki sıcaklığı artırmak için klima sistemini kullanın



* : Bazı modellerde

"Sistem Durdu, Ön Radar Sensörü Engellendi Radar Sensörünü Temizle"



Neden	Çözüm
<p>Aşağıdaki sistemlerden birinin devre dışı olduğunu gösterir.</p> <ul style="list-style-type: none">● PCS (Çarpışma Öncesi Uyarı Sistemi)● LDA (Şeritten Ayrılma Uyarısı)● LTA (Şerit İzleme Desteği)●  LCA (Şerit Değiştirme Desteği)*● AHB (Otomatik Uzun Far)*● AHS (Sürüş Duyarlı Uzun Far Sistemi)*● Dinamik radar hız kontrol sistemi● Hız sınırlayıcı sistemi*●  PDA (Proaktif Sürüş Desteği)*	<ul style="list-style-type: none">● Aşağıdaki düzeltme yöntemlerini takip edin.● Radar sensörü veya radar sensörü kapağında yabancı madde olup olmadığını kontrol edin ve gerekirse temizleyin. → S.342● Bu mesaj, çöl, otlak alanlar, banliyöler vb. gibi yakınlarda birkaç araç veya yapının bulunduğu açık bir alanda sürerken görüntülenebilir. Mesaj, aracı yakınlarda yapılar, araçlar vb. bulunan bir alanda sürerek silinebilir.

* : Bazı modellerde

"Sistem Durdu, Ön Radar Sensörü Sıcaklık Aralığının Dışında, Normal Sıcaklığa Kadar Bekle"

Neden	Çözüm
<p>Aşağıdaki sistemlerden birinin devre dışı olduğunu gösterir.</p> <ul style="list-style-type: none"> ● PCS (Çarpışma Öncesi Uyarı Sistemi) ● LDA (Şeritten Ayrılma Uyarısı) ● LTA (Şerit İzleme Desteği) ●  LCA (Şerit Değiştirme Desteği)* ● AHB (Otomatik Uzun Far)* ● AHS (Sürüş Duyarlı Uzun Far Sistemi)* ● Dinamik radar hız kontrol sistemi ● Hız sınırlayıcı sistemi* ●  PDA (Proaktif Sürüş Desteği)* 	<ul style="list-style-type: none"> ● Radar sensörünün sıcaklığı çalışma aralığının dışında. Sıcaklığın uygun hale gelmesini bekleyin.

"Sistem Durdu, Ön Radar Kendi Kendine Kalibrasyonda Kullanıcı El Kitabına Bakın"

Neden	Çözüm
<p>Aşağıdaki sistemlerden birinin devre dışı olduğunu gösterir.</p> <ul style="list-style-type: none"> ● PCS (Çarpışma Öncesi Uyarı Sistemi) ● LDA (Şeritten Ayrılma Uyarısı) ● LTA (Şerit İzleme Desteği) ●  LCA (Şerit Değiştirme Desteği)* ● AHB (Otomatik Uzun Far)* ● AHS (Sürüş Duyarlı Uzun Far Sistemi)* ● Dinamik radar hız kontrol sistemi ● Hız sınırlayıcı sistemi* ●  PDA (Proaktif Sürüş Desteği)* 	<ul style="list-style-type: none"> ● Aşağıdaki düzeltme yöntemlerini takip edin. ● Radar sensörü veya radar sensörü kapağında yabancı madde olup olmadığını kontrol edin ve gerekirse temizleyin. → S.342 ● Radar sensörü yanlış hizalanmış olabilir ve sürüş sırasında otomatik olarak ayarlanacaktır. Bir süre sürüşe devam edin.

* : Bazı modellerde

"Kullanılamaz Aktiv. Koşulu Karşılanmadı Kullanıcı El Kitabına Bakın"*

Neden	Çözüm
 Çalışma koşulları karşılanmadığı için LCA işlevi kullanılamaz. → S.367	<ul style="list-style-type: none"> ● Tüm çalışma koşulları karşılandıktan sonra sinyal kolunu tekrar çalıştırın.

"Sabit Hız Kontrolü Kullanılamıyor Kullanıcı El Kitabı'na bakın"

Neden	Çözüm
Aşağıdaki sistemlerden birinin devre dışı olduğunu gösterir. <ul style="list-style-type: none"> ● Dinamik radarlı sabit hız kontrolü ● Sabit hız kontrol sistemi Sürüş destek düğmesine art arda basıldığında bir mesaj görüntülenir.	<ul style="list-style-type: none"> ● Sürüş destek düğmesine hızlı ve sert bir şekilde basın.

"Hız Sınırlayıcı Kullanılamıyor Kullanıcı El Kitabı'na bakın"*

Neden	Çözüm
Bu mesaj vites kolu R konumundayken görüntülenebilir.	<ul style="list-style-type: none"> ● Vitesi D konumuna alın.
Sürüş destek düğmesine art arda basıldığında bir mesaj görüntülenir.	<ul style="list-style-type: none"> ● Sürüş destek düğmesine hızlı ve sert bir şekilde basın.

"Park Desteği Kullanılamıyor Düşük Görüş Kullanıcı El Kitabına Bakın"

Neden	Çözüm
Aşağıdaki sistemlerden birinin devre dışı olduğunu gösterir. <ul style="list-style-type: none"> ● RCD (Arka kamera algılama)* ● PKSB (Park Destek Freni)* 	<ul style="list-style-type: none"> ● Ön/arka kameralardaki kir veya yabancı maddeleri temizleyin.

* : Bazı modellerde

"Park Desteği Yok Sensör Engellendi"

Neden	Çözüm
Bir sensör su damlaları, buz, kar, kir vb. ile kaplanmış olabilir.	<ul style="list-style-type: none"> ● Sistemi normale döndürmek için su damlalarını, buzunu, karı, kırı vb. sensörden temizleyin. Bir sensör kirliyse, kirli sensörün konumu ekranda gösterilir.
Sensörde düşük sıcaklıklarda buz oluşması nedeniyle bir uyarı mesajı görüntülenebilir veya sensör bir nesneyi algılayamayabilir.	<ul style="list-style-type: none"> ● Buz eridiğinde sistem normale dönecektir.
Sensör temiz olmasına rağmen uyarı mesajı görüntüleniyorsa sensör arızalanmış olabilir.	<ul style="list-style-type: none"> ● Aracı herhangi bir yetkili Lexus bayisi veya servisine ya da güvenilir başka bir servise gösterin.

"Check Engine (Motoru Kontrol Et)"

Neden	Çözüm
Bir arızaya işaret edebilir.	<ul style="list-style-type: none"> ● Aracınızı hemen durdurun ve herhangi bir yetkili Lexus bayisi veya Lexus servisine veya başka bir yetkin ve donanımlı profesyonelle başvurun.

"Hybrid Sistem Arızası"

Neden	Çözüm
Bir arızaya işaret edebilir.	<ul style="list-style-type: none"> ● Aracınızı hemen durdurun ve herhangi bir yetkili Lexus bayisi veya Lexus servisine veya başka bir yetkin ve donanımlı profesyonelle başvurun.

"Gaz Pedalı Sistemi Arızası"

Neden	Çözüm
Bir arızaya işaret edebilir.	<ul style="list-style-type: none"> ● Aracınızı hemen durdurun ve herhangi bir yetkili Lexus bayisi veya Lexus servisine veya başka bir yetkin ve donanımlı profesyonelle başvurun.

"Çekiş aküsü sistem arızası"

Neden	Çözüm
Bir arızaya işaret edebilir.	● Aracınızı hemen durdurun ve herhangi bir yetkili Lexus bayisi veya Lexus servisine veya başka bir yetkin ve donanımlı profesyonelle başvurun.

"Hybrid Sistem Durduruldu"

Neden	Çözüm
Aracın yakıtı bitmiş olabilir.	● Aracı güvenli bir yerde durdurun ve yakıt seviyesi düşükse, araca yakıt doldurun.

"Motor durdu Yakıt yok"

Neden	Çözüm
Aracın yakıtı bitmiş olabilir.	● Aracı güvenli bir yerde durdurun ve yakıt seviyesi düşükse, araca yakıt doldurun.

Doğru çalıştırma yöntemini izlediğiniz halde hybrid sistem çalışmadığında

Neden	Çözüm
Akıllı giriş ve çalıştırma sistemi bir ayar tarafından devre dışı bırakılırsa elektronik anahtar normal şekilde çalışmayabilir.	Akıllı giriş ve çalıştırma sisteminin bir kişiselleştirme ayarı ile devre dışı bırakılmadığından emin olun. İşlev devre dışı bırakıldıysa, etkinleştirin.
Elektronik anahtar pil tasarrufu moduna ayarlanmışsa, normal şekilde çalışmayabilir.	Elektronik anahtarın pil tasarrufu moduna ayarlanıp ayarlanmadığını kontrol edin. Ayarlıysa, modu iptal edin.
Yakıt deposunda yeterli miktarda yakıt bulunmayabilir.	Aracınıza yakıt doldurun.
Immobilizer sisteminde bir arıza olabilir.	<ul style="list-style-type: none"> ● Anahtar metal bir nesneye dokunuyorsa veya üzeri metal bir nesneyle kaplıysa, anahtarı nesneden uzaklaştırın. ● Anahtar, başka bir aracın güvenlik sisteminin (dahili transponder çipli anahtar) yakınındaysa veya anahtarına dokunuyorsa, anahtarı diğer anahtardan uzaklaştırın.
Direksiyon kilidi işlevli araçlar: Direksiyon kilit sisteminde bir arıza olabilir.	Daha fazla bilgi için herhangi bir Lexus bayisi veya Lexus servisi ya da güvenilir başka bir servise başvurun.
Elektronik anahtar pilinin bitmesi veya sigorta gibi elektriksel bir nedenle hybrid sistem çalışmıyor olabilir.	Buna rağmen, arızanın türüne göre bazı durumlarda hybrid sistemi geçici olarak çalıştırmak mümkün olabilir.
Vites kontrol sisteminde bir arıza olabilir.*1	Daha fazla bilgi için herhangi bir Lexus bayisi veya Lexus servisi ya da güvenilir başka bir servise başvurun.

*1 : Vitesi P konumundan değiştirmek mümkün olmayabilir.

9-3. Motor çalışmıyorsa

Neden	Çözüm
Hybrid akü sıcaklığının (çekiş aküsü) son derece düşük (yaklaşık -30°C'nin altında) olması olasılığı vardır.	Hybrid akünün sıcaklığı dış sıcaklık artışı vb. nedeniyle arttıktan sonra tekrar hybrid sistemi çalıştırmayı deneyin.

İlgili bilgiler

Acil bir durumda hybrid sistemin çalıştırılması(S. 646)

Elektronik anahtar normal çalışmadığında hybrid sistemin çalıştırılması(S. 647)

Bir uyarı mesajı görüntülenirse(S. 623)

Anahtar tipleri(S. 64)

Yakıt doldurma(S. 177)

Hybrid sistemin çalıştırılması(S. 148)

Blokaj (immobilizer) sistemini etkinleştirin(S. 84)

Güç düğmesi modunun değiştirilmesi(S. 150)

Acil bir durumda hybrid sistemin çalıştırılması

Acil durumlar haricinde bu çalıştırma prosedürünü uygulamayın.

- 1 Park fren düğmesini çekerek basarak park freninin çekili olduğunu kontrol edin.**
Park freni göstergesi yanacaktır.
- 2 Vitesin P konumunda olduğunu kontrol edin.**
- 3 Güç düğmesini ACC konumuna getirin *2.*3**
- 4 Fren pedalına kuvvetli basarak güç düğmesini 15 saniye kadar basılı tutun.**

Yukarıdaki adımları uyguladığınızda hybrid sistemi çalıştırabilmeniz bile sistem arızalı olabilir.

Aracı hemen herhangi bir yetkili Lexus bayisi veya Lexus servisine ya da güvenilir başka bir servise kontrol ettirin.

*2 : ACC modu, kişiselleştirme ayarından etkinleştirilebilir/devre dışı bırakılabilir.

*3 : ACC devre dışıyken, güç düğmesini AÇIK ve ardından KAPALI konuma getirin ve 5 saniye içinde aşağıdaki adımları uygulayın.

Elektronik anahtar normal çalışmadığında hybrid sistemin çalıştırılması

- 1 **Vitesin P konumunda olduğundan emin olun ve fren pedalına basın.**
- 2 **Elektronik anahtarın Lexus amblemi bulunan tarafını güç düğmesine dokundurun.**

Elektronik anahtar algılandığında, sesli uyarı duyulur ve güç düğmesi modu AÇIK olarak değişir.

Akıllı giriş ve çalıştırma sistemi bir kişiselleştirme ayarıyla devre dışı bırakıldıysa, güç düğmesi modu ACC olarak değişir.

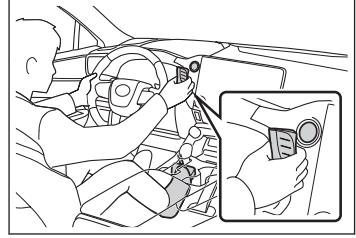

- 3 **Fren pedalına sıkıca basın ve araç bilgi ekranında bir mesajın görüntülendiğini kontrol edin.**
- 4 **Güç düğmesine basın.**

Hybrid sistem hala çalıştırılmıyorsa herhangi bir yetkili Lexus bayisi ve servisine veya başka bir yetkin ve donanımlı profesyonele başvurun.

BİLGİ

■ Hybrid sistemi durdurma

Vitesi P konumuna alın, park frenini çalıştırın ve normal bir durumda hybrid sistemi durdurmak için yaptığınız gibi güç düğmesine basın.

■ Elektronik anahtar pili

Bu işlem geçici bir müdahale olduğu için, elektronik anahtar pilinin bittiğinde hemen değiştirilmesi tavsiye edilir.

■ Güç düğmesi modlarının değiştirilmesi

Fren pedalından ayağınızı çekin ve yukarıdaki 4 numaralı adımda belirtilen şekilde güç düğmesine basın. Hybrid sistem çalışmayacak ve düğmeye her basıldığında mod değiştirilecektir.

İlgili bilgiler

İç lambalar veya farlar karardığında ve hybrid sistem çalıştırılmadığında

Neden	Çözüm
12 volt akü deşarj olmuş olabilir.	Takviye kablosunu kullanarak hybrid sistemin yeniden çalıştırılması.
12 volt akü kutupları gevşemiş veya paslanmış olabilir.	Bir 12 volt akü kutup başının gevşemiş ya da paslanmış olup olmadığını kontrol edin.

İlgili bilgiler

12 volt akü bittiğinde hybrid sistemin çalıştırılması(S. 677)

Aracın 12 volt aküsü boşalmışsa(S. 648)

Anahtar tipleri(S. 64)

Kapıların açılması/kapatılması(S. 73)

Mekanik anahtarın kullanımı(S. 675)

Kapı açma düğmesi ile bir kapı açılmıyorsa(S. 681)

12 volt akü kutup başlarını çıkarırken(S. 652)

Sıfırlama yapılması gereken durumlar(S. 757)

Aracın 12 volt aküsü boşalmışsa

⚠ DİKKAT

■ 12 voltluk aküyü değiştirirken

- Havalandırma tapası ve göstergesi tutma kısıcına yakın olduğunda, akü sıvısı (sülfürik asit) sızabilir.
- 12 volt akü değişimi bilgisi için herhangi bir yetkili Lexus bayisi ya da Lexus servisi veya başka bir yetkin ve donanımlı profesyonelle başvurun.

12 volt akü deşarj olursa vitesi P dışında bir konuma almak mümkün olmayacaktır.

Bu durumda ön tekerlekler kilitletiği için araç ön tekerleklerinin zeminle teması kesilmeden çekilemez.

📄 BİLGİ

■ 12 volt akü çıkarıldığında ya da boşaldığında

- Bazı durumlarda, 12 volt akü değiştirildikten sonra akıllı giriş ve çalıştırma sistemini kullanarak kapıları açmak mümkün olmayabilir.

Kapı kilitlelerini açmak veya kilitlemek için uzaktan kumandayı veya mekanik anahtarını kullanın.

- 12 volt aküyü söküp taktıktan sonra güç düğmesine ilk kez basıldığında hybrid sistem çalıştırılmazsa, hybrid sistemi çalıştırmak için elektronik anahtarın Lexus amblemlili tarafını güç düğmesine dokundurun.

- Güç düğmesinin konumu araç tarafından kaydedilir.

12 volt akü yeniden şarj edildikten veya değiştirildikten sonra, güç düğmesi deşarj edilmeden veya çıkarılmadan önceki moda döner.

12 volt akünün bağlantısını kesmeden önce güç düğmesini kapalı konuma alın.

12 volt akü deşarj olmadan önce güç düğmesinin hangi modda olduğundan emin değilseniz, 12 volt aküyü yeniden bağlamadan önce son derece dikkatli olun.

- Bazı sistemlerde sıfırlama yapılması gerekebilir.

■ Akünün boşalmasını önlemek için

- Hybrid sistemi durdurduğunuzda müzik sistemini kapatın ve farları söndürün.
- Yoğun trafik gibi aracınızı uzun süreli olarak düşük hızlarda kullanıyorsanız, çalışmakta olan gereksiz elektrikli parçaları kapatın.

■ Aracın 12 volt aküsü boşalmışsa

- Akıllı giriş sistemi veya uzaktan kumanda kullanılarak kapılar kilitlenemez veya kilitleleri açılmaz ve kapı açma düğmeleri çalışmaz. Manuel açma kolu çalışmasını etkinleştirmek/devre dışı bırakmak için mekanik anahtarını kullanın. Manuel açma kolu çalışması etkinleştirilerek kapı açılabilir.

- Çeşitli bilgisayarlar tarafından kaydedilen bilgiler silinir.

12-volt akü bittiğinde aracınızı herhangi bir yetkili Lexus bayisi ya da Lexus servisi veya başka bir yetkin ve donanımlı profesyonelle gösterin.

- Bazı sistemlerde sıfırlama yapılması gerekebilir.

■ 12 volt akünün şarj edilmesi

Kendiliğinden deşarj olma ve çeşitli elektrik tüketim kaynaklarından dolayı, araç kullanılmasa bile 12 volt aküde depolanan elektrik enerjisi yavaş yavaş deşarj olacaktır.

Araç uzun bir süre boyunca kullanılmadan bırakılırsa, 12 volt akü deşarj olabilir ve hybrid sistemi çalıştırmak mümkün olmayabilir.

(Hybrid sistem çalışırken, 12 volt akü otomatik olarak tekrar şarj olur.)

■ 12 volt aküyü değiştirirken

- Kutu büyüklüğünün bir öncekiyle aynı olduğu (LN2), 20 saatlik kapasitesinin (20HR) eşdeğer (60Ah) veya daha büyük olduğu ve performans değerinin (CCA) eşdeğer (345A) veya daha büyük olduğu 12 voltluk bir akü kullanın.

- Boyutlar farklıysa, 12 volt akü uygun şekilde sabitlenemez.
- Yedek akünün 20 saatlik kapasitesi düşükse araç sıklıkla kullanılsa bile 12 volt akü boşalabilir ve hybrid sistem çalışmayabilir.

9-3. Motor çalışmıyorsa

- 12 volt akü değiştirildikten sonra, yeni 12 voltluk akünün tahliye deliklerine aşağıdakileri takın.*¹
 - Çıkarılan 12 voltluk aküye takılı tahliye hortumunu kullanın ve araçtaki deliğe sağlam bir şekilde oturduğundan emin olun.
 - Yeni 12 voltluk aküyle birlikte verilen veya çıkarılan 12 voltluk aküye takılı olan tahliye deliği tapasını kullanın.

Ayrıntılar için hemen herhangi bir yetkili Lexus bayisi veya Lexus yetkili servisi ya da herhangi bir güvenilir profesyonele başvurun.

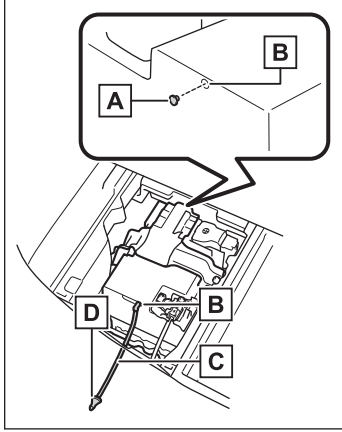

- A Tahliye deliği tapası
- B Tahliye deliği
- C Tahliye hortumu
- D Araçtaki delik

12 volt akü boşaldıktan sonra kapılar aracın dışından kilitlenemediğinde

Kapılar, akıllı giriş ve çalıştırma sistemi veya uzaktan kumanda kullanılarak kilitlenemez.

Sürücü kapısının çalışmasının devre dışı bırakılması

- 1 Kapı kolundaki boşluğa plastik bir kart vb. sokun ve kapağı çıkarın.

Hasarı önlemek için kapağa aşırı kuvvet uygulamayın.

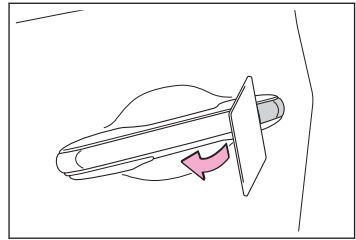

*1 : Yeni 12 voltluk akünün tahliye delikleri tıkalı olabilir.

- 2 Arkaya bastırarak kapağı çıkarın.

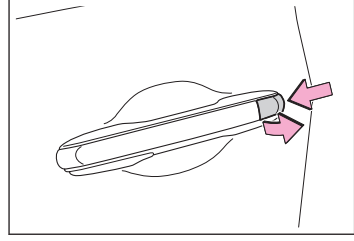

- 3 Kapıyı devre dışı bırakmak için mekanik anahtarı kullanarak kapı kilidini kilit tarafına çevirin.

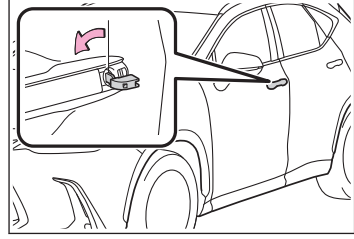

- 4 Kapının açılmadığını kontrol edin.

Sürücü kapısı dışındaki kapıların çalışmasının devre dışı bırakılması

- 1 Kapıyı açın. Mekanik anahtarı kullanarak kapağı şekilde gösterildiği gibi kaydırın.

Hasarı önlemek için kapağa aşırı kuvvet uygulamayın.

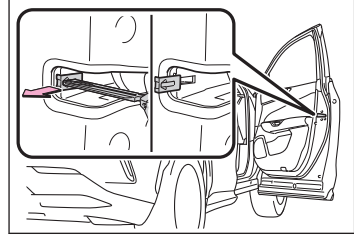

- 2 Mekanik anahtarı deliğe sokun.

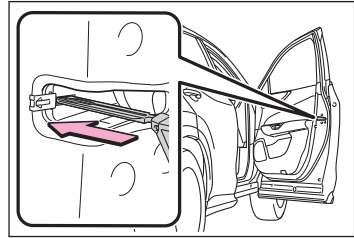

9-3. Motor çalışmıyorsa

- 3 **Mekanik anahtarı çıkarın ve acil durum kilit kapağını ilk konumuna geri kaydırın.**

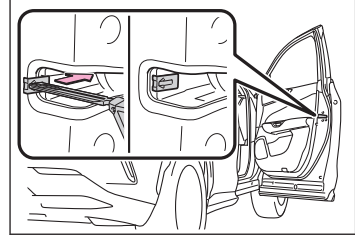

- 4 **Tüm kapıların açılmadığını kontrol edin.**

12 volt akü kutup başlarını çıkarırken

Bir 12 volt akü kutup başını ayırmadan önce yetkili bir Lexus bayisi ya da Lexus servisi veya başka bir yetkin ve donanımlı profesyonele danışın.

Bir 12 volt akü kutup başını ayrılırsa, kapılar kapı açma düğmeleri kullanılarak açılmaz ve elektronik anahtar araçta takılı kalabilir.

Elektronik anahtarın (mekanik anahtar) araç içinde kilitlemesini önlemek için, 12 volt akü kutup başını ayırmadan önce araçtan çıkardığınızdan emin olun.

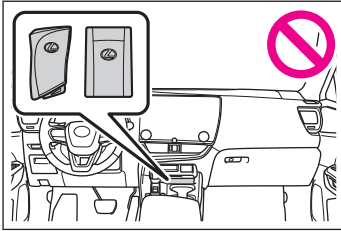

Elektronik anahtar (mekanik anahtar) araçta bırakılacaksa, bir iç manuel açma kolunun kullanılabilmesi için bir camı açtiğinizden emin olun.

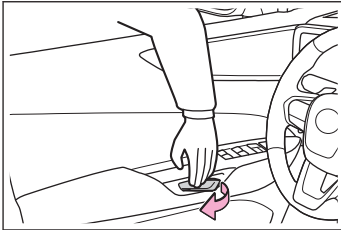

⚠ DİKKAT

■ 12 volt akü kutup başlarını çıkarırken

Her zaman ilk olarak negatif (-) kutup başını ayırın. Pozitif (+) kutup söküldüğünde terminal çevredekı metal kısımlara temas ederse kıvılcım çıkabilir, elektrik çarpması ve ölüm veya ciddi yaralanmaya ve yangına neden olabilir.

⚠ DİKKAT**■ 12 volt akü kaynaklı yangınların ve patlamaların önlenmesi**

12 volt aküden sızan yanıcı gazların kazara tutuşmasını önlemek için aşağıdaki uyarıları dikkate alın:

12 volt akü yakınında sigara içmeyin, kibrit veya çakmak yakmayın, açık alev bulundurmayın.

■ 12 volt akü uyarıları

12 volt aküde zehirli ve tahriş edici asitli elektrolit vardır ve içindeki plakalarda kurşun ve kurşun bileşikler bulunur. 12 volt akü üzerinde çalışırken aşağıdaki uyarılara dikkat edin:

- 12 volt aküyle çalışırken her zaman güvenlik gözlüğü takın ve akü sıvısının (asit) deriyle, kıyafetlerle veya araç gövdesiyle temas etmemesine dikkat edin.
- 12 volt akünün üzerine eğilmeyin.
- Akü sıvısının ciltle veya gözle temas etmesi durumunda, etkilenen bölgeyi hemen bol suyla yıkayın ve tıbbi yardım alın.
Tıbbi müdahale yapılana kadar etkilenen bölgeye ıslak sünger veya bez tutun.
- 12 volt akü desteğine, kutup başlarına veya diğer akü parçalarına temas ederseniz mutlaka ellerinizi yıkayın.
- Çocukları 12 volt aküden uzak tutun.

📄 BİLGİ**■ 12 volt akü kutup başı ayrılırsa**

- Bir 12 volt akü kutup başı ayrılırsa, akıllı giriş sistemi veya uzaktan kumanda kullanılarak kapılar kilitlenemez veya kilitleri açılmaz ve kapı açma düğmeleri çalışmaz.

Bir 12 volt akü kutup başını ayırmadan önce elektronik anahtarı (mekanik anahtar) araçtan çıkardığınızdan emin olun.

Elektronik anahtar (mekanik anahtar) araçta bırakılacaksa, bir iç manuel açma kolunun kullanılabilmesi için bir camı açın.

- Bir 12 volt akü kutup başı ayrılıp yeniden takıldıktan hemen sonra, akıllı giriş ve çalıştırma sistemi kullanılarak kapıların kilidi açılmayabilir.
Kapıların kilidi açılmıyorsa, kapıları kilitlemek ve açmak için uzaktan kumandayı veya mekanik anahtarı kullanın.
- Bir 12 volt akü kutup başı ayrıldığında, çeşitli bilgisayarlar tarafından kaydedilen bilgiler silinir.
- Bazı sistemlerde sıfırlama yapılması gerekebilir.

İç lambalar veya farlar yanmadığında ve hybrid sistem çalıştırılmadığında

Neden	Çözüm
12 volt akü deşarj olmuş olabilir.	Takviye kablosunu kullanarak hybrid sistemin yeniden çalıştırılması. Sorunu gideremiyorsanız veya onarım talimatlarını bilmiyorsanız, herhangi bir yetkili Lexus bayisi ya da Lexus servisi veya başka bir yetkin ve donanımlı profesyonele başvurun.
12 volt akü kutup başlarından biri veya ikisi birden ayrılmış olabilir.	12 volt akü kutup başlarının ayrılmış olup olmadığını kontrol edin. Sorunu gideremiyorsanız veya onarım talimatlarını bilmiyorsanız, herhangi bir yetkili Lexus bayisi ya da Lexus servisi veya başka bir yetkin ve donanımlı profesyonele başvurun.
Direksiyon kilidi işlevli araçlar: Direksiyon kilit sistemi arızalı olabilir.	Daha fazla bilgi için herhangi bir Lexus bayisi veya Lexus servisi ya da güvenilir başka bir servise başvurun.

İlgili bilgiler

12 volt akü bittiğinde hybrid sistemin çalıştırılması(S. 677)

Aracın 12 volt aküsü boşalmışsa(S. 648)

Anahtar tipleri(S. 64)

Kapıların kilitlenmesi/açılması(S. 77)

Kapıların açılması/kapatılması(S. 73)

Mekanik anahtarın kullanımı(S. 675)

Kapı açma düğmesi ile bir kapı açılmıyorsa(S. 681)

12 volt akü kutup başlarını çıkarırken(S. 652)

Sıfırlama yapılması gereken durumlar(S. 757)

Korna düşük ses seviyesinde çaldığında ve hybrid sistem çalıştırılmadığında

Neden	Çözüm
12 volt akü deşarj olmuş olabilir.	Takviye kablosunu kullanarak hybrid sistemin yeniden çalıştırılması.
12 volt akü kutup bağlantıları gevşemiş veya paslanmış olabilir.	12 volt akü kutupları gevşemiş veya paslanmış olabilir.

İlgili bilgiler

12 volt akü bittiğinde hybrid sistemin çalıştırılması(S. 677)

Aracın 12 volt aküsü boşalmışsa(S. 648)

Korna çalmadığında ve hybrid sistem çalıştırılmadığında

Neden	Çözüm
12 volt akü deşarj olmuş olabilir.	Takviye kablosunu kullanarak hybrid sistemin yeniden çalıştırılması. Sorunu gideremiyorsanız veya onarım talimatlarını bilmiyorsanız, herhangi bir yetkili Lexus bayisi ya da Lexus servisi veya başka bir yetkin ve donanımlı profesyonele başvurun.
12 volt akü kutup başlarından biri veya ikisi birden ayrılmış olabilir.	12 voltluk bir akü kutup başının gevşek olup olmadığını kontrol edin. Sorunu gideremiyorsanız veya onarım talimatlarını bilmiyorsanız, herhangi bir yetkili Lexus bayisi ya da Lexus servisi veya başka bir yetkin ve donanımlı profesyonele başvurun.
Direksiyon kilidi işlevli araçlar: Direksiyon kilit sistemi arızalı olabilir.	Daha fazla bilgi için herhangi bir Lexus bayisi veya Lexus servisi ya da güvenilir başka bir servise başvurun.

İlgili bilgiler

[Aracın 12 volt aküsü boşalmışsa\(S. 648\)](#)

[12 volt akü bittiğinde hybrid sistemin çalıştırılması\(S. 677\)](#)

Acil lastik onarım kiti ile bir lastiğin onarılması (acil lastik patlak onarım kiti olan araçlar)

Aracınızda yedek lastik yerine lastik onarım kiti bulunmaktadır.

Lastik sırtına çivi veya vida saplanması nedeniyle oluşan patlaklar, acil durum lastik onarım kiti ile geçici olarak onarılabilir. (Kitte bir şişe tamir sıvısı bulunur. Bu madde bir seferliğine çivi veya vidayı sökmeden bir lastiği geçici olarak onarmak için kullanılabilir.)

Lastiği kit ile geçici olarak onardıktan sonra, lastiği bir Lexus bayisi veya Lexus servisi ya da yetkili ve donanımlı başka bir uzmana onartın veya değiştirin.

⚠ DİKKAT

Patlak bir lastikle sürüşe devam etmeyin.

Aracınızı kısa bir mesafe sürmeniz bile jant ve lastikte onarılamayacak hasara neden olabilir.

Patlak lastikle sürüş yapmak, lastik yanağında ezilmeye neden olabilir. Bu durumda acil lastik onarım kitini kullanırken lastik patlayabilir ve bu ölüm veya ciddi yaralanmaya neden olabilir.

📄 BİLGİ

■ Patlak lastik, acil durum lastik onarım kiti ile tamir edilemez

Aşağıdaki durumlarda acil durum lastik onarım kiti ile onarım yapılamaz.

Daha fazla bilgi için herhangi bir Lexus bayisi veya Lexus servisi ya da güvenilir başka bir servise başvurun.

- Lastik yetersiz hava basıncıyla sürüş nedeniyle zarar görmüşse
- Lastik basıncındaki kayıp, yanaktaki bir hasardan kaynaklanıyorsa
- Lastik belirgin bir şekilde janttan ayrılmışsa
- Lastik sırtındaki kesik veya hasar 4 mm ya da daha büyükse
- Jant hasar görmüşse
- İki veya daha fazla lastik patlamışsa
- Hasarlı lastikte birden fazla kesik veya delik varsa
- Tamir sıvısı kullanım ömrünü doldurmuşsa

Acil durum lastik onarım kitinin kullanıma hazırlanması

Acil durum lastik onarım kitini kullanmadan önce aşağıdakileri yapın.

- Aracınızı güvenli bir yerde sert ve düz bir zeminde durdurun.
- Park frenini uygulayın.
- Vites kolunu P konumuna alın.

9-4. Lastik patlarsa

- Hybrid sistemi durdurun.
- Dörtlü flaşörü yakın.
- Lastikteki hasarın derecesini kontrol edin.

Lastik, ancak lastik sırtına çivi veya vida saplanması nedeniyle oluşan bir hasar durumunda acil durum lastik onarım kiti ile onarılmalıdır.

- Çivi veya vidayı lastikten çıkarın. Cismin çıkarılması, deliğin büyümesine neden olarak lastik onarım kitiyle acil durum onarımı olanaksız kılabilir.
- Onarım sıvısının sızıntı yapmasını engellemek için delinen kısım lastiğin üstünde kalacak şekilde aracınızı hareket ettirin.

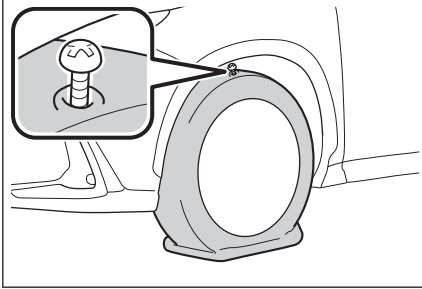

Acil durum lastik onarım kiti ve aletin saklama yeri

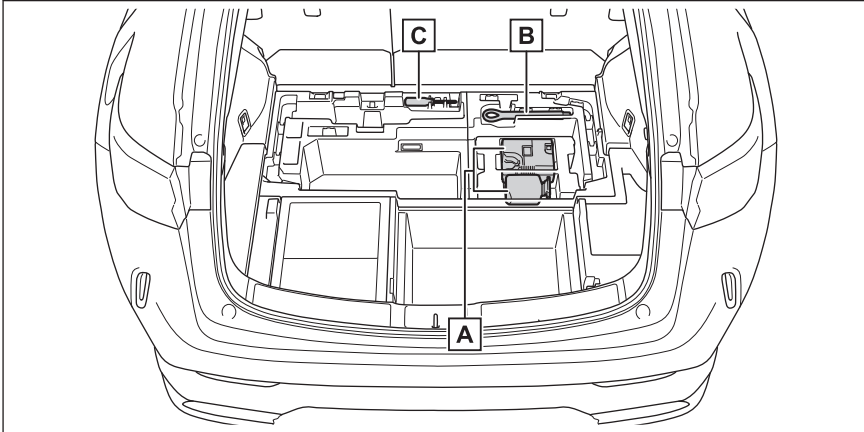

- A Acil durum lastik onarım kiti
- B Çeki kulağı
- C Tornavida

Acil durum lastik onarım kiti ayrıntıları/her parçanın adı

⚠ DİKKAT

■ Acil durum lastik onarım kiti kullanımı ile ilgili uyarılar

- Lastik onarım kiti, yalnızca aracınızda kullanım için üretilmiştir. Başka araçlarda kullanmayın.
- Belirtilen boyutlarından farklı olan lastiklerde veya başka bir amaçla lastik onarım kitini kullanmayın.

Aksi takdirde lastikler doğru şekilde onarılmayabilir.

■ Onarım sıvısının kullanımı ile ilgili uyarılar

- Onarım sıvısının yutulması sağlığınız için tehlikelidir. Dolgu malzemesini yutarsanız mümkün olduğunca bol su için ve hemen bir doktora başvurun.
- Onarım sıvısı gözünüze sıçrar veya teninize yapışırse hemen suyla yıkayın. Rahatsızlığınızın devam etmesi durumunda bir doktora danışın.

► Kutu

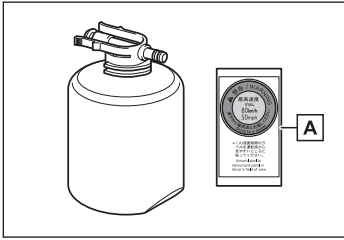

A Çıkartma

► Kompresör

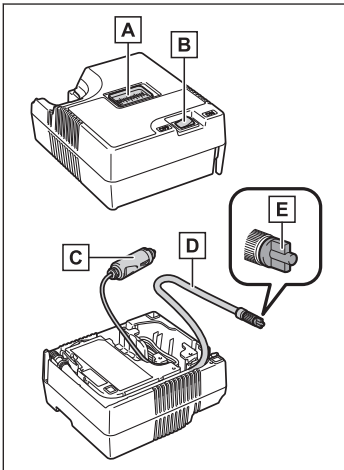

A Hava basınç göstergesi

B Kompresör düğmesi

C Güç besleme fişi

D Hortum

E Hava tahliye kapağı

BİLGİ

■ Acil durum lastik onarım kiti/sıvı tamir maddesinin kullanımı

- Acil durum lastik onarım kiti, araç lastiklerini şişirmek için tasarlanmıştır.
- Lastik basıncını kontrol etmek ya da ayarlamak için kullanmayın.
- Bu kit aracınızın orijinal lastiklerinin tipine ve boyutlarına göre özel olarak üretilmiştir. Orijinal lastik boyutlarından farklı olan lastiklerde veya farklı amaçlarla kullanmayın.
- Acil durum lastik onarım kitindeki onarım sıvısı tek kullanımlıktır ve tek bir lastiği geçici olarak onarır.
Onarım sıvısı ve onarım kitinin diğer parçaları kullanılmışsa ve değiştirilmesi gerekiyorsa herhangi bir yetkili Lexus bayisi, Lexus servisi veya başka bir yetkin ve donanımlı profesyonele başvurun.
- Onarım sıvısı, dış ortam sıcaklığı -30°C ile 60°C arasındayken kullanılabilir.
- Kıyafetlerinize bulaşırsa leke bırakabilir.
- Onarım sıvısı tekerleğe veya araç yüzeyine yapışırsa, hemen temizlenmediği takdirde yüzeyden çıkarılması mümkün olmayabilir. Onarım sıvısını nemli bir bezle hemen temizleyin.
- Kompresör yeniden kullanılabilir.
- Onarım kiti çalışırken yüksek bir ses çıkmaktadır. Bu bir arıza belirtisi değildir.

■ Onarım sıvısının kontrol edilmesi

Onarım sıvısının sınırlı bir ömrü vardır. Onarım sıvısının son kullanma tarihini ara sıra kontrol edin.

Son kullanma tarihi kutu üzerinde yer alır.

Onarım sıvısı son kullanma tarihinden önce yenilenmelidir. Değişim için herhangi bir Lexus bayisi ya da Lexus servisi veya güvenilir başka bir tamir atölyesine başvurun.

Son kullanma tarihi geçmiş onarım sıvısı kullanmayın. Aksi takdirde, acil durum lastik onarım kiti ile yapılan onarımlar doğru şekilde yapılamayabilir.

■ Onarım sıvısını atarken

Onarım sıvısı çevreye zararlı maddeler içerir. Onarım sıvısını veya kutusunu atarken, uygun izin verilen atık imha yöntemi hakkında bilgi için yetkili Lexus bayinizle veya Lexus servisi ya da güvenilir bir servisle veya yerel yönetiminizle iletişime geçin.

Acil durum lastik onarım kitinin dışarı çıkarılması

1 Taban kaplamasını sökün.

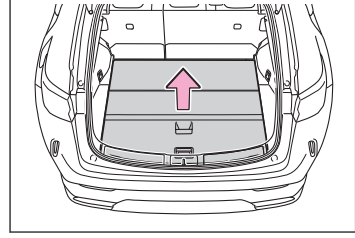

2 Acil durum lastik onarım kitini dışarı çıkarın.

Patlak lastiğin onarılması

⚠ DİKKAT

Patlak bir lastiği tamir ederken aşağıdakilere dikkat edin.

- Aracınızı düz ve güvenli bir alanda durdurun.
- Araç sürüldükten sonra tekerleklere veya frenlerin etrafındaki bölgeye dokunmayın.
- Araç sürüldükten sonra tekerlekler ve frenlerin etrafındaki bölge son derece sıcak olacaktır. Bu bölgelere el, ayak ve vücudun diğer bölgeleri ile dokunmak yanıklara neden olabilir.
- Onarımları belirtilen prosedüre göre gerçekleştirin.
- Prosedüre uyulmazsa, lastik tamir sıvısı püskürebilir.

⚠ UYARI

■ Patlak bir lastiği onarım uyarıları

- Lastik sırtına saplanan çivi veya vidayı çıkarmadan acil onarımı uygulayın. Cismin çıkarılması durumunda acil durum lastik onarım kitinin kullanımı mümkün olmayabilir.
- Onarım kitinin su sızdırmazlık özelliği yoktur. Yağmur sırasında kullanım gibi durumlarda, onarım kitinin suyla temas etmediğine emin olun.
- Onarım kitini yol kenarındaki kum gibi tozlu zeminlerin üzerine doğrudan koymayın. Kitin içine toz vb. emilirse, arıza olabilir.
- Kiti tüp dikey duracak şekilde yerleştirmeye dikkat edin. Diğer kenarları üzerinde durması halinde onarım kiti düzgün çalışmaz.

■ Acil durum lastik onarım kitinin bakımı

- Kompresör güç kaynağı araç kullanımına uygun olacak şekilde 12 V DC olmalıdır. Kompresörü başka bir güç kaynağına bağlamayın.
- Benzinin acil lastik onarım kitine temas etmemesine dikkat edin. Üzerine benzin dökülmesi halinde kit bozulabilir.

⚠ UYARI

- Kir veya sudan korumak için onarım kitini kapalı bir yerde tutun.
 - Onarım kitini kendi yerinde, çocukların erişemeyeceği bir yerde saklayın.
 - Onarım kitini parçalarına ayırmaya veya üzerinde değişiklik yapmaya çalışmayın. Hava basınç göstergesi gibi parçaları darbelerden koruyun. Aksi takdirde arızaya neden olabilirsiniz.
- **Lastik basıncı uyarı supap ve vericilerine zarar gelmesini engellemek için**

Bir lastik onarım sıvısı ile onarıldığında, lastik basınç uyarı supap ve vericisi düzgün çalışmayabilir. Eğer onarım sıvısı kullanılmışsa, en kısa sürede herhangi bir yetkili Lexus bayisi ya da Lexus servisi veya başka bir yetkin ve donanımlı profesyonelle başvurun. Onarım sıvısını kullandıktan sonra, lastiği değiştirirken lastik basıncı uyarı supap ve vericisini de değiştirdiğinizden emin olun.

1 Acil durum lastik onarım kitini dışarı çıkarın.

Şişeye birlikte verilen etiket belirli bir yere yapıştırılır. (10 no'lu adıma bakın.)

2 Hortumu ve elektrik fişini kompresörden çıkarın.

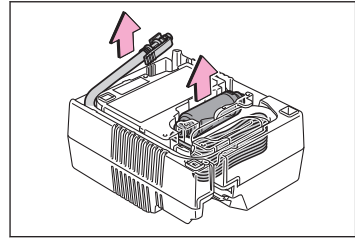

3 Kutuyu kompresöre takın.

Bağlamak için şişeyi doğrudan kompresörün içine sokun ve tırnakların şekilde gösterildiği gibi kompresöre sıkı şekilde geçtiğinden emin olun.

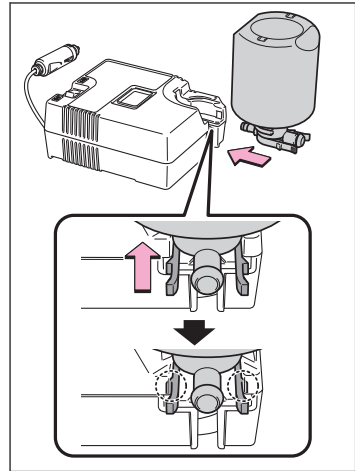

4 Hortumu kutuya bağlayın.

Hortumun, şekilde gösterildiği gibi şişeye sıkıca bağlandığından emin olun.

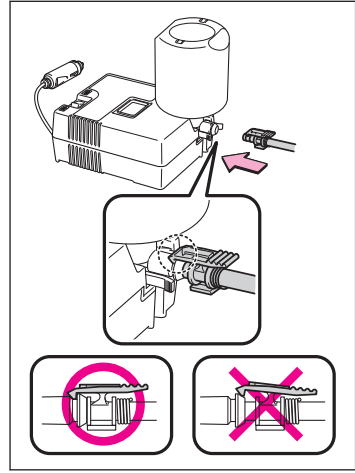

5 Patlak lastiğin supap kapağını çıkarın.

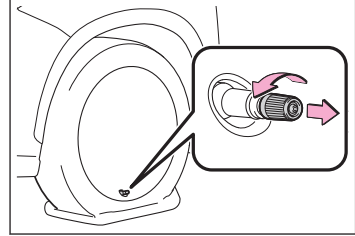

6 Hortumu uzatın. Hortum üzerindeki hava tahliye kapağını çıkarın.

Hava tahliye kapağı daha sonra kullanılabilir. Bu nedenle güvenli bir yerde saklayın.

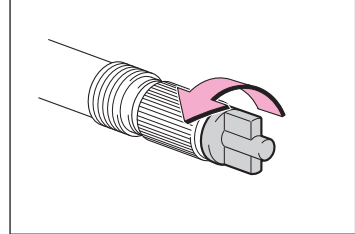

7 Hortumu patlak lastiğin supapına bağlayın.

Hortumun ucunu saat yönünde mümkün olduğunca sıkın.

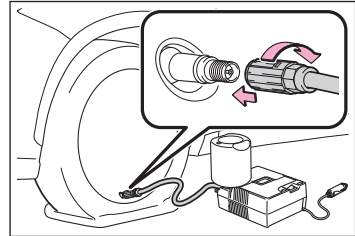

9-4. Lastik patlarsa

⚠ DİKKAT

Aşağıdakileri kontrol edin.

- Lastik araca takılıken supap ve hortumun sıkı bir şekilde bağlandığından emin olun.
- Hortumun supaba düzgün şekilde bağlanmaması durumunda hava sızıntısı olabilir veya dolgu malzemesi dışarı püskürebilir.
- Şişirme sırasında hortum supaptan kurtulursa, basınçlı hava nedeniyle hortum sert ve ani bir şekilde sallanacaktır.

8 Kompresör düğmesinin kapalı konumda olduğundan emin olun.

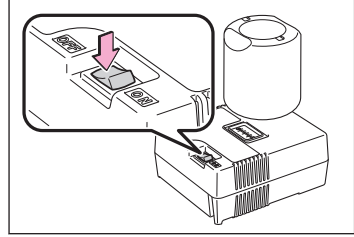

9 Güç fişini güç çıkışına takın.

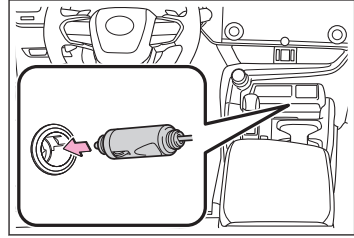

10 Lastik onarım kiti ile birlikte verilen çıkartmayı sürücü koltuğundan kolayca görülebilecek bir konuma yapıştırın.

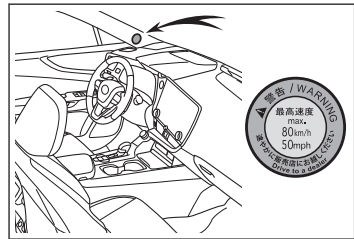

⚠ DİKKAT

Araç hızı uyarı etiketini belirtilen bölge dışında bir yere yapıştırmayın. Etiketlin direksiyon simidi göbeği gibi SRS hava yastıklarının bulunduğu bir bölüme yapıştırılması SRS hava yastığının düzgün çalışmasını engelleyebilir.

11 Belirtilen lastik basıncını kontrol edin.

Lastik basıncı değeri etikette gösterilmektedir.

► Soldan direksiyonlu araçlar

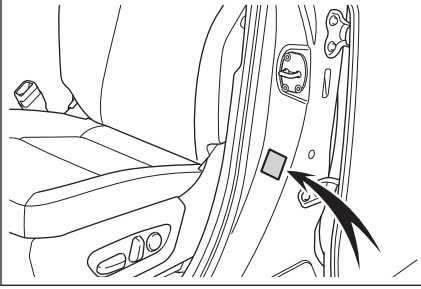

► Sağdan direksiyonlu araçlar

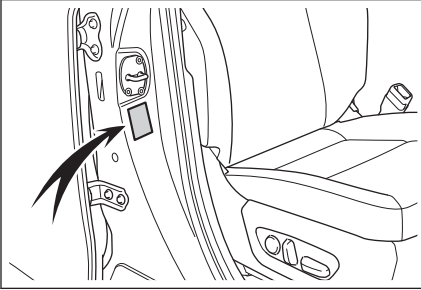

- 12 Hybrid sistemi çalıştırın.
- 13 Onarım sıvısını enjekte etmek ve lastiği şişirmek için kompresörü çalıştırın.

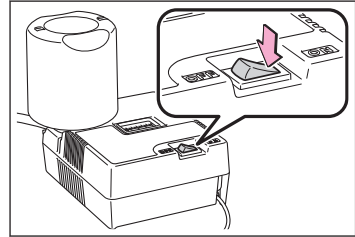

▲ DİKKAT

Aşağıdaki uyarılara dikkat edin.

- Patlama ihtimaline karşın onarım işlemi sırasında onarılan lastikten uzak durun. Lastikte herhangi bir şekil bozukluğu veya çatlak görürseniz, kompresörü kapatın ve hemen onarım işlemini durdurun.
- Kompresörü sürekli olarak 40 dakikadan daha fazla çalıştırmayın. Uzun süre çalışması halinde onarım kiti aşırı ısınabilir.
- Acil durum lastik onarım kitinin parçaları çalışma sırasında ısınır. Çalışma sırasında ve sonrasında dikkatli olun.
- Şişe ve kompresörün metal bağlantı parçalarına kullanım sırasında veya hemen sonrasında çok sıcak olacağı için dokunmayın.

14 Belirtilen basınç değerine ulaşana kadar lastiği şişirin.

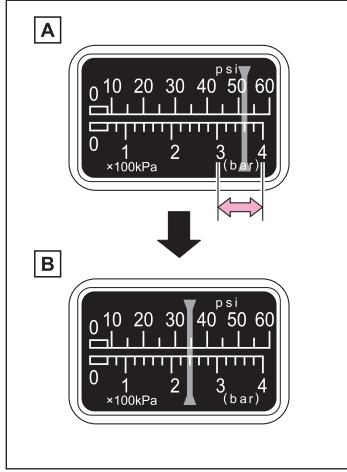

A Tamir sıvısı lastik içerisine basılacaktır ve basınç 300 kPa (3,0 kgf/cm² veya bar, 44 psi) ile 400 kPa (4,0 kgf/cm² veya bar, 58 psi) arasına yükselecek ve daha sonra yavaş yavaş düşecektir.

B Basınç göstergesi gerçek lastik basıncını kompresör çalıştırdıktan yaklaşık 1 - 5 dakika sonra gösterecektir.

- Kompresör düğmesini kapalı konuma getirin ve lastik basıncını kontrol edin. Lastiği aşırı şişirmemeye dikkat edin, belirtilen basınç değerine ulaşana kadar birkaç defa şişirme prosedürünü tekrarlamak ve kontrol etme yöntemini uygulayarak lastiğin aşırı şişirilmesini engelleyebilirsiniz.

- Lastik yaklaşık 5 - 20 dakika boyunca şişirilebilir (dış sıcaklığa bağlı olarak). 25 dakika boyunca şişirmenize rağmen lastik basıncı hala belirtilen değer altındaysa bu durum lastiğin onarılamayacak seviyede hasarlı olduğunu gösterir. Kompresörü kapatın ve herhangi bir yetkili Lexus bayisi veya Lexus servisine veya başka bir yetkin ve donanımlı profesyonelle başvurun. Lastik basıncı belirtilen değer üzerindeyse, basınç değerini düşürmek için bir miktar havayı serbest bırakın. (→ S.668)

15 Kompresör düğmesinin kapalı olduğundan emin olun ve ardından elektrik fişini elektrik prizinden ve hortumu lastiğin supabından ayırın.

Hortum söküldüğünde bir miktar onarım sıvısı sızabilir.

⚠ DİKKAT

Şişirme işlemi tamamlandıktan sonra hortum söküldüğünde onarım sıvısı püskürebilir veya lastikten bir miktar hava çıkabilir.

16 Onarılan lastiğin supapına kapağını takın.

17 Hortumun ucuna hava tahliye kapağını takın.

Hava tahliye kapağı takılı değilse, onarım sıvısı sızabilir ve aracın içini veya kıyafetleri kirletebilir.

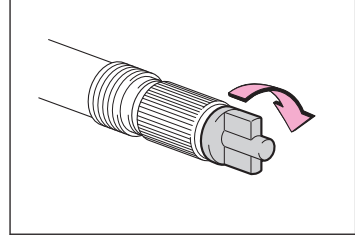

18 Kompresöre bağlıyken şişeyi geçici olarak bagaj bölümünde tutun.

19 Tamir sıvısının lastik içine eşit yayılabilmesi için aracınızı 80 km/saat altında yaklaşık 5 km boyunca güvenli şekilde sürün.

⚠ DİKKAT

Onarım sıvısını eşit şekilde yaymak için sürüş sırasında aşağıdaki önlemleri alın.

- Aracınızı dikkatlice ve yavaş sürün. Dönüşlerde özellikle dikkatli olun.
- Sürüş sırasında araç bir tarafa doğru çekiyorsa veya direksiyon simidinde çekme hissediyorsanız, aracı durdurun ve aşağıdakileri kontrol edin:
 - Lastik durumu. Lastik janttan ayrılmış olabilir.
 - Lastik basıncı. Lastik basıncı 130 kPa (1,3 kgf/cm² veya bar, 19 psi) veya altındaysa, lastikte ciddi hasar olabilir.

20 Sürüşten sonra aracınızı güvenli bir yerde, sert ve düz bir zeminde durdurun ve acil lastik onarım kitini yeniden takın.

Hortumu tekrar takmadan önce üzerindeki hava tahliye kapağını çıkarın.

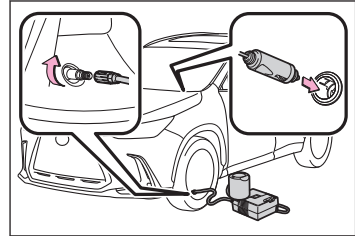

21 Kompresör düğmesini açık konuma getirin, birkaç saniye bekledikten sonra kompresörü kapatın. Lastik basıncını kontrol edin.

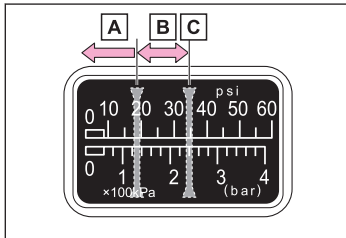

- A Lastik basıncı 130 kPa (1,3 kgf/cm² veya bar, 19 psi) altındaysa: Delik onarılamaz. Daha fazla bilgi için herhangi bir Lexus bayisi veya Lexus servisi ya da güvenilir başka bir servise başvurun.
- B Lastik basıncı 130 kPa (1,3 kgf/cm² veya bar, 19 psi) ile belirtilen basınç değerinin

9-4. Lastik patlarsa

altındaki bir nokta arasındaysa: Lastik onarılabilir. 22 no'lu adıma geçin.

- C** Lastik basıncı belirtilen seviyedeyseniz: 23 no'lu adıma geçin.

Lastik basıncı önerilen seviyede olsa bile, lastik basıncı uyarı lambası yanabilir/yanıp sönebilir.

- 22 Kompresör düğmesini açık konuma getirin ve belirtilen hava basınç değerine ulaşana kadar lastiği şişirin. Aracınızı yaklaşık 5 km (3 mil) boyunca sürdükten sonra 20 no'lu adımı uygulayın.**

- 23 Hortumun ucuna hava tahliye kapağını takın.**

Hava tahliye kapağı takılı değilse, onarım sıvısı sızabilir ve aracın içini veya kıyafetleri kirletebilir.

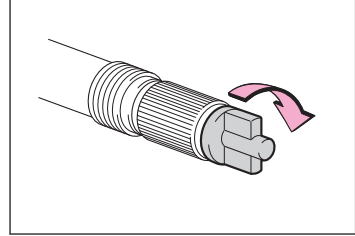

- 24 Kompresöre bağlıyken kutuyu bagaj bölmesinde tutun.**

- 25 Keskin dönüşlerden, ani frenlemelerden ve ani hızlanmadan kaçınarak ve 80 km/saat altında sürüş yaparak lastik onarımı veya değişimi için aracınızı 100 km'den yakındaki bir yetkili Lexus bayisi ya da Lexus servisi veya başka bir yetkin ve donanımlı profesyonele götürün.**

Lastiği tamir ettirirken veya değiştirirken yetkili Lexus bayisi ya da Lexus servisi veya diğer yetkin ve donanımlı profesyonele tamir sıvısı enjekte edildiğini söyleyin.

Acil lastik onarım kitini kullandıktan sonra, aracınızı kontrol ettirin ve lastik basıncı uyarı supabı ve vericisini yetkili bir Lexus bayisi ya da Lexus servisi veya başka bir yetkin ve donanımlı profesyonelde değiştirin. Aksi takdirde lastik basıncı doğru bir şekilde ölçülemeyebilir.

İlgili bilgiler

[Güç çıkışının işlevi ve çalışması \(12 VDC\)\(S. 270\)](#)

[Belirtilen lastik basıncının kontrol edilmesi\(S. 592\)](#)

Bir lastik aşırı şişirildiğinde lastik basıncının düşürülmesi

- 1 Hortumu supaptan ayırın.**

- 2 **Hava tahliye kapađını hortumun ucuna takın ve kep üzerindeki ıkıntıyı supaba dođru iterek bir miktar havayı tahliye edin.**

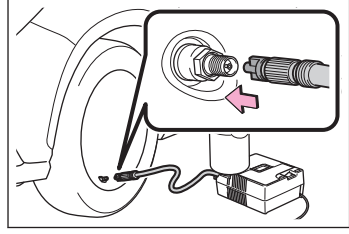

- 3 **Hortumu supaptan ayırın, hava tahliye kapađını hortumdan ıkarın ve hortumu yeniden bađlayın.**
- 4 **Kompresör dđđmesini birkaç saniye aın ve ardından kapatın ve lastik basıncını kontrol edin.**

Hava basıncı belirtilen basın deđerinin altındaysa, kompresör dđđmesini yeniden aın ve belirtilen basın deđerine ulařana kadar řiřirme prosedürünü tekrarlayın.

Patlak lastiğiniz olduğunda alınacak önlemler (run-flat lastikli araçlar)

Aracınız yedek lastik ile donatılmamıştır, bunun yerine herhangi bir lastik patlarsa bile aracınızı run-flat lastiklerle sürmeye devam edebilirsiniz. Bu durumda, yavaşlayın ve dikkatli bir şekilde sürün.

Lastiğiniz patladığında değiştirmek için aracınızı en yakın yetkili bir Lexus bayisi ya da Lexus servisi veya başka bir yetkin ve donanımlı profesyonele götürün.

Lastik basıncı uyarı ışığı yanmaya başladıktan sonra, araç azami 80 km/saat hızında 80 km boyunca sürülebilir.

Run-flat lastiğin yan kısmında bir  işareti vardır.

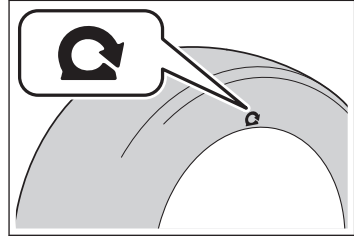

BİLGİ

■ Bazı durumlarda (yüksek sıcaklıklar gibi)

80 km'den (50 mil) fazla sürüşe devam edemezsiniz.

UYARI

■ Lastikleri değiştirirken

Jantları, lastikleri ve lastik basıncı uyarı supap ve vericilerini takarken veya sökarken, lastik basıncı uyarı supap ve vericileri doğru şekilde kullanılmadığında zarar görebileceğinden dolayı, herhangi bir yetkili Lexus bayisi ya da Lexus servisi veya başka bir yetkin ve donanımlı profesyonele başvurun.

■ Kasisler üzerinde sürerken

Bir aracın lastiği patlamışsa, araç yüksekliği normalden düşük olacaktır. Hiçbir şeyin aracın tabanına çarpmamasına dikkat edin.

■ Lastik basıncı uyarı supap ve vericilerine zarar gelmesini engellemek için

Bir lastik onarım sıvısı ile onarıldığında, lastik basınç uyarı supap ve vericisi düzgün çalışmayabilir. Eğer onarım sıvısı kullanılmışsa, en kısa sürede herhangi bir yetkili Lexus bayisi ya da Lexus servisi veya başka bir yetkin ve donanımlı profesyonele başvurun. Lastiği değiştirirken, lastik basıncı uyarı supap ve vericisini de değiştirdiğinizden emin olun.

Bir anahtar kaybolduysa

Eğer anahtarınızı kaybederseniz, herhangi bir yetkili Lexus bayisi veya Lexus servisi ya da başka bir yetkin ve donanımlı profesyonel diğer anahtar ve anahtar numarası plakasında basılı numarayı kullanarak size yeni bir anahtar yapabilir.

Plakayı güvenli bir yerde saklayın, araç içerisinde bırakmayın.

UYARI

Elektronik anahtarı kaybettiğinizde, aracın çalınma ihtimali yüksektir. Geri kalan tüm elektronik anahtarlar ve aracınızla birlikte verilen kart anahtarıyla hemen yetkili bir Lexus bayisine veya Lexus yetkili servisine ya da yetkin* ve donanımlı bir profesyonele başvurun.

* : Bazı modellerde

Kapılar/camlar/açılır tavan elektronik anahtar kullanılarak çalıştırılmadığında

Elektronik anahtar ve araç arasındaki iletişim kesildiğinde veya pilinin bitmesi sebebiyle elektronik anahtar kullanılmadığında akıllı giriş ve çalıştırma sistemi ve uzaktan kumanda kullanılamaz.

Akıllı giriş ve çalıştırma sistemi kişiselleştirme ayarıyla devre dışı bırakılmış olabilir.

Bu durumda, akıllı giriş ve çalıştırma sistemini etkinleştirmek için kişiselleştirme ayarını değiştirin.

UYARI

Akıllı giriş ve çalıştırma sistemindeki bir arıza nedeniyle aracı yetkili bir Lexus bayisi veya Lexus servisine ya da başka bir yetkin ve donanımlı profesyonele götürürken, kayıtlı tüm elektronik anahtarları (kartlı anahtar dahil) mutlaka getirin*.

Elektronik anahtar pil tasarrufu moduna ayarlanmış olabilir.

Pil tasarrufu moduna ayarlıysa, iptal edin.

Elektronik anahtarın pili bitmiş olabilir.

- **Pili değiştirin.**
- **Mekanik anahtarın kullanımı.**

12 volt akü deşarj olmuş olabilir.

Takviye kablosunu kullanarak hybrid sistemin yeniden çalıştırılması.

Elektronik anahtar pilini değiştirin

Pil bittiyse yenisiyle değiştirin.

Kartlı anahtarlı araçlar: Kartlı anahtarın pili yalnızca yetkili bir Lexus bayisi ya da Lexus servisi veya başka bir yetkin ve donanımlı profesyonelde bulunur. Lexus bayiniz ya da yetkili Lexus servisi veya başka bir yetkin ve donanımlı profesyonel pili değiştirebilir.

Pili değiştirmeden önce aşağıdakileri hazırlayın:

- Düz uçlu tornavida
- Küçük düz uçlu tornavida
- Lityum pil CR2032 (Kanarya adaları, İsrail, Reunion, Ukrayna, Azerbaycan, Gürcistan ve Hindistan için) veya CR2450 (Kanarya adaları, İsrail, Reunion, Ukrayna, Azerbaycan, Gürcistan ve Hindistan hariç)

* : Bazı modellerde

■ BİLGİ

■ Bir CR2032 ve CR2450 lityum pil kullanın

- Pilleri yetkili bir Lexus bayisi ya da Lexus servisi veya başka bir yetkin ve donanımlı profesyonelden, elektronik alet mağazalarından veya fotoğraf makinesi satan mağazalardan satın alabilirsiniz.
- Yalnızca üretici tarafından önerilenin aynısı veya eşdeğeri ile değiştirin.
- Pilleri yerel kanunlara uygun şekilde bertaraf edin.

■ Elektronik anahtarın pili biterse

Aşağıdaki durumlar oluşabilir:

- Akıllı giriş ve çalıştırma sistemi ve uzaktan kumanda fonksiyonu doğru çalışmayabilir.
- Etki mesafesi kısılabilir.

▲ DİKKAT

■ Akü ile ilgili uyarılar

Aşağıdaki uyarılara dikkat edin. Bunlara uyulmaması, ciddi şekilde yaralanmalara veya ölüme neden olabilir.

- Pili yutmayın. Aksi takdirde kimyasal yanıklara neden olabilir.
- Elektronik anahtarda düğme pil kullanılır. Bir pil yutulursa, 2 saat gibi kısa bir sürede ciddi kimyasal yanıklara neden olabilir ve ölüme ya da ciddi yaralanmalara neden olabilir.
- Yeni ve çıkarılmış pilleri çocuklardan uzak tutun.
- Kapak sıkıca kapatılmıyorsa, elektronik anahtarı kullanmayı bırakın ve anahtarı çocukların ulaşamayacağı bir yerde saklayın ve ardından herhangi bir yetkili Lexus satıcısı veya Lexus yetkili servisi veya güvenilir bir servis ile iletişime geçin.
- Yanlışlıkla bir pili yutar veya vücudunuzun bir yerine pili sokarsanız, derhal acil tıbbi yardım alın.

■ Pilin patlamasını veya yanıcı sıvı veya gaz sızıntısını önlemek için

- Pili aynı tipte yeni bir pille değiştirin. Yanlış tipte bir pil kullanılırsa patlayabilir.
- Yüksek rakım veya aşırı yüksek sıcaklıklar nedeniyle pilleri aşırı düşük basınca maruz bırakmayın.
- Pili yakmayın, kırmayın veya kesmeyin.

■ Lityum pil ile ilgili uyarılar

DİKKAT

FARKLI TİPTE BİR PİL İLE DEĞİŞTİRİLDİĞİNDE PATLAMA RİSKİ OLABİLİR.

BİTMİŞ PİLLERİ TALİMATLARA UYGUN OLARAK BERTARAF EDİN

9-5. Bir kapı açılmıyor veya kilitlenemiyorsa

⚠ UYARI

■ Pili değiştirirken

Uygun bir boyutta düz uçlu bir tornavida kullanın. Aşırı güç uygulanması, kapağı deforme edebilir veya kapağa zarar verebilir.

■ Pil değiştirildikten sonra normal çalışma için

Kazaları önlemek için aşağıdaki uyarılara dikkat edin:

- Daima kuru eller ile çalışın.
Nem pilin paslanmasına sebep olabilir.
- Uzaktan kumandanın içindeki başka bir parçaya dokunmayın ve çıkarmayın.
- Pil kutuplarını bükmeyin.

Pilin değiştirilmesi

1 Mekanik anahtarı çıkarın.

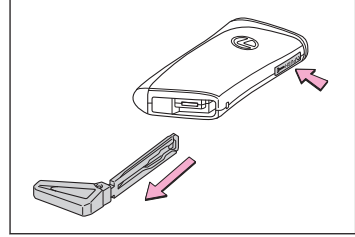

2 Kapağı çıkarın.

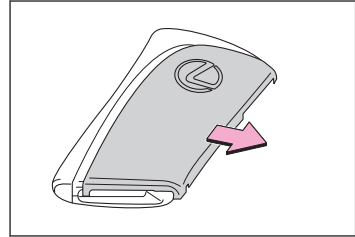

3 Akü kapağını sökün.

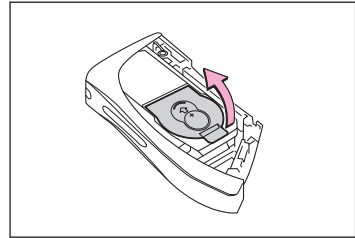

4 Bitmiş pili çıkarın.

"+" terminali üste gelecek şekilde yeni pili yerleştirin.

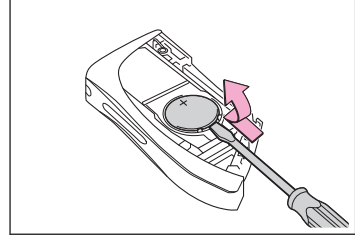

Mekanik anahtarın kullanımı

Serbest bırakma düğmesine basarak mekanik anahtarı yerinden çıkarın.

Yalnızca bir tarafında bir kanal bulunduğu için mekanik anahtar bir yönde takılabilir. Anahtar kilit yuvasına takılmıyorsa, ters çevirip tekrar takmayı deneyin. Mekanik anahtarı kullandıktan sonra eski konumuna getirin ve elektronik anahtarla birlikte taşıyın. Elektronik anahtarın pili bitmişse, giriş işlevi düzgün çalışmıyorsa veya aracın 12 volt aküsü boşaldıysa, mekanik anahtara ihtiyacınız olacaktır.

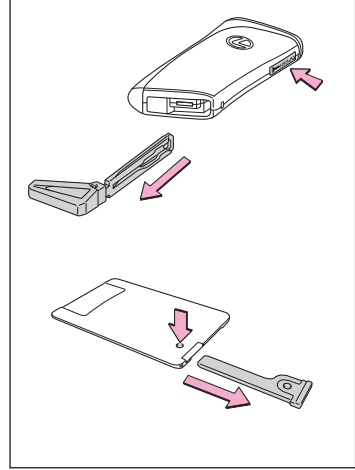

⚠ UYARI

Mekanik anahtarı kartlı anahtara takarken fazla kuvvet uygulamayın*. Aksi takdirde kartlı anahtar zarar görebilir*.

📄 BİLGİ

■ Yanlış bir anahtar kullanılırsa

Kilit, açma mekanizmasını mekanik olarak ayıracak şekilde boşa döner.

■ Kartlı anahtar*

● Mekanik anahtarı çıkarmakta zorlanıyorsanız, bir kalemin ucu vb. ile açma düğmesine bastırın. Hala çıkarmakta zorlanıyorsanız bozuk para gibi bir cisim kullanın.

* : Bazı modellerde

9-5. Bir kapı açılmıyor veya kilitlenemiyorsa

- Mekanik anahtarı kartlı anahtara takmak için, açma düğmesine basılı tutarken takın.

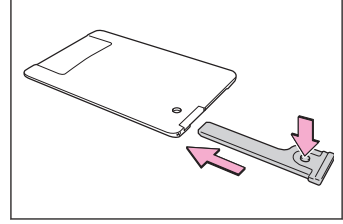

■ Alarm*

Kapıların kilitlemesi için mekanik anahtarın kullanılması, alarm sistemini devreye almaz. Alarm kuruluyken kapılardan biri mekanik anahtar ile açıldığında alarm çalabilir.

Kapıların kilitlemesi/açılması

- 1 Kapı kolundaki boşluğa plastik bir kart vb. sokun ve kapağı çıkarın.

Hasarı önlemek için kapağa aşırı kuvvet uygulamayın.

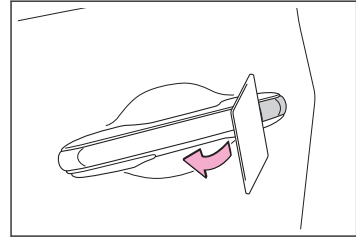

- 2 Arkaya bastırarak kapağı çıkarın.

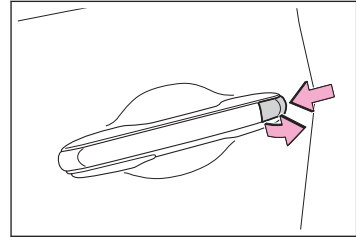

- 3 Aşağıdaki işlemleri gerçekleştirmek için mekanik anahtar kullanın:

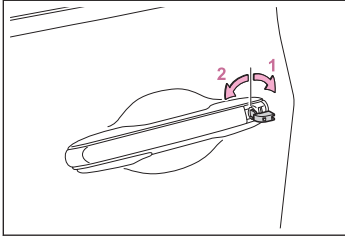

- 1 Tüm kapıları açar
- 2 Tüm kapıları kilitlet

BİLGİ

■ Anahtar ile bağlantılı işlemler

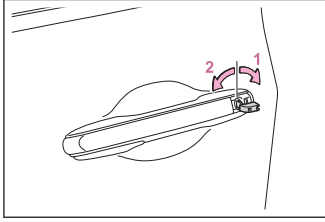

- 1 Camları ve açılır tavanı* veya panoramik açılır tavanı açar*(çevrili tutun)*¹
- 2 Camları ve açılır tavanı* veya panoramik açılır tavanı kapatır*(çevrili tutun)*¹

DİKKAT

Elektrikli cam, açılır tavan veya panoramik açılır tavanı herhangi bir yolcunun bir yerini cam, açılır tavan veya panoramik açılır tavana sıkıştırma olasılığı olup olmadığını kontrol ettikten sonra çalıştırın. Çocukların mekanik anahtarları kullanmasına izin vermeyin. Çocuklar ve diğer yolcuların elektrikli cam, açılır tavan veya panoramik açılır tavana sıkışma olasılığı vardır.

12 volt akü bittiğinde hybrid sistemin çalıştırılması

Bir takviye kablosu setiyle 12 volt aküyle çalışan başka bir araçtan yararlanarak aracınızı çalıştırmak için aşağıdaki adımları izleyin.

BİLGİ

Hybrid sistem itilerek (vurdurularak) çalıştırılmaz.

DİKKAT

■ 12 volt akü kaynaklı yangınların ve patlamaların önlenmesi

12 volt aküden sızan yanıcı gazların kazara tutuşmasını önlemek için aşağıdaki uyarıları dikkate alın:

*: Bazı modellerde

*1: Bu ayarlar, herhangi bir yetkili Lexus bayisi veya Lexus yetkili servisine ya da güvenilir başka bir profesyonele yaptırılmalıdır.

9-5. Bir kapı açılmıyor veya kilitlenemiyorsa

⚠ DİKKAT

- Takviye kablosunun doğru kutup başına bağlandığından veya bağlanması gereken kutup başı dışında herhangi bir kısımla temas halinde olmadığından emin olun.
- "+" kutbuna bağlı takviye kablosunun diğer ucunun diğer parçalarla veya braket ve boyasız metal gibi metal yüzeylerle temas etmesine izin vermeyin.
- Takviye kablolarının + ve – maşalarının birbirleriyle temas etmesine izin vermeyin.
- 12 volt akü yakınında sigara içmeyin, kibrit veya çakmak yakmayın, açık alev bulundurmayın.

■ 12 volt akü uyarıları

12 volt aküde zehirli ve tahriş edici asitli elektrolit vardır ve içindeki plakalarda kurşun ve kurşun bileşikler bulunur. 12 volt akü üzerinde çalışırken aşağıdaki uyarılara dikkat edin:

- 12 volt aküyle çalışırken her zaman güvenlik gözlüğü takın ve akü sıvısının (asit) deriyle, kıyafetlerle veya araç gövdesiyle temas etmemesine dikkat edin.
- 12 volt akünün üzerine eğilmeyin.
- Akü sıvısının ciltle veya gözle temas etmesi durumunda, etkilenen bölgeyi hemen bol suyla yıkayın ve tıbbi yardım alın. Tıbbi müdahale yapılana kadar etkilenen bölgeye ıslak sünger veya bez tutun.
- 12 volt akü desteğine, kutup başlarına veya diğer akü parçalarına temas ederseniz mutlaka ellerinizi yıkayın.
- Çocukları 12 volt aküden uzak tutun.

■ 12 volt aküyü değiştirirken

Değiştirdikten sonra, tahliye hortumunu ve tahliye deliği tapasını yeni 12 volt akünün tahliye deliğine sıkıca takın. Düzgün monte edilmemişse, gazlar (hidrojen) aracın iç kısmına sızabilir ve gazın tutuşma ve patlama olasılığı vardır.

1 Elektronik anahtarı üzerinde taşıdığınızdan emin olun.

Takviye kabloları bağlanırken, duruma bağlı olarak alarm devreye girebilir ve kapılar kilitlenebilir.

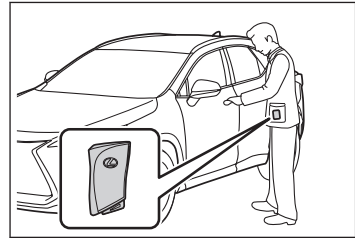

- 2 Kaputu ve harici takviye kutup başı kapağını açın.

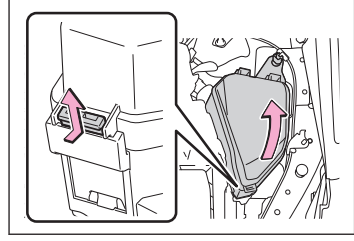

- 3 Harici takviye kutup başı kapağını açın.

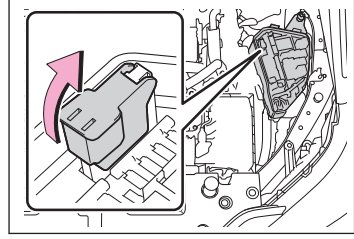

- 4 Aracınızdaki **A** üzerine bir pozitif takviye kablo kelepçesi bağlayın ve pozitif kablonun diğer ucundaki kelepçeyi ikinci araçtaki **B** üzerine bağlayın. Ardından ikinci araçtaki **C** üzerine bir negatif kablo kelepçesi bağlayın ve negatif kablonun diğer ucundaki kelepçeyi ikinci araçtaki şu konuma bağlayın **D**.

Belirtilen kutup başlarına ve bağlantı noktasına ulaşabilecek takviye kablolarını kullanın.

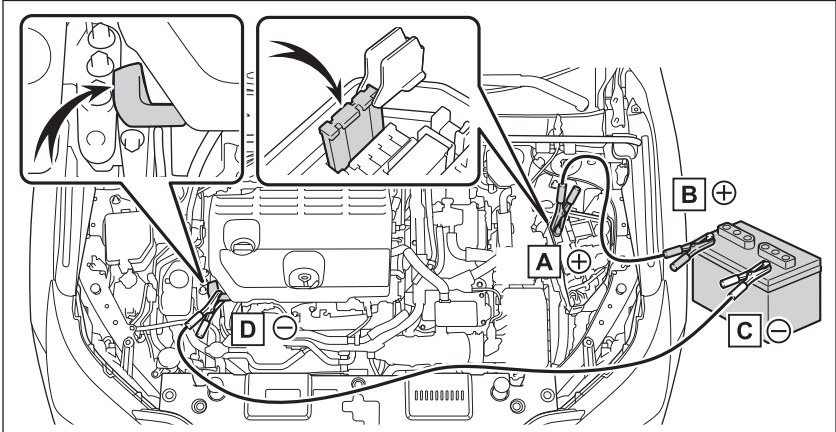

- A** Özel takviye kutup başı (aracınız)
B Pozitif (+) akü kutup başı (ikinci araç)
C Negatif (-) akü kutup başı (ikinci araç)
D Resimde gösterilen metalik nokta

UYARI

■ Takviye kablolarıyla çalışırken

Takviye kablolarını bağlarken, soğutucu fanlara veya kayışa dolanmalarını engelleyin.

■ Takviye kablolarını bağlarken

Takviye kablolarını belirtilen kutup başlarına ve bağlantı noktasına bağladığınızdan emin olun. Aksi takdirde, elektronik cihazlar olumsuz etkilenebilir veya hasar görebilir.

■ Harici takviye kutup başı

Acil bir durumda diğer bir araçtan 12 volt aküyü şarj etmek için harici takviye kutup başı kullanılmalıdır.

Başka bir aracı takviyeyle çalıştırmak için harici takviye kutup başı kullanılmamalıdır.

- 5 **Diğer aracı çalıştırın. Aracın motor devrini hafifçe arttırın ve aracınızın 12 volt aküsünün şarj olması için gereken yaklaşık 5 dakika süresince bu motor devrini koruyun.**
- 6 **Güç düğmesi kapalı konumdayken aracın kapılarından herhangi birini açın ve kapatın.**
- 7 **Diğer aracın motor devrini koruyun, güç düğmesini açık konuma getirin ve aracınızın hybrid sistemini çalıştırın.**
- 8 **"READY" gösterge ışığının yandığından emin olun.**
- 9 **Aracın hybrid sistemi çalıştıktan sonra takviye kablolarını bağladığınız sıranın tersiyle çıkarın.**

Gösterge ışığı yanmazsa herhangi bir yetkili Lexus bayisi ya da Lexus servisi veya başka bir yetkin ve donanımlı profesyonele başvurun.

Hybrid sistem çalıştıktan sonra en kısa sürede aracınızı herhangi bir yetkili Lexus bayisi ya da Lexus servisi veya başka bir yetkin ve donanımlı profesyonele gösterin.

DİKKAT

12 voltluk aküyü yeniden şarj ettikten sonra, 12 voltluk aküyü en kısa sürede yetkili bir Lexus bayisi ya da Lexus servisi veya başka bir yetkin ve donanımlı profesyonele gösterin.

12 volt akü bozuluyorsa, kullanmaya devam etmek 12 voltluk akünün kötü koku yaymasına ve yolcu sağlığına zarar vermesine neden olabilir.

Kapı açma düğmesi ile bir kapı açılmıyorsa

Kapı açma düğmesi ile bir kapı açılmıyorsa, manuel serbest bırakma kolu kullanılarak açılabilir.

Manuel serbest bırakma kolunu çalıştırma

⚠ UYARI

Normalde, manuel serbest bırakma kolları kapıları açmak için kullanılmaz. Manuel serbest bırakma kolunun kullanımını etkinleştirmek için aşağıdakileri yapın. Aşağıdakiler yapılmazsa ve/veya manuel serbest bırakma kolu zorla çalıştırılırsa deforme olabilir veya hasar görebilir.

► Aracın dışında

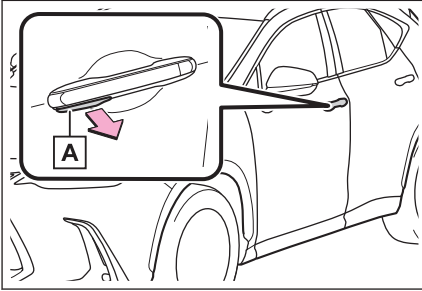

Manuel açma kolunu çekerek **A** kapıyı açın.

Normalde, manuel serbest bırakma kolları kapıları açmak için kullanılmaz.

Bir kapıyı açmak için manuel serbest bırakma kolu çalışmasını etkinleştirin. → S.683

► Aracınızın içinde

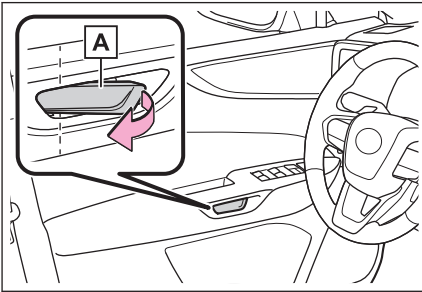

Manuel açma kolunu **A** iki kez çekerek kapıyı açın.

Kolu bir kez çekmek çalışmayı etkinleştirecektir. Kolu tekrar çekmek kapıyı açacaktır.

■ BİLGİ

■ Manuel serbest bırakma kolu çalışma koşulları

- Araç şiddetli bir önden veya arkadan çarpışmaya karışırsa, tüm kapılar için manuel serbest bırakma kolu çalışması etkinleştirilir.

Ancak çarpmanın şiddetine ve çarpışma koşullarına bağlı olarak manuel serbest bırakma kolu çalışmayabilir.

- Kapı kilidi açıkken 12 volt akü voltajı yavaşça düştüğünde Nasil indirildiğine bağlı olarak çalışmayabilir.
- Aracın içinden manuel serbest bırakma kolu çalışması etkinleştirildiğinde

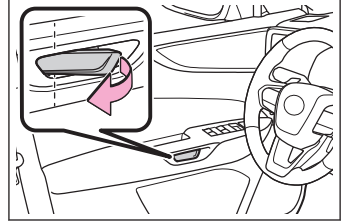

- Mekanik anahtar kullanılarak aracın dışından manuel serbest bırakma kolu çalışması etkinleştirildiğinde

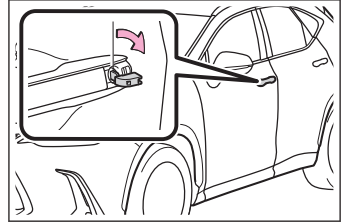

■ Manuel serbest bırakma kolunun çalışmasının devre dışı bırakıldığı koşullar

- Normalde, dış manuel serbest bırakma kollarının çalışması devre dışıdır ve kapıları açmak için kullanılamazlar.

Manuel serbest bırakma kolu ile veya mekanik bir anahtar kullanarak çalıştırma etkinleştirildiğinde, kapı, bir kapı açma düğmesi kullanılarak açılırsa veya kilitlenirse çalışma otomatik olarak devre dışı bırakılır.

- Güç düğmesi AÇIK konumdayken iç manuel serbest bırakma kollarının çalışması devre dışı bırakılır ve kapıları açmak için kullanılamazlar.

Manuel serbest bırakma kolu ile veya mekanik bir anahtar kullanarak çalıştırma etkinleştirildiğinde, kapı, bir kapı açma düğmesi kullanılarak açılırsa veya kilitlenirse çalışma otomatik olarak devre dışı bırakılır.

- Bir kapının yanlışlıkla açılmasını önlemek için, güç düğmesi AÇIK konumdayken, bir iç manuel serbest bırakma kolu bir kez çalıştırıldıktan sonra, yaklaşık 1 saniye sonra çalışma otomatik olarak devre dışı bırakılır.

İlgili bilgiler

Mekanik anahtarın kullanımı(S. 675)

Mekanik bir anahtar kullanarak manuel açma kolunun dışarıdan çalıştırılmasını etkinleştirme

Manuel açma kolunun çalıştırılması, mekanik anahtarla bir kapının kilidi açılarak etkinleştirilebilir.

1 Kapı kolundaki boşluğa plastik bir kart vb. sokun ve kapağı çıkarın.

Hasarı önlemek için kapağa aşırı kuvvet uygulamayın.

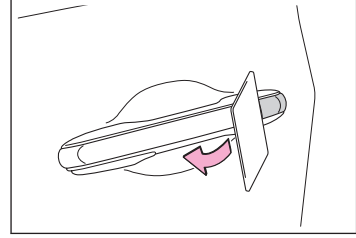

2 Arkaya bastırarak kapağı çıkarın.

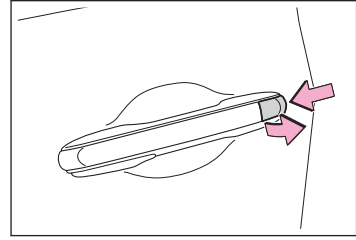

3 Mekanik anahtarı kullanarak, manuel açma kolu çalışmasını etkinleştirmek için kilit silindirini kilit açma tarafına çevirin.

Yalnızca bir tarafında bir kanal bulunduğundan mekanik anahtar bir yönde takılabilir.

Anahtar kilit yuvasına takılmıyorsa, ters çevirip tekrar takmayı deneyin.

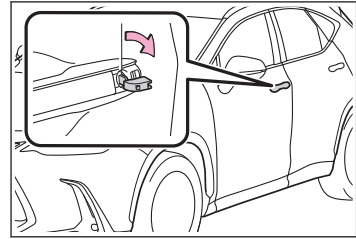

9-5. Bir kapı açılmıyor veya kilitlemiyor

Arka kapılar içeriden açılmıyorsa

Çocuk koruma kilidi devreye alınabilir.

Aracın dışından kapıyı açın ve çocuk koruma kilidini devreden çıkarın.

İlgili bilgiler

Arka kapıların araç içinden açılmasının engellenmesi (çocuk koruma kilidi)
(S. 43)

Bagaj kapağı açılmıyorsa

Bagaj kapağı kilidi içeriden de açılabilir.

1 Düz uçlu bir tornavida kullanarak kapağı sökün.

Muhafazaya zarar vermemek için şekilde gösterildiği gibi tornavida ve muhafaza arasında bir bez parçası koyun.

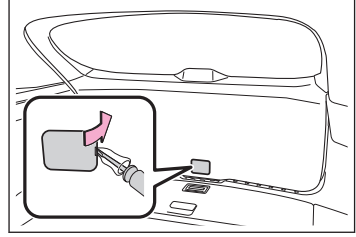

Elektrikli bagaj kapağı olmayan araçlar:

2 Kapağı çevirin.

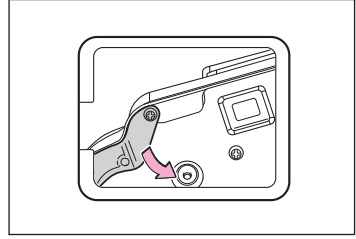

3 Bir tornavida kullanarak kolu itin.

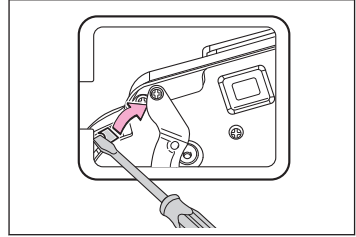

Elektrikli bagaj kapağı olan araçlar:

4 Vidayı gevşetin ve kapağı ters çevirin.

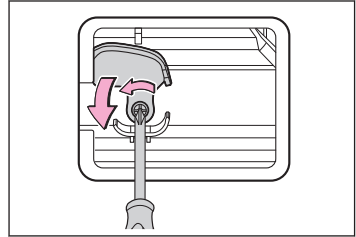

9-5. Bir kapı açılmıyor veya kilitlenemiyorsa

5 Bir tornavida kullanarak kolu itin.

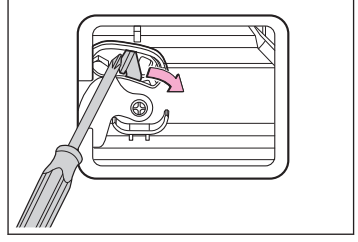

Açılır tavan düzgün çalışmıyorsa

Açılır tavan kapanıp ardından hafifçe açıldığında

1 Aracı durdurun.

2  düğmesini basılı tutun.*1

Tavan penceresi kapanacak, tekrar açılacak ve yaklaşık 10 saniye boyunca sabit kalacaktır.*2

Daha sonra tekrar kapanarak, yukarı kalkacak ve yaklaşık 1 saniye boyunca sabit kalacaktır. Son olarak, aşağıya iner, açılır ve kapanır.

3 **Açılır tavanın tamamen durduğundan emin olun ve ardından düğmeyi bırakın.**

Yukarıdaki işlemi doğru bir şekilde gerçekleştirdikten sonra bile açılır tavan geri hareket ediyor ve tamamen kapanmıyorsa, aracı yetkili bir Lexus bayisi ya da Lexus servisi veya başka bir yetkin ve donanımlı profesyonele gösterin.

Açılır tavan hafif açık konumdayken kapatıldığında, tekrar eski konumuna geri dönüyorsa

1 Aracı durdurun.

2 **Açılır tavan hafif açık konuma gelip durana dek  düğmesini basılı tutun.*3**



3 **Düğmeyi bırakın ve yine  düğmesini basılı tutun.*3**

Açılır tavan, yukarı kalkık pozisyonda yaklaşık 10 saniye boyunca duracaktır.*4



4 **Açılır tavanın tamamen kapalı olduğundan emin olun ve ardından düğmeyi bırakın.**

Yukarıdaki işlemi doğru bir şekilde gerçekleştirdikten sonra bile açılır tavan geri hareket ediyor ve tamamen kapanmıyorsa, aracı yetkili bir Lexus

*1 : Düğme doğru zamanda serbest bırakılmazsa başa dönerek işlemi tekrarlayın.

*2 : Yukarıdaki 10 saniyelik duraklamadan sonra elinizi düğmeden çekerseniz, otomatik çalışma devre dışı kalır. Bu durumda,  veya  düğmesini basılı tuttuğunuzda, açılır tavan yukarı kalkar ve yaklaşık 1 saniye duraklar. Daha sonra aşağıya inecek, açılacak ve kapanacaktır. Açılır tavanın tamamen kapalı olduğundan emin olun ve ardından düğmeyi bırakın.

*3 : Düğme doğru zamanda serbest bırakılmazsa başa dönerek işlemi tekrarlayın.



*4 : Yukarıdaki 10 saniyelik duraklamadan sonra elinizi düğmeden çekerseniz, otomatik çalışma devre dışı kalır. Bu durumda,  veya  düğmesini basılı tuttuğunuzda, açılır tavan yukarı kalkar ve yaklaşık 1 saniye duraklar. Daha sonra aşağıya inecek, açılacak ve kapanacaktır. Açılır tavanın tamamen kapalı olduğundan emin olun ve ardından düğmeyi bırakın.

9-6. Açılır tavan/güneşlik arızası varsa

bayisi ya da Lexus servisi veya başka bir yetkin ve donanımlı profesyonele gösterin.

Panoramik açılır tavan/elektronik güneşlik düzgün çalışmıyorsa





Panoramik açılır tavanın / elektronik güneşliğin sıfırlanması

- 1 Aracı durdurun.
- 2 Güç düğmesini AÇIK konumuna getirin.
- 3  düğmesi veya  düğmesini ileri kaydırıp öyle tutun. Panoramik açılır tavan veya elektronik güneşlik kapanıp tekrar açıldıktan sonra yaklaşık 10 saniye boyunca düğmeye basılı tutun. Panoramik açılır tavan ve elektronik güneşlik kapanmaya başlayacaktır.*1
- 4 Panoramik açılır tavan ve elektronik güneşliğin tamamen kapandığını kontrol edin ve düğmeyi bırakın.

Yukarıdaki işlemi doğru bir şekilde gerçekleştirdikten sonra bile açılır tavan geri hareket ediyor ve tamamen kapanmıyorsa, aracı yetkili bir Lexus bayisi ya da Lexus servisi veya başka bir yetkin ve donanımlı profesyonelle gösterin.

*1 : Düğme doğru zamanda serbest bırakılmazsa başa dönerek işlemi tekrarlayın.

Arka koltukları sıfırlayın (Elektrikli koltuklu araçlar)

- 1 Koltukta engel bulunmadığını kontrol edin.
- 2 Sıfırlanacak koltuğu aşağı katlayın.
- 3 Koltuğun sıfırlanabilmesi için bagaj bölmesindeki  düğmesini basılı tutun.
- 4 10 saniye içinde, ikinci koltuğun  düğmesine 5 kez basın.
- 5 10 saniye sonrasında, 3 kez sesli uyarı duyulduktan sonra, bagaj bölmesindeki düğmede yer alan  düğmesini serbest bırakın.
- 6 Koltuk arkalığını dikleştirmek için bagaj bölmesindeki düğmede yer alan  düğmesine ya da bagaj bölmesindeki düğmede yer alan  düğmesine veya ikinci koltuk düğmesine basın.

Koltuk arkalığı dikleştirme sırasında, koltuk arkalığı otomatik olarak hareket eder ve bir sesli uyarı duyulur.

İşlem tamamlandığında bir sesli uyarı iki kez duyulur.

Önceki işlemi yaptıktan sonra sesli uyarı durmazsa, aracı herhangi bir yetkili Lexus bayisi ya da Lexus servisi veya başka bir yetkin ve donanımlı profesyonele gösterin.

Yakıt deposu kapağı açılmadığında

Yakıt deposu kapağı açma düğmesi çalışmıyorsa herhangi bir yetkili Lexus bayisi veya Lexus servisine ya da başka bir yetkin ve donanımlı profesyonele başvurun. Yakıt dolumunun acilen gerekli olduğu durumlarda, yakıt deposu kapağını açmak için aşağıdaki prosedür kullanılabilir.

1 Bir tornavida yerleştirerek bagaj bölümündeki kapağı çıkarın.

Kapağı çıkarırken hasarı önlemek için tornavidanın ucunu bir bezle örtün.

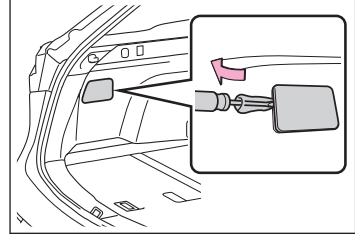

2 Kolu çekin.

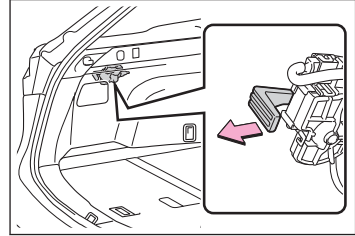

Kablosuz şarj cihazı çalışma gösterge ışığı (şarj tablasında) yanıp söndüğünde*

Kablosuz şarj cihazı gösterge ışığı sürekli olarak saniyede bir kez yanıp söndüğünde (turuncu / yeşil)

Neden	Çözüm
Araç ve kablosuz şarj cihazı arasında zayıf iletişim.	Hybrid sistem çalışıyorsa, hybrid sistemi durdurun ve ardından yeniden başlatın. Güç düğmesi ACC konumundaysa hybrid sistemi çalıştırın.

Kablosuz şarj cihazı gösterge ışığı sürekli olarak 3 kez hızlı bir şekilde yanıp söndüğünde (turuncu)

Neden	Çözüm
Aşağıdakiler olası nedenlerdir. <ul style="list-style-type: none">● Yabancı madde algılandı: Şarj alanında metalik bir yabancı cisim algılanırsa, aşırı ısınmayı önleme işlevi çalışır● Taşınabilir cihaz doğru şekilde hizalanmadı: Taşınabilir bir cihazın şarj bobini, şarj alanına doğru şekilde yerleştirilmezse, şarj bobininin aşırı ısınmayı önleme işlevi çalışır	<ul style="list-style-type: none">● Yabancı cismi şarj alanından çıkarın.● Taşınabilir cihazı şarj tablasından çıkarın, çalışma gösterge ışığının tekrar yeşile dönüp dönmediğini kontrol edin ve ardından taşınabilir cihazı şarj tablasının ortasına yakın olacak şekilde yerleştirin. Ayrıca, taşınabilir aygıtta bir kılıf veya kapak takılıysa çıkarın.

Kablosuz şarj cihazı gösterge ışığı sürekli olarak 4 kez hızlı bir şekilde yanıp söndüğünde (turuncu)

Neden	Çözüm
Kablosuz şarj cihazının içindeki sıcaklık çok yükselmiş olabilir.	Şarjı durdurun, taşınabilir cihazı şarj tablasından çıkarın ve yeniden şarj etmeye başlamadan önce sıcaklığın düşmesini bekleyin.

* : Bazı modellerde

Bir hybrid sistem uyarı mesajı görüntülendiğinde ve araç hareket etmediğinde

Aktarma organlarında sorun olabilir.

Araçı çekmeden önce herhangi bir Lexus bayisi ya da Lexus servisi veya güvenilir başka bir çekici firmasına başvurun.

9-10. Araç hareket edemiyorsa

Hybrid şanzımandan anormal sesler geliyorsa

Aktarma organlarında sorun olabilir.

Aracı çekmeden önce herhangi bir Lexus bayisi ya da Lexus servisi veya güvenilir başka bir çekici firmasına başvurun.

Bir çekici ile çekme

⚠ UYARI

■ Tekerlekten askı tipi çekici ile çekilirken araçta hasar oluşmasının engellenmesi

- Direksiyon kilidi işlevli araçlar: Güç düğmesi kapalı konumdayken aracınızı arkadan çekmeyin. Direksiyon kilidi sistemi ön tekerlekleri düz konumda tutmak için yeterince güçlü değildir.
- Aracınızı kaldırırken, aracın diğer ucunun yerden yüksekliğinin çekme için uygun olduğundan emin olun. Yeterli yükseklik sağlanamazsa aracınız çekme işlemi sırasında hasar görebilir.

Çekici ile önden çekişli bir aracın çekilmesi

Aracınızın çekilmesi gerekirse, bu işlemi herhangi bir yetkili Lexus bayisi ya da Lexus servisi veya başka bir yetkin ve donanımlı profesyonele veya ticari çekici/kurtarıcı hizmetleri veren bir şirkete, tekerlekten askı tipi çekici kamyon veya kayar kasalı kurtarıcı kullanarak yaptırmanızı tavsiye ederiz. Tüm çekme işlemlerinde emniyet zinciri kullanın ve tüm ilgili trafik kanunlarına uyun.

⚠ DİKKAT

Aracı ön tekerlekler havada veya tüm tekerlekler havada olacak şekilde çekin. Araç çekilirken ön tekerlekler yere temas ederse, aktarma organları ve ilgili parçalar hasar görebilir veya motorun hareketi nedeniyle üretilen elektrik enerjisi hasarın veya arızanın tipine göre bir yangına neden olabilir.

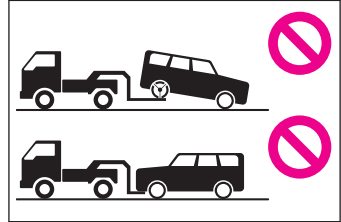

⚠ UYARI

■ Askı tipi çekici ile araç çekme

Gövde hasarını önlemek için askı tipi çekici ile aracınızı çekmeyin.

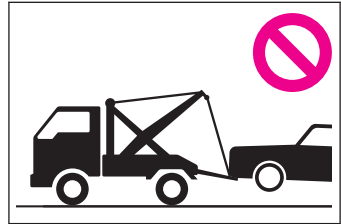

► Önden

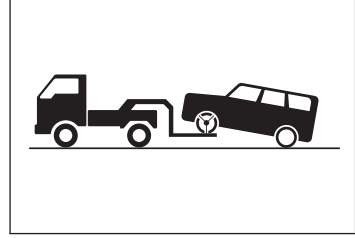

Park frenini serbest bırakın.
Otomatik modu kapatın.

► Arkadan

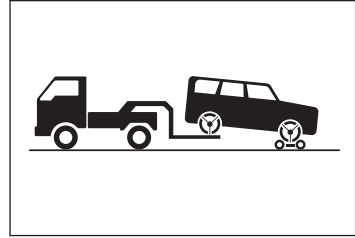

Ön tekerleklerin altında bir
çekme römorku kullanın.

Çekici ile dört çeker bir aracın çekilmesi

Aracınızın çekilmesi gerekirse, bu işlemi herhangi bir yetkili Lexus bayisi ya da Lexus servisi veya başka bir yetkin ve donanımlı profesyonele veya ticari çekici/kurtarıcı hizmetleri veren bir şirkete, tekerlekten askı tipi çekici kamyon veya kayar kasalı kurtarıcı kullanarak yaptırmanızı tavsiye ederiz. Tüm çekme işlemlerinde emniyet zinciri kullanın ve tüm ilgili trafik kanunlarına uyun.

⚠ DİKKAT

Araçı tüm tekerlekler yoldan ayrılmış şekilde çekin. Araç çekilirken tekerlekler yola temas ederse, aktarma organları ve ilgili parçalar hasar görebilir, araç kamyonundan düşebilir veya motorun hareketi nedeniyle üretilen elektrik enerjisi hasarın veya arızanın tipine göre bir yangına neden olabilir.

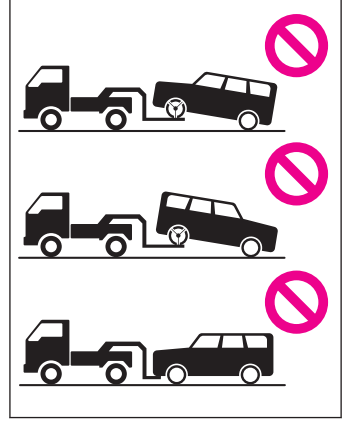
**⚠ UYARI****■ Askı tipi çekici ile araç çekme**

Gövde hasarını önlemek için askı tipi çekici ile aracınızı çekmeyin.

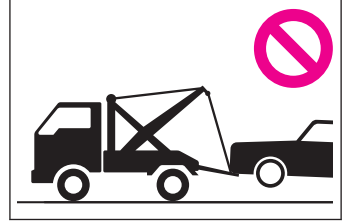
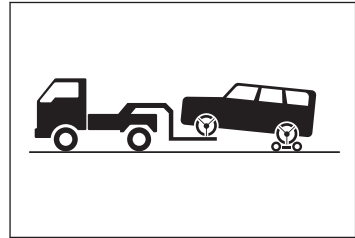
**► Önden**

Arka tekerleklerin altında bir çekme römorku kullanın.

► Arkadan

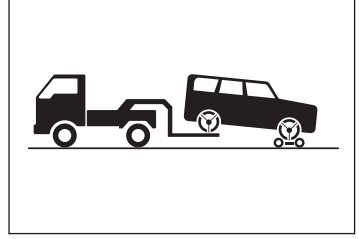

Ön tekerleklerin altında bir çekme römorku kullanın.

Düz kasa kamyonun kullanımı

Aracı taşımak için düz kasa bir kamyon kullanırken, lastik bağlama kayışları kullanın. Lastik bağlama yöntemi için düz kasa kamyonun kullanıcı kılavuzuna bakın.

Taşıma sırasında aracın hareketini engellemek için park frenini çekin ve güç düğmesini kapatın.

Başka bir araçla çekme

Aracınızın çekilmesi gerekirse, bu işlemi herhangi bir yetkili Lexus bayisi ya da Lexus servisi veya başka bir yetkin ve donanımlı profesyonele veya ticari çekici/kurtarıcı hizmetleri veren bir şirkete, tekerlekten askı tipi çekici kamyon veya kayar kasalı kurtarıcı kullanarak yaptırmanızı tavsiye ederiz. Tüm çekme işlemlerinde emniyet zinciri kullanın ve tüm ilgili trafik kanunlarına uyun.

Acil durumlarda araç çekme

Acil durumda çekici/kurtarıcı bulamazsanız, aracınızı çekme kulaklarına çelik halat veya zincir bağlayarak kısa süreliğine çekebilirsiniz. Bu şekilde çekme sadece sert zeminli yollarda, kısa süreliğine ve 30 km/saat altındaki hızlarda uygulanmalıdır.

Direksiyonu çevirmek ve frene basmak için araç içinde bir sürücü bulunmalıdır. Tekerlekler, aktarma organları, akslar, direksiyon sistemi ve fren sistemi iyi durumda olmalıdır.

Başka bir araç tarafından çekilmenin mümkün olmadığı durumlar

Aşağıdaki durumlarda aracınız halat veya zincir kullanarak başka bir araç tarafından çekilemez, çünkü ön tekerlekler park kilidi nedeniyle kilitlenmiş olabilir.

Daha fazla bilgi için herhangi bir Lexus bayisi ya da Lexus servisi veya güvenilir başka bir çekici firmasına başvurun.

- Vites kontrol sisteminde bir arıza var.
- İmmobilizer sisteminde bir arıza var.
- Akıllı giriş ve çalıştırma sistemde bir arıza vardır.(→ S.647)
- 12 volt akü boşaldığında.

İlgili bilgiler

Güç düğmesi modunun değiştirilmesi(S. 150)

Bir uyarı mesajı görüntülenirse(S. 623)

Blokaj (immobilizer) sistemini etkinleştirin(S. 84)

Aracın 12 volt aküsü boşalmışsa(S. 648)

Acil durumlarda araç çekme işlemi

Aracınızı başka bir araçla çektirmek için çeki kulağı aracınıza monte edilmelidir. Aşağıdaki prosedürü kullanarak çekme kulağını takın.

⚠ DİKKAT

Park kilidi mekanizmasının devreye girmesine, ön tekerleklerin kilitlenmesine ve muhtemelen ölüm veya ciddi yaralanma ile sonuçlanan bir kazaya neden olabileceğinden aşağıdakilerden hiçbirini yapmayın:

- Sürücünün emniyet kemerini çözün ve sürücü kapısını açın.
- Güç düğmesini kapalı konuma alın.

1 Düz tornavidayı ve çekme kulağını çıkarın.**2 Düz uçlu tornavida kullanarak kulak kapağını çıkarın.**

Boyaya zarar vermemek için şekilde gösterildiği gibi tornavida ve gövde arasında bir bez parçası koyun.

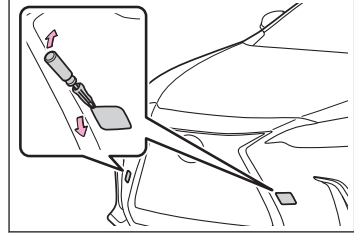
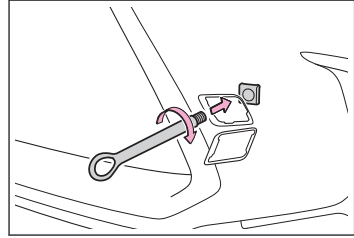
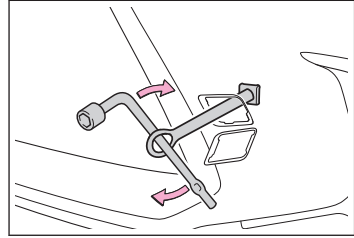
**3 Çekme kulağını deliğe sokun ve biraz sıkın.****4 Bijon anahtarı veya sert bir metal çubuk kullanarak çekme kulağını sıkın.****📄 BİLGİ****■ Bijon anahtarı**

Bijon anahtarı herhangi bir yetkili Lexus bayisi ya da Lexus servisi veya güvenilir başka bir servisten satın alınabilir.

⚠ DİKKAT

Araça çekme kulaklarını takarken, bunları belirtilen konumlara sağlam bir şekilde taktığınızdan emin olun.

Düzgün takılmayan çekme kulakları, çekme işlemi sırasında gevşeyebilir.

5 Çekme halatını veya zincirleri çekme kulaklarına emniyetli bir şekilde bağlayın.

Araç gövdesine zarar vermemeye dikkat edin.

⚠ UYARI

Acil durumda çekme sırasında aracın hasar görmesini önlemek için süspansiyon parçalarına kablo veya zincir bağlamayın.

6 Çekilecek araca girin ve hybrid sistemi çalıştırın.

Hybrid sistem çalışmazsa, güç düğmesini açık konuma getirin.

📄 BİLGİ

■ Araç çekilirken

Aracınızın hybrid sistemi kapalı durumdayken fren ve direksiyon takviyesi de çalışmaz, bu nedenle direksiyonu çevirmek ve fren yapmak zorlaşır.

⚠ DİKKAT

Aracı başka bir araçla çekerken güç düğmesini kapatmayın. Park kilidi ön tekerlekleri kilitleyeceği için bu durum kazaya neden olabilir.

7 Vitesi N konumuna getirin ve park frenini serbest bırakın.

Park freninin otomatik modunu kapatın.

⚠ DİKKAT

Araç çekilirken, çekme kulaklarına ve çekme halatına veya zincirine aşırı yük bindirebilecek ani kalkışlardan kaçının. Çekme kulakları, halatlar veya zincirler hasar görebilir, dağılan parçalar insanlara çarpabilir ve ciddi hasara neden olabilir.

Çamur, kum veya kardan kurtulmak

- 1 Hybrid sistemini durdurun. Park frenini çekin ve vites kolunu P konumuna getirin.
- 2 Ön lastiklerin etrafındaki çamur, kar veya kumu temizleyin.
- 3 Çekişi sağlamak için ön tekerleklerin altına tahta veya taş gibi malzemeler yerleştirin.
- 4 Hybrid sistemi yeniden çalıştırın.
- 5 Vites kolunu D veya R konumuna getirin ve park frenini serbest bırakın. Daha sonra dikkatli bir şekilde gaz pedalına basın.

⚠ DİKKAT

- Vites kolunu değiştirirken, gaz pedalına basılıyken bunu yapmayın. Bunu yapmak, aracın kazaya neden olabilecek şekilde aniden hızlanmasına sebebiyet verebilir.
- Saplandığı yerden çıkarmak için aracınızı ileri geri itmeden önce çevresinin boş olduğundan emin olun. Aksi takdirde aracınızın, yakınında bulunan diğer araçlara, nesnelere veya kişilere çarpmasına neden olabilirsiniz. Ayrıca aracınız saplandığı yerden kurtulduğu anda aniden ileriye veya geriye doğru aniden hareket edebilir. Son derece dikkatli olun.

⚠ UYARI

Ön tekerleklerin patinaj çekmesinden veya gaz pedalına gereğinden fazla basılmasından kaçının. Bunu yapmak hybrid şanzımana ve diğer bileşenlere zarar verebilir.

- 6 Aracı çıkarmakta zorlanırsanız  düğmesine basın ve TRC'yi kapatın.

Belirtilen talimatları uygulamanıza rağmen araç saplandığı yerden çıkamıyorsa, aracınızın çekilmesi gerekebilir.

Araçta bir anormallik varsa

Aşağıdaki belirtiler anormaldir.

- Aracınızın altından sıvı kaçakları
Klima sisteminde yoğuşan suyun alttan damlaması normaldir.
- Patlak görünümlü lastikler veya düzgün olmayan lastik aşınması
- Soğutma sıvısı sıcaklık göstergesinin sürekli normalin üzerinde olması.
Daha fazla bilgi için herhangi bir yetkili Lexus bayisi ya da Lexus servisine veya güvenilir başka bir servise başvurun. Aracınız muhtemelen ayar veya onarım gerektiriyor.

Araçtan anormal sesler geliyorsa

Durum	Çözüm
<p>Aşağıdaki sesler anormal seslerdir.</p> <ul style="list-style-type: none">● Egzoz sesinde değişiklik olması● Dönüşlerde lastiklerden aşırı ses gelmesi● Süspansiyon sisteminden gelen anormal sesler● Hybrid sistemden vuruntu veya başka sesler gelmesi	<p>Daha fazla bilgi için herhangi bir yetkili Lexus bayisi ya da Lexus servisine veya güvenilir başka bir servise başvurun. Aracınız muhtemelen ayar veya onarım gerektiriyor.</p>

Araç anormal şekilde hareket ederse

Aşağıdaki belirtiler anormaldir.

- Motorunuzun teklemesi, yığılması veya gürültülü çalışması
- Fark edilebilir miktarda güç kaybı
- Frenleme sırasında aracın güçlü bir şekilde bir tarafa çekmesi
- Düz bir yolda sürüş sırasında aracın güçlü bir şekilde bir tarafa çekmesi
- Frenleme etkinliğinde azalma, pedalda sünger hissi, pedalın neredeyse tabana temas etmesi

Daha fazla bilgi için herhangi bir yetkili Lexus bayisi ya da Lexus servisine veya güvenilir başka bir servise başvurun. Aracınız muhtemelen ayar veya onarım gerektiriyor.

Hybrid sistem durdurulduktan sonra direksiyon döndürülemez (direksiyon kilidi işlevli araçlar)

Aracın çalınmasını önlemek amacıyla otomatik olarak direksiyon kilitletir.

- Direksiyon kilidi çözülmediğinde, "**Direksiyonu Her İki Yönde Döndürürken GÜÇ Düğmesine Basın**" araç bilgi ekranında görünecektir. Vitesin P konumunda olup olmadığını kontrol edin. Direksiyonu sağa veya sola çevirirken güç düğmesine basın.

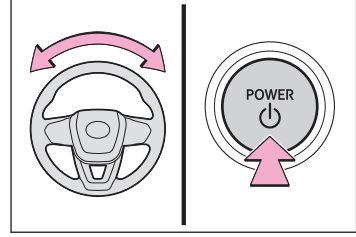

- Direksiyon kilidi motorunun aşırı ısınmasını önlemek için hybrid sistem kısa süreliğine tekrar tekrar çalıştırılıp kapatıldığı takdirde motor duraklatılabilir. Böyle bir durumda, hybrid sistemi çalıştırmaktan kaçının. Yaklaşık 10 saniye sonra, direksiyon kilitleme motoru çalışmaya devam edecektir.

İlgili bilgiler

Güç düğmesi modunun değiştirilmesi(S. 150)

Camlar elektrikli cam düğmeleri ile açılıp kapanmıyorsa

Cam kilitleme düğmesinin açık olup olmadığını kontrol edin.

Cam kilitleme düğmesi açıksa, sürücü koltuğu dışındaki elektrikli camlar çalıştırılmaz.

Cam kilidi düğmesini kapatın.

● Sıkışma ve takılma koruması alışılmadık şekilde çalışırsa veya yandaki cam açılıp kapatılamıyorsa, ilgili kapının cam düğmesini kullanarak aşağıdaki işlemleri gerçekleştirin.

- Aracı durdurun. Güç düğmesi ON (açık) konumundayken, sıkışma veya takılma önleyici fonksiyonun etkinleştirilmesinden sonraki 4 saniye içinde, elektrikli cam düğmesini tek dokunuşla kapama yönünde veya tek dokunuşla açma yönünde sürekli olarak çalıştırarak kapı camını açabilir ve kapatabilirsiniz.
- Yukarıdaki işlemler gerçekleştirilmiş olmasına rağmen kapı camı açılmıyor ve kapatılamıyorsa, işlevin etkinleştirilmesi için aşağıdaki prosedürü uygulayın.

İlgili bilgiler

Camların güvenli bir şekilde açılmasına ve kapanmasına yardımcı olan işlevler(S. 89)

Elektrikli cam düğmelerini kullanan işlemler(S. 90)

Camların yanlışlıkla çalışmasını önleyin(S. 92)

Elektrikli camı sıfırlama

- 1 Güç düğmesini AÇIK konumuna getirin.
- 2 Otomatik cam düğmesini tek dokunuşla kapatma yönüne çekiniz ve çekili tutarak yan camı tamamen kapatın.
- 3 Elektrikli cam düğmesini bir anlığına bırakın ve ardından düğmeyi tek dokunuşla kapanma yönünde çekerek yaklaşık 6 saniye veya daha uzun süre boyunca bu konumda tutun.
- 4 Cam açma kapama düğmesine basın ve tek dokunuşla açma yönünde tutun. Yan cam tamamen açıldıktan sonra düğmeyi 1 saniye veya daha fazla tutmaya devam edin.
- 5 Elektrikli cam düğmesini bir anlığına bırakın ve ardından düğmeyi tek dokunuşla açılma yönünde iterek yaklaşık 4 saniye veya daha uzun süre boyunca bu konumda tutun.
- 6 Cam açma kapama düğmesini çekin ve yeniden tek dokunuşla kapama yönünde tutun. Yan cam tamamen kapatıldıktan sonra düğmeyi 1 saniye veya daha fazla tutmaya devam edin.

Cam hareket ederken düğmeyi bırakırsanız, en baştan tekrar başlayın.

9-12. Bir bayi ile iletişime geçmeden önce kontrol edilecek öğeler

Cam ters hareket eder ve tamamen kapatılıp açılmazsa, aracı herhangi bir yetkili Lexus bayisine veya Lexus yetkili servisine veya herhangi bir güvenilir servise kontrol ettirin.

İlgili bilgiler

Camların güvenli bir şekilde açılmasına ve kapanmasına yardımcı olan işlevler(S. 89)

Elektrikli cam düğmelerini kullanan işlemler(S. 90)

Güç düğmesi otomatik olarak kapatılır

Aşağıdaki durumlarda, otomatik kapanma işlevi nedeniyle güç kapatılır.

- Araç ACC veya Açık konumunda (hybrid sistem çalışmıyor), vites konumu P konumundayken 20 dakikadan fazla bırakılmışsa.
- Vites P konumunda ve güç düğmesi ACC veya Açık konumundayken 12 volt akü zayıfsa (hybrid sistem çalışmıyor).

Hybrid sistemi bir daha çalıştırdığınızda, 12 volt aküyü şarj etmek için hybrid sistemi yaklaşık 5 dakika boyunca çalıştırın.

Hybrid sistem çalışmazken, güç düğmesini uzun süre ACCESSORY veya ON (açık) konumda bırakmayın.

Aracınız hararet yaparsa

Aşağıdaki durumlar aracınızın fazla ısındığına işaret edebilir.

- Motor soğutma sıvısı göstergesi kırmızı bölgede.
- Hybrid sistemde güç kaybı hissedilir. (Örneğin araç hızı artmıyorsa.)
- **"Motor Soğutma Sıvısı Sıcaklığı Yüksek, Güvenli Bir Yerde Durun, Kullanıcı El Kitabı'na bakın"**araç bilgi ekranında görüntülenir.
- **"Hybrid Sistem Aşırı Isındı, Güç Çıkışı Azaltıldı"**araç bilgi ekranında görüntülenir.
- Motor kaputunun altından duman geliyorsa.

İlgili bilgiler

"Hybrid Sistem Aşırı Isındı, Güç Çıkışı Azaltıldı"(S. 625)

Motor soğutma sıvısı sıcaklık göstergesi kırmızı bölgede veya "Motor Soğutma Sıvısı Sıcaklığı Yüksek, Güvenli Bir Yerde Durun, Kullanıcı El Kitabı'na bakın"araç bilgi ekranında gösterilirse

- 1 **Aracınızı güvenli bir yerde durdurun ve klima sistemini kapatın ve hybrid sistemi durdurun.**

⚠ DİKKAT

Hybrid sistemi kapattıktan sonra, **"READY"** göstergesinin kapalı olduğunu kontrol edin.

Hybrid sistem çalışırken, benzinli motor otomatik olarak çalışmaya başlayabilir veya benzinli motor çalışmasa bile soğutma fanı aniden harekete geçebilir.

Ayrıca, güç düğmesi kapatıldıktan sonra bile birkaç dakika çalışabilir.

Fan gibi dönen parçalara yaklaşmayın ve dokunmayın, aksi takdirde parmaklarınız ve giysileriniz (özellikle kravat, atkı veya şal gibi giysiler) sıkışabilir ve ciddi yaralanmalara neden olabilir.

- 2 **Buhar görmüyorsanız, kaputu dikkatlice kaldırın.**

Buhar görürseniz, buhar azaldıktan sonra kaputu dikkatlice kaldırın.

⚠ DİKKAT

Kaputu açarken aşağıdaki uyarılara uyun.

- Duman kaputun altından geliyorsa, duman azalmadan kaputu açmayın. Motor bölmesi çok sıcak olabilir.

⚠ DİKKAT

- Hybrid sistem ve radyatör sıcakken, radyatör kapağını ve soğutma sıvısı depo kapağını gevşetmeyin. Yüksek sıcaklıktaki buhar veya soğutucu püskürebilir.

3 Hybrid sistem yeterince soğuduktan sonra hortumları inceleyin ve radyatör peteğinde kaçak olup olmadığını kontrol edin.

Çok miktarda soğutma sıvısı sızıyorsa, hemen yetkili bir Lexus bayisi ya da Lexus servisi veya başka bir yetkin ve donanımlı profesyonele başvurun.

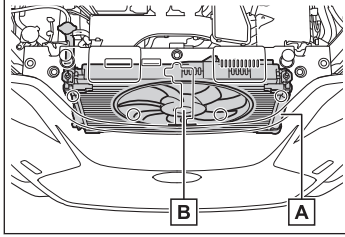

- A Radyatör
- B Soğutma fanı

4 Soğutma sıvısı seviyesinin haznedeki [FULL] ve [LOW] çizgileri arasında olduğunu kontrol edin.

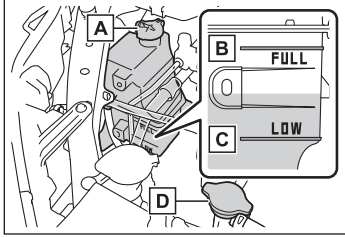

- A Hazne
- B [DOLU] çizgisi
- C [DÜŞÜK] çizgisi
- D Radyatör kapağı

5 Gerekliyse soğutma sıvısı ekleyin.

Soğutma sıvısı yoksa acil durumlarda su eklenebilir.

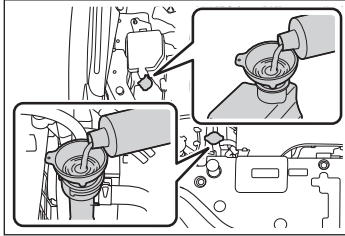

 **UYARI**

■ **Motor/güç kontrol bölümü soğutma sıvısı eklerken**

Hybrid sistem yeterince soğuduktan sonra soğutma sıvısını yavaşça ilave edin.

Sıcak hybrid sisteme soğuk soğutma sıvısı eklenmesi, hybrid sistemin zarar görmesine neden olabilir.

■ **Soğutma sisteminin hasar görmesini önlemek için**

Aşağıdaki uyarılara dikkat edin:

- Soğutma sıvısının yabancı madde (kum veya toz gibi) ile karışmasını önleyin.
- Herhangi bir soğutma sıvısı katkısı kullanmayın.

6 Radyatör soğutma fanının çalıştığından emin olmak ve radyatör veya hortumlardan soğutma sıvısı kaçağı olmadığından emin olmak için, hybrid sistemi ve klima sistemini çalıştırın.

Soğuk çalıştırmanın hemen ardından klima sistemi açıldığında, fan çalışacaktır.

Fan sesini ve hava akışını kontrol ederek fanın çalıştığından emin olun.

Bunları kontrol etmeniz zorsa, klima sistemini arka arkaya açıp kapatın. (Fan dondurucu derecelerde çalışmayabilir.)

7 Fan çalışmıyorsa: Hybrid sistemi hemen durdurun ve herhangi bir yetkili Lexus bayisi veya Lexus servisine ya da başka bir yetkin ve donanımlı profesyonele başvurun.

Fan çalışıyorsa: Aracı en yakın herhangi bir yetkili Lexus bayisi ya da Lexus servisi veya güvenilir başka bir servise gösterin.

8 "Motor Soğutma Sıvısı Sıcaklığı Yüksek, Güvenli Bir Yerde Durun, Kullanıcı El Kitabı'na bakın" mesajının araç bilgi ekranında gösterildiğini kontrol edin.

Mesaj hala görüntüleniyorsa: Hybrid sistemi durdurun ve herhangi bir yetkili Lexus bayisi veya Lexus servisine ya da başka bir yetkin ve donanımlı profesyonele başvurun.

Mesaj görüntülenmiyorsa: Aracı en yakındaki bir yetkili Lexus bayisi ya da Lexus servisi veya güvenilir başka bir servise gösterin.

9-12. Bir bayi ile iletişime geçmeden önce kontrol edilecek öğeler

Bir düğme kullanıldığında elektrikli bileşenler çalışmıyorsa

Elektrikli bileşenler hazlar çalışmıyorsa sigortalar yanmış olabilir.
Böyle bir durumda, sigortaları kontrol edin ve gerekliyse değiştirin.

İlgili bilgiler

[Sigortaların kontrolü ve değiştirilmesi\(S. 715\)](#)

Bir ışık yanmazsa

Aşağıdakiler bunun nedeni olabilir:

- 12 volt akü deşarj olmuş olabilir.
- 12 volt akü kutup başlarından biri veya ikisi birden ayrılmış olabilir.
- Bir sigorta atmış olabilir. Sigortaları kontrol edin.

Sorunu gideremiyorsanız veya onarım talimatlarını bilmiyorsanız, herhangi bir yetkili Lexus bayisi ya da Lexus servisi veya başka bir yetkin ve donanımlı profesyonele başvurun.

BİLGİ

■ Bir merceğin iç kısmının buğulanması

Merceğin iç kısmının geçici olarak buğulanması bir arıza göstergesi değildir. Aşağıdaki durumlarda daha fazla bilgi için herhangi bir yetkili Lexus bayisi ya da Lexus servisi veya başka bir yetkin ve donanımlı profesyonele başvurun:

- Merceğin iç kısmında büyük su damlalarının oluşması.
- Farın içinde su olması.

Sigortaların kontrolü ve değiştirilmesi

DİKKAT

Aşağıdaki uyarılara dikkat edin. Bunlara uyulmaması aracınızda hasara ve muhtemelen yangın veya yaralanmaya neden olabilir.

- Atan sigortanın yerine kesinlikle başka bir nesne veya yüksek amperli bir sigorta takmayın.
 - Her zaman orijinal Lexus sigortası veya eşdeğerini kullanın. Geçici bile olsa, kesinlikle sigorta yerine tel kullanmayın.
 - Sigortalarda veya sigorta kutusunda modifikasyon yapmayın.
 - Sigorta kutusunun yanında yüksek voltajlı parçalar ve kablolar bulunduğundan, dönüştürücü tertibatlı inverterin yanındaki sigorta kutusundaki sigortaları asla kontrol etmeyin veya değiştirmeyin.
- Aksi takdirde, elektrik şoku nedeniyle ciddi yaralanmalar ve ölümler olabilir.

UYARI

Elektriksel aşırı yüklenmesinin nedenini bulmak ve onarmak için en kısa sürede yetkili Lexus bayisi ya da Lexus servisi veya başka bir yetkin ve donanımlı profesyonele danışın.

- 1 Güç düğmesini kapatın.
- 2 Sigorta kutusu kapağını açın.

► **Motor bölmesi (Tip A)**

Tırnağı içeri doğru itin ve kapağı çıkarın.

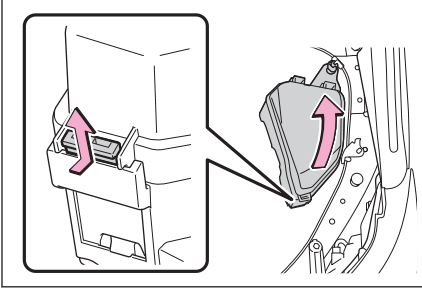

► **Motor bölmesi (Tip B)**

Tırnağı içeri doğru itin ve kapağı çıkarın.

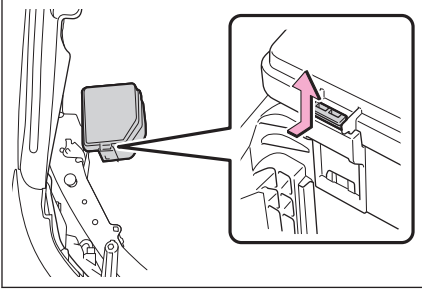

► **Gösterge panelinin sol tarafı (soldan direksiyonlu araçlar)**

Kapağı çıkarın.

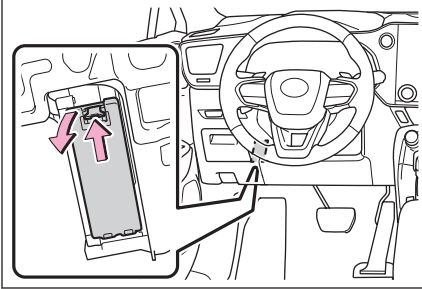

► **Gösterge panelinin sol tarafı (sağdan direksiyonlu araçlar)**

Ayak kapağını çıkarın ve sigorta kutusu kapağını sökün

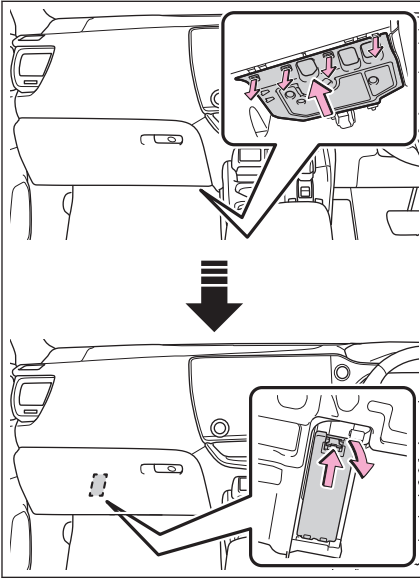

► **Bagaj bölümü (Tip A)**

Taban kaplamasını katlayın, yan kaplamayı ve kapağı çıkarın, ardından sigorta kutusu kapağını çıkarın.

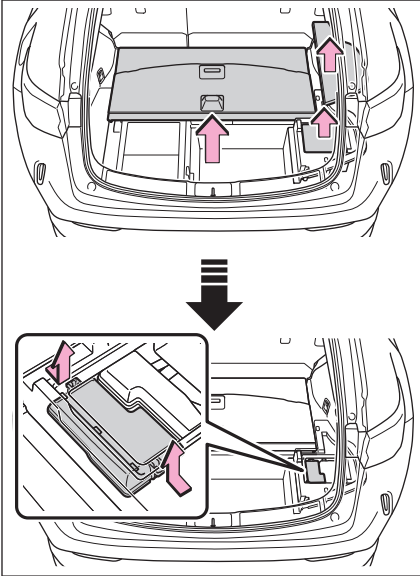

► **Bagaj bölümü (Tip B)**

Taban kaplamasını katlayın, yan kaplamayı ve kapağı çıkarın, ardından sigorta kutusu kapağını çıkarın.

9-12. Bir bayi ile iletişime geçmeden önce kontrol edilecek öğeler

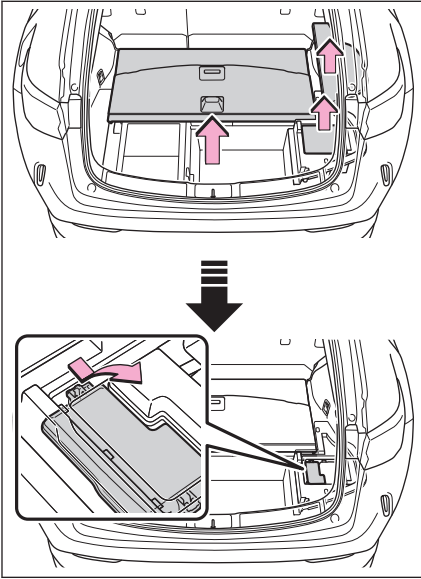

3 Sigortayı çıkarın.

Yalnızca belirli sigortalar çıkarma aleti ile çıkartılabilir.

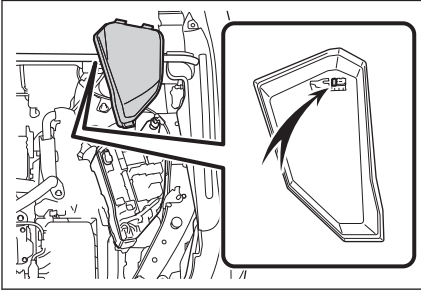

4 Sigortanın atıp atmadığını kontrol edin.

Atmış sigortaları aynı amper değerinde yeni bir sigorta ile değiştirin. Amper değerleri, sigorta kutusu kapağında yer alır.

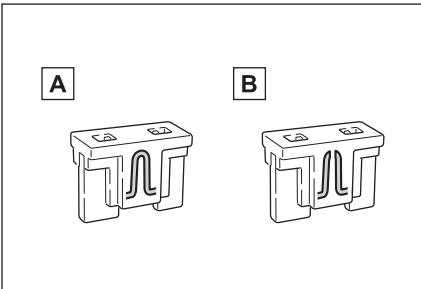

A Normal sigorta

B Atmış sigorta

BİLGİ

■ Sigorta değiştirildikten sonra

- Kapağı takarken, tırnağın sıkı bir şekilde yerine oturduğundan emin olun.
- Sigorta değiştirilmesine rağmen, farlar yanmıyorsa, ampul değişimi gerekebilir.
- Sigortalar yeniden atarsa aracı herhangi bir yetkili Lexus bayisi ya da Lexus servisi veya başka bir yetkin ve donanımlı profesyonele gösterin.

■ Bir devrede aşırı yüklenme olursa

Sigortalar, aşırı yük durumunda atarak tüm kablo tesisatını korurlar.

■ Ampulleri değiştirirken

Lexus, bu araç için tasarlanmış orijinal Lexus ürünlerini kullanmanızı tavsiye eder.

Bazı ampuller aşırı akım çekilmesini önlemek için tasarlanmış devrelere bağlı olduklarından, orijinal olmayan veya bu araç için tasarlanmamış parçalar kullanılamaz.

Ampuller

Değiştirmenin zorluk derecesi ampule göre değişir. Gerekli ampul değişiminin yapılması zor görünüyorsa yetkili bir Lexus bayisine veya Lexus yetkili servisine veya herhangi bir güvenilir servise başvurun. Diğer ampullerin değişimi hakkında bilgi edinmek için yetkili bir Lexus bayisi veya Lexus servisi ya da başka bir yetkin ve donanımlı profesyonele başvurun.

■ Aşağıdaki ampullerin değiştirilmesi

Aşağıdaki ampullerden biri yanmıyorsa herhangi bir yetkili Lexus bayisi ya da Lexus servisi veya başka bir yetkin ve donanımlı profesyonelde bunu değiştirin.

- Far
- Ön konum lambaları ve gündüz sürüş farları
- Ön sinyal lambaları (LED tipi)
- Yan sinyal lambaları
- Ön sis lambaları*
- Dönüş lambaları*
- Arka sis lambaları
- Stop/park lambaları
- Geri vites lambası
- Arka sinyal lambası

* : Bazı modellerde

9-12. Bir bayi ile iletişime geçmeden önce kontrol edilecek öğeler

- Üst stop lambası
- Plaka lambaları

■ BİLGİ

■ LED Işıklar

Ön sinyal lambaları (ampul tipi) dışındaki ışıkların her biri bir dizi LED'den oluşur. LED'lerden biri bozulursa, değiştirmek için aracınızı herhangi bir yetkili Lexus bayisi ya da Lexus servisi veya başka bir yetkin ve donanımlı profesyonelle götürün.

▲ DİKKAT

Ampullerin değiştirilmesiyle ilgili aşağıdaki uyarılara uyun.

- Farları kapatın. Farları kapattıktan hemen sonra ampulleri değiştirmeyin. Ampuller sıcak olacağından yanıklara neden olabilir.
- Çıplak elle ampulün cam kısmına dokunmayın. Ampulün cam kısmına dokunmamak mümkün değilse, ampulün kirlenmemesi ve yağlanmaması için temiz bir bez ile tutun. Ayrıca ampul çizilirse veya düşerse kırılabilir veya patlayabilir.
- Ampulleri ve diğer sabitleme parçalarını tamamen takın. Aksi takdirde, ısı kaynaklı hasar, yangın veya fara su girme durumu olabilir. Bu araca hasar verebilir ve mercek içinde buğu oluşmasına neden olabilir.
- Ampulleri, soketleri, elektrik devrelerini veya ilgili parçalarını sökmeyin veya tamir etmeyin.
Aksi takdirde, ciddi yaralanmalara veya ölüme neden olacak elektrik çarpması meydana gelebilir.
- Hasarı veya yangını önlemek için ampullerin tam olarak takıldığından ve her bir ışık ünitesine güvenli bir şekilde kilitletiğinden emin olun.
- Yüksek ısıdan dolayı hasar oluşmasını engellemek için takmadan önce ampulün watt değerini kontrol edin.

Ampul konumları

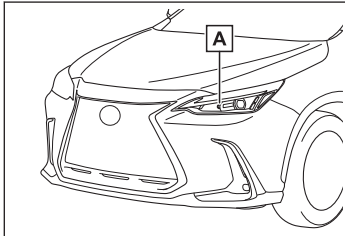

A Ön sinyal lambası (ampul tipi)

Ön sinyal lambalarının değişimi (ampul tipi)

Değişimden önce, değiştirilecek ampullerin watt değerini kontrol edin.

- 1 Ampul tabanını saat yönünün tersine çevirin.

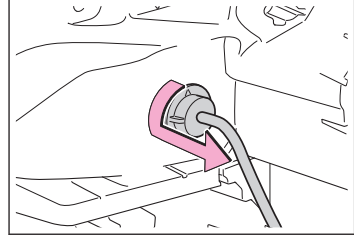

- 2 Ampülü çıkarın.

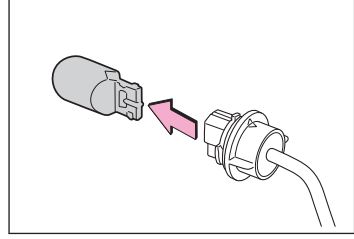

- 3 Yeni bir ampul takın ve ampul yuvasını yerleştirerek ve saat yönünde döndürerek lamba ünitesine takın.

Ampülü taktıktan sonra ön sinyal lambasını çalıştırarak ampul yuvasından ışık sızıp sızmadığını görsel olarak kontrol edin.

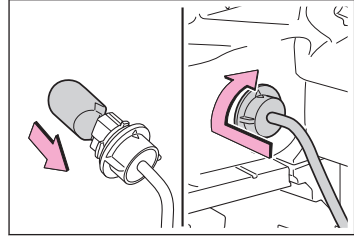

10-1. Teknik özellikler

Bakım bilgileri (yakıt, yağ seviyesi, vb.)..... 724

Yakıt bilgisi..... 733

10-2. Kişiselleştirilebilir özellikler

Kullanıcı kişiselleştirme işlevine genel bakış 735

Ayarları değiştirme yöntemi . 736

Kişiselleştirilebilir özellikler... 737

10-3. Sıfırlama

Sıfırlama yapılması gereken durumlar..... 757

10-1. Teknik özellikler

Bakım bilgileri (yakıt, yağ seviyesi, vb.)

Boyutlar ve ağırlık

Toplam uzunluk		4660 mm
Toplam genişlik		1865 mm
Aracın yüksekliği ⁽¹⁾		1660 mm ⁽²⁾ 1670 mm ⁽³⁾
Dingil mesafesi		2690 mm
İz mesafesi	Ön	1605 mm
	Arka	1625 mm
Aracın brüt ağırlığı		2320 kg ⁽⁴⁾ 2380 kg ⁽⁵⁾
İzin verilen maksimum dingil yükleri	Ön	1270 kg
	Arka	1270 kg
Çeki demiri yükü ⁽⁷⁾		60 kg
Römork kapasitesi ⁽⁷⁾	Fren donanımsız	750 kg
	Fren donanımlı	1500 kg

(1) Yüksüz araç

(2) 235/60R18 lastikli araçlar

(3) 235/50R20 lastikli araçlar

(4) AAZH20R-AWXLBW ve AAZH20L-AWXLBW modelleri için⁽⁶⁾

(5) AAZH25R-AWXLBW ve AAZH25L-AWXLBW modelleri için⁽⁶⁾

(6) Model kodu, aracınızın isim plakasında belirtilmektedir.

(7) Çekme paketi olan araçlar

Aracın şasi

■ Araç şasi numarası

Araç şasi numarası (VIN) aracınızın yasal kimliğidir. Bu, Lexus'unuzun temel kimlik numarasıdır. Aracınızın ruhsata işlenmesi için kullanılır.

- Bu numara gösterge panelinin sol üst kısmında bulunmaktadır.

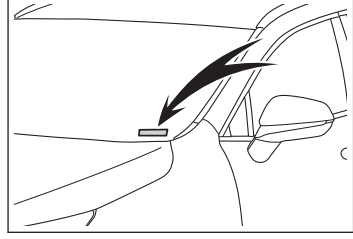

- Bu numara aynı zamanda üretici firma etiketi üzerinde de yazılıdır.

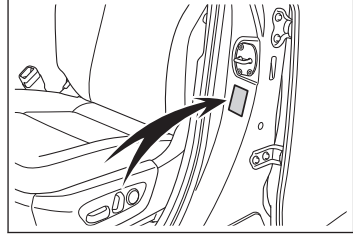

- Bu numara aynı zamanda sağ ön koltuğun altında bulunmaktadır.

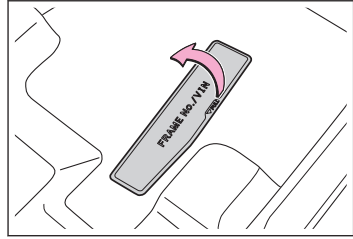

■ Motor numarası

Motor seri numarası gösterildiği gibi motor bloğuna damgalanmıştır.

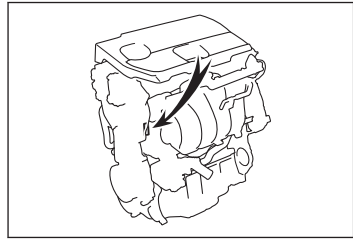

Motor

Model	Hindistan ve Ukrayna hariç: A25A-FXS Hindistan ve Ukrayna için: A25B-FXS
Tip	4 silindirli sıralı tip, 4 zamanlı, benzinli

10-1. Teknik özellikler

Çap ve strok	87,5 × 103,4 mm (3,44 × 4,07 inç)
Silindir hacmi	2487 cm ³ (151,8 cu. in)
Supap boşluğu (motor soğukken)	Otomatik ayarlama

Yakıt

Yakıt tipi	<p>Benzin istasyonunda bu tip yakıt etiketini bulduğunuzda, sadece aşağıdaki etiketlerden biriyle yakıt kullanın.</p> <div style="text-align: center;"><p>The image shows two circular fuel labels. The left one contains the text 'E5' and the right one contains 'E10'. Both are in a bold, sans-serif font.</p></div> <p>AB bölgesi: Sadece Avrupa standardı EN228'e uygun kurşunsuz benzin AB bölgesi dışında: Sadece kurşunsuz benzin</p>
Araştırma Oktan Numarası	95 veya üzeri
Yakıt deposu kapasitesi (Referans)	55,0 L

Elektrik motoru (çekiş motoru)

► Ön

Tip	Daimi mıknatıslı senkron motor
Maksimum güç	134 kW
Maksimum tork	270 N•m (27,5 kgf•m, 199,1 ft•lbf)

► Arka (AWD modeller)

Tip	Daimi mıknatıslı senkron motor
Maksimum güç	40 kW
Maksimum tork	121 N•m (12,3 kgf•m, 89,2 ft•lbf)

Hybrid akü (çekiş aküsü)

Tip	Lityum-iyon pil
Voltaj	3,7 V/hücre
Kapasite	4,3 Ah
Miktar	70 hücre
Nominal voltaj	259 V

Yağlama sistemi

■ Yağ kapasitesi (Boşaltma ve doldurma (Referans))*¹

Filtre ile	4,3 L
Filtre hariç	4,0 L

■ Motor yağı seçimi

Lexus'unuzda "Toyota Genuine Motor Oil" kullanılır. Lexus, onaylı olan "Toyota Genuine Motor Oil" ürününü kullanmanızı tavsiye eder. Eşdeğer kalitede başka motor yağları da kullanabilirsiniz.

● Yağ sınıfı:

0W-16: API sınıfı SN"Resource-Conserving", SN PLUS"Resource-Conserving"veya SP"Resource-Conserving"; veya ILSAC GF-6B çok sınıflı motor yağı

0W-20 ve 5W-30: API sınıfı SM"Energy-Conserving", SN"Resource-Conserving", SN PLUS"Resource-Conserving"veya SP"Resource-Conserving"; veya ILSAC GF-6A çok sınıflı motor yağı

● Önerilen viskozite (SAE):

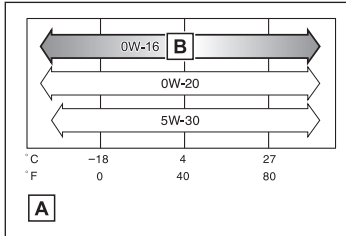

A Bir sonraki yağ değişimi öncesi beklenen sıcaklık aralığı

B Tercih edilen

Soğuk havada çalıştırmak ve yakıt ekonomisi sağlamak için Lexus fabrikada araçlara SAE 0W-16 yağ doldurulur. SAE 0W-16 yağ bulunamıyorsa, SAE 0W-20 yağ kullanılabilir. Ancak bir sonraki yağ değişiminde SAE

0W-16 kullanılmalıdır.

*1 : Motor yağı kapasitesi, motor yağını değiştirirken referans olarak kullanılacak bir miktardır. Motoru ısıtın ve hybrid sistemi kapatın, 5 dakikadan fazla bekleyin ve yağ çubuğu üzerindeki seviyeyi kontrol edin.

■ Yağ etiketlerinin okunması

API tescilli marka işaretlerinden biri veya ikisi, kullanacağınız yağı seçmenizde size yardımcı olmak için bazı yağ kutularının üzerinde yer almaktadır.

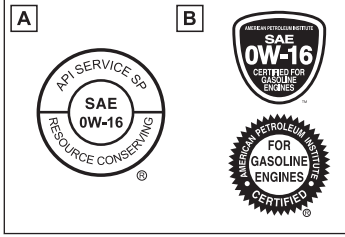

A) API Service Sembolü:

Üst kısım:"API SERVICE SP"
"American Petroleum Institute (API)'e göre yağın kalitesini gösterir.
Orta kısım:"SAE 0W-16"
SAE viskozite değerini gösterir.
Alt kısım:"Resource-Conserving"
yağın yakıt tasarrufu sağlama ve çevre koruma özelliğine sahip olduğunu ifade etmektedir.

B) ILSAC Sertifikası İşareti

ILSAC (Uluslararası Yağ Standartları ve Tescil Komitesi) sertifika işareti yağ kutularının ön yüzünde yer almaktadır.

Yağ viskozitesi (burada örnek olarak 0W-16 verilmiştir):

- 0W-16 terimindeki 0W bölümü, yağın soğukta çalışma özelliğini gösterir.

W harfinden önceki rakam ne kadar küçük olursa, soğuk hava şartlarında motoru çalıştırmanız o kadar kolay olacaktır.

- Yağ viskozite değeri 0W-16'deki 16 sayısı, yağın yüksek sıcaklıktaki viskozitesini gösterir.

Yüksek hızlarda veya aşırı yük altında çalışma durumlarında yüksek viskoziteli (daha yüksek bir değer) yağ kullanımı daha uygun olabilir.

Soğutma sistemi

Kapasite ⁽¹⁾	Benzinli motor	Çekme paketi olan araçlar: 6,7 L Çekme paketi olmayan araçlar: 6,2 L
-------------------------	----------------	---

Kapasite ⁽¹⁾	Güç kontrol ünitesi	Çekme paketi olan araçlar: 2,0 L Çekme paketi olmayan araçlar: 1,6 L
Soğutma sıvısı tipi		Aşağıdakilerden birini kullanın: ● "Toyota Super Long Life Coolant" ● Benzeri uzun ömürlü hibrit organik asit teknolojisine sahip yüksek kaliteli etilen glikol esaslı silikat, aminant, nitrat ve bor içermeyen soğutma sıvısı Tek başına su kullanmayın.

(1) Soğutma sıvısı kapasitesi bir referans değeridir. Değiştirmek gerekirse, herhangi bir yetkili Lexus bayisi ya da Lexus servisi veya başka bir yetkin ve donanımlı profesyonelle başvurun.

Ateşleme sistemi (buji)

Model	DENSO FC16HR-Q8
Boşluk	0,8 mm

⚠ UYARI

■ İridyum uçlu bujiler

Sadece iridyum uçlu buji kullanın. Buji tırnak aralığını ayarlamayın.

Elektrik sistemi

■ 12-volt akü

20°C'de serbest voltaj:	12.0 V veya üzeri (Güç düğmesini kapatın ve uzun farları 30 saniye açın.)
-------------------------	--

10-1. Teknik özellikler

■ Şarj değerleri

Hızlı şarj	15 A maks.
Yavaş şarj	5 A maks.

Hybrid şanzıman

Sıvı kapasitesi ⁽¹⁾	4,4 L
Sıvı tipi	"Toyota Genuine ATF WS"

(1) Sıvı kapasitesi referans değeridir. Değiştirmek gerekirse, herhangi bir yetkili Lexus bayisi ya da Lexus servisi veya başka bir yetkin ve donanımlı profesyonele başvurun.

⚠ UYARI

■ Hybrid şanzıman sıvı tipi

Yukarıdaki tipten farklı bir şanzıman sıvısı kullanmak anormal gürültü veya titreşime neden olabilir veya sonuç olarak aracınızın şanzımanına zarar verebilir.

Arka diferansiyel (Arka elektrik motoru)(AWD)

Yağ kapasitesi ⁽¹⁾	1,7 L
Yağ tipi ve viskozitesi	"Toyota Genuine ATF WS"

(1) Yağ kapasitesi bir referans değeridir.

Değiştirmek gerekirse, herhangi bir yetkili Lexus bayisi ya da Lexus servisi veya başka bir yetkin ve donanımlı profesyonele başvurun.

⚠ UYARI

■ Şanzıman yağı tipi

Belirtilen yağ dışında diferansiyel dişlisi yağı kullanılması anormal ses veya titreşime neden olabilir ya da aracınızın diferansiyel dişlisine zarar verebilir.

Frenler

Pedal boşluğu (1)	Soldan direksiyonlu araçlar: 128 mm Sağdan direksiyonlu araçlar: 95 mm
Fren balatası aşınma limiti	1,0 mm

Pedal boşluğu	1 - 6 mm (0,04 - 0,25 inç)
Sıvı tipi	<ul style="list-style-type: none"> ● SAE J1703 veya FMVSS No. 116 DOT 3 ● SAE J1704 veya FMVSS No. 116 DOT 4

(1) Motor çalışırken pedala 300 N'luk (30,6 kgf, 67,5 lbf) kuvvetle basıldığındaki minimum pedal boşluğu.

Direksiyon

Boşluk	30 mm'den az
--------	--------------

Lastikler ve jantlar

► 18 inç lastikler

Lastik boyutu	235/60R18 103H
Lastik hava basıncı (Önerilen soğuk lastik hava basıncı)	<p>Ön: 230 kPa (2.3 kgf/cm² veya bar, 33 psi)</p> <p>Arka: 230 kPa (2.3 kgf/cm² veya bar, 33 psi)</p>
Jant boyutu	18 × 7 1/2 J
Bijon torku	140 N•m (14,3 kgf•m, 103 ft•lbf)

► 20 inç lastikler

Lastik boyutu	235/50R20 100V		
Lastik hava basıncı (Önerilen soğuk lastik hava basıncı)	Araç hızı	Ön lastikler kPa (kgf/cm ² veya bar, psi)	Arka lastikler kPa (kgf/cm ² veya bar, psi)
	160 km/saat üzeri	250 (2,5, 36)	250 (2,5, 36)
	160 km/saat veya altı	230 (2,3, 33)	230 (2,3, 33)
Jant boyutu	20 × 7 1/2 J		
Bijon torku	140 N•m (14,3 kgf•m, 103 ft•lbf)		

BİLGİ

■ Römork çekerken (çekme paketi olan araçlar)

10-1. Teknik özellikler

Önerilen lastik basıncına 20,0 kPa (0,2 kgf/cm² veya bar, 3 psi) ilave edin ve aracınızı 100 km/saat altındaki hızlarda kullanın.

■ Sertifika

Bu araca takılı olan lastikler, Hindistan standartları IS 15633 koşullarını karşılamaktadır ve Merkezi Motorlu Taşıt Kuralları (CMVR) 1989 kapsamında belirtilen yeni kural 95 koşulları ile uyumludur.

Ampuller

	Ampuller	W	Tip
Dış	Ön sinyal lambaları (ampul tipi)	21	A

A: Köşeli ampuller (turuncu)

Yakıt bilgisi

Benzin istasyonunda bu tip yakıt etiketini bulduğunuzda, sadece aşağıdaki etiketlerden biriyle yakıt kullanın.

AB bölgesi: Yalnızca Avrupa standardı EN228'e uygun kurşunsuz benzin kullanmanız gerekmektedir.

En yüksek motor performansı için 95 veya daha yüksek oktan sayılı kurşunsuz benzin kullanın.

AB bölgesi dışında: Yalnızca kurşunsuz benzin kullanın.

En yüksek motor performansı için 95 veya daha yüksek oktan sayılı kurşunsuz benzin kullanın.



BİLGİ

■ Benzinli motorda etanol karıştırılmış benzin kullanılması

Lexus, benzin içindeki etanol oranının %10'u geçmemesi durumunda etanol karıştırılmış benzin kullanımına izin verir. Etanol içeren benzinin oktan sayısının yukarıdaki değerlerde olduğundan emin olun.

■ Motorunuz vuruntu yaparsa

- Daha fazla bilgi için herhangi bir yetkili Lexus bayisi ya da Lexus servisi veya başka bir yetkin ve donanımlı profesyonelle başvurun.
- Hızlanma sırasında ve yokuş çıkarken kısa süreli hafif bir vuruntu duyabilirsiniz. Bu normaldir ve endişe edilecek bir durum değildir.

⚠ UYARI

■ Yakıt kalitesiyle ilgili uyarı

- Uygun olmayan yakıt kullanmayın. Uygun olmayan yakıt kullanmak motora zarar verecektir.
- Mangan, demir veya kurşun gibi metal katkı maddeleri içeren benzin kullanmayın, aksi takdirde motorunuzda veya emisyon kontrol sisteminizde hasara neden olunabilir
- Metalik katkı maddeleri içeren yan sanayi yakıt katkıları eklemeyin.
- AB bölgesi: [E50] veya [E85] adı altında satılan biyo-etanol yakıt yüksek miktarda etanol içerdiği için kullanılamaz. Bu yakıtın kullanımı aracın sistemine zarar verir. Emin değilseniz yetkili Lexus bayisi ya da Lexus servisi veya başka bir yetkin ve donanımlı profesyonelle başvurun.

AB bölgesi dışında: [E50] veya [E85] adı altında satılan biyo-etanol yakıt yüksek miktarda etanol içerdiği için kullanılamaz. Aracınız maksimum %10 etanol içeren benzin karışımıyla çalışabilir. %10'dan fazla etanol içeren (E10)

UYARI

Yakıt kullanımı, aracınızın yakıt sistemine zarar verir. Yakıt özellikleri ve kalitesi garanti edilen kaynaklardan yakıt almaya dikkat edin. Emin değilseniz yetkili Lexus bayisi ya da Lexus servisi veya başka bir yetkin ve donanımlı profesyonele başvurun.

- M15, M85, M100 gibi metanol karıştırılmış benzin kullanmayın.
Metanol içeren benzin kullanılması, motorun hasar görmesine veya arızalanmasına yol açabilir.

Kullanıcı kişiselleştirme işlevine genel bakış

Aracınız, tercihlerinize göre kişiselleştirilebilen çeşitli elektronik özellikler içerir. Bu özelliklere ilişkin ayarlar orta ekran ile veya herhangi bir yetkili Lexus bayisi veya Lexus servisi ya da başka bir yetkin ve donanımlı profesyonel tarafından değiştirilebilir.

⚠ DİKKAT

Kişiselleştirme sırasında hybrid sistemin çalışıyor olması gerektiğinden, aracın yeterli havalandırma olan bir yerde park edildiğinden emin olun. Garaj gibi kapalı bir alanda karbon monoksit (CO) gibi zararlı egzoz gazları toplanıp aracın içine girebilir. Muhtemelen ölüme veya ciddi bir sağlık tehlikesine yol açabilir.

⚠ UYARI

Kişiselleştirme yaparken 12 voltluk akünün boşalmasını önlemek için hybrid sistemin çalıştığından emin olun.

Ayarları değiştirme yöntemi

Orta ekranda ayarlama

Şunu seçerek ayarlayın

İşlemlerin güvenli bir şekilde gerçekleştirilebileceği bir yerde aracı durdurun, park frenini çekin ve vitesi P konumuna getirin.

- 1 Orta ekranda  ögesini seçin.
- 2 [Araç kişiselleştirme]veya[Sürüş desteği]ögesini seçin.
- 3 Listeden ayarlarının değiştirileceği ögeyi seçin.

Aşağıdaki öğelerin ayarı değiştirilebilir. Ayrıntılar için kişiselleştirilebilir öğeler listesine bakın.

Açılıp kapatılabilen işlevler için,  (AÇIK) /  (KAPALI)

ögesini seçerek ayarlayın

- 1 Orta ekranda  ögesini seçin.
- 2 [Araç kişiselleştirme]veya[Sürüş desteği]ögesini seçin.
- 3 Listeden ayarlarının değiştirileceği ögeyi seçin.

Düğme her seçildiğinde, ayar etkinleştirilir/devre dışı bırakılır.

Etkinleştirme seçildiğinde, öge gösterimi vurgulanacaktır.

Kişiselleştirilebilir özellikler

Bazı işlev ayarları, kişiselleştirilen diğer işlevlerle aynı anda değiştirilir. Daha fazla bilgi için herhangi bir yetkili Lexus bayisi ya da Lexus servisi veya başka bir yetkin ve donanımlı profesyonele başvurun.

- A** Orta ekran kullanılarak değiştirilebilen ayarlar
B Herhangi bir yetkili Lexus bayisi ya da Lexus servisi veya başka bir yetkin ve donanımlı profesyonel tarafından değiştirilebilen ayarlar

Simgelerin açıklaması: O = Kullanılabilir, — =Kullanılamaz

Göstergeler, sayaçlar ve araç bilgi ekranı

Sayaç veya araç bilgi ekranında görüntülenen bazı öğelerin dili, ölçü birimleri vb. orta ekrandaki ayarlara göre değişir. Bkz. "MULTİMEDYA KULLANICI EL KİTABI".

İşlev	Varsayılan ayar	Kişiselleştirilmiş ayar	A	B
Gösterge ekranı tipi ⁽¹⁾	Tip 1	Tip 2	O	—
		Tip 3		
Devir saati ayarı	Sürüş moduna göre değişim	Her zaman devir saati	O	—
		Her zaman Hybrid Sistem Göstergesi		
EV göstergesi ⁽¹⁾	Açık	Kapalı	O	—
Devir göstergesi ⁽²⁾	4000 dev/dak	2000 - 6000 dev/dak	O	—
		Kapalı		
Maksimum devir ⁽²⁾	Açık	Kapalı	O	—
Öneri işlevi ⁽¹⁾	Açık	Açık (araç durduğunda)	O	O
		Kapalı		
Arka koltuk hatırlatıcı işlevi ⁽¹⁾	Açık	Kapalı	O	—

(1) Bu ayar Ayarlarım ile uyumlu olarak değişir.

(2) F SPORT modelleri

10-2. Kişiselleştirilebilir özellikler

Yansıtmalı Gösterge Ekranı*

İşlev	Varsayılan ayar	Kişiselleştirilmiş ayar	A	B
Ekran ⁽¹⁾	Açık	Kapalı	O	—
Ekran modu ⁽¹⁾	Normal	Maksimum	O	—
		Minimum		

(1) Bu ayar Ayarlarım ile uyumlu olarak değişir.

Direksiyon simidi düğmeleri (yansıtmalı gösterge ekranlı araçlar)

İşlev	Varsayılan ayar	Kişiselleştirilmiş ayar	A	B
Sağ direksiyon simidi düğmesi favori işlevleri ⁽¹⁾	Ekran kontrolü	Özel	O	—
Sol direksiyon simidi düğmesi favori işlevleri ⁽¹⁾	Müzik	Klima	O	—
		Özel		
Sensör yüksek hassasiyet modunu değiştirin (kışlık eldiven modu) ⁽¹⁾	Kapalı	Açık	O	—

(1) Bu ayar Ayarlarım ile uyumlu olarak değişir.

Kapı kilidi

İşlev	Varsayılan ayar	Kişiselleştirilmiş ayar	A	B
Kapı kilidi düğmesi göstergesi aydınlatma süresi	30 saniye	60 saniye	—	O
		600 saniye		
		1200 saniye		

* : Bazı modellerde

İşlev	Varsayılan ayar	Kişiselleştirilmiş ayar	A	B
İç kapı açma düğmesi çalıştırma ayarı (kapı açma işlevi ayarı)	Kısa	Orta	—	O
		Uzun		
Araç içindeki bir kapı açma düğmesi kullanıldığında araç bilgi ekranı/sesli uyarı çalışması	Açık	Kapalı	—	O
İç/dış kapı açma düğmesi çalıştırma yöntemi	Düğmeye basarken kilidi aç	0,6 Saniye	—	O
		Aracın içinden çalıştırma: 0,6 Saniye Dışarıdan çalıştırma: Düğmeye basarken kilidi aç		
		Aracın içinden çalıştırma: Düğmeye basarken kilidi aç Dışarıdan çalıştırma: 0,6 Saniye		
Mekanik anahtar kullanarak kilidin açılması	Bütün kapıların kilitleri bir aşamada açılır	Sürücü kapısının kilidi bir aşamada, tüm kapıların kilitleri iki aşamada açılır	—	O

10-2. Kişiselleştirilebilir özellikler

İşlev	Varsayılan ayar	Kişiselleştirilmiş ayar	A	B
Vites kolu konumuna göre kapı kilitleme fonksiyonu ⁽¹⁾	Kapalı	Açık	O	O
Vites kolu konumuna göre kapı kilidini açma fonksiyonu ⁽¹⁾	Kapalı	Açık	O	O
Sürücü kapısına bağlı olarak kapı kilitlerinin açılması ⁽¹⁾⁽²⁾	Açık	Kapalı	O	O

(1) Bu ayar Ayarlarım ile uyumlu olarak değişir.

(2) Güç düğmesi kapalı konuma getirildikten sonra yaklaşık 45 saniye içinde sürücü kapısı açıldığında tüm kapı kilitleri otomatik olarak açılır.

Elektrikli bagaj kapağı*

İşlev	Varsayılan ayar	Kişiselleştirilmiş ayar	A	B
Bagaj kapağı otomatik açma ve durdurma konumu	5	İstenen konumda dur (yükseklik) ⁽¹⁾	O	—
		1 ila 5		
Elektrikli bagaj kapağı işlemleri	Açık	Kapalı	O	—
Sesli uyarı seviyesi	3	1	O	—
		2		
Ayak Sensörü ^{*(2)}	Açık	Kapalı	O	—
Ayak çalışma uyarı sesi ^{*(2)}	Açık	Kapalı	—	O

İşlev	Varsayılan ayar	Kişiselleştirilmiş ayar	A	B
Kapıyı kilitleyen uzaktan kumandanın  düğmesini doğrulayan işlev	Kapalı	Açık	—	O
Kapat ve kilitle (uzaklaş) işlevi	Açık	Kapalı	—	O
Eller serbest kapatma ve kilitleme (uzaklaşma) işlevi *	Kapalı	Açık	—	O

(1) Alt bagaj kapağı  düğmesi ile ayarlanır.

(2) Çekme demiri takıldığında, ayak sensörü çalışmaz

Akıllı giriş ve çalıştırma sistemi ve uzaktan kumanda

İşlev	Varsayılan ayar	Kişiselleştirilmiş ayar	A	B
Çalışma sinyali (Dörtlü flaşörler) ⁽¹⁾	Açık	Kapalı	O	O
Kilitler açıldıktan sonra kapı açılmazsa, otomatik kapı kilitleme sistemi devreye girmeden önce geçen süre ⁽¹⁾	30 saniye	60 saniye	O	O
		120 saniye		
Açık kapı sesli uyarısı	Açık	Kapalı	—	O

* : Bazı modellerde

10-2. Kişiselleştirilebilir özellikler

(1) Bu ayar Ayarlarım ile uyumlu olarak değişir.

Akıllı giriş ve çalıştırma sistemi

İşlev	Varsayılan ayar	Kişiselleştirilmiş ayar	A	B
Akıllı giriş ve çalıştırma sistemi	Açık	Kapalı	O	O
Akıllı kapı kilidi açma ⁽¹⁾	Tüm kapılar	Sürücü kapısı	O	O
Ard arda kilitleme çalışmasının sayısı	2 kez	İstenilen sayıda	—	O
Sürücü kapı kolunu tutarken tüm kapıların kilidini açmadan önce geçen süre	2 saniye	Kapalı 1,5 saniye 2,5 saniye	—	O

(1) Bu ayar Ayarlarım ile uyumlu olarak değişir.

Uzaktan kumanda

İşlev	Varsayılan ayar	Kişiselleştirilmiş ayar	A	B
Kilit açma işlemi ⁽¹⁾	Bütün kapıların kilitleri bir aşamada açılır	Sürücü kapısının kilidi bir aşamada, tüm kapıların kilitleri iki aşamada açılır	O	O
Elektrikli bagaj kapağı kilit açma işlemi	Basılı halde tutun (kısa)	Bir kez kısa basma İki kez basma Basılı halde tutma (Uzun) Kapalı	—	O

(1) Bu ayar Ayarlarım ile uyumlu olarak değişir.

Güvenlik

İşlev	Varsayılan ayar	Kişiselleştirilmi ş ayar	A	B
Hareket sensörü ve eğim sensörü	AÇIK	KAPALI	0	—

Sürüş konumu hafızası*

İşlev	Varsayılan ayar	Kişiselleştirilmi ş ayar	A	B
Araçtan çıkarken sürücü koltuğunun hareketi ⁽¹⁾	Standart	Kapalı	0	0
		Kısmi		
Direksiyon hareketi ⁽¹⁾	Sadece kaldırma	Sadece teleskopik	0	—
		Yükseklik ayarlı ve teleskopik		
		Kapalı		

(1) Bu ayar Ayarlarım ile uyumlu olarak değişir.

Dış dikiz aynaları

İşlev	Varsayılan ayar	Kişiselleştirilmi ş ayar	A	B
Otomatik ayna katlama ve açma işlemi	Kapı kilitleme/ kilit açma ile bağlantılı	Kapalı	—	0
		Güç düğmesinin kullanımı ile bağlantılı		

* : Bazı modellerde

10-2. Kişiselleştirilebilir özellikler

Elektrikli camlar ve açılır tavan* veya panoramik açılır tavan*

İşlev	Varsayılan ayar	Kişiselleştirilmiş ayar	A	B
Mekanik anahtar ile bağlantılı çalışma	Kapalı	Açık	—	O
Uzaktan kumanda ile bağlantılı çalışma	Kapalı	Açık	—	O

Açılır tavan*

İşlev	Varsayılan ayar	Kişiselleştirilmiş ayar	A	B
Mekanik anahtar kullanıldığında parçaların bağlantılı çalışması (yalnızca açılma)	Sadece kayma	Sadece kaldırma	—	O
Uzaktan kumanda kullanıldığında parçaların bağlantılı çalışması (yalnızca açılma)	Sadece kayma	Sadece kaldırma	—	O

Otomatik aydınlatma kontrol sistemi

İşlev	Varsayılan ayar	Kişiselleştirilmiş ayar	A	B
Işık sensörü hassasiyeti ⁽¹⁾	Normal	Aydınlık	O	O
		Parlak		
		Koyu		

* : Bazı modellerde

İşlev	Varsayılan ayar	Kişiselleştirilmiş ayar	A	B
Işık sensörü hassasiyeti ⁽¹⁾	Normal	Koyu	O	O
Uzatılmış Far aydınlatma sistemi (farların otomatik olarak sönmesine kadar geçen süre)	30 saniye	60 saniye	—	O
		90 saniye		
		120 saniye		

(1) Bu ayar Ayarlarım ile uyumlu olarak değişir

Işıklar

İşlev	Varsayılan ayar	Kişiselleştirilmiş ayar	A	B
Karşılama aydınlatması	Açık	Kapalı	—	O

Sürüş Duyarlı Uzun Far Sistemi

İşlev	Kişiselleştirilmiş ayarlar	A	B
Sürüş Duyarlı Uzun Far Sistemi	AÇMA/KAPAMA	—	O
Araç hızına bağlı olarak uzun farların parlaklık seviyesini ve aydınlattığı alanın ayarı	15 km/h / 30 km/h / 80 km/h	—	O
Virajda dönerken uzun farların şiddeti ayarlanır (aracın döndüğü yöndeki alanı daha parlak bir şekilde aydınlatır)	AÇMA/KAPAMA	—	O

10-2. Kişiselleştirilebilir özellikler

İşlev	Kişiselleştirilmiş ayarlar	A	B
Öndeki araç ile aradaki mesafeye bağlı olarak kısa farların aydınlatığı mesafe ayarlanır	AÇMA/KAPAMA	—	O
Üst seviye uzun far ışık dağıtım kontrolü	AÇMA/KAPAMA	—	O
Yağmur için uzun far ışık dağıtım kontrolü	AÇMA/KAPAMA	—	O
Kentsel alanlar için ışık dağıtım kontrolü	AÇMA/KAPAMA	—	O

Çarpışma Öncesi Uyarı Sistemi

İşlev	Kişiselleştirilmiş ayar	A	B
Çarpışma Öncesi Uyarı Sistemi	AÇMA/KAPAMA	O	—
Uyarı zamanlaması ⁽¹⁾	Daha Sonra / Varsayılan / Daha Önce	O	—

(1) Bu ayar Ayarlarım ile uyumlu olarak değişir.

Ön Manevra Uyarısı*

Fonksiyon	Kişiselleştirilmiş ayar	A	B
Ön manevra uyarısı	AÇMA/KAPAMA	O	—
Uyarı zamanlaması ⁽¹⁾	Daha Sonra / Varsayılan / Daha Önce	O	—

(1) Bu ayar Ayarlarım ile uyumlu olarak değişir

* : Bazı modellerde

Şeritten Ayrılma Uyarı sistemi

İşlev	Kişiselleştirilmiş ayarlar	A	B
Şeritten Ayrılma Uyarı sistemi ⁽¹⁾	AÇMA/KAPAMA	O	—
Uyarı zamanlaması ⁽¹⁾	Varsayılan/Daha Önce	O	—
Uyarı seçenekleri ⁽¹⁾	Titreşim/Sesli	O	—

(1) Bu ayar Ayarlarım ile uyumlu olarak değişir.

Şerit Değiştirme Desteği*

Fonksiyon	Kişiselleştirilmiş ayar	A	B
Şerit Değiştirme Desteği ⁽¹⁾	AÇMA/KAPAMA	O	—

(1) Bu ayar Ayarlarım ile uyumlu olarak değişir

Sürücü molası önerisi

Fonksiyon	Kişiselleştirilmiş ayar	A	B
Sürücü molası önerisi	AÇMA/KAPAMA	O	—

Viraj hızı azaltma

İşlev	Kişiselleştirilmiş ayar	A	B
Viraj hızı azaltma ⁽¹⁾	KAPALI / Yüksek / Orta / Düşük	O	—

(1) Bu ayar Ayarlarım ile uyumlu olarak değişir.

* : Bazı modellerde

10-2. Kişiselleştirilebilir özellikler

Dinamik Radarlı Sabit Hız Kontrolü / Hız Sınırlayıcı*

İşlev	Kişiselleştirilmiş ayar	A	B
Sollama önleme ⁽¹⁾	AÇMA/KAPAMA	O	—
Hızlanma ayarı ⁽¹⁾	Yüksek / Orta / Düşük	O	—
Hız ayarı (kısa basış) ⁽¹⁾	1 km/h / 5 km/h / 10 km/h veya 1 mph / 5 mph / 10 mph	O	—
Hız ayarı (uzun basış) ⁽¹⁾	1 km/h / 5 km/h / 10 km/h veya 1 mph / 5 mph / 10 mph	O	—
DRCC (RSA) ⁽¹⁾	AÇMA/KAPAMA	O	—
Hız sınırı sapması ⁽¹⁾	-5 ila +5	O	—
Kılavuz mesajı ⁽¹⁾	AÇMA/KAPAMA	O	—

(1) Bu ayar Ayarlarım ile uyumlu olarak değişir.

Proaktif Sürüş Desteği*

İşlev	Kişiselleştirilmiş ayar	A	B
Proaktif Sürüş Desteği ⁽¹⁾	AÇMA/KAPAMA	O	—
Destek zamanlaması ⁽¹⁾	Daha Sonra / Varsayılan / Daha Önce	O	—

(1) Bu ayar Ayarlarım ile uyumlu olarak değişir.

* : Bazı modellerde

Trafik İşareti Desteği*

İşlev	Kişiselleştirilmiş ayar	A	B
Trafik İşareti Desteği (1)	AÇMA/KAPAMA	O	—
Aşırı hız bildirim yöntemi(1)	Yok / Görsel / Görsel&Sesli	O	—
Diğer bildirim yöntemi(1)(2)	Yok / Görsel / Görsel&Sesli	O	—
Aşırı hız bildirim seviyesi(1)	10 km/h (5 mph) / 5 km/h (3 mph) / 2 km/h (1 mph)	O	—

(1) Bu ayar Ayarlarım ile uyumlu olarak değişir

(2) Navigasyon sistemine sahip araçlar

Lexus park destek sensörü*

İşlev	Varsayılan ayar	Kişiselleştirilmiş ayar	A	B
Lexus park destek sensörü(1)	Açık	Kapalı	O	—

(1) Bu ayar Ayarlarım ile uyumlu olarak değişir.

Park destek ses seviyesi*

İşlev	Varsayılan ayar	Kişiselleştirilmiş ayar	A	B
Park destek ses seviyesi (1)	Orta	Düşük	O	—
		Yüksek		

(1) Bu ayar Ayarlarım ile uyumlu olarak değişir.

* : Bazı modellerde

10-2. Kişiselleştirilebilir özellikler

BSM (Kör Nokta Monitörü)*

İşlev	Kişiselleştirilmiş ayar	A	B
Kör nokta monitörü	Açma/Kapama	O	—
Dış dikiz aynası göstergesinin parlaklığı ⁽¹⁾	Loş Işık/Parlak	O	—
Yaklaşan araç için uyarı zamanlaması (hassasiyet) ⁽¹⁾	Geç/Orta/Erken	O	—

(1) Bu ayar Ayarlarım ile uyumlu olarak değişir.

Güvenli Çıkış Desteği (→ S.425)*

İşlev	Kişiselleştirilmiş ayar	A	B
Güvenli Çıkış Desteği	Açma/Kapama	O	—
Dış dikiz aynaları gösterimi ⁽¹⁾	Açma/Kapama	O	—
Algılama hassasiyeti ⁽¹⁾	Düşük/Orta/Yüksek	O	—

(1) Bu ayar Ayarlarım ile uyumlu olarak değişir.

RCTA (Geri Manevra Trafik Uyarısı) (→ S.442)*

İşlev	Kişiselleştirilmiş ayar	A ⁽¹⁾	B
RCTA (Geri Manevra Trafik Uyarısı)	Açma/Kapama	O	—
Çalışırken RCTA'nın uyarı ses seviyesi ⁽¹⁾⁽²⁾	Level1/Level2/Level3	O	—

(1) Bu ayar Ayarlarım ile uyumlu olarak değişir.

(2) Ses seviyesi Lexus park destek sensörü, RCTA ve RCD arasında bağlantılıdır.

* : Bazı modellerde

RCD (Arka kamera algılama)*

İşlev	Varsayılan ayar	Kişiselleştirilmiş ayar	A	B
RCD (Arka kamera algılama) ⁽¹⁾	Açık	Kapalı	O	—

(1) Bu ayar Ayarlarım ile uyumlu olarak değişir.

PKSB (Park Destek Freni) *

İşlev	Varsayılan ayar	Kişiselleştirilmiş ayar	A	B
PKSB (Park Destek Freni) ⁽¹⁾	Açık	Kapalı	O	—

(1) Bu ayar Ayarlarım ile uyumlu olarak değişir.

Lexus Teammate Advanced Park1**

İşlev	Varsayılan ayar	Kişiselleştirilmiş ayar	A	B
Remote Park*	Açık	Kapalı	O	—
Çalışma sırasında araç hızı	Normal	Yavaş	O	—
		Hızlı		
Nesnelere olan mesafe	Normal	Uzak	O	—
Tercih edilen park yöntemi	Paralel	Dik	O	—
Tercih edilen park yönü	İleri	Geri alma	O	—
Tercih edilen çıkış yönü (dik) ⁽¹⁾	Sol	Sağ	O	—

* : Bazı modellerde

**1 : Bu ayarlar Advanced Park yönlendirme ekranından değiştirilebilir.

10-2. Kişiselleştirilebilir özellikler

İşlev	Varsayılan ayar	Kişiselleştirilmiş ayar	A	B
Tercih edilen çıkış yönü (paralel) ⁽¹⁾	Sağ	Sol	O	—
Park sırasında kamera görüntüsü	Normal	Geniş	O	—
Çıkarken kamera görüntüsü	Geniş	Normal	O	—
Park yolu ayarı	0 (Ortalanmış)	-3 (İçe) - 3 (Dışa)	O	—
Yol genişliği ayarı	Normal	Biraz dar	O	—
		Dar		
Park konumu ayarı (ileri)	0 (Ortalanmış)	-3 (Arkaya) ila 3 (Öne)	O	—
Park konumu ayarı (geri)	0 (Ortalanmış)	-3 (Arkaya) ila 3 (Öne)	O	—
Arka aksesuar ayarı	Kapalı	10 cm	O	—
		20 cm		
		30 cm		
		40 cm		
Kayıtlı park alanını sil	—	—	O	—

(1) Varsayılan ayarlar ülkeye göre değişiklik gösterir.

Sürüş modu seçim düğmesi

Fonksiyon	Varsayılan ayar	Kişiselleştirilmiş ayar	A	B
Özel modda güç aktarım sistemi kontrolü*	Normal	Güç	O	—
		Eco		

* : Bazı modellerde

Fonksiyon	Varsayılan ayar	Kişiselleştirilmiş ayar	A	B
Süspansiyon özel modda*	Normal	Sport	O	—
Direksiyon özel modda*	Normal	Sport	O	—
Kişiselleştirilmiş modda klima çalışması*	Normal	Eco	O	—

Otomatik klima sistemi

İşlev	Varsayılan ayar	Kişiselleştirilmiş ayar	A	B
"AUTO" düğmesi açıkken dış hava modu ve çevrim havası modu arasında otomatik geçiş (AUTO düğmesi bağlantılı hava modu değişimi) ⁽¹⁾	Açık	Kapalı	O	O
AUTO düğmesi açıldığında A/C düğmesinin otomatik olarak açılması (AUTO düğmesine bağlı A/C düğmesi) ⁽¹⁾	Açık	Kapalı	O	O
AUTO modunda direksiyon ısıtıcısı sıcaklık ayarı ⁽¹⁾	Standart	-2 (soğuk) ile 2 (sıcak) arasında	O	O

10-2. Kişiselleştirilebilir özellikler

İşlev	Varsayılan ayar	Kişiselleştirilmiş ayar	A	B
Sürücü tarafındaki otomatik koltuk ısıtıcısı/ havalandırması AUTO modundayken Sıcaklık/Fan hızı ayarı ⁽¹⁾	Standart	-2 (soğuk) ile 2 (sıcak) arasında	O	O
Ön yolcu tarafındaki otomatik koltuk ısıtıcısı/ havalandırması AUTO modundayken Sıcaklık/Fan hızı ayarı ⁽¹⁾	Standart	-2 (soğuk) ile 2 (sıcak) arasında	O	O

(1) Bu ayar Ayarlarım ile uyumlu olarak değişir.

Aydınlatma

İşlev	Varsayılan ayar	Kişiselleştirilmiş ayar	A	B
Işıklar sönmeye başlamadan önce geçen süre ⁽¹⁾	15 saniye	Kapalı	O	O
		7,5 saniye		
		30 saniye		
Güç düğmesi kapalı konuma alındıktan sonraki çalışma	Açık	Kapalı	—	O
Elektronik anahtar ile araca yaklaştığınızda ki çalışma	Açık	Kapalı	—	O
Kapı kilitleme açıldığında ki çalışma	Açık	Kapalı	—	O

İşlev	Varsayılan ayar	Kişiselleştirilmiş ayar	A	B
Ayak bölmesi aydınlatmaları	Açık	Kapalı	—	O
Ön döşeme süsleme lambaları*, iç tutamak lambaları ve orta konsol lambası*	Açık	Kapalı	—	O
Dış ayak alanı ışıkları sönmeyen önce geçen süre ⁽¹⁾	15 saniye	Kapalı	O	O
		7,5 saniye		
		30 saniye		
Elektronik anahtar ile araca yaklaştığınızda dış ayak alanı ışıklarının çalışması	Açık	Kapalı	—	O
Kapılar açıldığında dış ayak bölgesi ışıklarının çalışması	Açık	Kapalı	—	O
Bir kapı açıldığında dış ayak bölgesi ışıklarının çalışması	Açık	Kapalı	—	O
Kapatıldığında dış ayak bölmesi ışıklarının sönməsi	Uzun	Kısa	—	O

* : Bazı modellerde

10-2. Kişiselleştirilebilir özellikler

İşlev	Varsayılan ayar	Kişiselleştirilmiş ayar	A	B
Kapılar kilitlendikten sonra iç ışıkların ve dış ayak bölgesi ışıklarının çalışması	Açık	Kapalı	—	O
Renk seçimi ⁽¹⁾	İpeksi beyaz	Rengi ayarlayın	O	—
		Özel		
Parlaklık kontrolü ⁽¹⁾	Maksimum	İstenen parlaklık	O	—

(1) Bu ayar Ayarlarım ile uyumlu olarak değişir.

Güç düğmesi

İşlev	Kişiselleştirilmiş ayar	A	B
ACC kişiselleştirmesi ACC modunu etkinleştirme/ devre dışı bırakma	Açma/Kapama	O	O

Sıfırlama yapılması gereken durumlar

12 volt akü yeniden bağlandıktan ya da araçta bakım yapıldıktan sonra normal çalışma için sıfırlanması gerekir:

Öge	Sıfırlama zamanı	Referans
Elektrikli bagaj kapağı*	● 12 volt akü yeniden bağlandıktan veya değiştirildikten sonra	→ S.94
Lexus park destek monitörü	● 12 volt akü yeniden bağlandıktan veya değiştirildikten sonra	Bkz."MULTİMEDYA KULLANICI EL KİTABI".
Panoramik görüş monitörü*	● 12 volt akü yeniden bağlandıktan veya değiştirildikten sonra	Bkz."MULTİMEDYA KULLANICI EL KİTABI".
Yağ bakımı	● Bakım yapıldıktan sonra	→ S.552
Lastik basıncı uyarı sistemi	<ul style="list-style-type: none"> ● Belirtilen lastik basıncı, taşınan yük vb. nedeniyle değiştiğinde. ● Örneğin lastik boyutu değiştiğinden dolayı lastik basıncı değiştirildiğinde. 	→ S.580

* : Bazı modellerde

Ek

İzinsiz modifikasyonlar, kayıtlı araç verileri vb. hakkında ek bilgiler.

Aksesuarlar, yedek parçalar ve Lexus'unuzdaki değişiklikler

Lexus marka araçlar için bugün piyasada orijinal Lexus ve orijinal olmayan çeşitli yedek parça ve aksesuarlar satılmaktadır. Lexus, araç ile birlikte teslim aldığınız orijinal Lexus parça veya aksesuarlarının değiştirilmesi gerektiğinde, orijinal Lexus yedek parça ve aksesuarları kullanmanızı önerir. Eşdeğer kalitedeki diğer parça veya aksesuarlar da kullanılabilir.

Orijinal Lexus olmayan yedek parça ve aksesuarlardan veya bunların değiştirilmesi veya montajından doğabilecek sorunlar garanti kapsamına girmez ve Lexus'u yükümlülük altına sokmaz. Ayrıca orijinal Lexus olmayan yedek parça ve aksesuarların kullanımından kaynaklanacak hasar veya performans sorunları garanti kapsamına alınmaz.

Siber Saldırı Riski

Elektronik cihazların ve telsizlerin takılması, takılı parçalar üzerinden siber saldırı riskini artırır, bu da beklenmedik kazalara ve kişisel bilgilerin sızmasına neden olabilir.

Lexus, orijinal olmayan Lexus ürünlerinin takılmasından kaynaklanan sorunlar için herhangi bir garanti vermez.

Araç verilerinin kaydedilmesi

Bu araç, araç kontrolleri ve işlemleriyle ilgili belirli verileri kaydeden gelişmiş bilgisayarlarla donatılmıştır.

■ Bilgisayarlar tarafından kaydedilen veriler

Aşağıdaki gibi belirli veriler, her bir işlevin çalışma zamanlamasına ve durumuna bağlı olarak kaydedilir.

- Motor hızı/Elektrik motoru hızı (çekiş motoru hızı)
- Hızlanma durumu
- Fren durumu
- Araç hızı
- Sürüş destek sistemlerinin çalışma durumu
- Kameralardan gelen görüntüler

Aracınız kameralarla donatılmıştır. Kayıt kameralarının yeri için, herhangi bir yetkili Lexus bayisi ya da Lexus servisi veya başka bir yetkin ve donanımlı profesyonele başvurun.

Kaydedilen veriler, aracınızın donanım seviyesi, opsiyonları ve varış noktalarına göre değişiklik gösterir.

Bu bilgisayarlar konuşmaları veya sesleri kaydetmez ve yalnızca belirli durumlarda aracın dışındaki görüntüleri kaydeder.

■ Veri kullanımı

Lexus bu bilgisayarın kaydettiği verileri arıza teşhisi, araştırma-geliştirme çalışmaları ve kalite iyileştirme için kullanabilir.

Lexus, aşağıdaki durumlar haricinde kayıtlı verileri üçüncü şahıslar ile paylaşmayacaktır:

- Araç sahibinin onayı ile veya araç kiralıkta kiralayan kişinin onayı ile
- Polis, mahkeme veya bir devlet kuruluşunun resmi isteğine karşılık olarak
- Lexus tarafından yasal davalarda kullanmak için
- Verilerin belirli bir araç veya araç sahibine bağlı olmadığı araştırma işleri için

BİLGİ

Araç tarafından kaydedilen görüntü bilgileri herhangi bir yetkili Lexus bayisi ya da Lexus servisi veya güvenilir başka bir servis tarafından silinebilir.

Görüntü kaydı işlevi devre dışı bırakılabilir. Fakat, işlev devre dışı bırakılırsa, sistemin çalıştığı zamana ait veriler kullanılamayacaktır.

Lexus Safety System + verilerinin Toyota sunucuları tarafından araştırma ve geliştirme ve bireysel hizmetlerin sağlanması amacıyla toplanmasını durdurmak isterseniz, herhangi bir yetkili Lexus bayisi ya da Lexus servisi veya başka bir yetkin ve donanımlı profesyonele başvurun.

Bir radyo verici sisteminin kurulumu için uyarılar

Aracınıza, radyo verici sisteminin bağlanması aşağıdaki gibi elektronik sistemleri etkileyebilir:

- Hybrid sistem
- Çok noktadan yakıt enjeksiyon sistemi/sıralı çok noktadan yakıt enjeksiyon sistemi
- Lexus Güvenlik Sistemi +
- Kilitleme önleyici fren sistemi
- SRS hava yastığı sistemi
- Aktif gergili emniyet kemeri sistemi

Gerekli önlemler ve radyo verici sisteminin takılması ile ilgili özel talimatlar için mutlaka herhangi bir yetkili Lexus bayisi veya Lexus servisi ya da başka bir yetkin ve donanımlı profesyonele danışın.

Frekans bantları, güç seviyeleri, anten pozisyonları ve radyo verici kurulum şartları hakkında daha fazla bilgi için Lexus yetkili satıcı servisimize veya yeterli uzmanlığa ve donanıma sahip başka bir kuruma danışabilirsiniz.

Hybrid elektrikli araçlardaki yüksek voltajlı parçalar ve kablolar, elektromanyetik koruma görevi gören yapılara sahiptir. Geleneksel benzinle çalışan araçlar ve elektronik ev aletleri ile yaklaşık olarak aynı miktarda elektromanyetik radyasyon yayarlar.

Radyo frekansı vericide istenmeyen parazitler alabilir.

Lexus'unuzu hurdaya çıkarma uyarıları

Lexus'unuzdaki SRS hava yastığı ve emniyet kemeri aktif gergi donanımları, patlayıcı kimyasal maddeler içermektedir. SRS hava yastıkları ve emniyet kemeri aktif gergi donanımları olduğu gibi bırakarak araç kullanımdan kaldırılırsa, yangın gibi kazalara neden olabilir. Aracınızın kullanımdan kaldırılmasından önce, SRS hava yastıklarının ve emniyet kemeri aktif gergi donanımlarının, herhangi bir yetkili Lexus bayisi veya Lexus servisi ya da başka bir yetkin ve donanımlı profesyonel tarafından sökülmesini ve bertaraf edilmesini sağlayın.

"QR kodu"

"QR kodu" sözcüğü, Japonya ve diğer ülkelerde DENSO WAVE INCORPORATED şirketinin tescilli ticari markasıdır.

Semboller, sayılar

12 volt akü.....	571
12 volt akü kontrolü.....	571
12 volt akü boşalmışsa.....	672

A**A/C**

Klima filtresi.....	574
---------------------	-----

ACCESSORY modu..... 150

Acil durumda aracın durdurulması.....	609
--	------------

Acil durumda kapatma sistemi..... 611**Acil durumlarda**

12 volt akü boşalmışsa.....	648,672
Acil durumda aracın durdurulması	609
Aracınız hararet yaparsa.....	711
Araç suya batmışsa veya yolda su yükseliyorsa.....	610
Başka bir araçla çekme.....	700
Bir uyarı ışığı yanar/yanıp söner...	612
Bir uyarı mesajı görüntülenirse.....	623
Düz kasa kamyonun kullanımı.....	699
Elektronik anahtar düzgün çalışmazsa.....	647,672
Hybrid sistem çalışmıyorsa.....	645,648,654-656
Lastiğiniz patlarsa.....	657,670

Acil durumlarda araç çekme.....700**Acil Sürüş Durdurma Sistemi..... 416****Açılır tavan**

Açılır tavan hafif açık konumdayken kapatıldığında, tekrar eski konumuna geri dönüyorsa.....	687
Açılır tavan kapanıp ardından hafifçe açıldığında.....	687

Açma kolu

Motor kaputu.....	563
Yakıt deposu kapağı.....	177

Advanced Park.....467

Çalışma.....	477
--------------	-----

Ağırlık

Ağırlık.....	724
--------------	-----

AHB

Bkz. Otomatik Uzun Far

AHS

Bkz. Sürüş Duyarlı Uzun Far Sistemi

Akıllı giriş ve çalıştırma sistemi..... 68

Anten konumu.....	68
Elektronik anahtar düzgün çalışmazsa.....	672
Giriş fonksiyonları.....	77,99
Hybrid sistemin çalıştırılması.....	148
Kapsama alanı.....	68
Pil gücünü koruma fonksiyonu.....	64
Radyo dalgasının etkileri.....	68

Akü (12 volt akü)

12 volt akü boşalmışsa.....	648
-----------------------------	-----

Alarm..... 83

Sesli uyarı.....	612
------------------	-----

Ampuller

Değiştirme.....	719
-----------------	-----

Anahtar

Anahtarsız giriş.....	68
Bir anahtar kaybolduysa.....	671

Anahtarlar.....64

Anahtar numarası plakası.....	64
Elektronik anahtar.....	64
Elektronik anahtar düzgün çalışmazsa.....	647,672
Kartlı anahtar.....	64
Mekanik anahtar.....	64
Pil gücünü koruma fonksiyonu.....	64

Anahtarsız giriş

Akıllı giriş ve çalıştırma sistemi.....	68
---	----

Antenler (akıllı giriş ve çalıştırma sistemi)..... 68

Aracın Arkasında Hareket Eden Araçlar.....	461
Aracın Arkasındaki Yayalar.....	463
Aracın Ön ve Arkasındaki Sabit Nesnelere.....	458
Araç bilgi ekranı.....	306,308
Çalışma.....	313
Uyarı mesajları.....	623
Araç şasi numarası.....	724
Araç verilerinin kaydedilmesi.....	758
Arıza gösterge lambası.....	614
Arka cam buğu çözücüsü	
Cam.....	204
Arka kapılar	
Arka kapılar içeriden açılmıyorsa.....	684
Arka koltuklar.....	128
Baş dayamaları.....	125
Arka sinyal lambası	
Ampullerin değiştirilmesi.....	719
Arka sis lambaları.....	211
Ampullerin değiştirilmesi.....	719
Düğme.....	211
Arka yolcu emniyet kemeri uyarı ışığı	
.....	617
Aşırı ısınma.....	711
Ayak bölmesi aydınlatmaları.....	259
Ayarlarım.....	230
Ayna	
Dijital Dikiz Aynası.....	135
İç dikiz aynası.....	134
Aynalar	
Dış dikiz aynaları.....	143

B

Bagaj kapağı.....	94
Bagaj kapağı açılmıyorsa.....	685
Bakım	
Bakım bilgileri.....	724
Bakım gereksinimleri.....	551,553

Kendinizin yapabileceği bakımlar.....	561
Periyodik bakım.....	556
Baş dayamaları.....	125
Bijon anahtarı.....	598
Bir arıza olduğunu düşünüyorsanız...	704
Boyutlar.....	724
Buğu çözücü	
Arka cam buğu çözücüsü.....	204
Dış dikiz aynaları.....	205
Ön cam.....	202
Buğu çözücü (Arka cam buğu çözücü).....	204
Buji.....	729
Büyük çocuk koltuğu.....	41

C

Cam kilitleme düğmesi.....	92
Camlar	
Arka cam buğu çözücüsü.....	204
Camlar açılıp kapanmıyorsa.....	708
Yıkayıcı.....	198,200

Ç

Çarpışma Öncesi Uyarı Sistemi....	348
Çekiş aküsü (hybrid akü)	
Hybrid akü (çekiş aküsü) hava girişleri.....	37
Konum.....	32
Teknik özellikler.....	727
Çekiş motoru (elektrik motoru)..	30,32
Çekme	
Başka bir araçla çekme.....	700
Düz kasa kamyonun kullanımı.....	699
Römork çekerken.....	115,123
Çift kilit sistemi.....	84
Çocuk güvenliği	
12 volt akü uyarıları.....	571
Otomatik cam kilitleme düğmesi.....	92

Çocuk koltuğu sistemi.....	41,42
Çocuk koltuğunun takılması.....	55
Çocuk koruma kilidi.....	41,43
Çocuklarla sürüş.....	41,42,55
12 volt akü uyarıları.....	677
Çocuk koltuğu sistemi.....	42
Çocuk koruma kilidi.....	43
Çocuklar için oturma pozisyonları...42	

D

Darbe algılayıcı merkezi kilit açma sistemi.....	77
Değiştirme	
Ampuller.....	719
Lastik.....	597
Sigortalar.....	715
Devir saati.....	295,301
Dış ayak aydınlatmaları.....	259
Dış dikiz aynaları.....	143
Ayarlama.....	143
Ayna konumu hafızası.....	231
Geri vitesle bağlantılı ayna fonksiyonu.....	143
Güvenli Çıkış Desteği (kapı açma kontrollü).....	425
Isıtıcılar.....	205
Katlama/açma.....	144
Kör Nokta Monitörü.....	419
RCTA fonksiyonu.....	442
Dış hava sıcaklığı.....	295,301
Dış hava/çevrim havası modu.....	241
Diferansiyel	
Arka diferansiyel yağı.....	730
Dijital Dikiz Aynası.....	135
Dikiz aynası	
İç dikiz aynası.....	134
Dinamik radarlı sabit hız kontrolü.....	391
Direksiyon simidi.....	134
Ayarlama.....	133,134

Direksiyon konum hafızası.....	231
Elektrik motorlu direksiyon sistemi uyarı ışığı.....	616
Elektrikli kolay erişim sistemi.....	231
Direksiyondan vites kumandaları. 166	
Dönüş lambaları.....	184
Ampullerin değiştirilmesi.....	719
Işıklar.....	184
Dörtlü flaşörler	
Düğmeler.....	609
Düğme	
Arka sis lambaları.....	211
Koltuk konumu hafızası.....	231
Konum hafızası.....	231
Korna.....	213
Ön sis lambaları.....	211
Sis lambaları.....	211
Düğmeler	
Ayarlama.....	124
Aydınlatma düğmeleri.....	182
Cam kilitleme düğmesi.....	92
Dış dikiz aynaları.....	143
Direksiyon simidi yükseklik ve teleskopik ayar düğmesi.....	134
Direksiyondan vites kumandaları..	166
Dörtlü flaşörler.....	609
Elektrikli camlar.....	90
Güç düğmesi.....	148
Kapı kilidi.....	79
Kontakt anahtarı.....	148
Sayaç kontrolü.....	313
Yıkayıcı.....	198,200

E

eCall.....	522
EDSS	
Bkz. Acil Sürüş Durdurma Sistemi	

Eğim sensörü (alarm).....	86
Elektrik motorlu direksiyon sistemi	
Elektrik motorlu direksiyon sistemi uyarı ışığı.....	616
Elektrik motoru (çekiş motoru)..	30,32
Elektrikli bagaj kapağı.....	94
Bagaj kapağının açık kalacağı konumun ayarlanması.....	107
Eller Serbest Elektrikli Bagaj Kapağı..	106
Sıkışma önleyici fonksiyon.....	94
Elektrikli camlar	
Cam kilitleme düğmesi.....	92
Camların kapı kilidi ile birlikte çalışması.....	90
Çalışma.....	90
Sıkışma önleyici fonksiyon.....	89
Takılma önleyici fonksiyon.....	89
Elektronik anahtar.....	64
Elektronik anahtar düzgün çalışmazsa.....	647,672
Pil gücünü koruma fonksiyonu.....	64
Pilin değiştirilmesi.....	672
Eller Serbest Elektrikli Bagaj Kapağı..	106
Emergency, in case of	
Towing with a tow truck.....	695
Emniyet kemeri uyarı ışığı.....	617
Emniyet kemeri uyarı ışıkları.....	617
Emniyet kemerleri	
Acil Kilitlemeli Kemer Toplayıcısı..	131
Çocuklarla sürüş.....	129
Emniyet kemeri uyarı ışığı.....	617
Emniyet kemeri uyarı ışıkları.....	617
Emniyet kemerinizi nasıl bağlamalısınız.....	129
Hamile bayanlar için doğru emniyet kemeri kullanımı.....	129
Takma ve açma.....	131
Temizlik.....	541

Yüksekliğin ayarlanması.....	131
------------------------------	-----

F

Far

Ampullerin değiştirilmesi.....	719
Temizleyici.....	198

Far anahtarı

Aydınlatma düğmeleri.....	182
---------------------------	-----

Farlar

Uzatılmış Far Aydınlatma sistemi.	184
-----------------------------------	-----

FCTA.....	383
------------------	------------

Fren

Fren sistemi uyarı ışığı.....	612
Geri kazanımlı frenleme.....	30
Sıvı.....	730

Freni basılı tutma

Frenin basılı tutulduğunu belirten gösterge.....	622
--	-----

Freni Basılı Tutma

Uyarı mesajları.....	631
----------------------	-----

G

Geri kazanımlı frenleme.....	30
-------------------------------------	-----------

Geri vites lambası

Ampullerin değiştirilmesi.....	719
--------------------------------	-----

Geri vitesle bağlantılı ayna fonksiyonu.....	143
---	------------

Göstergeler.....	291,295,301
-------------------------	--------------------

Araç bilgi ekranı.....	306,308
------------------------	---------

Görüntülenen içerik.....	313
--------------------------	-----

Gösterge paneli ışık parlaklığının değiştirilmesi.....	323
--	-----

Göstergeler.....	291
------------------	-----

Uyarı ışıkları.....	288
---------------------	-----

Yansıtımlı gösterge ekranı.....	310
---------------------------------	-----

GPF (Benzin Partikül Filtresi) sistemi.	169
--	------------

Güç (kontak) düğmesi

Güç düğmesi modlarını değiştirme.....	150
---------------------------------------	-----

Hybrid sistemi nasıl çalıştırırsınız. 148	Plug-in hybrid sistemi uyarıları.....36
Otomatik kapatma fonksiyonu..... 150	Servis tapası..... 32
Güç düğmesi	Sesli Araç Uyarı Sistemi..... 34
Acil durumda aracın durdurulması609	Yüksek voltaj bileşenleri..... 32
Güç kontrol ünitesi soğutma sıvısı.....	Hybrid sistemin çalıştırılması..... 148
..... 567	
Kapasite.....728	
Kontrol..... 567	
Gündüz sürüş farı sistemi..... 182	
Güneş siperlikleri..... 193	
Güvenli Çıkış Desteği (kapı açma kontrollü).....425	
Güvenlik göstergesi..... 83	

H

Hafıza geri çağırma fonksiyonu.... 232	
Hareket sensörü (alarm)..... 86	
Hırsızlık koruma sistemi..... 84	
Alarm..... 83	
Motor blokaj (Immobilizer) sistemi.. 83	
Hız göstergesi..... 295,301	
Hız sınırlayıcı.....410	
Hybrid akü (çekiş aküsü)	
Konum..... 32	
Teknik özellikler.....727	
Hybrid akü (çekiş aküsü) hava girişleri.....37	
Hybrid sistem.....30	
Acil durumda kapatma sistemi..... 611	
Aşırı ısınma..... 711	
Geri kazanımlı frenleme.....30	
Güç (kontak) düğmesi..... 148	
Hybrid sistem çalışmıyorsa.....	
..... 645,648,654,656	
Hybrid sistem hararet uyarı ışığı...613	
Hybrid sistem uyarıları..... 32	
Hybrid sistemin çalıştırılması..... 148	
Plug-in hybrid elektrikli araç kullanım ipuçları..... 39	

Isıtıcılar	
Dış dikiz aynaları..... 205	
Isıtmalı direksiyon simidi.....247	
Işıklar	
Arka sis lambaları..... 211	
Dörtlü flaşörler..... 609	
Far anahtarı..... 182	
Güç değerleri..... 732	
Ön sis lambaları.....211	
Sis lambası..... 211	

İç dikiz aynası..... 134	
İç kapı kolu lambaları..... 259	
İnceleme..... 577	
İşlev.....452,457	

J

Jantlar	
Boyut.....731	
Değiştirme.....597	

K

Kancalar	
Kancalar (taban paspası).....28	
Kapı	
Akıllı giriş ve çalıştırma sistemi..... 68	
Bir kapı açılmıyorsa..... 681	

Çocuk koruma kilidi.....	43
Kapı açık lambaları	
Konum.....	259
Kapı içi lambaları	
Konum.....	259
Kapılar	
Darbe algılayıcı merkezi kilit açma sistemi.....	77
Kapat ve kilitle (uzaklaş) işlevi.....	79
Kapat ve kilitle fonksiyonu.....	81
Kapı kilitleme düğmeleri.....	79
Kartlı anahtar.....	64
Kendinizin yapabileceği bakımlar.....	555
Kilit	
Akıllı giriş ve çalıştırma sistemi.....	68
Cam kilitleme düğmesi.....	92
Kilitlenme önleyici Fren Sistemi (ABS)	
ABS uyarı ışığı.....	615
Kilometre sayacı	
Değiştirme/sıfırlama.....	300
İşlev.....	295,301
Kişiselleştirilebilir özellikler.....	735
Klima filtresi.....	574
Klima sistemi.....	238
Buğu çözücü.....	202
Klima filtresi.....	574
Kol	
Motor kaputu açma kolu.....	563
Motor kaputu mandalı.....	563
Silecek kolu.....	197,200
Yükseklik ayarlı ve teleskopik direksiyon simidi.....	133
Koltuk	
Çocuk koltuğu sistemi.....	41
Koltuk havalandırmaları.....	250
Koltuk ısıtıcıları.....	248
Koltuk konumu hafızası.....	231
Koltuklar.....	124,128

Ayarlama.....	124
Baş dayamaları.....	125
Elektrikli kolay erişim sistemi.....	231
Hafıza geri çağırma fonksiyonu....	232
Sürüş konumu hafızası.....	231
Temizleme.....	541
Kondenser.....	568
Kontak (güç düğmesi)	
Güç düğmesi modlarını değiştirme....	150
Hybrid sistemin çalıştırılması.....	148
Otomatik kapatma fonksiyonu.....	150
Kontak anahtarı (güç düğmesi)	
Güç düğmesi modlarını değiştirme....	150
Hybrid sistemi nasıl çalıştırırsınız.	148
Otomatik kapatma fonksiyonu.....	150
Konum hafızası.....	231
Konumlar.....	42
Korna.....	213
Kör Nokta Monitörü.....	419
Kriko	
Aracı kriko ile kaldırma.....	593
Araçta bulunan kriko.....	598
Kriko kolu.....	598
Küçük çocuk koltuğu.....	41
L	
Lastik.....	576
Acil durum lastik onarım kiti.....	657
Lastiğin değiştirilmesi.....	597
Lastiğiniz patlırsa.....	657,670
Lastik basıncı.....	591
Lastiklerin rotasyonu.....	594
Run-flat lastik.....	579
Run-flat lastikler.....	670
Lastik basıncı	
Bakım bilgileri.....	731
Lastik basıncı uyarı sistemi.....	580

Her tekerleğin konumunun kaydı..	583
ID kodlarının kaydedilmesi.....	586
Lastik basıncı uyarı ışığı.....	618
Lastik basıncının ayarlanması.....	584
Supaplar ve vericiler.....	582
Tekerlek setinin seçimi.....	589
Uyarı mesajları.....	627

Lastikler

Boyut.....	731
LCA.....	367
LDA).....	371
Lexus Güvenlik Sistemi +.....	340
Lexus Lüks Klima Sistemi.....	236
Lexus park destek sensörü.....	431
Çalışma.....	435
Lexus park destek sensörü KAPALI göstergesi.....	619
LTA.....	362

M

Maksimum ısı.....	242
Max cool (Maks. serin).....	243
Motor	
Arıza gösterge lambası.....	614
Aşırı ısınma.....	711
Bölme.....	564
Güç düğmesi.....	148
Hybrid sistem çalışmıyorsa.....	645
Hybrid sistemin çalıştırılması.....	148
Kontak anahtarı (güç düğmesi).....	148
Motor blokaj (Immobilizer) sistemi..	83
Motor kaputu.....	563
Şasi numarası.....	724
Motor blokaj (Immobilizer) sistemi. 83	
Motor bölmesi	
Motor kaputunun altından duman geliyorsa.....	711
Motor kaputu.....	563
Açma.....	563

Motor soğutma sıvısı.....	567
Kapasite.....	728
Kontrol.....	567
Motor soğutma sıvısı sıcaklık göstergesi.....	295,301
Motor yağı.....	564
Düşük motor yağı basıncı uyarı ışığı..	614
Kapasite.....	727
Kontrol.....	564
Motor yağı bakım bilgisi.....	552,554

N

nanoe X.....	244
--------------	-----

O

Okuma lambaları.....	261
Orta konsol lambası.....	259
Otomatik aydınlatma kontrol sistemi..	182
Otomatik far seviyesi ayarlama sistemi.....	184
Otomatik far seviyesi ayarlama sistemi (Far)	
İşlev.....	184
Otomatik Uzun Far.....	189

Ö

Ön cam sileceği ve yıkayıcı.....	197,198,200
Ön döşeme süsleme lambaları.....	259
Ön koltuklar.....	124
Ayarlama.....	124
Baş dayamaları.....	125
Elektrikli kolay erişim sistemi.....	231
Hafıza geri çağırma fonksiyonu....	232
Konum hafızası.....	231
Temizleme.....	541
Ön konum lambaları	
Aydınlatma düğmeleri.....	182

Ön Manevra Uyarısı.....	383
Ön otomatik klima sistemi.....	238
Ön sinyal lambaları (ampul tipi)	
Ampullerin değiştirilmesi.....	719
Güç değerleri.....	732
Ön sis lambaları.....	211
Ampullerin değiştirilmesi.....	719
Düğme.....	211

P

Panoramik açılır tavan veya elektronik güneşlik

Panoramik açılır tavan ve elektronik güneşlik normal olarak kapanmadığında.....	689
---	-----

Park freni.....	172
Çekili park freni sesli uyarısı.....	172
Park freni göstergesi.....	622

Park lambaları

Aydınlatma düğmesi.....	182
-------------------------	-----

Paspaslar.....28

Patlak lastik

Acil durum lastik onarım kiti.....	657
Run-flat lastikler.....	670

PCS.....348

PCS (Çarpışma Öncesi Uyarı Sistemi)

PCS uyarı ışığı.....	620
----------------------	-----

Pilin değiştirilmesi.....672

PKSB (Park Destek Freni).....454,457

Plaka lambaları

Ampullerin değiştirilmesi.....	719
Far anahtarı.....	182

Proaktif sürüş desteği.....377

R

Radyatör.....568

Aşırı ısınma.....	711
-------------------	-----

RCD (Arka kamera algılama).. 449,452

RCTA fonksiyonu.....442

Römork çekerken.....115,123

RSA.....386

Run-flat lastik.....579

S

S-FLOW.....241

Saat.....295,301

Sabit hız kontrol sistemi.....404

Sayaç.....295,301

Araç bilgi ekranı.....	306,308
------------------------	---------

Görüntülenen içerik.....	313
--------------------------	-----

Gösterge paneli ışık parlaklığının değiştirilmesi.....	323
--	-----

Göstergeler.....	291
------------------	-----

Uyarı ışıkları.....	288
---------------------	-----

Yansıtmalı gösterge ekranı.....	310
---------------------------------	-----

Seçenek ekranı düğmesi.....239

Sensör

Hareket sensörü ve eğim sensörü..	86
-----------------------------------	----

İç dikiz aynası.....	194
----------------------	-----

Otomatik far sistemi.....	182
---------------------------	-----

Yağmur sensörü.....	198
---------------------	-----

Servis tapası.....32

Sesli Araç Uyarı Sistemi.....34

Sesli uyarı.....612

Sesli uyarılar

Açık cam.....	89
---------------	----

Açık kapı.....	73
----------------	----

Cam açık uyarısı.....	89
-----------------------	----

Sıfırlama

Bakım.....	552,554
------------	---------

Sıfırlama yapılması gereken durumlar	757
--------------------------------------	-----

Sıfırlanabilir kilometre sayacı

Değiştirme/sıfırlama.....	300
---------------------------	-----

İşlev.....	295,301
------------	---------

Sıkışma önleyici fonksiyon.....89

Elektrikli bagaj kapağı.....	94
Sıvı	
Fren.....	730
Hybrid şanzıman.....	730
Yıkayıcı.....	570
Sigortalar	
Değiştirme.....	715
Sis lambaları.....	211
Düğme.....	211
Soğutma sistemi.....	567
Stop/park lambaları	
Ampullerin değiştirilmesi.....	719
Sürücü ve ön yolcu emniyet kemeri uyarı ışığı.....	617
Sürüş	
Plug-in hybrid elektrikli araç kullanım ipuçları.....	39
Sürüş Kalkış Kontrolü (DSC)	
Ani başlatma sınırlama kontrolü...	510
Sürüş konumu hafızası.....	231
Hafıza geri çağırma fonksiyonu....	232
Konum hafızası.....	232
Sürüş süresi.....	315,322
Sürüşe Duyarlı Uzun Far Sistemi..	185

Ş

Şanzıman	
Çalışma.....	157
Vites küçültme sınırlaması sesli uyarısı.....	166
Şerit Değiştirme Desteği.....	367
Şerit İzleme Desteği.....	362
Şerit Takip Uyarısı.....	371

T

Takılma önleyici fonksiyon.....	89
Takım.....	598
Tanımlama	
Araç.....	724

Motor.....	724
Tavan lambaları.....	260
Teknik özellikler.....	724
Temizleme.....	536,541
Dış.....	536
Emniyet kemerleri.....	541
İç mekan.....	541
Jantlar ve jant kapakları.....	538
Temizlik.....	536,541
Dış.....	536
Emniyet kemerleri.....	541
İç mekan.....	541
Jantlar ve jant kapakları.....	538
Towing	
Towing with a tow truck.....	695
Trafik İşareti Desteği.....	386

U

Uyarı etiketi.....	32
Uyarı ışıkları.....	288,612
ABS uyarı ışığı.....	615
Arıza göstere lambası.....	614
Arka yolcu emniyet kemeri uyarı ışığı.....	617
Dinamik radarlı sabit hız kontrolü göstergesi.....	620
Düşük motor yağı basıncı uyarı ışığı..	614
Düşük yakıt seviyesi uyarı ışığı....	616
Elektrik motorlu direksiyon sistemi uyarı ışığı.....	616
Fren sistemi uyarı ışığı.....	612
Hız Sınırlayıcı göstergesi.....	621
Hybrid sistem hararet uyarı ışığı...	613
Kayma göstergesi.....	622
Lastik basıncı uyarı ışığı.....	618
LDA göstergesi.....	620
Lexus park destek sensörü KAPALI göstergesi.....	619

LTA göstergesi.....	620
Park freni göstergesi.....	622
PCS uyarı ışığı.....	620
Proaktif Sürüş Desteği göstergesi	621
Sezgisel park desteği KAPALI göstergesi.....	619
Sürücü ve ön yolcu emniyet kemeri uyarı ışığı.....	617
Sürüş desteği bilgi göstergesi.....	621
Şarj sistemi uyarı ışığı.....	613
Yüksek soğutma sıvısı sıcaklığı uyarı ışığı.....	613
Uyarı mesajları.....	623
Uzaktan kumanda.....	79
Açık kapı sesli uyarısı.....	73
Çalışma sinyalleri.....	77
Pil gücünü koruma fonksiyonu.....	64
Pilin değiştirilmesi.....	672
Uzatılmış Far Aydınlatma sistemi. 184	
Farlar.....	184

Ü**Üst stop lambası**

Ampullerin değiştirilmesi.....	719
--------------------------------	-----

V**Vericiler.....582****Vites kolu.....157****Vites konumu**

Her vites konumunun kullanım amacı.	157
Vites aralığının değiştirilmesi.....	166
Vites değişimi.....	159

Y**Yağ**

Arka diferansiyel yağı.....	730
Motor yağı.....	727

**Yağmur sensörlü ön cam silecekleri..
.....197****Yakıt**

Bilgi.....	733
Düşük yakıt seviyesi uyarı ışığı....	616
Kapasite.....	726
Tip.....	726
Yakıt doldurma.....	177
Yakıt deposu kapağı.....177	
Yakıt deposu kapağı açılmadığında..	691
Yakıt doldurma.....	177

Yakıt doldurma

Kapasite.....	726
Yakıt deposu kapağı açılmadığında..	691
Yakıt tipleri.....	726

Yakıt göstergesi.....295,301**Yakıt menzil göstergesi....295,301,315****Yakıt tüketimi..... 315,318,322****Yan sinyal lambaları**

Ampullerin değiştirilmesi.....	719
--------------------------------	-----

Yansıtımlı gösterge ekranı..... 310**Yıkama ve cilalama.....536****Yıkayıcı..... 198,200**

Düğmeler.....	198,200
---------------	---------

Ekleme.....	570
-------------	-----

**Yüksek soğutma sıvısı sıcaklığı uyarı
ışığı.....613****Yüksek voltaj bileşenleri.....32**

Sertifika

Toyota Motor Europe NV/SA, Avenue du Bourget 60 - 1140 Brussels,
Belgium www.toyota-europe.com

Toyota (GB) PLC, Great Burgh, Burgh Heath, Epsom, Surrey, KT18 5UX,
UK

Milimetre dalga radar sensörü

Transmitter:	Model: DNMWR011
	Operation frequency: 76.5 GHz
	Maximum output power: 676 mW or less
Manufacturer:	DENSO CORPORATION
Address:	1-1, Showa-cho, Kariya-shi, Aichi-ken, 448-8661 Japan

Hereby, DENSO CORPORATION declares that the radio equipment type is in compliance with Directive 2014/53/EU.

The full text of the EU declaration of conformity is available at the following internet address:

<https://www.denso.com/global/en/contact-us/doc/>

01

DENSO CORPORATION vakuuttaa, että radiolaitetyyppi on direktiivin 2014/53/EU mukainen.

EU-vaatimustenmukaisuusvakuutuksen täysimittainen teksti on saatavilla seuraavassa internetosoitteessa:

<https://www.denso.com/global/en/contact-us/doc/>

02

Hierbij verklaar ik, DENSO CORPORATION, dat het type radioapparatuur conform is met Richtlijn 2014/53/EU.

De volledige tekst van de EU-conformiteitsverklaring kan worden geraadpleegd op het volgende internetadres:

<https://www.denso.com/global/en/contact-us/doc/>

03

Le soussigné, DENSO CORPORATION, déclare que l'équipement radioélectrique du type est conforme à la directive 2014/53/UE.

Le texte complet de la déclaration UE de conformité est disponible à l'adresse internet suivante:

<https://www.denso.com/global/en/contact-us/doc/>

04

Härmed försäkrar DENSO CORPORATION att denna typ av radioutrustning överensstämmer med direktiv 2014/53/EU.
Den fullständiga texten till EU-försäkran om överensstämmelse finns på följande webbadress:
<https://www.denso.com/global/en/contact-us/doc/>

05

Hermed erklærer DENSO CORPORATION, at radioudstyrstypen er i overensstemmelse med direktiv 2014/53/EU.
EU-overensstemmelseserklæringens fulde tekst kan findes på følgende internetadresse:
<https://www.denso.com/global/en/contact-us/doc/>

06

Hiermit erklärt DENSO CORPORATION, dass der Funkanlagentyp der Richtlinie 2014/53/EU entspricht.
Der vollständige Text der EU-Konformitätserklärung ist unter der folgenden Internetadresse verfügbar:
<https://www.denso.com/global/en/contact-us/doc/>

07

Με την παρούσα ο/η DENSO CORPORATION, δηλώνει ότι ο ραδιοεξοπλισμός πληροί την οδηγία 2014/53/ΕΕ.
Το πλήρες κείμενο της δήλωσης συμμόρφωσης ΕΕ διατίθεται στην ακόλουθη ιστοσελίδα στο διαδίκτυο:
<https://www.denso.com/global/en/contact-us/doc/>

08

Il fabbricante, DENSO CORPORATION, dichiara che il tipo di apparecchiatura radio è conforme alla direttiva 2014/53/UE.
Il testo completo della dichiarazione di conformità UE è disponibile al seguente indirizzo Internet:
<https://www.denso.com/global/en/contact-us/doc/>

09

Por la presente, DENSO CORPORATION declara que el tipo de equipo radioeléctrico es conforme con la Directiva 2014/53/UE. El texto completo de la declaración UE de conformidad está disponible en la dirección Internet siguiente:
<https://www.denso.com/global/en/contact-us/doc/>

10

O(a) abaixo assinado(a) DENSO CORPORATION declara que o presente tipo de equipamento de rádio está em conformidade com a Diretiva 2014/53/UE. O texto integral da declaração de conformidade está disponível no seguinte endereço de Internet:
<https://www.denso.com/global/en/contact-us/doc/>

11

B'dan, DENSO CORPORATION, niddikjara li dan it-tip ta' tagħmir tar-radju huwa konformi mad-Direttiva 2014/53/UE. It-test kollu tad-dikjarazzjoni ta' konformità tal-UE huwa disponibbli f'dan l-indirizz tal-Internet li ġej:
<https://www.denso.com/global/en/contact-us/doc/>

12

Käesolevaga deklareerib DENSO CORPORATION, et käesolev raadioseadme tüüp vastab direktiivi 2014/53/EL nõuetele. ELi vastavusdeklaratsiooni täielik tekst on kättesaadav järgmisel internetiaadressil:
<https://www.denso.com/global/en/contact-us/doc/>

13

DENSO CORPORATION igazolja, hogy a típusú rádióberendezés megfelel a 2014/53/EU irányelvnek. Az EU-megfelelőségi nyilatkozat teljes szövege elérhető a következő internetes címen:
<https://www.denso.com/global/en/contact-us/doc/>

14

DENSO CORPORATION týmto vyhlasuje, že rádiové zariadenie typu je v súlade so smernicou 2014/53/EÚ.

Úplné EÚ vyhlásenie o zhode je k dispozícii na tejto internetovej adrese:

<https://www.denso.com/global/en/contact-us/doc/>

15

Týmto DENSO CORPORATION prohlašuje, že typ rádiového zariadení je v súlade so smernicou 2014/53/EÚ.

Úplné znění EU prohlášení o shodě je k dispozici na této internetové adrese:

<https://www.denso.com/global/en/contact-us/doc/>

16

DENSO CORPORATION potvrdzuje, da je tip radijske opreme skladen z Direktivo 2014/53/EU.

Celotno besedilo izjave EU o skladnosti je na voljo na naslednjem spletnem naslovu:

<https://www.denso.com/global/en/contact-us/doc/>

17

Aš, DENSO CORPORATION, patvirtinu, kad radijo įrenginių tipas atitinka Direktyvą 2014/53/ES.

Visas ES atitikties deklaracijos tekstas prieinamas šiuo interneto adresu:

<https://www.denso.com/global/en/contact-us/doc/>

18

Ar šo DENSO CORPORATION deklarė, ka radioiekārta atbilst Direktīvai 2014/53/ES.

Pilns ES atbilstības deklarācijas teksts ir pieejams šādā interneta vietnē:

<https://www.denso.com/global/en/contact-us/doc/>

19

DENSO CORPORATION niniejszym oświadcza, że typ urządzenia radiowego jest zgodny z dyrektywą 2014/53/UE.
Pełny tekst deklaracji zgodności UE jest dostępny pod następującym adresem internetowym:
<https://www.denso.com/global/en/contact-us/doc/>

20

Hér með lýsir DENSO CORPORATION yfir því að er í samræmi við grunnkröfur og aðrar kröfur, sem gerðar eru í tilskipun 2014/53/EU. Samræmisýfirlýsing er einnig aðgengileg á eftirfarandi vefslóð:
<https://www.denso.com/global/en/contact-us/doc/>

21

DENSO CORPORATION erklærer at er i overensstemmelse med direktiv 2014/53/EU.
Samsvarserklæringen i fulltekst er tilgjengelig på følgende internettadresse:
<https://www.denso.com/global/en/contact-us/doc/>

22

С настоящото DENSO CORPORATION декларира, че този тип радиосъоръжение е в съответствие с Директива 2014/53/ЕС. Цялостният текст на ЕС декларацията за съответствие може да се намери на следния интернет адрес:
<https://www.denso.com/global/en/contact-us/doc/>

23

Prin prezenta, DENSO CORPORATION declară că tipul de echipamente radio este în conformitate cu Directiva 2014/53/UE. Textul integral al declarației UE de conformitate este disponibil la următoarea adresă internet:
<https://www.denso.com/global/en/contact-us/doc/>

24

DENSO CORPORATION ovime izjavljuje da je radijska oprema tipa u skladu s Dirèktivom 2014/53/EU.

Cjeloviti tekst EU izjave o sukladnosti dostupan je na sljedećoj internetskoj adresi:

<https://www.denso.com/global/en/contact-us/doc/>

25

Овиме, DENSO CORPORATION изјављује да је радио опрема тип усаглашена са Директивом 2014/53/EU.

Цео текст ЕУ декларације о усаглашености доступан је на следећој интернет адреси:

<https://www.denso.com/global/en/contact-us/doc/>

26

Amb aquest document, DENSO CORPORATION declara que el tipus d'equipament radioelèctric es conforme a la Directiva 2014/53/UE.

El text complet de la declaració UE de conformitat està disponible en la següent adreça d'Internet:

<https://www.denso.com/global/en/contact-us/doc/>

27

İşbu belge; DENSO CORPORATION telsiz ekipmanı tipinin 2014/53/AB sayılı Direktif'e uygun olduğunu beyan eder.

AB uygunluk beyanının tam metni aşağıdaki internet adresinde mevcuttur:

<https://www.denso.com/global/en/contact-us/doc/>

28

Transmitter: Model: DNMWR011
Operation frequency: 76.5 GHz
Maximum output power: 676 mW or less
Manufacturer: DENSO CORPORATION
Address: 1-1, Showa-cho, Kariya-shi, Aichi-ken, 448-8661
Japan



Hereby, DENSO CORPORATION declares that the radio equipment type is in compliance with the relevant statutory requirements.
The full text of the UK declaration of conformity is available at the following internet address:
<https://www.denso.com/global/en/contact-us/doc/>

Hereby, DENSO CORPORATION declares that the radio equipment type is in compliance with Directive 2014/53/EU.
The full text of the EU declaration of conformity is available at the following internet address:
<https://www.denso.com/global/en/contact-us/doc/>



UA RF: 3DENS FR11

модель: DNMWR011

смуга радіочастот: 76-77 ГГц

максимальна вихідна потужність: 676 мВт або менше

виробник: DENSO CORPORATION

адреса: 1-1, Showa-cho, Kariya-shi, Aichi-ken, 448-8661 Japan

справжнім DENSO CORPORATION заявляє, що тип

радіообладнання відповідає Технічному регламенту

радіообладнання;

повний текст декларації про відповідність доступний на веб-сайті за такою адресою:

<https://www.denso.com/global/en/contact-us/doc/>

Transmitter:

Model: DNMWR011

Operation frequency: 76.5 GHz

Maximum output power: 676 mW or less

Manufacturer:

DENSO CORPORATION

Address:

1-1, Showa-cho, Kariya-shi, Aichi-ken, 448-8661
Japan

Prin prezenta, DENSO CORPORATION declară că tipul de echipamente radio este în conformitate cu Reglementarea tehnică „Punerea la dispoziție pe piață a echipamentelor radio”.

Textul integral al declarației de conformitate este disponibil la următoarea adresă de Internet:

<https://www.denso.com/global/en/contact-us/doc/>

טויוטה מוטור אירופה מוטא, שדרות זו בורגט 60-1140 בריסל.

בלגיה www.toyota-europe.com

מוצר: מכ"מ התראה
סימן רשום: DENSO
ארץ ייצור: יפן \ ארה"ב
דגם: DNMWR011
שנת ייצור: ראה מוצר

Akıllı giriş ve çalıştırma sistemi/Advanced Park (Uzaktan Kumandalı)

Hereby, TOKAI RIKA CO., LTD. declares that the radio equipment type BJ2KV is in compliance with Directive 2014/53/EU.

The full text of the EU declaration of conformity is available at the following internet address:

<http://www.tokai-rika.co.jp/pc>

TOKAI RIKA CO., LTD. vakuuttaa, että radiolaitetyyppi BJ2KV on direktiivin 2014/53/EU mukainen.

EU-vaatimustenmukaisuusvakuutuksen täysimittainen teksti on saatavilla seuraavassa internetosoitteessa:

<http://www.tokai-rika.co.jp/pc>

Hierbij verklaar ik, TOKAI RIKA CO., LTD., dat het type radioapparatuur BJ2KV conform is met Richtlijn 2014/53/EU.

De volledige tekst van de EU-conformiteitsverklaring kan worden geraadpleegd op het volgende internetadres:

<http://www.tokai-rika.co.jp/pc>

Le soussigné, TOKAI RIKA CO., LTD., déclare que l'équipement radioélectrique du type BJ2KV est conforme à la directive 2014/53/UE.

Le texte complet de la déclaration UE de conformité est disponible à l'adresse internet suivante:

<http://www.tokai-rika.co.jp/pc>

Härmed försäkrar TOKAI RIKA CO., LTD. att denna typ av radioutrustning BJ2KV överensstämmer med direktiv 2014/53/EU.

Den fullständiga texten till EU-försäkran om överensstämmelse finns på följande webbadress:

<http://www.tokai-rika.co.jp/pc>

Hermed erklærer TOKAI RIKA CO., LTD., at radioudstyrstypen BJ2KV er i overensstemmelse med direktiv 2014/53/EU.

EU-overensstemmelseserklæringens fulde tekst kan findes på følgende internetadresse:

<http://www.tokai-rika.co.jp/pc>

Hiermit erklärt TOKAI RIKA CO., LTD., dass der Funkanlagentyp BJ2KV der Richtlinie 2014/53/EU entspricht.

Der vollständige Text der EU-Konformitätserklärung ist unter der folgenden Internetadresse verfügbar:

<http://www.tokai-rika.co.jp/pc>

Με την παρούσα ο/η TOKAI RIKA CO., LTD., δηλώνει ότι ο ραδιοεξοπλισμός BJ2KV πληροί την οδηγία 2014/53/ΕΕ.

Το πλήρες κείμενο της δήλωσης συμμόρφωσης ΕΕ διατίθεται στην ακόλουθη ιστοσελίδα στο διαδίκτυο:

<http://www.tokai-rika.co.jp/pc>

Il fabbricante, TOKAI RIKA CO., LTD., dichiara che il tipo di apparecchiatura radio BJ2KV è conforme alla direttiva 2014/53/UE.

Il testo completo della dichiarazione di conformità UE è disponibile al seguente indirizzo Internet:

<http://www.tokai-rika.co.jp/pc>

Por la presente, TOKAI RIKA CO., LTD. declara que el tipo de equipo radioeléctrico BJ2KV es conforme con la Directiva 2014/53/UE.

El texto completo de la declaración UE de conformidad está disponible en la dirección Internet siguiente:

<http://www.tokai-rika.co.jp/pc>

O(a) abaixo assinado(a) TOKAI RIKA CO., LTD. declara que o presente tipo de equipamento de rádio BJ2KV está em conformidade com a Diretiva 2014/53/UE.

O texto integral da declaração de conformidade está disponível no seguinte endereço de Internet:

<http://www.tokai-rika.co.jp/pc>

B'dan, TOKAI RIKA CO., LTD., niddikjara li dan it-tip ta' tagħmir tar-radju BJ2KV huwa konformi mad-Direttiva 2014/53/UE.

It-test kollu tad-dikjarazzjoni ta' konformità tal-UE huwa disponibbli f'dan l-indirizz tal-Internet li ġej:

<http://www.tokai-rika.co.jp/pc>

Käesolevaga deklareerib TOKAI RIKA CO., LTD., et käesolev raadioseadme tüüp BJ2KV vastab direktiivi 2014/53/EL nõuetele.

ELi vastavusdeklaratsiooni täielik tekst on kättesaadav järgmisel internetiaadressil:

<http://www.tokai-rika.co.jp/pc>

TOKAI RIKA CO., LTD. igazolja, hogy a BJ2KV típusú rádióberendezés megfelel a 2014/53/EU irányelvnek.

Az EU-megfelelőségi nyilatkozat teljes szövege elérhető a következő internetes címen:

<http://www.tokai-rika.co.jp/pc>

TOKAI RIKA CO., LTD. týmto vyhlasuje, že rádiové zariadenie typu BJ2KV je v súlade so smernicou 2014/53/EÚ.

Úplné EÚ vyhlásenie o zhode je k dispozícii na tejto internetovej adrese:

<http://www.tokai-rika.co.jp/pc>

Tímto TOKAI RIKA CO., LTD. prohlašuje, že typ rádiového zařízení BJ2KV je v souladu se směrnicí 2014/53/EU.

Úplné znění EU prohlášení o shodě je k dispozici na této internetové adrese:

<http://www.tokai-rika.co.jp/pc>

TOKAI RIKA CO., LTD. potvrzuje, da je tip radijske opreme BJ2KV skladen z Direktivo 2014/53/EU.

Celotno besedilo izjave EU o skladnosti je na voljo na naslednjem spletnem naslovu:

<http://www.tokai-rika.co.jp/pc>

Aš, TOKAI RIKA CO., LTD., patvirtinu, kad radijo įrenginių tipas BJ2KV atitinka Direktyvą 2014/53/ES.

Visas ES atitikties deklaracijos tekstas prieinamas šiuo interneto adresu:

<http://www.tokai-rika.co.jp/pc>

Ar šo TOKAI RIKA CO., LTD. deklarė, ka radioiekārta BJ2KV atbilst Direktīvai 2014/53/ES.

Pilns ES atbilstības deklarācijas teksts ir pieejams šādā interneta vietnē:

<http://www.tokai-rika.co.jp/pc>

TOKAI RIKA CO., LTD. niniejszym oświadcza, że typ urządzenia radiowego BJ2KV jest zgodny z dyrektywą 2014/53/UE.

Pełny tekst deklaracji zgodności UE jest dostępny pod następującym adresem internetowym:

<http://www.tokai-rika.co.jp/pc>

TOKAI RIKA CO., LTD. lýsir því hér með yfir að fjarskiptatækið af gerð BJ2KV er í samræmi við tilskipun 2014/53/EU.

Öll ESB-samræmisýfirlýsingin er tiltæk á eftirfarandi vefslóð:

<http://www.tokai-rika.co.jp/pc>

TOKAI RIKA CO., LTD. erklærer herved at radioutstyrten BJ2KV er i samsvar med direktivet 2014/53/EU.

Hele teksten av EU-samsvarserklæringen kan leses på det følgende nettstedet:

<http://www.tokai-rika.co.jp/pc>

С настоящото TOKAI RIKA CO., LTD. декларира, че този тип радиосъоръжение BJ2KV е в съответствие с Директива 2014/53/ЕС.

Цялостният текст на ЕС декларацията за съответствие може да се намери на следния интернет адрес:

<http://www.tokai-rika.co.jp/pc>

Prin prezenta, TOKAI RIKA CO., LTD. declară că tipul de echipamente radio BJ2KV este în conformitate cu Directiva 2014/53/UE.

Textul integral al declarației UE de conformitate este disponibil la următoarea adresă internet:

<http://www.tokai-rika.co.jp/pc>

Ovime TOKAI RIKA CO., LTD. potvrđuje da je radio-oprema tipa BJ2KV u skladu sa Direktivom 2014/53/EU.

Potpuni tekst EU deklaracije o usaglašenosti dostupan je na slijedećoj internet adresi:

<http://www.tokai-rika.co.jp/pc>

Me anë të këtij dokumenti, TOKAI RIKA CO., LTD. deklaron se tipi i radiopajisjes BJ2KV është në përputhje me Direktivën 2014/53/EU.

Teksti i plotë i deklaratës së konformitetit të Bashkimit Evropian është i disponueshëm në adresën e mëposhtme të internetit:

<http://www.tokai-rika.co.jp/pc>

TOKAI RIKA CO., LTD. ovime izjavljuje da je radijska oprema tipa BJ2KV u skladu s Direktivom 2014/53/EU.

Cjeloviti tekst EU izjave o sukladnosti dostupan je na sljedećoj internetskoj adresi:

<http://www.tokai-rika.co.jp/pc>

Ovim TOKAI RIKA CO., LTD. potvrđuje da je radio-oprema tipa BJ2KV u skladu sa Direktivom 2014/53/EU.

Potpuni tekst EU deklaracije o usaglašenosti dostupan je na sledećoj internet adresi:

<http://www.tokai-rika.co.jp/pc>

TOKAI RIKA CO., LTD., işbu belgeyle telsiz cihazı türünün BJ2KV 2014/53/EU nolu Direktif ile uyumlu olduğunu beyan etmektedir.

AB uygunluk beyanının tam metnine aşağıdaki internet adresinden ulaşabilirsiniz:

<http://www.tokai-rika.co.jp/pc>



Address: 3-260 Toyota, Oguchi-cho, Niwa-gun, Aichi 480-0195, Japan

Receiver Category (EN300 220): 2

Справжнім TOKAI RIKA CO., LTD. заявляє, що тип радіобладнання ВJ2KV відповідає Технічному регламенту радіобладнання;
КАБІНЕТ МІНІСТРІВ УКРАЇНИ ПОСТАНОВА №.355

Повний текст декларації про відповідність доступний на веб-сайті за такою адресою:

<http://www.tokai-rika.co.jp/pc>

Категорія приймача: 2



Адреса: 3-260 Toyota, Oguchi-cho, Niwa-gun, Aichi 480-0195, Japan

Prin prezenta, TOKAI RIKA CO., LTD. declară că tipul de echipamente radio BJ2KV este în conformitate cu Reglementarea tehnică "Punerea la dispoziție pe piață a echipamentelor radio".

Textul integral al declarației de conformitate este disponibil la următoarea adresă de Internet:

<http://www.tokai-rika.co.jp/pc>



Abordare: 3-260 Toyota, Oguchi-cho, Niwa-gun, Aichi 480-0195, Japan

Категорія рецепторului (SM EN300 220): 2

Hereby, TOKAI RIKA CO., LTD. declares that the radio equipment type BJ2KV is in compliance with Radio Equipment Regulations 2017.

The full text of the UK declaration of conformity is available at the following internet address:

<http://www.tokai-rika.co.jp/pc>



Address: 3-260 Toyota, Oguchi-cho, Niwa-gun, Aichi 480-0195, Japan

Receiver Category (EN300 220): 2

Hereby, TOKAI RIKA CO., LTD. declares that the radio equipment type B3T2K2R is in compliance with Directive 2014/53/EU.

The full text of the EU declaration of conformity is available at the following internet address:

<http://www.tokai-rika.co.jp/pc>

Frequency band: 433.050 - 434.790 MHz
Maximum radio-frequency power: 10mW(ERP)

TOKAI RIKA CO., LTD. vakuuttaa, että radiolaitetyyppi B3T2K2R on direktiivin 2014/53/EU mukainen.

EU-vaatimustenmukaisuusvakuutuksen täysimittainen teksti on saatavilla seuraavassa internetosoitteessa:

<http://www.tokai-rika.co.jp/pc>

Radiotaajuus: 433.050 - 434.790 MHz
suurin mahdollinen lähetysteho: 10mW(ERP)

Hierbij verklaar ik, TOKAI RIKA CO., LTD., dat het type radioapparatuur B3T2K2R conform is met Richtlijn 2014/53/EU.

De volledige tekst van de EU-conformiteitsverklaring kan worden geraadpleegd op het volgende internetadres:

<http://www.tokai-rika.co.jp/pc>

Frequentieband: 433.050 - 434.790 MHz
Maximaal radiofrequentievermogen: 10mW(ERP)

Le soussigné, TOKAI RIKA CO., LTD., déclare que l'équipement radioélectrique du type B3T2K2R est conforme à la directive 2014/53/UE.

Le texte complet de la déclaration UE de conformité est disponible à l'adresse internet suivante:

<http://www.tokai-rika.co.jp/pc>

Bande de fréquences: 433.050 - 434.790 MHz

Puissance de radiofréquence maximale: 10mW(ERP)

Härmed försäkrar TOKAI RIKA CO., LTD. att denna typ av radioutrustning B3T2K2R överensstämmer med direktiv 2014/53/EU.

Den fullständiga texten till EU-försäkran om överensstämmelse finns på följande webbadress:

<http://www.tokai-rika.co.jp/pc>

Frekvensband: 433.050 - 434.790 MHz

Maximal radiofrekvenseffekt: 10mW(ERP)

Hermed erklærer TOKAI RIKA CO., LTD., at radioudstyrstypen B3T2K2R er i overensstemmelse med direktiv 2014/53/EU.

EU-overensstemmelseserklæringens fulde tekst kan findes på følgende internetadresse:

<http://www.tokai-rika.co.jp/pc>

Frekvensbånd: 433.050 - 434.790 MHz

Maksimal radiofrekvenseffekt: 10mW(ERP)

Hiermit erklärt TOKAI RIKA CO., LTD., dass der Funkanlagentyp B3T2K2R der Richtlinie 2014/53/EU entspricht.

Der vollständige Text der EU-Konformitätserklärung ist unter der folgenden Internetadresse verfügbar:

<http://www.tokai-rika.co.jp/pc>

Frequenzband: 433.050 - 434.790 MHz

Abgestrahlte maximale Sendeleistung: 10mW(ERP)

Με την παρούσα ο/η TOKAI RIKA CO., LTD., δηλώνει ότι ο ραδιοεξοπλισμός B3T2K2R πληροί την οδηγία 2014/53/ΕΕ.

Το πλήρες κείμενο της δήλωσης συμμόρφωσης ΕΕ διατίθεται στην ακόλουθη ιστοσελίδα στο διαδίκτυο:

<http://www.tokai-rika.co.jp/pc>

Ζώνη συχνοτήτων: 433.050 - 434.790 MHz

Μέγιστη ισχύς ραδιοσυχνότητας: 10mW(ERP)

Il fabbricante, TOKAI RIKA CO., LTD., dichiara che il tipo di apparecchiatura radio B3T2K2R è conforme alla direttiva 2014/53/UE.

Il testo completo della dichiarazione di conformità UE è disponibile al seguente indirizzo Internet:

<http://www.tokai-rika.co.jp/pc>

Banda di frequenza: 433.050 - 434.790 MHz

Potenza massima radiofrequenza: 10mW(ERP)

Por la presente, TOKAI RIKA CO., LTD. declara que el tipo de equipo radioeléctrico B3T2K2R es conforme con la Directiva 2014/53/UE.

El texto completo de la declaración UE de conformidad está disponible en la dirección Internet siguiente:

<http://www.tokai-rika.co.jp/pc>

Banda de frecuencia: 433.050 - 434.790 MHz

Potencia máxima de radiofrecuencia: 10mW(ERP)

O(a) abaixo assinado(a) TOKAI RIKA CO., LTD. declara que o presente tipo de equipamento de rádio B3T2K2R está em conformidade com a Diretiva 2014/53/UE.

O texto integral da declaração de conformidade está disponível no seguinte endereço de Internet:

<http://www.tokai-rika.co.jp/pc>

Banda de frequência: 433.050 - 434.790 MHz

Potência máxima de radiofrequências: 10mW(ERP)

B'dan, TOKAI RIKA CO., LTD., niddikjara li dan it-tip ta' tagħmir tar-radju B3T2K2R huwa konformi mad-Direttiva 2014/53/UE.

It-test kollu tad-dikjarazzjoni ta' konformità tal-UE huwa disponibbli f'dan l-indirizz tal-Internet li ġej:

<http://www.tokai-rika.co.jp/pc>

Tíðnisvið: 433.050 - 434.790 MHz

Hámarks útvarpsbylgjutíðni: 10mW(ERP)

Käesolevaga deklareerib TOKAI RIKA CO., LTD., et käesolev raadioseadme tüüp B3T2K2R vastab direktiivi 2014/53/EL nõuetele.

ELi vastavusdeklaratsiooni täielik tekst on kättesaadav järgmisel internetiaadressil:

<http://www.tokai-rika.co.jp/pc>

Sagedusriba: 433.050 - 434.790 MHz

Maksimaalne saatevõimsus: 10mW(ERP)

TOKAI RIKA CO., LTD. igazolja, hogy a B3T2K2R típusú rádióberendezés megfelel a 2014/53/EU irányelvnek.

Az EU-megfelelőségi nyilatkozat teljes szövege elérhető a következő internetes címen:

<http://www.tokai-rika.co.jp/pc>

Frekvenciasáv: 433.050 - 434.790 MHz

Maximális jelerősség: 10mW(ERP)

TOKAI RIKA CO., LTD. týmto vyhlasuje, že rádiové zariadenie typu B3T2K2R je v súlade so smernicou 2014/53/EÚ.

Úplné EÚ vyhlásenie o zhode je k dispozícii na tejto internetovej adrese:

<http://www.tokai-rika.co.jp/pc>

Frekvenčné pásmo: 433.050 - 434.790 MHz

Maximálny rádiový výkon: 10mW(ERP)

Tímto TOKAI RIKA CO., LTD. prohlašuje, že typ rádiového zařízení B3T2K2R je v souladu se směrnicí 2014/53/EU.

Úplné znění EU prohlášení o shodě je k dispozici na této internetové adrese:

<http://www.tokai-rika.co.jp/pc>

Kmitočtové pásmo: 433.050 - 434.790 MHz

Maximální radiofrekvenční výkon: 10mW(ERP)

TOKAI RIKA CO., LTD. potvrjuje, da je tip radijske opreme B3T2K2R skladen z Direktivo 2014/53/EU.

Celotno besedilo izjave EU o skladnosti je na voljo na naslednjem spletnem naslovu:

<http://www.tokai-rika.co.jp/pc>

Frekvenčni pas: 433.050 - 434.790 MHz

Največja moč radijske frekvence: 10mW(ERP)

Aš, TOKAI RIKA CO., LTD., patvirtinu, kad radijo įrenginių tipas B3T2K2R atitinka Direktyvą 2014/53/ES.

Visas ES atitikties deklaracijos tekstas prieinamas šiuo interneto adresu:

<http://www.tokai-rika.co.jp/pc>

Dažnių juosta: 433.050 - 434.790 MHz

Didžiausia radijo dažnių galia: 10mW(ERP)

Ar šo TOKAI RIKA CO., LTD. deklarē, ka radioiekārta B3T2K2R atbilst Direktīvai 2014/53/ES.

Pilns ES atbilstības deklarācijas teksts ir pieejams šādā interneta vietnē:

<http://www.tokai-rika.co.jp/pc>

Frekvenču josla: 433.050 - 434.790 MHz

Maksimālā radiofrekvenču jauda: 10mW(ERP)

TOKAI RIKA CO., LTD. niniešzym oświadcza, że typ urządzenia radiowego B3T2K2R jest zgodny z dyrektywą 2014/53/UE.

Pełny tekst deklaracji zgodności UE jest dostępny pod następującym adresem internetowym:

<http://www.tokai-rika.co.jp/pc>

Zakres częstotliwości: 433.050 - 434.790 MHz

Maksymalna moc częstotliwości radiowej: 10mW(ERP)

TOKAI RIKA CO., LTD. lýsir því hér með yfir að fjarskiptatækið af gerð B3T2K2R er í samræmi við tilskipun 2014/53/EU.

Öll ESB-samræmisýfirlýsingin er tiltæk á eftirfarandi vefslóð:

<http://www.tokai-rika.co.jp/pc>

Tíðnisvið: 433.050 - 434.790 MHz

Hámarks útværpsbylgjutíðni: 10mW(ERP)

TOKAI RIKA CO., LTD. erklærer herved at radioutstyrtypen B3T2K2R er i samsvar med direktivet 2014/53/EU.

Hele teksten av EU-samsvarserklæringen kan leses på det følgende nettstedet:

<http://www.tokai-rika.co.jp/pc>

Frekvensbånd: 433.050 - 434.790 MHz

Maksimal radiofrekvenseffekt: 10mW(ERP)

С настоящото TOKAI RIKA CO., LTD. декларира, че този тип радиосъоръжение B3T2K2R е в съответствие с Директива 2014/53/ЕС.

Цялостният текст на ЕС декларацията за съответствие може да се намери на следния интернет адрес:

<http://www.tokai-rika.co.jp/pc>

Радиочестотна лента: 433.050 - 434.790 MHz

Максимална радиочестотна мощност: 10mW(ERP)

Prin prezenta, TOKAI RIKA CO., LTD. declară că tipul de echipamente radio B3T2K2R este în conformitate cu Directiva 2014/53/UE.

Textul integral al declarației UE de conformitate este disponibil la următoarea adresă internet:

<http://www.tokai-rika.co.jp/pc>

Banda de frecvență: 433.050 - 434.790 MHz

Puterea maximă de radiofrecvență: 10mW(ERP)

Ovime TOKAI RIKA CO., LTD. potvrđuje da je radio-oprema tipa B3T2K2R u skladu sa Direktivom 2014/53/EU.

Potpuni tekst EU deklaracije o usaglašenosti dostupan je na sljedećoj internet adresi:

<http://www.tokai-rika.co.jp/pc>

Frekvencijski opseg: 433.050 - 434.790 MHz

Maksimalna radio-frekvencijska snaga: 10mW(ERP)

Me anë të këtij dokumenti, TOKAI RIKA CO., LTD. deklaron se tipi i radiopajisjes B3T2K2R është në përputhje me Direktivën 2014/53/EU.

Teksti i plotë i deklaratës së konformitetit të Bashkimit Evropian është i disponueshëm në adresën e mëposhtme të internetit:

<http://www.tokai-rika.co.jp/pc>

Brezi i frekuencës: 433.050 - 434.790 MHz

Fuqia maksimale e radiofrekuencës: 10mW(ERP)

TOKAI RIKA CO., LTD. ovime izjavljuje da je radijska oprema tipa B3T2K2R u skladu s Direktivom 2014/53/EU.

Cjeloviti tekst EU izjave o sukladnosti dostupan je na sljedećoj internetskoj adresi:

<http://www.tokai-rika.co.jp/pc>

Frekvencijski pojas: 433.050 - 434.790 MHz

Maksimalna RF snaga: 10mW(ERP)

Ovim TOKAI RIKA CO., LTD. potvrđuje da je radio-oprema tipa B3T2K2R u skladu sa Direktivom 2014/53/EU.

Potpuni tekst EU deklaracije o usaglašenosti dostupan je na sledećoj internet adresi:

<http://www.tokai-rika.co.jp/pc>

Frekventni opseg: 433.050 - 434.790 MHz

Maksimalna radio-frekventna snaga: 10mW(ERP)

TOKAI RIKA CO., LTD., işbu belgeyle telsiz cihazı türünün B3T2K2R 2014/53/EU nolu Direktif ile uyumlu olduğunu beyan etmektedir.

AB uygunluk beyanının tam metnine aşağıdaki internet adresinden ulaşabilirsiniz:

<http://www.tokai-rika.co.jp/pc>

Frekans bandı: 433.050 - 434.790 MHz

Maksimum radyo frekans gücü: 10mW(ERP)



Address: 3-260 Toyota, Oguchi-cho, Niwa-gun, Aichi 480-0195, Japan

: This mark is a safety/warning mark.

- Do not ingest battery.

Chemical Burn Hazard

- This product contains a coin / button cell battery.
- If the coin / button cell battery is swallowed, it can cause severe internal burns in just 2 hours and can lead to death.
- Keep new and used batteries away from children.
- If the battery compartment does not close securely, stop using the product and keep it away from children.
- If you think batteries might have been swallowed or placed inside any part of the body, seek immediate medical attention.

CAUTION

- Risk of explosion if the battery is replaced by an incorrect type.
- Replace battery with the same type.

CAUTION

- Risk of explosion or the leakage of flammable liquid or gas.

- Do not use in /store in /bring into environment of extremely high temperature or extremely low pressure due to the very high altitude.
- Do not attempt to burn, crush, or cut used battery.

 : Tämä on turva-/varoituserkki.

- Paristoa ei saa laittaa suuhun.

Kemiallisen palovamman vaara

- Laitteessa on kolikko-/nappiparisto.
- Elimistöön joutunut kolikko-/nappiparisto voi aiheuttaa vakavia sisäisiä palovammoja vain 2 tunnissa, jolloin seurauksena voi olla hengen menetys.
- Uudet ja käytetyt paristot on pidettävä poissa lasten ulottuvilta.
- Jos paristolokero ei sulkeudu kunnolla, laitteen käyttö on lopetettava, ja laite on pidettävä poissa lasten ulottuvilta.
- Jos on syytä epäillä, että paristo on nielaistu tai muuten päässyt elimistöön, ota välittömästi yhteyttä lääkäriin.

TÄRKEÄ HUOMAUTUS

- Käytetyn pariston vaihtaminen tyypiltään väärään voi aiheuttaa räjähdysvaaran.
- Vaihda paristo tyypiltään samanlaiseen.

TÄRKEÄ HUOMAUTUS

- Räjähdysvaara tai syttyvän nesteen tai kaasun vuotovaara.

- Ei saa käyttää/säilyttää/tuoda lämpötilaltaan tai merenpinnasta mitattuna erittäin korkeaan ympäristöön, jossa ilmanpaine on erittäin alhainen.
- Käytettyä paristoa ei saa polttaa, murskata tai halkaista.

 : Dit teken is een veiligheids-/waarschuwingsteken.

- Slik de batterij niet in.

Risico op chemische brandwonden

- Dit product bevat een munt-/knoopcelbatterij.
- Als de munt-/knoopcelbatterij wordt ingeslikt, kan het al binnen 2 uur ernstige interne brandwonden veroorzaken en de dood tot gevolg hebben.
- Houd nieuwe en gebruikte batterijen buiten bereik van kinderen.
- Als het batterijcompartiment niet goed sluit, stop dan met het gebruik van het product en houd het buiten bereik van kinderen.
- Als u denkt dat batterijen zijn ingeslikt of in enig deel van het lichaam zijn gestopt, roep dan onmiddellijk medische hulp in.

VOORZICHTIG

- Er bestaat een risico op ontploffing als de batterij wordt vervangen door een verkeerd type.
- Vervang de batterij door een van hetzelfde type.

VOORZICHTIG

- Er bestaat een risico op ontploffing of lekkage van brandbare vloeistof of gas.
- Niet gebruiken in/bewaren in/meenemen naar een omgeving met extreem hoge temperatuur of met extreem lage druk als gevolg van zeer grote hoogte.
- Een gebruikte batterij niet verbranden, platdrukken, of doorsnijden.

 : Ce pictogramme est une marque de sécurité/avertissement.

- Ne pas ingérer la pile.

Risques de brûlure chimique

- Ce produit contient une pile bouton.
- Si la pile bouton est avalée, elle peut causer de graves brûlures internes en seulement 2 heures et peut entraîner la mort.
- Conservez les piles neuves et usagées hors de portée des enfants.
- Si le compartiment de la pile ne ferme pas correctement, cessez d'utiliser le produit et conservez-le hors de portée des enfants.
- Si vous pensez que des piles ont pu être avalées ou placées à l'intérieur d'une partie du corps, consultez immédiatement un médecin.

AVERTISSEMENT

- Risque d'explosion si la pile est remplacée par un type incorrect.
- Remplacez la pile par une pile du même type.

AVERTISSEMENT

- Risque d'explosion ou de fuite de liquide ou de gaz inflammable.
- Ne jamais utiliser, stocker, placer dans un environnement à la température extrêmement élevée ou à la pression extrêmement basse en raison d'une très haute altitude.
- Ne jamais essayer de brûler, écraser ou couper des piles usagées.

: Det här märket är ett säkerhets-/varningsmärke.

•Förtär inte batteriet.

Risk för kemisk brännskada

•Den här produkten innehåller ett mynt-/knappbatteri.

•Om mynt-/knappbatteriet sväljs kan det orsaka allvarliga interna brännskador på bara två timmar, vilket kan leda till dödsfall.

•Håll nya och använda batterier borta från barn.

•Om batterifacket inte stängs ordentligt, sluta använda produkten och håll den undan från barn.

•Om du misstänker att batterier har svalts eller placerats inuti någon del av kroppen, sök omedelbart läkarvård.

VARNING

•Risk för explosion om batteriet byts ut mot ett av fel typ.

•Byt ut batteriet mot ett av samma typ.

VARNING

•Risk för explosion eller läckage av brandfarliga vätskor och gaser.

•Använd inte, förvara inte och ta inte in i miljö med extremt hög temperatur eller extremt lågt tryck p.g.a. hög höjd.

•Försök inte bränna, krossa eller skära använt batteri.

 : Dette mærke er et sikkerheds-/advarselsmærke.

•Batteriet må ikke indtages.

Fare for kemisk forbrænding

•Dette produkt indeholder et mønt-/knapcellebatteri.

•Hvis mønt-/knapcellebatteriet sluges, kan det medføre alvorlige indre forbrændinger i løbet af kun 2 timer og kan føre til dødsfald.

•Opbevar nye og brugte batterier utilgængeligt for børn.

•Hvis batterirummet ikke kan lukkes ordentligt, skal du indstille brugen af produktet og opbevare det utilgængeligt for børn.

•Hvis du har mistanke om, at der måske er blevet slugt batterier, eller batterier på anden måde er kommet ind i kroppen, skal du øjeblikkeligt søge lægehjælp.

FORSIGTIG

•Risiko for eksplosion, hvis batteriet udskiftes med en forkert type.

•Udskift batteriet med et batteri af samme type.

FORSIGTIG

•Risiko for eksplosion eller lækage af brændbar væske eller gas.

•Må ikke anvendes på/opbevares på/tages med til meget varme steder eller steder med meget lavt tryk som følge af ekstreme højder.

•Forsøg ikke at brænde, knuse eller adskille brugte batterier.

: Dieses Symbol ist ein Sicherheits-/Warnsymbol.

• Verschlucken Sie die Batterie nicht.

Verätzungsgefahr

• Dieses Produkt enthält eine Knopfzellenbatterie.

• Falls die Knopfzellenbatterie verschluckt wird, kann dies innerhalb von nur 2 Stunden schwere innere Verätzungen verursachen und zum Tode führen.

• Halten Sie neue und gebrauchte Batterien von Kindern fern.

• Falls sich das Batteriefach nicht sicher schließen lässt, stellen Sie die Verwendung des Produkts ein und halten Sie es von Kindern fern.

• Falls Sie glauben, dass Batterien eventuell verschluckt oder in einen Teil des Körpers eingeführt worden sind, begeben Sie sich sofort in ärztliche Behandlung.

ACHTUNG

• Es besteht Explosionsgefahr, falls die Batterie durch eine Batterie der falschen Art ersetzt wird.

• Ersetzen Sie Batterien nur durch die gleiche Art.

ACHTUNG

• Es besteht Explosionsgefahr oder die Gefahr eines Austritts von brennbarer Flüssigkeit oder entzündlichem Gas.

• Das Produkt darf nicht in Umgebungen mit hohen Temperaturen oder extrem niedrigem Luftdruck aufgrund von extremen Höhenlagen verwendet / aufbewahrt / gebracht werden.

• Versuchen Sie nicht, gebrauchte Batterien zu verbrennen, zu zerstoßen oder zu schneiden.

: Το σήμα αυτό είναι ένα σήμα ασφαλείας/προειδοποίησης.

• Μην καταπίνετε την μπαταρία.

Κίνδυνος χημικού εγκαύματος

• Αυτό το προϊόν περιέχει μια μπαταρία σχήματος νομίσματος / κουμπιού.

• Αν η μπαταρία σχήματος νομίσματος / κουμπιού καταποθεί, μπορεί να προκαλέσει σοβαρά εσωτερικά εγκαύματα σε μόλις 2 ώρες και μπορεί να επέλθει θάνατος.

• Διατηρείτε τις καινούργιες και τις χρησιμοποιημένες μπαταρίες μακριά από παιδιά.

• Εάν το διαμέρισμα της μπαταρίας δεν κλείνει καλά, σταματήστε τη χρήση του προϊόντος και κρατήστε το μακριά από παιδιά.

• Αν νομίζετε ότι οι μπαταρίες ενδέχεται να έχουν καταποθεί ή τοποθετηθεί μέσα σε οποιοδήποτε μέρος του σώματος, ζητήστε αμέσως ιατρική φροντίδα.

ΠΡΟΣΟΧΗ

• Υπάρχει κίνδυνος έκρηξης εάν η μπαταρία αντικατασταθεί με μπαταρία εσφαλμένου τύπου.

• Αντικαταστήστε την μπαταρία με μπαταρία του ίδιου τύπου.

ΠΡΟΣΟΧΗ

• Υπάρχει κίνδυνος έκρηξης ή διαρροής εύφλεκτων υγρών ή αερίων.

• Μη χρησιμοποιείτε / αποθηκεύετε / μεταφέρετε το προϊόν σε περιβάλλον με εξαιρετικά υψηλή θερμοκρασία ή εξαιρετικά χαμηλή πίεση λόγω πολύ μεγάλου υψομέτρου.

• Μην επιχειρήσετε να κάψετε, να συνθλίψετε ή να κόψετε μια χρησιμοποιημένη μπαταρία.

 : Questo è un simbolo di sicurezza/avvertenza.

- Non ingerire la batteria.

Pericolo di ustioni chimiche

- Questo prodotto contiene una batteria a bottone/moneta.
- Se la batteria a bottone/moneta viene ingerita, può causare gravi ustioni interne in sole 2 ore e provocare la morte.
- Tenere le batterie nuove e usate lontano dalla portata dei bambini.
- Se il vano batteria non si chiude in modo saldo, interrompere l'utilizzo del prodotto e tenerlo lontano dalla portata dei bambini.
- Se si ritiene che le batterie siano state ingerite o inserite in qualsiasi parte del corpo, consultare immediatamente un medico.

ATTENZIONE

- Rischio di esplosione in caso di sostituzione della batteria con una di tipo errato.
- Sostituire la batteria con una dello stesso tipo.

ATTENZIONE

- Rischio di esplosione o di perdita di liquidi o gas infiammabili.
- Non utilizzare / immagazzinare / portare in ambienti con temperatura estremamente alta o pressione estremamente alta a causa dell'elevata altitudine.
- Non provare a bruciare, schiacciare o tagliare la batteria usata.

 : Este símbolo es un símbolo de seguridad/precaución.

- No ingerir la batería.

Peligro de quemadura química

- Este producto contiene una batería de pila de botón.
- Si se ingiere la batería de pila de botón, esta puede causar graves quemaduras internas en solo 2 horas y puede provocar la muerte.
- Mantenga las baterías nuevas y usadas alejadas de los niños.
- Si el compartimento de la batería no se cierra correctamente, deje de usar el producto y manténgalo alejado de los niños.
- Si cree que las baterías hayan podido ser ingeridas o introducidas en alguna parte del cuerpo, busque inmediatamente atención médica.

ATENCIÓN

- Riesgo de explosión si la batería es reemplazada por una del tipo incorrecto.
- Reemplace la batería por una del mismo tipo.

ATENCIÓN

- Riesgo de explosión o escape de líquido o gas inflamable.
- No usar / almacenar / introducir en un ambiente de temperatura extremadamente alta o de presión extremadamente baja a causa de la alta altitud.
- No intente quemar, aplastar, o cortar la batería usada.

⚠: Esta marca é uma marca de segurança/aviso.

• Não ingerir a pilha.

Perigo de Queimadura Química

• Este produto contém uma pilha de tipo moeda/botão.

• Se a pilha de tipo moeda/botão for engolida, poderá causar queimaduras internas graves em apenas 2 horas e levar à morte.

• Manter as pilhas novas e usadas longe de crianças.

• Se o compartimento da pilha não se fechar completamente, cessar a utilização do produto e manter fora do alcance das crianças.

• Caso seja possível que as pilhas tenham sido engolidas ou colocadas dentro de qualquer parte do corpo, procurar cuidados médicos imediatamente.

CUIDADO

• Risco de explosão se a pilha for substituída por uma de tipo incorreto.

• Substituir a pilha por uma do mesmo tipo.

CUIDADO

• Risco de explosão ou fuga de líquidos ou gases inflamáveis.

• Não utilizar/armazenar/colocar em ambiente de temperatura extremamente alta, ou pressão extremamente baixa devido a altitude muito alta.

• Não tentar queimar, esmagar ou cortar a pilha usada.

⚠: Din il-marka hija marka ta' sigurtá/twissija.

• Tiblax il-batterija.

Periklu ta' Ħruq Kimiku

• Dan il-prodott fih batterija munita / button cell.

• Jekk tinbela' l-batterija munita / button cell, tista' tikkawża ħruq intern sever f'temp ta' sagħtejn biss u tista' twassal għall-mewt.

• Żomm il-batteriji godda u użati 'l bogħod mit-tfal.

• Jekk il-kompartiment tal-batterija ma jagħlaqx sew, waqqaf l-użu tal-prodott u żommu 'l bogħod mit-tfal.

• Jekk taħseb li l-batteriji setgħu nbelgħu jew tpoġġew ġewwa xi parti tal-ġisem, fittex attenzjoni medika immedjata.

ATTENZJONI

• Riskju ta' spluzjoni jekk il-batterija tiġi ssostitwita b'tip inkorrett.

• Ibdel il-batterija bl-istess tip.

ATTENZJONI

• Riskju ta' spluzjoni jew tnixxija ta' likwidu jew gass f'jammabbli.

• Tużahx / taħznux / iġġibux f'ambjent ta' temperatura estremament għolja jew pressjoni estremament baxxa minħabba l-altitudni għolja ħafna.

• Tippruvax taħraq, tfarrak jew tqatta' l-batteriji użati.

⚠: See märk on ohutus-/hoiatusmärk.

•Ärge patareid alla neelake.

Keemilise põletuse oht

•See toode sisaldab mündi/nööbi tüüpi elemendiga patareid.

•Mündi/nööbi tüüpi elemendiga patareid allaneelamine võib põhjustada raskeid sisemisi põletusi juba 2 tunni jooksul ning võib lõppeda surmaga.

•Hoidke uued ja kasutatud patareid lastele kättesaamatus kohas.

•Kui patareipesa ei sulgu kindlalt, lõpetage toote kasutamine ja hoidke seda lastele kättesaamatus kohas.

•Kui te arvate, et patareid võivad olla alla neelatud või mistahes kehaossa sattunud, pöörduge viivitamatult arsti poole.

ETTEVAATUST

•Plahvatusoht vahetamisel vale tüüpi patareiga.

•Vahetage sama tüüpi patareiga.

ETTEVAATUST

•Plahvatuse või tuleohtliku vedeliku või gaasi lekke oht.

•Ärge kasutage, hoidke ega tooge keskkonda eriti kõrge temperatuuriga või eriti madala rõhuga väga suure kõrguse tõttu merepinnast.

•Ärge üritage põletada, purustada ega lõigata kasutatud patareid.

⚠ : Ez a jelzés biztonsági/figyelmeztető jelzés.

•Ne nyelje le az elemet.

Vegyí anyag okozta égésisérülés-veszély

•Ez a termék gombelemet tartalmaz.

•Amennyiben a gombelemet lenyeli, az mindössze 2 órán belül komoly belső égési sérüléseket okozhat és halálhoz vezethet.

•Az új és használt elemeket tartsa távol a gyermekektől.

•Amennyiben az elemtartó rekesz nem zárható biztonságosan, függeszse fel a termék használatát és tartsa gyermekektől távol.

•Amennyiben úgy véli, hogy az elemet lenyelték vagy bármely testrészebe helyezték, haladéktalanul forduljon orvoshoz.

VIGYÁZAT

•Nem megfelelő típusú csereelem használata robbanásveszélyes.

•Az elemcserehez azonos típusú elemet használjon.

VIGYÁZAT

•Robbanásveszély vagy gyúlékony folyadékok vagy gázok szivárgása.

•Ne használja/ne tárolja/ne helyezze szélsőségesen magas hőmérsékletű környezetbe, és ne tegye ki a nagy magasságokban kialakuló rendkívül alacsony nyomásnak.

•A használt elemet ne kísérelje meg elégetni, összezúzni vagy szétvágni.

 : Toto je bezpečnostná/výstražná značka.

• Dbajte na to, aby nedošlo k prehltnutiu batérie.

Nebezpečenstvo poleptania chemikáliou

• Tento výrobok obsahuje mincovú/gombíkovú batériu.

• Ak dôjde k prehltnutiu mincovej/gombíkovej batérie, už v priebehu 2 hodín môže spôsobiť vážne vnútorné poleptanie a viesť k usmrteniu.

• Nové a použité batérie uchovávajte mimo dosahu detí.

• Ak sa priestor pre batériu nezatvorí bezpečne, prestaňte používať výrobok a uchovávajte ho mimo dosahu detí.

• Ak si myslíte, že mohlo dôjsť k prehltnutiu batérií alebo ich umiestneniu do ktorejkoľvek časti tela, okamžite vyhľadajte lekársku pomoc.

UPOZORNENIE

• Hrozí nebezpečenstvo výbuchu, ak sa batéria vymení za nesprávny typ.

• Vymeňte batériu za rovnaký typ.

UPOZORNENIE

• Nebezpečenstvo výbuchu alebo úniku horľavej kvapaliny alebo horľavého plynu.

• Nepoužívajte/neskladujte v prostredí/nepřinášajte do prostredia s mimoriadne vysokou teplotou, alebo mimoriadne nízkym tlakom v dôsledku veľmi vysokej nadmorskej výšky.

• Nepokúšajte sa spáliť, rozdrviť ani rozrezať použitú batériu.

 : Tento symbol je bezpečnostným/výstražným symbolom.

• Baterii nepolykejte.

Nebezpečí chemických popálenin

• Tento výrobok obsahuje mincovou/knoflíkovou baterii.

• Pokud dojde ke spolknutí mincové/knoflíkové baterie, může za pouhé 2 hodiny způsobit závažné vnitřní popáleniny a v jejich důsledku případně i smrt.

• Použité a nové baterie udržujte mimo dosah dětí.

• Pokud nelze prostor pro baterii pevně uzavřít, přestaňte výrobek používat a udržujte jej mimo dosah dětí.

• Pokud si myslíte, že mohlo dojít ke spolknutí baterie nebo jejímu vsunutí dovnitř kterékoli části těla, okamžitě vyhledejte lékařskou pomoc.

UPOZORNĚNÍ

• Nebezpečí výbuchu v případě výměny baterie za nesprávný druh baterie.

• Proto baterii vždy vyměňte za jinou stejného typu.

UPOZORNĚNÍ

• Nebezpečí výbuchu nebo úniku hořlavé kapaliny či plynu.

• Nepoužívejte/neskladujte/nepřinášejte je do prostředí s nesmírně vysokou teplotou nebo nesmírně nízkým tlakem zapříčiněným vysokou nadmořskou výškou.

• Nesnažte se baterii spálit, rozdrtit či rozříznout.

 : Ta oznaka je varnostna/opozorilna oznaka.

• Ne zaužijte baterije.

Nevarnost kemijske opekline

• Ta izdelek vsebuje gumbasto baterijo.

• Če se gumbasto baterijo zaužije, lahko to povzroči hude notranje opekline v le 2 urah in lahko vodi v smrt.

• Nove in rabljene baterije hranite izven dosega otrok.

• Če se predalček za baterijo ne zapira pravilno, prenehajte z uporabo izdelka in ga hranite izven dosega otrok.

• Če sumite, da je morda nekdo zaužil baterijo ali jo dal v kateri koli del telesa, takoj poiščite zdravniško pomoč.

POZOR

• Nevarnost eksplozije, če baterijo zamenjate z baterijo napačne vrste.

• Zamenjajte baterijo z istim tipom.

POZOR

• Tveganje za eksplozijo ali puščanje vnetljivih tekočin ali plinov.

• Ne uporabljajte/shranjujte/prinašajte v okolje izredno visoke temperature ali izredno nizkega tlaka zaradi zelo visoke nadmorske višine.

• Ne poskušajte zažigati, uničiti, ali rezati rabljene baterije.

 : Šis ženklas yra saugos/jspėjamasis ženklas.

• Neprarykite baterijos.

Cheminių nudegimų pavojus

• Šiame gaminyje yra monetos/sagos formos baterija.

• Prarijęs monetos/sagos formos bateriją, asmuo per 2 valandas gali patirti sunkius vidinius nudegimus ir netgi mirti.

• Naujas ir panaudotas baterijas laikykite vaikams nepasiekiamoje vietoje.

• Jei baterijų skyrelio nepavyksta tvirtai uždaryti, nebenaudokite gaminio ir laikykite jį vaikams nepasiekiamoje vietoje.

• Jei manote, kad baterijos buvo prarytos arba pateko į kūną, nedelsdami kreipkitės į gydytoją.

PERSPĖJIMAS

• Bateriją pakeitus netinkamo tipo baterija, kyla sprogimo pavojus.

• Pakeiskite seną bateriją tik to paties tipo nauja baterija.

PERSPĖJIMAS

• Sprogimo arba degių skysčių ar dujų nuotėkio pavojus.

• Negalima naudoti/laikyti/turėti labai aukštos temperatūros arba labai dideliame aukštyje esančioje itin žemo slėgio aplinkoje.

• Naudotos baterijos nebandykite deginti, ardyti ar perpjauti.

 : Šī zīme ir drošības/brīdinājuma zīme.

- Nenorijiet bateriju.

Ķīmisku apdegumu briesmas

- Šis izstrādājums satur tabletes tipa bateriju.

- Ja ir norīta tabletes tipa baterija, tā 2 stundu laikā var radīt smagus apdegumus un izraisīt nāvi.

- Jaunas un lietotas baterijas uzglabājiet bērniem nepieejamā vietā.

- Ja bateriju nodalījumu nevar droši aizvērt, pārtrauciet lietot izstrādājumu un novietojiet to bērniem nepieejamā vietā.

- Ja jūsuprāt baterijas ir norītas vai ievietotas kādā ķermeņa daļā, nekavējoties vērsieties pēc medicīniskās palīdzības.

UZMANĪBU!

- Eksplozijas risks, ja baterija tiek nomainīta ar nepareiza tipa bateriju.

- Bateriju nomainiet pret tāda paša tipa bateriju.

UZMANĪBU!

- Eksplozijas vai uzliesmojoša šķidrums vai gāzes noplūdes risks.

- Nelietojiet, neuzglabājiet un neievietojiet vidē ar ļoti augstu temperatūru, kā arī vidē, kur ļoti lielā augstuma virs jūras līmeņa dēļ ir ļoti zems spiediens.

- Nemēģiniet sadedzināt, sagraut vai sagriezt nolietoto bateriju.

 : ten symbol oznacza niebezpieczeństwo/ostrzeżenie.

- Nie połykać baterii.

Ryzyko oparzenia chemicznego

- Ten produkt zawiera baterię guzikową.

- Połknięta bateria guzikowa może spowodować poważne oparzenia wewnętrzne w czasie jedynie 2 godzin i prowadzić do śmierci.

- Przechowywać nowe i zużyte baterie z dala od dzieci.

- Jeśli solidne zamknięcie komory baterii jest niemożliwe, zaprzestać użytkowania produktu i przechowywać go w miejscu niedostępnym dla dzieci.

- W przypadku podejrzenia, że mogło dojść do połknięcia baterii lub ich umieszczenia w dowolnym otworze ciała, niezwłocznie uzyskać pomoc lekarską.

PRZESTROGA

- Istnieje ryzyko wybuchu, jeśli bateria zostanie zastąpiona baterią niewłaściwego typu.

- Wymieniać baterię na baterię tego samego typu.

PRZESTROGA

- Ryzyko wybuchu lub wycieku łatwopalnego płynu lub gazu.

- Nie używać i nie przechowywać w otoczeniu o skrajnie wysokiej temperaturze lub skrajnie niskim ciśnieniu wynikającym z bardzo dużej wysokości ani nie wносить do takiego otoczenia.

- Nie podejmować prób spalania, zgniecenia lub przecięcia zużytej baterii.

 : Този знак е знак за безопасност/предупреждение.

• Не поглъщайте батерията.

Опасност от химическо изгаряне

• Този продукт съдържа плоска/бутонна батерия.

• Ако плоската/бутонна батерия бъде погълната, тя може да причини тежки вътрешни изгаряния само за 2 часа и може да доведе до смърт.

• Пазете новите и използваните батерии далеч от деца.

• Ако отделението за батериите не се затваря добре, спрете да използвате продукта и го дръжте далеч от деца.

• Ако смятате, че батериите може да са били погълнати или поставени в някоя част на тялото, незабавно потърсете медицинска помощ.

ВНИМАНИЕ

• Опасност от експлозия, ако батерията бъде сменена с неправилен тип.

• Сменете батерията със същия вид.

ВНИМАНИЕ

• Опасност от експлозия или изтичане на запалими течности или газове.

• Не използвайте/съхранявайте/носете в среда с изключително висока температура или изключително ниско налягане, причинено от голямата височина.

• Не се опитвайте да изгаряте, смачквате или режете използваната батерия.

 : Acest marcaj este un marcaj de securitate/avertizare.

• Nu ingerați bateria.

Pericol de arsuri chimice

• Acest produs conține o baterie tip pastilă.

• Dacă bateria tip pastilă este înghițită, aceasta poate cauza arsuri interne grave în numai 2 ore și poate duce la deces.

• Nu lăsați bateriile noi și bateriile uzate la îndemâna copiilor.

• În cazul în care compartimentul bateriei nu se închide bine, încetați utilizarea produsului și nu îl lăsați la îndemâna copiilor.

• Dacă bănuți că este posibil ca bateriile să fi fost înghițite sau introduse în orice parte a corpului, consultați imediat medicul.

ATENȚIE

• Risc de explozie dacă bateria este înlocuită cu un tip incorect.

• Înlocuiți bateria cu una de același tip.

ATENȚIE

• Risc de explozie sau de scurgeri de lichide sau gaze inflamabile.

• Nu utilizați/depozitați într-un mediu cu temperatură extrem de înaltă sau cu presiune extrem de joasă din cauza altitudinii foarte mari.

• Nu încercați să ardeți, să spargeți sau să tăiați bateriile uzate.

⚠ : Ova oznaka je oznaka sigurnosti/upozorenja.

• Nemojte gutati bateriju.

Opasnost od kemijskih opekline

• Ovaj proizvod sadrži novčić/gumb bateriju.

• Ako se novčić/gumb baterija proguta, može uzrokovati ozbiljne unutarnje opekline u samo 2 sata i može dovesti do smrti.

• Držite nove i rabljene baterije izvan dohvata djece.

• Ako se pretinac za baterije ne zatvara sigurno, prestanite koristiti proizvod i držite ga dalje od djece.

• Ako smatrate da su baterije možda progutane ili smještene unutar bilo kojeg dijela tijela, zatražite hitnu medicinsku pomoć.

OPREZ

• Ako je baterija zamijenjena pogrešnim tipom, postoji rizik od eksplozije.

• Zamijenite bateriju s baterijama iste vrste.

OPREZ

• Rizik od eksplozije ili istjecanja zapaljive tekućine ili plina.

• Nemojte koristiti u /pohranjivati u /unijeti u prostoru izuzetno visoke temperature ili izuzetno niskog tlaka zbog visoke nadmorske visine.

• Ne pokušavajte spaliti, lomiti ili rezati istrošenu bateriju.

⚠ : Þetta tákn er öryggis-/aðvörunartákn.

• Gleypið ekki rafhlöðuna.

Hætta á efnabruna

• Þessi vara inniheldur flata rafhlöðu.

• Ef rafhlaðan er gleypst getur hún valdið alvarlegum innvortis brunna á innan við 2 klukkustundum sem getur leitt til dauða.

• Geymið nýjar og notaðar rafhlöður þar sem börn ná ekki til.

• Ef rafhlöðuhólfið lokast ekki örugglega skal hætta notkun vörunnar og geyma hana þar sem börn ná ekki til.

• Ef þú telur að rafhlöður hafi verið gleypst eða settar inn í eitthvert líkamsop, skaltu hafa samband við lækni tafarlaust.

VARÚÐ

• Hætta á sprengingu ef rafhlöðunni er skipt út fyrir ranga tegund.

• Skiptið rafhlöðunni ávallt út fyrir sömu tegund.

VARÚÐ

• Hætta á sprengingu eða leka á eldfimum vökva eða lofttegundum.

• Má ekki nota/geyma/setja í umhverfi þar sem er afar hár hiti, eða afar lágur þrýstingur vegna mikillar hæðar.

• Ekki reyna að brenna, kremja eða skera notaða rafhlöðu.

 : Dette merket er et sikkerhets-/advarselsmerke.

• Ikke svelg batteriet.

Kjemisk brannfare

• Dette produktet inneholder et mynt-/knappcellebatteri.

• Dersom mynt-/knappcellebatteriet svelges, kan det frembringe alvorlige indre forbrenninger i løpet av kun to timer, og kan være dødelig.

• Hold nye og brukte batterier borte fra barn.

• Lukkes ikke batterirommet sikkert må du stanse å bruke produktet og holde det utenfor barns rekkevidde.

• Opsøk medisinsk hjelp umiddelbart hvis du tror at batterier kan være svelget eller plassert inne i kroppen.

FORSIKTIG

• Eksplosjonsfare hvis batteriet erstattes med feil type.

• Bytt batteri med samme type.

FORSIKTIG

• Fare for eksplosjon eller lekkasje av brannfarlig væske eller gass.

• Ikke bruk i/oppbevar i/ta med inn i miljø med ekstremt høy temperatur eller ekstremt lavt trykk på grunn av den svært store høyden.

• Ikke forsøk å brenne, knuse eller skjære opp et brukt batteri.

 : Ova oznaka je sigurnosna/upozoravajuća oznaka.

• Nemojte gutati bateriju.

Opasnost od hemijskih opekotina

• Ovaj proizvod sadrži bateriju veličine kovanice/dugmeta.

• Ako se baterija veličine kovanice/dugmeta proguta, može izazvati ozbiljne unutrašnje opekotine za samo 2 sata i može dovesti do smrti.

• Čuvajte nove i korišćene baterije dalje od djece.

• Ako se prostor za baterije ne zatvori dobro, prestanite sa korišćenjem proizvoda i držite ga dalje od djece.

• Ako mislite da su baterije možda progutane ili stavljene u unutrašnjost bilo kog dijela tijela, potražite hitnu medicinsku pomoć.

OPREZ

• Opasnost od eksplozije ako se baterija zamijeni s baterijom pogrešnog tipa.

• Zamijenite bateriju sa baterijom istog tipa.

OPREZ

• Opasnost od eksplozije ili curenja zapaljive tečnosti ili gasa.

• Nemojte koristiti /skladištiti /unositi u okruženje izuzetno visoke temperature ili izuzetno niskog pritiska usljed veoma velike visine.

• Ne pokušavajte da spalite, lomite ili isječete iskorišćenu bateriju.

 : Kjo është shenjë sigurie/paralajmërimi.

•Mos e gëlltisni baterinë.

Rrezik djegieje kimike

•Ky produkt përmban një bateri të hollë në formë monedhe/kopse.

•Nëse bateria e hollë në formë monedhe/kopse gëlltitet, ajo mund të shkaktojë djegie të rënda të brendshme brenda vetëm 2 orëve dhe mund të sjellë vdekjen.

•Mbajini bateritë e reja dhe të përdorura larg nga fëmijët.

•Nëse foleja e baterisë nuk mbyllet mirë, ndaloni përdorimin e produktit dhe mbajeni larg nga fëmijët.

•Nëse mendoni se bateritë mund të jenë gëlltitur ose futur brenda ndonjë pjese trupi, kërkoni menjëherë vëmendjen e mjekut.

KUJDES

•Rrezik shpërthimi nëse bateria zëvendësohet me një lloj të pasaktë.

•Zëvendësojeni baterinë me të njëjtin lloj.

KUJDES

•Rrezik shpërthimi nga rrjedhja e lëngut apo gazit të ndezshëm.

•Mos e përdorni / ruani / sillni në mjedise me temperaturë jashtëzakonisht të lartë ose presion jashtëzakonisht të ulët në lartësi shumë të mëdha.

•Mos u përpiqni të digjni, shtypni ose prisni baterinë e përdorur.

 : Ova oznaka je oznaka za bezbednost/upozorenje.

•Nemojte gutati bateriju.

Opasnost od hemijskih opekotina

•Ovaj proizvod sadrži bateriju u obliku novčića/dugmeta.

•Ako se baterija u obliku novčića/gumba proguta, može da izazove ozbiljne interne opekotine za samo 2 sata i može da dovede do smrti.

•Nove i korišćene baterije čuvajte van domašaja dece.

•Ako se odeljak za bateriju ne zatvori dobro, prestanite da koristite proizvod i čuvajte ga van domašaja dece.

•Ako mislite da su baterije možda progutane ili stavljene unutar bilo kog dela tela, odmah zatražite medicinsku pomoć.

OPREZ

•Rizik od eksplozije ako je baterija zamenjena nepravilnim tipom.

•Zamenite bateriju sa istim tipom.

OPREZ

•Rizik od eksplozije ili curenja zapaljive tečnosti ili gasa.

•Ne koristite/ne čuvajte/ne donosite u sredinu izuzetno visoke temperature ili izuzetno niskog pritiska usled vrlo visoke visine.

•Ne pokušavajte da zapalite, smrvite ili isečete korišćenu bateriju.

 : Bu işaret bir güvenlik/uyarı işaretidir.

•Pili yutmayın.

Kimyasal Yanma Tehlikesi

•Bu üründe bir düğme pil bulunmaktadır.

•Düğme pil yutulursa, sadece 2 saat içinde ağır iç yanıklara neden olabilir ve ölüme yol açabilir.

•Yeni ve kullanılmış pilleri çocuklardan uzak tutun.

•Pil yuvası emniyetli bir şekilde kapanmıyorsa, ürünü kullanmayı bırakın ve çocuklardan uzak tutun.

•Pillerin yutulduğunu veya vücudun herhangi bir parçasının içine yerleştirildiğini düşünüyorsanız, derhal tıbbi yardım alın.

DIKKAT

•Pil yanlış tür bir pille değiştirilirse patlama riski vardır.

•Pili aynı tür pillerle değiştirin.

DIKKAT

•Patlama ya da yanıcı sıvı veya gaz sızıntısı riski vardır.

•Aşırı derecede yüksek sıcaklıktaki veya çok yüksek rakımdan dolayı aşırı derecede düşük basınca sahip ortamlarda kullanmayın /saklamayın veya bu ortamlara götürmeyin.

•Kullanılmış pili yakmaya, ezmeye veya kesmeye çalışmayın.

Справжнім TOKAI RIKA CO., LTD. заявляє, що тип радіообладнання ВЗТ2К2R відповідає Технічному регламенту радіообладнання;

КАБІНЕТ МІНІСТРІВ УКРАЇНИ ПОСТАНОВА №.355

Повний текст декларації про відповідність доступний на веб-сайті за такою адресою:

<http://www.tokai-rika.co.jp/pc>

Діапазон частот : 433.050 - 434.790 MHz

Максимальна потужність радіочастотного випромінювання : 10 mW(ERP)



Адреса: 3-260 Toyota, Oguchi-cho, Niwa-gun, Aichi 480-0195, Japan



Ця позначка являє собою позначку про необхідність дотримання правил безпеки/застереження.

- Не допускайте проковтування батарейки.

Небезпека хімічного опіку

- Цей виріб містить батарейку монетного / таблеткового типу.
- Проковтування батарейки монетного / таблеткового типу може спричинити тяжкі внутрішні опіки всього лише за 2 години і може призвести до смерті.
- Зберігайте нові та використані батарейки подалі від дітей.
- Якщо кришка батарейного відсіку надійно не закривається, припиніть користуватися виробом і зберігайте його подалі від дітей.
- Якщо існує ймовірність проковтування батарейки або її розміщення всередині будь-якої частини тіла, негайно зверніться за медичною допомогою.

ОБЕРЕЖНО

- Ризик вибуху в разі заміни на батарейку неналежного типу.
- Замінійте батарейку на батарейку такого ж самого типу.

ОБЕРЕЖНО

- Ризик вибуху або витоку горючої рідини або газу.
- Не використовуйте /не зберігайте /не розміщуйте в умовах надзвичайно високої температури або надзвичайно низького тиску через дуже велику висоту над рівнем моря.
- Не намагайтеся спалити, розбити або розрізати використану батарейку.

Transmitter: Model: 14CCP
Operation frequency: 433.58/434.42 MHz
Maximum output power (ERP): 0.01 mW

Manufacturer: DENSO CORPORATION
Address: 1-1, Showa-cho, Kariya-shi, Aichi-ken, 448-8661
Japan

00

передавач: модель : 14CCP
смугу радіочастот: 433.58/434.42 МГц
максимальну потужність випромінювання (ERP): 0.01 мВт

виробник : DENSO CORPORATION

адреса : 1-1, Showa-cho, Kariya-shi, Aichi-ken, 448-8661, Japan

справжнім DENSO CORPORATION заявляє, що тип радіообладнання відповідає
Технічному регламенту радіообладнання;

повний текст декларації про відповідність доступний на веб-сайті за такою адресою:

<https://www.denso.com/global/en/contact-us/doc/>





Мадэль: 14ССР
Частата працы: 433.58/434.42 МГц
Максімальная выходная магутнасць: 0.01 мВт

Месяц і год вытворчасці: Глядзі Прадукт
Вытворца: DENSO CORPORATION
Адрас: 1-1, Showa-cho, Kariya-shi, Aichi-ken, 448-8661 Japan

טויוטה מוטור אירופה נולסא, שדרות דו בורגט 60-1140 בריסל,
בלגיה www.toyota-europe.com

חל איסור לבצע פעולות במכשיר שיש בהן כדי לשנות את תכונותיו האלחוטיות של המכשיר, ובכלל זה שינויי תוכנה, החלפת אנטנה מקורית או הוספת אפשרות לחיבור לאנטנה חיצונית, בלא קבלת אישור משרד התקשורת, בשל החשש להפרעות אלחוטיות.

סימן רשום	DENSO:
שנת ייצור	ראה מוצר
מוצר: כרטיס חכם	
דגם	14CCP :
ארץ ייצור	יפן :

00
IL

05

<p>Hereby, DENSO CORPORATION declares that the radio equipment type is in compliance with Directive 2014/53/EU. The full text of the EU declaration of conformity is available at the following internet address: https://www.denso.com/global/en/contact-us/doc/</p>
<p>DENSO CORPORATION vakuuttaa, että radiolaitetyyppi on direktiivin 2014/53/EU mukainen. EU-vaatimustenmukaisuusvakuutuksen täysimittainen teksti on saatavilla seuraavassa internetosoitteessa: https://www.denso.com/global/en/contact-us/doc/</p>
<p>Hierbij verklaar ik, DENSO CORPORATION, dat het type radioapparaat conform is met Richtlijn 2014/53/EU. De volledige tekst van de EU-conformiteitsverklaring kan worden geraadpleegd op het volgende internetadres: https://www.denso.com/global/en/contact-us/doc/</p>
<p>Le soussigné, DENSO CORPORATION, déclare que l'équipement radioélectrique du type est conforme à la directive 2014/53/UE. Le texte complet de la déclaration UE de conformité est disponible à l'adresse internet suivante: https://www.denso.com/global/en/contact-us/doc/</p>
<p>Härmed försäkrar DENSO CORPORATION att denna typ av radioutrustning överensstämmer med direktiv 2014/53/EU. Den fullständiga texten till EU-försäkran om överensstämmelse finns på följande webbadress: https://www.denso.com/global/en/contact-us/doc/</p>
<p>Hermed erklærer DENSO CORPORATION, at radioudstyrstypen er i overensstemmelse med direktiv 2014/53/EU. EU-overensstemmelseserklæringens fulde tekst kan findes på følgende internetadresse: https://www.denso.com/global/en/contact-us/doc/</p>
<p>Hiermit erklärt DENSO CORPORATION, dass der Funkanlagentyp der Richtlinie 2014/53/EU entspricht. Der vollständige Text der EU-Konformitätserklärung ist unter der folgenden Internetadresse verfügbar: https://www.denso.com/global/en/contact-us/doc/</p>

<p>Με την παρούσα ο/η DENSO CORPORATION, δηλώνει ότι ο ραδιοεξοπλισμός πληροί την οδηγία 2014/53/ΕΕ. Το πλήρες κείμενο της δήλωσης συμμόρφωσης ΕΕ διατίθεται στην ακόλουθη ιστοσελίδα στο διαδίκτυο: https://www.denso.com/global/en/contact-us/doc/</p>
<p>Il fabbricante, DENSO CORPORATION, dichiara che il tipo di apparecchiatura radio è conforme alla direttiva 2014/53/UE. Il testo completo della dichiarazione di conformità UE è disponibile al seguente indirizzo Internet: https://www.denso.com/global/en/contact-us/doc/</p>
<p>Por la presente, DENSO CORPORATION declara que el tipo de equipo radioeléctrico es conforme con la Directiva 2014/53/UE. El texto completo de la declaración UE de conformidad está disponible en la dirección Internet siguiente: https://www.denso.com/global/en/contact-us/doc/</p>
<p>O(a) abaixo assinado(a) DENSO CORPORATION declara que o presente tipo de equipamento de rádio está em conformidade com a Diretiva 2014/53/UE. O texto integral da declaração de conformidade está disponível no seguinte endereço de Internet: https://www.denso.com/global/en/contact-us/doc/</p>
<p>B'dan, DENSO CORPORATION, niddikjara li dan it-tip ta' tagħmir tar-radju huwa konformi mad-Direttiva 2014/53/UE. It-test kollu tad-dikjarazzjoni ta' konformità tal-UE huwa disponibbli f'dan l-indirizz tal-Internet li ġej: https://www.denso.com/global/en/contact-us/doc/</p>
<p>Käesolevaga deklareerib DENSO CORPORATION, et käesolev raadioseadme tüüp vastab direktiivi 2014/53/EL nõuetele. ELi vastavusdeklaratsiooni täielik tekst on kättesaadav järgmisel internetiaadressil: https://www.denso.com/global/en/contact-us/doc/</p>
<p>DENSO CORPORATION igazolja, hogy a típusú rádióberendezés megfelel a 2014/53/EU irányelvnek. Az EU-megfelelőségi nyilatkozat teljes szövege elérhető a következő internetes címen: https://www.denso.com/global/en/contact-us/doc/</p>

<p>DENSO CORPORATION týmto vyhlasuje, že rádiové zariadenie typu je v súlade so smernicou 2014/53/EÚ. Úplné EÚ vyhlásenie o zhode je k dispozícii na tejto internetovej adrese: https://www.denso.com/global/en/contact-us/doc/</p>
<p>Týmto DENSO CORPORATION prohlašuje, že typ rádiového zariadení je v súlade so smernicou 2014/53/EÚ. Úplné znění EU prohlášení o shodě je k dispozici na této internetové adrese: https://www.denso.com/global/en/contact-us/doc/</p>
<p>DENSO CORPORATION potvrdzuje, da je tip radijske opreme skladen z Direktivo 2014/53/EU. Celotno besedilo izjave EU o skladnosti je na voljo na naslednjem spletnem naslovu: https://www.denso.com/global/en/contact-us/doc/</p>
<p>Aš, DENSO CORPORATION, patvirtinu, kad radijo įrenginių tipas atitinka Direktyvą 2014/53/ES. Visas ES atitikties deklaracijos tekstas prieinamas šiuo interneto adresu: https://www.denso.com/global/en/contact-us/doc/</p>
<p>Ar šo DENSO CORPORATION deklarē, ka radioiekārta atbilst Direktīvai 2014/53/ES. Pilns ES atbilstības deklarācijas teksts ir pieejams šādā interneta vietnē: https://www.denso.com/global/en/contact-us/doc/</p>
<p>DENSO CORPORATION niniejszym oświadcza, że typ urządzenia radiowego jest zgodny z dyrektywą 2014/53/UE. Pełny tekst deklaracji zgodności UE jest dostępny pod następującym adresem internetowym: https://www.denso.com/global/en/contact-us/doc/</p>
<p>Hér með lýsir DENSO CORPORATION yfir því að er í samræmi við grunnkröfur og aðrar kröfur, sem gerðar eru í tilskipun 2014/53/EU. Samræmisýfirlýsing er einnig aðgengileg á eftirfarandi vefslóð: https://www.denso.com/global/en/contact-us/doc/</p>

DENSO CORPORATION erklærer at er i overensstemmelse med direktiv 2014/53/EU.

Samsvarserklæringen i fulltekst er tilgjengelig på følgende internettadresse:

<https://www.denso.com/global/en/contact-us/doc/>

С настоящото DENSO CORPORATION декларира, че този тип радиосъоръжение е в съответствие с Директива 2014/53/ЕС.

Цялостният текст на ЕС декларацията за съответствие може да се намери на следния интернет адрес:

<https://www.denso.com/global/en/contact-us/doc/>

Prin prezenta, DENSO CORPORATION declară că tipul de echipamente radio este în conformitate cu Directiva 2014/53/UE. Textul integral al declarației UE de conformitate este disponibil la următoarea adresă internet:

<https://www.denso.com/global/en/contact-us/doc/>

DENSO CORPORATION ovime izjavljuje da je radijska oprema tipa u skladu s Direktivom 2014/53/EU. Cjeloviti tekst EU izjave o sukladnosti dostupan je na sljedećoj internetskoj adresi:

<https://www.denso.com/global/en/contact-us/doc/>

Овиме, DENSO CORPORATION изјављује да је радио опрема тип усаглашена са Директивом 2014/53/EU. Цео текст ЕУ декларације о усаглашености доступан је на следећој интернет адреси:

<https://www.denso.com/global/en/contact-us/doc/>

Amb aquest document, DENSO CORPORATION declara que el tipus d'equipament radioelèctric es conforme a la Directiva 2014/53/UE.

El text complet de la declaració UE de conformitat està disponible en la següent adreça d'Internet:

<https://www.denso.com/global/en/contact-us/doc/>

İşbu belge; DENSO CORPORATION telsiz ekipmanı tipinin 2014/53/AB sayılı Direktif'e uygun olduğunu beyan eder. AB uygunluk beyanının tam metni aşağıdaki internet adresinde mevcuttur:

<https://www.denso.com/global/en/contact-us/doc/>

Me anë të kësaj deklarate, subjekti DENSO CORPORATION deklaroi se pajisjet radio është në përputhje me këtë rregull teknik për pajisjet radio dhe fundore të komunikimeve elektronike.

Teksti i plotë i Deklaratës së Konformitetit është i disponueshëm në adresën e mëposhtme të internetit:

<https://www.denso.com/global/en/contact-us/doc/>

Prin prezenta, DENSO CORPORATION deklaron se tipul de echipamente radio este în conformitate cu Reglementarea tehnică „Punerea la dispoziție pe piață a echipamentelor radio”.

Textul integral al declarației de conformitate este disponibil la următoarea adresă de Internet:

<https://www.denso.com/global/en/contact-us/doc/>



This mark is a safety/warning mark.

Do not ingest battery.

Chemical Burn Hazard

This product contains a coin / button cell battery.

If the coin / button cell battery is swallowed, it can cause severe internal burns in just 2 hours and can lead to death.

Keep new and used batteries away from children.

If the battery compartment does not close securely, stop using the product and keep it away from children.

If you think batteries might have been swallowed or placed inside any part of the body, seek immediate medical attention.

CAUTION

Risk of explosion if the battery is replaced by an incorrect type.

Replace battery with the same type.

CAUTION

Risk of explosion or the leakage of flammable liquid or gas.

Do not use in /store in /bring into environment of extremely high temperature or extremely low pressure due to the very high altitude.

Do not attempt to burn, crush, or cut used battery.



Tämä merkki on turvallisuus/varoituserkki.

Älä nielaise paristoa.

Syövyttävää!

Tuote sisältää nappipariston.

Jos nappiparisto joutuu nieluun, voi se aiheuttaa vakavia sisäisiä palovammoja kahden tunnin kuluessa ja aiheuttaa kuoleman.

Pidä uudet ja käytetyt paristot poissa lasten ulottuvilta.

Jos paristolokero ei sulkeudu kunnolla, lopeta tuotteen käyttö ja pidä se poissa lasten ulottuvilta.

Hakeudu välittömästi lääkärin hoitoon, jos epäilet, että paristoja on joutunut jonkun nieluun tai muun kehonosan sisään.

VARO

Vääräntyyppinen paristo voi räjähtää.

Vaihda aina paristo samantyyppiseen.

VARO

Räjähdyksen tai syttyvien nesteiden tai kaasujen vuodon riski.

Älä käytä/säilytä tuotetta olosuhteissa, jossa se altistuu hyvin korkealle lämpötilalle tai paineelle tai suurten korkeuksien voimakkaalle alipaineelle.

Älä yritä polttaa, murskata tai leikata käytettyjä paristoja.



Dit is een veiligheids-/waarschuwingsteken.

Slik de batterij niet in.

Gevaar voor chemische brandwonden

Dit product bevat een knoopcelbatterij.

Bij inslikken kan de knoopcelbatterij binnen slechts 2 uur ernstige inwendige brandwonden veroorzaken, wat de dood tot gevolg kan hebben.

Houd nieuwe en gebruikte batterijen buiten het bereik van kinderen.

Stop met het gebruik van het product als het batterijvak niet goed sluit en houd het product buiten het bereik van kinderen.

Raadpleeg onmiddellijk een arts als u vermoedt dat een batterij is ingeslikt of in het lichaam is gestopt.

WAARSCHUWING

Er bestaat explosiegevaar als u de batterij vervangt door de verkeerde soort batterij.

Vervang de batterij door dezelfde soort batterij.

WAARSCHUWING

Explosiegevaar of gevaar voor lekken van brandbare vloeistof of brandbaar gas.

Niet gebruiken in/bewaren in/brengen naar een omgeving met extreem hoge temperatuur of extreem lage druk door zeer grote hoogte.

Verbrand en verpletter de gebruikte batterij niet en snijd deze niet open.



Ce marquage est un marquage de sécurité/d'avertissement.

Ne pas ingérer la pile.

Risque de brûlure chimique

Ce produit contient une pile bouton.

Si la pile bouton est avalée, elle peut provoquer de graves brûlures internes en seulement 2 heures et entraîner la mort.

Gardez les piles neuves et usagées hors de la portée des enfants.

Si le compartiment de pile ne se ferme pas correctement, arrêtez d'utiliser le produit et gardez-le à l'écart des enfants.

Si vous croyez que des piles ont été avalées ou placées dans n'importe quelle partie du corps, consultez immédiatement un médecin.

MISE EN GARDE

Risque d'explosion si la pile est remplacée par un type incorrect.

Remplacez la pile par le même type.

MISE EN GARDE

Risque d'explosion ou de fuite de liquide ou de gaz inflammable.

Ne pas utiliser / stocker / mettre dans un environnement de température extrêmement élevée ou de pression extrêmement basse en raison de l'altitude très élevée. N'essayez pas de brûler, écraser ou couper la pile usagée.



Denna etikett är en säkerhets-/varningsetikett.

Svälj inte batteriet (eller stoppa det i munnen).

Risk för kemisk brännskada

Denna produkt innehåller ett mynt-/knappbatteri.

Om mynt-/knappbatteriet sväljs ned kan det på bara 2 timmar orsaka allvarliga inre brännskador och kan leda till dödsfall.

Förvara nya och använda batterier utom räckhåll för barn.

Om batterifacket inte kan stängas säkert, sluta använda produkten och håll den borta från barn.

Om du tror att batterier har svalts ner eller kommit in i någon del av kroppen, sök omedelbart medicinsk hjälp.

OBSERVERA!

Explosionsrisk föreligger om batteriet ersätts med en felaktig typ.

Ersätt batteriet med ett batteri av samma typ.

OBSERVERA!

Risk för explosion eller läckage av brandfarlig vätska eller gas.

Använd inte i/förvara inte i/för inte i omedelbar närhet av extremt hög temperatur eller extremt lågt tryck beroende på mycket hög höjd.

Försök inte bränna, krossa eller skära sönder ett använt batteri.



Dette mærke er et sikkerheds-/ advarselsmærke.

Indsæt ikke batteri.

Kemisk forbrændingsfare

Dette produkt indeholder et mønt-/knapcellebatteri.

Hvis mønt-/knapcellebatteriet sluges, kan det forårsage alvorlige indre forbrændinger på kun 2 timer og kan føre til døden.

Hold nye og brugte batterier væk fra børn.

Hvis batterirummet ikke lukker sikkert, skal du holde op med at bruge produktet og holde det væk fra børn.

Hvis du tror, at batterier kan være blevet slugt eller være blevet placeret i nogen del af kroppen, skal du straks søge lægehjælp.

ADVARSEL

Fare for eksplosion, hvis batteriet udskiftes med en forkert type.

Udskift batteri med samme type.

ADVARSEL

Risiko for eksplosion eller lækage af brandfarlig væske eller gas.

Må ikke anvendes i/opbevares i/indbringes i omgivelser med ekstremt høj temperatur eller ekstremt lavt tryk på grund af den meget høje højde.

Forsøg ikke at brænde, knuse eller skære brugt batteri.



Dieses Zeichen ist ein Sicherheits-/Warnzeichen.

Nehmen Sie keine Batterien zu sich.

Chemische Verbrennungsgefahr

Dieses Produkt enthält eine Knopfzellenbatterie.

Wird die Knopfzellenbatterie verschluckt, kann sie innerhalb von nur 2 Stunden schwere innere Verbrennungen verursachen und zum Tode führen.

Halten Sie neue und gebrauchte Batterien von Kindern fern.

Wenn das Batteriefach nicht sicher schließt, stellen Sie die Verwendung des Geräts ein und halten Sie es von Kindern fern.

Wenn Sie der Meinung sind, dass Batterien verschluckt oder in irgendeinen Teil des Körpers platziert wurden, suchen Sie sofort einen Arzt auf.

WARNUNG

Explosionsgefahr, wenn die Batterie durch einen falschen Typ ersetzt wird.

Ersetzen Sie die Batterie durch den gleichen Typ.

WARNUNG

Gefahr von Explosion oder Austreten von brennbaren Flüssigkeiten oder Gasen.

Verwenden/lagern/bringen Sie das Gerät nicht in Umgebungen mit extrem hoher Temperatur oder extrem niedrigem Druck aufgrund von sehr großer Höhe.

Versuchen Sie nicht, verbrauchte Batterien zu verbrennen, zu zerquetschen oder zu zerschneiden.



Σήμα για την ασφάλεια/προειδοποιητικό σήμα.

Μην καταπίνετε την μπαταρία.

Κίνδυνος χημικού εγκαύματος

Αυτό το προϊόν περιέχει επίπεδη μπαταρία.

Σε περίπτωση κατάποσης της επίπεδης μπαταρίας μπορούν να προκληθούν σοβαρά εσωτερικά εγκαύματα σε διάστημα μόλις 2 ωρών και να επέλθει θάνατος. Φυλάσσετε τις καινούριες και τις χρησιμοποιημένες μπαταρίες μακριά από τα παιδιά.

Εάν η θήκη της μπαταρίας δεν κλείνει καλά, σταματήστε να χρησιμοποιείτε το προϊόν και φυλάξτε το μακριά από τα παιδιά.

Εάν πιστεύετε ότι υπάρχει περίπτωση να έχει γίνει κατάποση μπαταρίας ή εισχώρησή της σε κάποιο μέρος του σώματος, ζητήστε αμέσως ιατρική συμβουλή.

ΠΡΟΣΟΧΗ

Υπάρχει κίνδυνος έκρηξης εάν τοποθετηθεί λάθος τύπος μπαταρίας.

Αντικαταστήστε την μπαταρία με τον ίδιο τύπο μπαταρίας

ΠΡΟΣΟΧΗ

Υπάρχει κίνδυνος έκρηξης ή διαρροής εύφλεκτου υγρού ή αερίου.

Μην χρησιμοποιείτε/αποθηκεύετε/μεταφέρετε την μπαταρία σε περιβάλλον με υπερβολικά υψηλή θερμοκρασία ή υπερβολικά χαμηλή πίεση που οφείλεται σε πολύ υψηλό υψόμετρο. Μην επιχειρήσετε να κάψετε, να συνθλίψετε ή να κόψετε την χρησιμοποιημένη μπαταρία.



Questo simbolo è un simbolo di sicurezza / avvertenza.

Non ingerire la batteria.

Pericolo di ustione chimica

Il prodotto contiene una batteria a cella a moneta / bottone.

Se la batteria a cella a moneta / bottone viene inghiottita può causare delle gravi ustioni interne in sole due ore e provocare il decesso.

Tenere le batterie nuove e quelle usate fuori dalla portata dei bambini.

Se il vano batterie non si chiude in modo sicuro, smettere di usare il prodotto e tenerlo fuori dalla portata dei bambini.

Se si ritiene che delle batterie possano essere state inghiottite o essere state introdotte all'interno di qualsivoglia parte del corpo consultare immediatamente un medico.

ATTENZIONE

Se la batteria è sostituita con una di tipo scorretto c'è rischio che esploda.

Sostituire la batteria con una del medesimo tipo.

ATTENZIONE

Rischio di esplosione o di perdita di liquidi o gas infiammabili.

Non usare / custodire / mettere in ambienti con temperature estremamente alte o una pressione estremamente bassa dovuta a una notevole altitudine.

Non cercare di bruciare, frantumare o tagliare delle batterie usate.



Esta marca es una marca de seguridad/advertencia.

No ingiera la pila.

Riesgo de Quemadura Química

Este producto contiene una pila tipo moneda/botón.

Si la pila de moneda/botón se traga, puede provocar quemaduras internas graves en solo 2 horas y puede causar la muerte.

Mantenga las pilas nuevas y las usadas lejos de los niños.

Si el compartimiento de la pila no se cierra de forma segura, deje de usar el producto y manténgalo alejado de los niños.

Si cree que las pilas pueden haberse tragado o colocado dentro de cualquier parte del cuerpo, busque atención médica inmediata.

PRECAUCIÓN

Riesgo de explosión si la batería es reemplazada por una de tipo incorrecto.

Reemplace la batería con una del mismo tipo.

PRECAUCIÓN

Riesgo de explosión o fuga de líquido o gas inflamables.

No use/almacene/lleve a un entorno de temperatura extremadamente alta o extremadamente baja, debido a la gran altitud.

No intente quemar, aplastar o cortar la batería usada.



Esta marca é uma marca de segurança/alerta.

Não ingerir a pilha.

Perigo de queimaduras químicas

Este produto contém uma pilha de tipo moeda/botão.

Se a pilha de moeda/botão for engolida, pode causar queimaduras internas graves em apenas 2 horas e conduzir à morte.

Mantenha as pilhas novas e usadas longe das crianças.

Se o compartimento da pilha não se fechar de forma segura, pare de usar o produto e mantenha-o afastado das crianças.

Se achar que as pilhas podem ter sido engolidas ou colocadas dentro de qualquer parte do corpo, procure imediatamente um médico.

CUIDADO

Risco de explosão se a pilha for substituída por um tipo incorreto.

Substitua a pilha pelo mesmo tipo.

CUIDADO

Risco de explosão ou de vazamento de líquido ou gás inflamável.

Não use/armazene/coloque num ambiente com temperaturas extremamente altas ou pressões extremamente baixas devido a altitude elevada.

Não tente queimar, esmagar ou cortar a pilha usada.



Din il-marka hija marka ta' sigurtà/avviż.

Tiblax il-batterija.

Periklu ta' ħruq kimiku

Dan il-prodott fih batterija ċatta qisha buttuna żgħira.

Jekk din il-batterija ċatta tinbelha, tista' tikkawża ħruq intern sever f'temm sagħtejn u tista' twassal għall-mewt.

Żomm il-batteriji għodda u ħżiena 'l bogħod minn fejn jistgħu jilħquhom it-tfal.

Jekk il-kompartiment tal-batterija ma jistax jingħalaq b'mod sigur, tużax aktar

il-prodott u żommu 'l bogħod minn fejn jistgħu jilħquh it-tfal.

Jekk ikollok xi suspett li l-batteriji nbelgħu jew ġew imdeffsa f'xi parti tal-ġisem, fittex għajnuna medika minnufih.

ATTENZJONI

Riskju ta' splużjoni jekk il-batterija jekk il-batterija tinbidel ma' waħda tat-tip skorrett.

Il-batterija għandha tinbidel ma' waħda tal-istess tip.

ATTENZJONI

Riskju ta' splużjoni jew ħruq ta' likwidu jew gass f'jammabbli.

Tużax/taħżinx f'ambjent b'temperatura għolja ħafna jew pressjoni estremament baxxa minħabba f'altitudni għolja ħafna.

Tipprovax taħraq, tgħaffeg jew taqta' l-batterija ħażina.



See tähis on ohutus-/hoiatustähis.

Ärge neelake patareid alla.

Keemilise põletuse oht

See toode sisaldab kella-/nööppatareid.

Allaneelamisel võib kella-/nööppatarei juba kahe tunniga põhjustada raskeid sisemisi põletusi ning viia surmani.

Hoidke uusi ja kasutatud patareid lastele kättesaamatus kohas.

Kui patareipesa ei sulgu kindlalt, lõpetage toote kasutamine ja paigutage see lastele kättesaamatusse kohta.

Kui kahtlustate patareide allaneelamist või kehasse sattumist, pöörduge viivitamata arsti poole.

ETTEVAATUST!

Patarei asendamine vale tüüpi patareiga põhjustab plahvatusohtu.

Asendage patarei sama tüüpi patareiga.

ETTEVAATUST!

Plahvatuse või tuleohtliku vedeliku või gaasi lekkimise oht.

Ärge kasutage/hoidke toodet keskkonnas ega viige keskkonda, kus on äärmiselt kõrge temperatuur või väga suurest kõrgusest tingitud äärmiselt madal õhurõhk.

Ärge üritage kasutatud patareid põletada, purustada ega lõigata.



Ez egy biztonsági/figyelmeztető jelzés.

Ne nyelje le az elemeket.

Vegyí égés veszély

Ez a termék gombelemeket tartalmaz.

Ha lenyeli a gombelemeket, akkor alig 2 órán belül halálos következményű, komoly égést szenvedhet.

Az új és lemerült elemeket gyermekektől tartsa távol.

Ha az elemrekesz nem zár biztonságosan, akkor ne használja tovább a terméket és gyermekektől tartsa távol.

Ha úgy gondolja, hogy az elemeket lenyelték vagy más testrészbe dugták, akkor azonnal hívja fel a háziorvosát.

VIGYÁZAT

Robbanásveszély áll fenn, ha nem megfelelő típusúra cseréli ki az elemet.

Az elemet mindig azonos típusúra cserélje.

VIGYÁZAT

Robbanásveszély, illetve éghető folyadék-, vagy gázszivárgás-veszély áll fenn.

Ne használja, tárolja vagy vigye nagyon magas hőmérsékletű vagy nagy magasságok miatti nagyon alacsony nyomású környezetbe.

A lemerült elemeket ne próbálja meg elégetni, széttörni vagy felvágni.



Táto značka je bezpečnostná značka/značka upozornenia.

Batériu nekonzumujte.

Nebezpečenstvo chemického popálenia

Tento výrobok obsahuje mincovú/gombíkovú článkovú batériu.

Ak dôjde k požitiu mincovej/gombíkovej článkovej batérie, v priebehu len 2 hodín môže dôjsť k vážnym vnútorným popáleninám a k smrti.

Nové a použité batérie uchovávajte mimo dosahu detí.

Ak prihradku na batérie nemožno bezpečne uzavrieť, prestaňte výrobok používať a uschovajte ho mimo dosahu detí.

Ak si myslíte, že došlo k požitiu batérií alebo k ich vloženiu do ktorejkoľvek časti tela, okamžite vyhľadajte zdravotnícku pomoc.

UPOZORNENIE

Ak batériu vymeníte za nesprávny typ, môže dôjsť k výbuchu.

Batériu nahradte rovnakým typom.

UPOZORNENIE

Riziko výbuchu alebo unikania horľavej kvapaliny alebo plynu.

Nepoužívajte/neskladujte/nepriťahajte do prostredia s extrémne vysokou teplotou alebo extrémne nízkym tlakom vo veľmi vysokej nadmorskej výške.

Použitú batériu sa nepokúšajte spaľovať, drviť ani prerezať.



Tato značka je bezpečnostní varovnou značkou.

Baterii nepolykejte.

Nebezpečí poleptání žiravinou.

Tento výrobok obsahuje knoflíkovou elektrickou baterii.

Pokud byste knoflíkovou elektrickou baterii spolkli, může to i jen do 2 hodin způsobit těžké vnitřní poleptání a vést to až k úmrtí.

Nové i použité baterie držte mimo dosah dětí.

Pokud by schránka baterie nebyla bezpečně uzavřena, pak takový výrobek přestaňte používat a držte jej mimo dosah dětí.

Pokud byste si mysleli, že mohlo dojít ke spolknutí baterie nebo k jejímu umístění do nějaké části těla, vyhledejte okamžitou lékařskou pomoc.

UPOZORNĚNÍ

Pokud by byla baterie vyměněna za nesprávný typ, hrozí riziko exploze.

Baterii vyměňujte za stejný typ.

UPOZORNĚNÍ

Hrozí exploze nebo únik hořlavých kapalin nebo plynů.

V prostředí s extrémně vysokou teplotou nebo extrémně nízkým tlakem kvůli hodně vysoké nadmořské výšce to nepoužívejte, neskladujte to v něm, ani to do něj nepřinášejte. Baterii se nepokoušejte spálit, rozbít nebo rozřezat.



Ta oznaka je varnostna/opozorilna oznaka.

Baterij ne zaužijte.

Nevanost kemičnih opeklin.

Ta izdelek vsebuje baterijo v obliki kovanca / gumbasto celico.

V primeru zaužitja baterije v obliki kovanca / gumbaste celice, le ta lahko povzroči resne notranje opekline v samo 2 urah in celo smrt.

Nove in uporabljene baterije hranite izven dosega otrok.

Če razdelka za baterijo ne morete zaprete, prenehajte uporabljati izdelek in ga hranite izven dosega otrok.

Če menite, da je bila baterija zaužita ali pa se nahaja v notranjosti kateregakoli dela telesa, nemudoma poiščite zdravniško pomoč.

POZOR

Če baterijo zamenjate z nepravilno vrsto baterije, obstaja tveganje eksplozije.

Baterijo zamenjajte z njej enako baterijo.

POZOR

Tveganje eksplozije ali uhajanja gorljive tekočine ali plina.

Ne uporabljajte / skladiščite / hranite baterije v okolju z izredno visoko temperaturo ali z izredno nizkim tlakom zaradi visoke nadmorske višine.

Uporabljene baterije ne poskušajte zažgati, zdrobiti ali rezati.



Šis ženklas – tai saugos / įspėjamosis ženklas.

Neprarykite elemento.

Cheminių nudegimų pavojus

Šiame gaminyje yra monetos / sagos formos elementas.

Prarijus monetas / sagos formos elementą, vos per 2 valandas galima patirti sunkių vidinių nudegimų ir mirtį.

Naujus ir naudotus elementus laikykite vaikams nepasiekiamoje vietoje.

Jei elementų skyrius tvirtai neužsidaro, nenaudokite gaminio ir laikykite jį vaikams nepasiekiamoje vietoje.

Jei manote, kad elementai galėjo būti praryti arba įkišti į bet kurią kūno dalį, nedelsdami kreipkitės į medicinos įstaigą.

DĖMESIO

Elementą pakeitus netinkamo tipo gaminiu kyla sprogdimo pavojus.

Elementą pakeiskite tokio paties tipo gaminiu.

DĖMESIO

Sprogdimo arba degaus skysčio ar dujų nuotėkio pavojus.

Nenaudokite / nelaikykite / neatneškite į itin aukštos temperatūros aplinką ar aplinką, kurioje slėgis itin žemas dėl labai didelio aukščio.

Nemėginkite naudotą elementą deginti, traiškyti ar pjaustyti.



Šī ir drošības/brīdinājuma atzīme.

Nenorijiet akumulatoru.

Ķīmiska apdeguma risks

Šis produkts satur monētas/pogas elementa akumulatoru.

Monētas/pogas elementa akumulatora norīšanas gadījumā tas var izraisīt nopietnus iekšējus apdegumus 2 stundu laikā un, iespējams, nāvi.

Jaunus un lietotus akumulatorus sargājiet no bērniem.

Ja akumulatora nodalījumu nevar stingri aizvērt, pārtrauciet produkta lietošanu un sargājiet to no bērniem.

Ja domājat, ka akumulators ir norīts vai ievietots kādā ķermeņa atverē, nekavējoties nepieciešama medicīniska palīdzība.

UZMANĪBU

Ievietojot nepareiza veida akumulatoru, pastāv sprādziena risks.

Nomainiet tikai ar tāda paša veida akumulatoriem.

UZMANĪBU

Sprādziena vai uzliesmojoša šķidruma vai gāzes noplūdes risks.

Nelietojiet/neglabājiet/neienesiet vidē, kurā ir ļoti augsta temperatūra vai ārkārtīgi zems spiediens ļoti liela augstuma ietekmē.

Izlieto to akumulatoru nemēģiniet dedzināt, sasmalcināt vai sagriezt.



Niniejszy znak jest znakiem bezpieczeństwa/ostrzeżenia.

Nie wolno połykać baterii.

Istnieje zagrożenie poparzeniem chemicznym.

Produkt ten zawiera baterię typu guzikowego.

W przypadku połknięcia może ona spowodować poważne poparzenia wewnętrzne w ciągu zaledwie 2 godzin i doprowadzić do śmierci.

Nowe i zużyte baterie należy przechowywać z dala od dzieci.

Jeśli komora baterii nie zamyka się prawidłowo, należy zaprzestać używania produktu i przechowywać go z dala od dzieci.

Jeśli istnieje prawdopodobieństwo, że bateria została połknięta albo znalazła się w inny sposób wewnątrz ciała, należy natychmiast zgłosić się do lekarza.

UWAGA

W przypadku wymiany baterii na baterię nieprawidłowego typu istnieje zagrożenie wybuchem. Wymieniać wyłącznie na baterię takiego samego typu.

UWAGA

Zagrożenie wybuchem lub wyciekami łatwopalnej cieczy lub gazu.

Nie stosować, nie przechowywać ani nie wprowadzać do środowiska o skrajnie wysokiej temperaturze lub skrajnie niskim ciśnieniu związanym z bardzo dużą wysokością nad poziomem morza. Nie próbować palić, miażdżyć ani ciąć baterii.



Þetta merki er öryggis-/viðvörðunarmerki.

Gleypið ekki rafhlöðuna.

Hætta á efnabruna

Þessi vara inniheldur flata rafhlöðu.

Ef rafhlaðan er gleypst getur það valdið alvarlegum innvortis brunasárum á innan við 2 klukkutímum, sem getur leitt til dauða.

Geymið nýjar og notaðar rafhlöður þar sem börn ná ekki til.

Ef rafhlöðuhólfíð lokast ekki örugglega, skal hætta notkun vörunnar og geyma hana þar sem börn ná ekki til.

Ef grunur leikur á að rafhlöður hafi verið gleypar eða settar inn í eitthvert líkamsop, skal leita læknishjálpar tafarlaust.

VARÚÐ

Hætta á sprengingu ef rafhlöðunni er skipt út fyrir ranga gerð.

Notið sömu gerð af rafhlöðu þegar skipt er um hana.

VARÚÐ

Hætta á sprengingu eða leka á eldfimum vökva eða gasi.

Má ekki nota/geyma/flytja í umhverfi þar sem er afar hár hiti eða afar lágur

loftþrýstingur vegna mikillar hæðar yfir sjávarmáli.

Ekki má reyna að brenna, kremja eða skera í notaða rafhlöðu.



Dette merket er sikkerhets-/advarselsmerke.

Du må ikke spise batterier.

Fare for kjemisk forbrenning

Dette produktet inneholder et cellebatteri.

Hvis cellebatteriet svelges, kan det forårsake alvorlige interne forbrenninger bare på 2 timer, og kan føre til døden.

Hold nye og brukte batterier utenfor barnas rekkevidde.

Hvis batterirommet ikke lukkes riktig, stopp bruken av produktet og hold det på avstand fra barn.

Hvis du har mistanke om at batteriene er blitt svelget eller kommet inn i kroppen, oppsøk lege umiddelbart.

FORSIKTIG!

Fare for eksplosjon hvis batteriet byttes ut med et feil batteri.

Skift ut batteriet med ett av samme type.

FORSIKTIG!

Fare for eksplosjon eller lekkasje av antenkelig væske eller gass.

Bruk ikke/oppbevar ikke under ekstrem temperatur eller ekstremt trykk på grunn av betraktelig høyde over havet.

Forsøk ikke å brenne, knuse eller kappe batteriet.



Този знак представлява знак за безопасност/предупреждение.

Не поглъщайте батерията.

Опасност от изгаряне на химикали

Този продукт съдържа кръгла плоска батерия.

Ако кръглата плоска батерия е погълната, тя може да причини тежки вътрешни изгаряния само за 2 часа и може да доведе до смърт.

Пазете новите и използвани батерии далеч от деца.

Ако отделението за батериите не се затваря добре, спрете да използвате продукта и го дръжте далеч от деца.

Ако смятате, че батериите биха могли да бъдат погълнати или поставени в някоя част на тялото, потърсете незабавно медицинска помощ.

ВНИМАНИЕ

Опасност от експлозия, ако батерията е заменена от неправилен тип.

Сменете батерията със същия тип.

ВНИМАНИЕ

Опасност от експлозия или изтичане на запалима течност или газ.

Не използвайте/съхранявайте/въвеждайте в среда с изключително висока температура или изключително ниско налягане поради много високата височина. Не се опитвайте да изгаряте, смачквате или отрязвате използваната батерия.



Acest marcaj este un marcaj de siguranță/avertizare.

A nu se ingera bateria.

Pericol de arsură chimică

Acest produs conține o baterie tip monedă / nasture.

În cazul înghițirii bateriei tip monedă / nasture, în doar 2 ore se pot produce arsuri interne grave, care pot provoca decesul persoanei.

A nu se lăsa la îndemâna copiilor bateriile noi, precum nici cele uzate.

În cazul în care un compartiment pentru baterii nu se închide corect, întrerupeți utilizarea produsului și nu îl lăsați la îndemâna copiilor.

În cazul înghițirii sau al introducerii bateriei în orice parte a corpului, solicitați imediat îngrijire medicală.

ATENȚIE!

Risc de explozie în cazul înlocuirii bateriei cu una de alt tip.

Înlocuiți bateria cu una de același tip.

ATENȚIE!

Risc de explozie sau de scurgeri de lichide sau gaze inflamabile.

A nu se folosi / depozita / amplasa în medii cu temperaturi extrem de ridicate sau cu presiuni extrem de scăzute generate de altitudinii foarte mari.

A nu se arde, zdrobi sau tăia bateriile uzate.



Ovo je sigurnosna oznaka / oznaka upozorenja.

Nemojte gutati bateriju.

Opasnost od kemijskih opekline

Ovaj proizvod sadržava kovanica-baterije ili gumb-baterije.

Ako se kovanica-baterija ili gumb-baterija proguta, to u roku od samo dva sata može uzrokovati ozbiljne unutarnje opekline te rezultirati smrću.

Nove i upotrijebljene baterije držite dalje od djece.

Ako utor za bateriju nije sigurno zatvoren, prestanite upotrebljavati proizvod i držite ga dalje od djece.

Ako mislite da su baterije možda progutane ili stavljene u bilo koji dio tijela, zatražite hitnu medicinsku pomoć.

OPREZ

Rizik od eksplozije ako se baterija zamijeni neispravnim tipom baterije.

Bateriju zamijenite istim tipom.

OPREZ

Rizik od eksplozije ili istjecanja zapaljive tekućine ili plina.

Nemojte upotrebljavati / pohranjivati / unositi u okruženje iznimno visokih temperatura ili iznimno niskog tlaka zbog vrlo visoke nadmorske visine.

Nemojte pokušavati spaljivati, drobiti ili rezati iskorištenu bateriju.



Ovo je oznaka za bezbednost/oznaka upozorenja.

Ne gutajte baterije.

Rizik od hemijskih opekotina

Ovaj proizvod sadrži baterije u obliku novčića / dugmeta.

U slučaju gutanja baterije u obliku novčića / dugmeta, može doći do ozbiljnih unutrašnjih opekotina u roku od samo 2 sata, što može dovesti do smrtnog ishoda.

Držite i nove i stare (korišćene) baterije van domašaja dece.

U slučaju da pregrada za baterije ne može da se zatvori na bezbedan način, prestanite da koristite proizvod i odložite ga van domašaja dece.

Ukoliko mislite da je došlo do gutanja baterija ili do njihovog umetanja u bilo koji deo tela, momentalno se obratite lekaru.

OPREZ

Rizik od eksplozije u slučaju zamene baterije drugom baterijom neodgovarajućeg tipa. Zamenite bateriju drugom baterijom istog tipa.

OPREZ

Rizik od eksplozije ili curenja zapaljive tečnosti ili gasa.

Ne koristite / ne odlažite / ne unosite u okruženje sa izuzetno visokim temperaturama ili u okruženje sa izuzetno niskim pritiskom zbog velike nadmorske visine. Ne pokušavajte da zapalite, da zgnječite ili da presećete korišćenu bateriju.



Aquesta marca és una marca de seguretat/advertència.

No ingeriu la pila.

Perill de cremades químiques

Aquest producte conté una pila de botó.

Si s'empasseu la pila de botó, aquesta pot causar greus cremades internes en només 2 hores i provocar la mort.

Mantingueu les piles noves i usades lluny de l'abast dels nens.

Si el compartiment de la pila no es tanca de manera segura, deixeu d'utilitzar el producte i allunyeu-lo dels nens.

Si creieu que les piles podrien haver estat empassades o col·locades dins de qualsevol part del cos, busqueu atenció mèdica immediata.

PRECAUCIÓ

Risc d'explosió si la pila se substitueix per una altra d'un tipus incorrecte.

Substituiu la pila per una altra del mateix tipus.

PRECAUCIÓ

Risc d'explosió o fuga de líquids o gasos inflamables.

No la utilitzeu/guardeu/porteu a un entorn de temperatura extremadament alta o amb una pressió extremadament baixa a causa de l'altitud molt elevada.

No intenteu cremar, aixafar o tallar la pila usada.



Bu bir güvenlik uyarısı/damgasıdır.

Pili yutmayınız.

Kimyasal Yanık Tehlikesi

Bu ürün, düğme / hücre pil içermektedir.

Düğme / hücre pil yutulduğu takdirde, sadece 2 saat içerisinde tehlikeli iç yanıklara neden olabilir ve ölüme yol açabilir.

Yeni ve kullanılmış pilleri çocuklardan uzak tutunuz.

Pil bölmesi güvenli bir şekilde kapanmıyorsa, ürünü kullanmayınız ve çocuklardan uzak tutunuz.

Pillerin yutulmuş veya vücudun içinde herhangi bir yere yerleştirilmiş olduğundan şüphelenirseniz, derhal tıbbi müdahale başvurusunda bulununuz.

DİKKAT

Pil yanlış bir türle değiştirildiği takdirde patlama riski ortaya çıkabilir.

Aynı türde bir pille değiştiriniz.

DİKKAT

Patlama veya yanıcı sıvı ya da gaz sızıntısı riski.

Aşırı yüksek ısı veya çok yüksek rakım sebebiyle aşırı düşük basınç olan ortamlarda kullanmayınız / saklamayınız / bulundurmayınız.

Kullanılmış pilleri yakma, ezme veya kesme girişiminde bulunmayınız.



Kjo shenjë është simbol sigurie/paralajmërimi.

Mos e përtpni baterinë.

Rrezik për Djegie Kimike

Ky produkt përmban pole/butona baterie.

Nëse poli/butoni gëlltitet, mund të shkaktojë djegie të brendshme të rënda në vetëm dy orë dhe mund të çojë drejt vdekjes.

Mbani bateritë e reja dhe të përdorura larg fëmijëve.

Nëse ndarja e baterisë nuk mbyllet mirë,, ndërpritni përdorimin e produktit dhe mbajeni larg fëmijëve.

Nëse mendoni se bateritë mund të jenë gëlltitur ose vendosur brenda çdo pjese të trupit, kërkoni kujdes të menjëhershëm mjekësor.

KUJDES

Rrezik shpërthimi nëse bateria zëvendësohet nga një tip tjetër i pasaktë.

Zëvendësoni baterinë me të njëjtin tip baterie.

KUJDES

Rrezik shpërthimi ose rrjedhje të lëngut apo gazit.

Mos e përdorni apo ta ruani në mjedis me temperaturë jashtëzakonisht të lartë ose presion jashtëzakonisht të ulët për shkak të lartësisë gjeografike shumë të lartë.

Mos u përpuni të digjni, shtypni ose prisni me mjete baterinë e përdorur.

Dispose of used batteries according to the local laws.
Käytetyt paristot hävitetään paikallisten säännösten ja määräysten mukaisesti.
Gebruikte batterijen gerecycled in overeenstemming met de plaatselijke voorschriften.
Les batteries utilisées doivent être recyclées selon les lois locales.
Förbrukade batterier återvinns i enlighet med lokala föreskrifter.
De brugte batterier genbruges i overensstemmelse med lokale regler.
Verbrauchte Batterien werden entsprechend den lokalen Rechtsvorschriften entsorgt.
Οι χρησιμοποιημένες μπαταρίες απορρίπτονται σύμφωνα με τους τοπικούς κανονισμούς.
Smaltire le batterie esauste in base alle normative locali vigenti.
Deseche las baterías usadas de acuerdo con la ley local.
As baterias usadas são descartadas de acordo com as leis locais.
Armi I-batteriji qodma skont il-liġġijiet lokali.
Kasutatud patareide utiliseerimine toimub vastavalt kohalikele seadusele.
A használt elemek megsemmisítése a helyi jogszabályok értelmében történik.
Použitá batérie sa likvidujú podľa miestnych zákonov.
Použitá baterie zlikvidujte v souladu s místními předpisy.
Uporabljene baterije odstranite v skladu z lokalnimi predpisi.
Naudotas baterijas utilizuokite pagal vietinius įstatymus.
Izmantotās baterijas utilizē saskaņā ar vietējo likumdošanu.
Zużyte baterie należy utylizować zgodnie z prawem lokalnym.
Fargaðu notuðum rafhlöðum samkvæmt innlendum lögum.
Brukte batterier resirkuleres i henhold til lokale bestemmelser.
Използваните батерии се рециклират в съответствие с местните разпоредби.
Aruncați bateriile uzate în conformitate cu legile locale.
Iskorištene baterije reciklirati u skladu s lokalnim propisima.
Искоришћене батерије одлажите у складу са локалним прописима.
Eliminació de bateries utilitzades d'acord amb les lleis locals.
Kullanılmış piller yerel mevzuata uygun olarak bertaraf edilecektir.
Hidhni bateritë e përdorura sipas ligjeve lokale.

<p>Transmitter: Model: TMLF19D-2 Operation frequency: 134.2kHz Maximum output power (ERP): 0.41mW Manufacturer: TOYOTA MOTOR CORPORATION Address:1, Toyota-Cho, Toyota, Aichi, 471-8572, Japan</p>	00 92
<p>Hereby, TOYOTA MOTOR CORPORATION declares that the radio equipment type is in compliance with Directive 2014/53/EU. The full text of the EU declaration of conformity is available at the following internet address: https://www.denso.com/global/en/contact-us/doc/</p>	01 81
<p>TOYOTA MOTOR CORPORATION vakuuttaa, että radiolaitetyyppi on direktiivin 2014/53/EU mukainen. EU-vaatimustenmukaisuusvakuutuksen täysimittainen teksti on saatavilla seuraavassa internetosoitteessa: https://www.denso.com/global/en/contact-us/doc/</p>	02 81
<p>Hierbij verklaar ik, TOYOTA MOTOR CORPORATION, dat het type radioapparatuur conform is met Richtlijn 2014/53/EU. De volledige tekst van de EU-conformiteitsverklaring kan worden geraadpleegd op het volgende internetadres: https://www.denso.com/global/en/contact-us/doc/</p>	03 81
<p>Le soussigné, TOYOTA MOTOR CORPORATION, déclare que l'équipement radioélectrique du type est conforme à la directive 2014/53/UE. Le texte complet de la déclaration UE de conformité est disponible à l'adresse internet suivante: https://www.denso.com/global/en/contact-us/doc/</p>	04 81
<p>Härmed försäkrar TOYOTA MOTOR CORPORATION att denna typ av radioutrustning överensstämmer med direktiv 2014/53/EU. Den fullständiga texten till EU-försäkran om överensstämmelse finns på följande webbadress: https://www.denso.com/global/en/contact-us/doc/</p>	05 81

<p>Hermed erklærer TOYOTA MOTOR CORPORATION, at radioudstyrstypen er i overensstemmelse med direktiv 2014/53/EU. EU-overensstemmelseserklæringens fulde tekst kan findes på følgende internetadresse: https://www.denso.com/global/en/contact-us/doc/</p>	06 81
<p>Hiermit erklärt TOYOTA MOTOR CORPORATION, dass der Funkanlagentyp der Richtlinie 2014/53/EU entspricht. Der vollständige Text der EU-Konformitätserklärung ist unter der folgenden Internetadresse verfügbar: https://www.denso.com/global/en/contact-us/doc/</p>	07 81
<p>Με την παρούσα ο/η TOYOTA MOTOR CORPORATION, δηλώνει ότι ο ραδιοεξοπλισμός πληροί την οδηγία 2014/53/ΕΕ. Το πλήρες κείμενο της δήλωσης συμμόρφωσης ΕΕ διατίθεται στην ακόλουθη ιστοσελίδα στο διαδίκτυο: https://www.denso.com/global/en/contact-us/doc/</p>	08 81
<p>Il fabbricante, TOYOTA MOTOR CORPORATION, dichiara che il tipo di apparecchiatura radio è conforme alla direttiva 2014/53/UE. Il testo completo della dichiarazione di conformità UE è disponibile al seguente indirizzo Internet: https://www.denso.com/global/en/contact-us/doc/</p>	09 81
<p>Por la presente, TOYOTA MOTOR CORPORATION declara que el tipo de equipo radioeléctrico es conforme con la Directiva 2014/53/UE. El texto completo de la declaración UE de conformidad está disponible en la dirección Internet siguiente: https://www.denso.com/global/en/contact-us/doc/</p>	10 81
<p>O(a) abaixo assinado(a) TOYOTA MOTOR CORPORATION declara que o presente tipo de equipamento de rádio está em conformidade com a Diretiva 2014/53/UE. O texto integral da declaração de conformidade está disponível no seguinte endereço de Internet: https://www.denso.com/global/en/contact-us/doc/</p>	11 81

<p>B'dan, TOYOTA MOTOR CORPORATION, niddikjara li dan it-tip ta' tagħmir tar-radju huwa konformi mad-Direttiva 2014/53/UE. It-test kollu tad-dikjarazzjoni ta' konformità tal-UE huwa disponibbli f'dan l-indirizz tal-Internet li ġej: https://www.denso.com/global/en/contact-us/doc/</p>	12 81
<p>Käesolevaga deklareerib TOYOTA MOTOR CORPORATION, et käesolev raadioseadme tüüp vastab direktiivi 2014/53/EL nõuetele. ELi vastavusdeklaratsiooni täielik tekst on kättesaadav järgmisel internetiaadressil: https://www.denso.com/global/en/contact-us/doc/</p>	13 81
<p>TOYOTA MOTOR CORPORATION igazolja, hogy a típusú rádióberendezés megfelel a 2014/53/EU irányelvnek. Az EU-megfelelőségi nyilatkozat teljes szövege elérhető a következő internetes címen: https://www.denso.com/global/en/contact-us/doc/</p>	14 81
<p>TOYOTA MOTOR CORPORATION týmto vyhlasuje, že rádiové zariadenie typu je v súlade so smernicou 2014/53/EÚ. Úplné EÚ vyhlásenie o zhode je k dispozícii na tejto internetovej adrese: https://www.denso.com/global/en/contact-us/doc/</p>	15 81
<p>Tímto TOYOTA MOTOR CORPORATION prohlašuje, že typ rádiového zařízení je v souladu se směrnicí 2014/53/EU. Úplné znění EU prohlášení o shodě je k dispozici na této internetové adrese: https://www.denso.com/global/en/contact-us/doc/</p>	16 81
<p>TOYOTA MOTOR CORPORATION potrjuje, da je tip radijske opreme skladen z Direktivo 2014/53/EU. Celotno besedilo izjave EU o skladnosti je na voljo na naslednjem spletnem naslovu: https://www.denso.com/global/en/contact-us/doc/</p>	17 81

AŠ, TOYOTA MOTOR CORPORATION, patvirtinu, kad radijo įrenginių tipas atitinka Direktyvą 2014/53/ES. Visas ES atitikties deklaracijos tekstas prieinamas šiuo interneto adresu: https://www.denso.com/global/en/contact-us/doc/	18 81
Ar šo TOYOTA MOTOR CORPORATION deklarė, ka radioiekārta atbilst Direktīvai 2014/53/ES. Pilns ES atbilstības deklarācijas teksts ir pieejams šādā interneta vietnē: https://www.denso.com/global/en/contact-us/doc/	19 81
TOYOTA MOTOR CORPORATION niniešszym oświadcza, że typ urządzenia radiowego jest zgodny z dyrektywą 2014/53/UE. Pełny tekst deklaracji zgodności UE jest dostępny pod następującym adresem internetowym: https://www.denso.com/global/en/contact-us/doc/	20 81
Hér með lýsir TOYOTA MOTOR CORPORATION yfir því að er í samræmi við grunnkröfur og aðrar kröfur, sem gerðar eru í tilskipun 2014/53/EU. Samræmisýfirlýsing er einnig aðgengileg á eftirfarandi vefslóð: https://www.denso.com/global/en/contact-us/doc/	21 81
TOYOTA MOTOR CORPORATION erklærer at er i overensstemmelse med direktiv 2014/53/EU. Samsvarserklæringen i fulltekst er tilgjengelig på følgende internetadresse: https://www.denso.com/global/en/contact-us/doc/	22 81
С настоящото TOYOTA MOTOR CORPORATION декларира, че този тип радиосъоръжение е в съответствие с Директива 2014/53/ЕС. Цялостният текст на ЕС декларацията за съответствие може да се намери на следния интернет адрес: https://www.denso.com/global/en/contact-us/doc/	23 81

<p>Prin prezenta, TOYOTA MOTOR CORPORATION declară că tipul de echipamente radio este în conformitate cu Directiva 2014/53/UE. Textul integral al declarației UE de conformitate este disponibil la următoarea adresă internet: https://www.denso.com/global/en/contact-us/doc/</p>	24 81
<p>TOYOTA MOTOR CORPORATION ovime izjavljuje da je radijska oprema tipa u skladu s Direktivom 2014/53/EU. Cjeloviti tekst EU izjave o sukladnosti dostupan je na sljedećoj internetskoj adresi: https://www.denso.com/global/en/contact-us/doc/</p>	25 81
<p>Овиме, TOYOTA MOTOR CORPORATION изјављује да је радио опрема тип усаглашена са Директивом 2014/53/EU. Цео текст ЕУ декларације о усаглашености доступам је на следећој интернет адреси: https://www.denso.com/global/en/contact-us/doc/</p>	26 81
<p>Amb aquest document, TOYOTA MOTOR CORPORATION declara que el tipus d'equipament radioelèctric es conforme a la Directiva 2014/53/UE. El text complet de la declaració UE de conformitat està disponible en la següent adreça d'Internet: https://www.denso.com/global/en/contact-us/doc/</p>	27 81
<p>İşbu belge; TOYOTA MOTOR CORPORATION telsiz ekipmanı tipinin 2014/53/AB sayılı Direktife uygun olduğunu beyan eder. AB uygunluk beyanının tam metni aşağıdaki internet adresinde mevcuttur: https://www.denso.com/global/en/contact-us/doc/</p>	28 81
<p>Me anë të kësaj deklarate, subjekti TOYOTA MOTOR CORPORATION deklaroi se pajisjet radio është në përputhje me këtë rregull teknik për pajisjet radio dhe fundore të komunikimeve elektronike. Teksti i plotë i Deklaratës së Konformitetit është i disponueshëm në adresën e mëposhtme të internetit: https://www.denso.com/global/en/contact-us/doc/</p>	29 811

<p>передавач: модель: TMLF19D-2 смугу радіочастот: 134.2 кГц максимальну потужність випромінювання (ERP): 0.41мВт виробник: TOYOTA MOTOR CORPORATION адреса: 1, Toyota-Cho, Toyota, Aichi, 471-8572, Japan</p>	UA 92
<p>справжнім TOYOTA MOTOR CORPORATION заявляє, що тип радіообладнання відповідає Технічному регламенту радіообладнання; повний текст декларації про відповідність доступний на веб-сайті за такою адресою: https://www.denso.com/global/en/contact-us/doc/</p>	UA
	92

<p>Transmitter: Model: TMLF19D-2 Operation frequency: 134.2kHz Maximum output power (ERP): 0.41mW Manufacturer: TOYOTA MOTOR CORPORATION Address:1, Toyota-Cho, Toyota, Aichi, 471-8572, Japan</p>	MD
<p>Prin prezenta, TOYOTA MOTOR CORPORATION declară că tipul de echipamente radio este în conformitate cu Reglementarea tehnică „Punerea la dispoziție pe piață a echipamentelor radio”. Textul integral al declarației de conformitate este disponibil la următoarea adresă de Internet: https://www.denso.com/global/en/contact-us/doc/</p>	92

Transmitter: Model: TMLF19D-2
 Operation frequency: 134.2kHz
 Maximum output power (ERP): 0.41mW
 Manufacturer: TOYOTA MOTOR CORPORATION
 Address:1, Toyota-Cho, Toyota, Aichi, 471-8572, Japan

UK

Hereby, TOYOTA MOTOR CORPORATION declares that the radio equipment type is in compliance with Directive 2014/53/EU.
 The full text of the EU declaration of conformity is available at the following internet address:
<https://www.denso.com/global/en/contact-us/doc/>

Hereby, TOYOTA MOTOR CORPORATION declares that the radio equipment type is in compliance with the relevant statutory requirements.
 The full text of the UK declaration of conformity is available at the following internet address:
<https://www.denso.com/global/en/contact-us/doc/>

**UK
CA**

92

טיוטה מוטור אירופה נושא, שדרות דו בורגט 60-1140 בריסל, בלגיה
www.toyota-europe.com

IL

מוצר : מתנד חכם LF
 סימן רשום : TOYOTA
 ארץ ייצור : ראה מוצר
 דגם : TMLF19D-2
 שנת ייצור : ראה מוצר

92

Hereby, TOKAI RIKA CO., LTD. declares that the radio equipment type TRUM21A1 is in compliance with Directive 2014/53/EU.

The full text of the EU declaration of conformity is available at the following internet address:

<http://www.tokai-rika.co.jp/pc>

Frequency band: 6.0GHz-8.5GHz

Maximum radio-frequency power: peak 0dBm/50MHz(EIRP)

TOKAI RIKA CO., LTD. vakuuttaa, että radiolaitetyyppi TRUM21A1 on direktiivin 2014/53/EU mukainen.

EU-vaatimustenmukaisuusvakuutuksen täysimittainen teksti on saatavilla seuraavassa internetosoitteessa:

<http://www.tokai-rika.co.jp/pc>

Radiotaajuus: 6.0GHz-8.5GHz

suurin mahdollinen lähetysteho: peak 0dBm/50MHz(EIRP)

Hierbij verklaar ik, TOKAI RIKA CO., LTD., dat het type radioapparatuur TRUM21A1 conform is met Richtlijn 2014/53/EU.

De volledige tekst van de EU-conformiteitsverklaring kan worden geraadpleegd op het volgende internetadres:

<http://www.tokai-rika.co.jp/pc>

Frequentieband: 6.0GHz-8.5GHz

Maximaal radiofrequentievermogen: peak 0dBm/50MHz(EIRP)

Le soussigné, TOKAI RIKA CO., LTD., déclare que l'équipement radioélectrique du type TRUM21A1 est conforme à la directive 2014/53/UE.

Le texte complet de la déclaration UE de conformité est disponible à l'adresse internet suivante:

<http://www.tokai-rika.co.jp/pc>

Bande de fréquences: 6.0GHz-8.5GHz

Puissance de radiofréquence maximale: peak 0dBm/50MHz(EIRP)

Härmed försäkrar TOKAI RIKA CO., LTD. att denna typ av radioutrustning TRUM21A1 överensstämmer med direktiv 2014/53/EU.

Den fullständiga texten till EU-försäkran om överensstämmelse finns på följande webbadress:

<http://www.tokai-rika.co.jp/pc>

Frekvensband: 6.0GHz-8.5GHz

Maximal radiofrekvensseffekt: peak 0dBm/50MHz(EIRP)

Herved erklærer TOKAI RIKA CO., LTD., at radioudstyrstypen TRUM21A1 er i overensstemmelse med direktiv 2014/53/EU.

EU-overensstemmelseserklæringens fulde tekst kan findes på følgende internetadresse:

<http://www.tokai-rika.co.jp/pc>

Frekvensbånd: 6.0GHz-8.5GHz

Maksimal radiofrekvensseffekt: peak 0dBm/50MHz(EIRP)

Hiermit erklärt TOKAI RIKA CO., LTD., dass der Funkanlagentyp TRUM21A1 der Richtlinie 2014/53/EU entspricht.

Der vollständige Text der EU-Konformitätserklärung ist unter der folgenden Internetadresse verfügbar:

<http://www.tokai-rika.co.jp/pc>

Frequenzband: 6.0GHz-8.5GHz

Abgestrahlte maximale Sendeleistung: peak 0dBm/50MHz(EIRP)

Με την παρούσα ο/η TOKAI RIKA CO., LTD., δηλώνει ότι ο ραδιοεξοπλισμός TRUM21A1 πληροί την οδηγία 2014/53/ΕΕ.

Το πλήρες κείμενο της δήλωσης συμμόρφωσης ΕΕ διατίθεται στην ακόλουθη ιστοσελίδα στο διαδίκτυο:

<http://www.tokai-rika.co.jp/pc>

Zώνη συχνοτήτων: 6.0GHz-8.5GHz

Μέγιστη ισχύς ραδιοσυχνότητας: peak 0dBm/50MHz(EIRP)

Il fabbricante, TOKAI RIKA CO., LTD., dichiara che il tipo di apparecchiatura radio TRUM21A1 è conforme alla direttiva 2014/53/UE.

Il testo completo della dichiarazione di conformità UE è disponibile al seguente indirizzo Internet:

<http://www.tokai-rika.co.jp/pc>

Banda di frequenza: 6.0GHz-8.5GHz

Potenza massima radiofrequenza: peak 0dBm/50MHz(EIRP)

Por la presente, TOKAI RIKA CO., LTD. declara que el tipo de equipo radioeléctrico TRUM21A1 es conforme con la Directiva 2014/53/UE.

El texto completo de la declaración UE de conformidad está disponible en la dirección Internet siguiente:

<http://www.tokai-rika.co.jp/pc>

Banda de frecuencia: 6.0GHz-8.5GHz

Potencia máxima de radiofrecuencia: peak 0dBm/50MHz(EIRP)

O(a) abaixo assinado(a) TOKAI RIKA CO., LTD. declara que o presente tipo de equipamento de rádio TRUM21A1 está em conformidade com a Diretiva 2014/53/UE.

O texto integral da declaração de conformidade está disponível no seguinte endereço de Internet:

<http://www.tokai-rika.co.jp/pc>

Banda de frequência: 6.0GHz-8.5GHz

Potência máxima de radiofrequências: peak 0dBm/50MHz(EIRP)

B'dan, TOKAI RIKA CO., LTD., niddikjara li dan it-tip ta' tagħmir tar-radju TRUM21A1 huwa konformi mad-Direttiva 2014/53/UE.

It-test kollu tad-dikjarazzjoni ta' konformità tal-UE huwa disponibbli f'dan l-indirizz tal-Internet li ġej:

<http://www.tokai-rika.co.jp/pc>

Tíðnisvið: 6.0GHz-8.5GHz

Hámarks útværpsbylgjutíðni: peak 0dBm/50MHz(EIRP)

Käesolevaga deklareerib TOKAI RIKA CO., LTD., et käesolev raadioseadme tüüp TRUM21A1 vastab direktiivi 2014/53/EL nõuetele.

ELi vastavusdeklaratsiooni täielik tekst on kättesaadav järgmisel internetiaadressil:

<http://www.tokai-rika.co.jp/pc>

Sagedusriba: 6.0GHz-8.5GHz

Maksimaalne saatevõimsus: peak 0dBm/50MHz(EIRP)

TOKAI RIKA CO., LTD. igazolja, hogy a TRUM21A1 típusú rádióberendezés megfelel a 2014/53/EU irányelvnek.

Az EU-megfelelőségi nyilatkozat teljes szövege elérhető a következő internetes címen:

<http://www.tokai-rika.co.jp/pc>

Frekvenciasáv: 6.0GHz-8.5GHz

Maximális jelerősség: peak 0dBm/50MHz(EIRP)

TOKAI RIKA CO., LTD. týmto vyhlasuje, že rádiové zariadenie typu TRUM21A1 je v súlade so smernicou 2014/53/EÚ.

Úplné EÚ vyhlásenie o zhode je k dispozícii na tejto internetovej adrese:

<http://www.tokai-rika.co.jp/pc>

Frekvenčné pásmo: 6.0GHz-8.5GHz

Maximálny rádiový výkon: peak 0dBm/50MHz(EIRP)

Tímto TOKAI RIKA CO., LTD. prohlašuje, že typ rádiového zařízení TRUM21A1 je v souladu se směrnicí 2014/53/EU.

Úplné znění EU prohlášení o shodě je k dispozici na této internetové adrese:

<http://www.tokai-rika.co.jp/pc>

Kmitočtové pásmo: 6.0GHz-8.5GHz

Maximální radiofrekvenční výkon: peak 0dBm/50MHz(EIRP)

TOKAI RIKA CO., LTD. potvrdzuje, da je tip radijske opreme TRUM21A1 skladden z Direktivo 2014/53/EU.

Celotno besedilo izjave EU o skladnosti je na voljo na naslednjem spletnem naslovu:

<http://www.tokai-rika.co.jp/pc>

Frekvenčni pas: 6.0GHz-8.5GHz

Največja moč radijske frekvence: peak 0dBm/50MHz(EIRP)

Aš, TOKAI RIKA CO., LTD., patvirtinu, kad radijo įrenginių tipas TRUM21A1 atitinka Direktyvą 2014/53/ES.

Visas ES atitikties deklaracijos tekstas prieinamas šiuo interneto adresu:

<http://www.tokai-rika.co.jp/pc>

Dažnių juosta: 6.0GHz-8.5GHz

Didžiausia radijo dažnių galia: peak 0dBm/50MHz(EIRP)

Ar šo TOKAI RIKA CO., LTD. deklarē, ka radioiekārta TRUM21A1 atbilst Direktīvai 2014/53/ES.

Pilns ES atbilstības deklarācijas teksts ir pieejams šādā interneta vietnē:

<http://www.tokai-rika.co.jp/pc>

Frekvenču josla: 6.0GHz-8.5GHz

Maksimālā radiofrekvenču jauda: peak 0dBm/50MHz(EIRP)

TOKAI RIKA CO., LTD. niniejszym oświadcza, że typ urządzenia radiowego TRUM21A1 jest zgodny z dyrektywą 2014/53/UE.

Pełny tekst deklaracji zgodności UE jest dostępny pod następującym adresem internetowym:

<http://www.tokai-rika.co.jp/pc>

Zakres częstotliwości: 6.0GHz-8.5GHz

Maksymalna moc częstotliwości radiowej: peak 0dBm/50MHz(EIRP)

TOKAI RIKA CO., LTD. lýsir því hér með yfir að fjarskiptatækið af gerð TRUM21A1 er í samræmi við tilskipun 2014/53/EU.

Öll ESB-samræmisýfirlýsingin er tiltæk á eftirfarandi vefslóð:

<http://www.tokai-rika.co.jp/pc>

Tíðnisvið: 6.0GHz-8.5GHz

Hámarks útværpsbylgjutíðni: peak 0dBm/50MHz(EIRP)

TOKAI RIKA CO., LTD. erklærer herved at radioutstyrtypen TRUM21A1 er i samsvar med direktivet 2014/53/EU.

Hele teksten av EU-samsvarserklæringen kan leses på det følgende nettstedet:

<http://www.tokai-rika.co.jp/pc>

Frekvensbånd: 6.0GHz-8.5GHz

Maksimal radiofrekvensseffekt: peak 0dBm/50MHz(EIRP)

С настоящото TOKAI RIKA CO., LTD. декларира, че този тип радиосъоръжение TRUM21A1 е в съответствие с Директива 2014/53/ЕС.

Цялостният текст на ЕС декларацията за съответствие може да се намери на следния интернет адрес:

<http://www.tokai-rika.co.jp/pc>

Радиочестотна лента: 6.0GHz-8.5GHz

Максимална радиочестотна мощност: peak 0dBm/50MHz(EIRP)

Prin prezenta, TOKAI RIKA CO., LTD. declară că tipul de echipamente radio TRUM21A1 este în conformitate cu Directiva 2014/53/UE.

Textul integral al declarației UE de conformitate este disponibil la următoarea adresă internet:

<http://www.tokai-rika.co.jp/pc>

Banda de frecvență: 6.0GHz-8.5GHz

Puterea maximă de radiofrecvență: peak 0dBm/50MHz(EIRP)

Ovime TOKAI RIKA CO., LTD. potvrđuje da je radio-oprema tipa TRUM21A1 u skladu sa Direktivom 2014/53/EU.

Potpuni tekst EU deklaracije o usaglašenosti dostupan je na slijedećoj internet adresi:

<http://www.tokai-rika.co.jp/pc>

Frekvencijski opseg: 6.0GHz-8.5GHz

Maksimalna radio-frekvencijska snaga: peak 0dBm/50MHz(EIRP)

Me anë të këtij dokumenti, TOKAI RIKA CO., LTD. deklararon se tipi i radiopajisjes TRUM21A1 është në përputhje me Direktivën 2014/53/EU.

Teksti i plotë i deklaratës së konformitetit të Bashkimit Evropian është i disponueshëm në adresën e mëposhtme të internetit:

<http://www.tokai-rika.co.jp/pc>

Brezi i frekuencës: 6.0GHz-8.5GHz

Fuqia maksimale e radiofrekuencës: peak 0dBm/50MHz(EIRP)

TOKAI RIKA CO., LTD. ovime izjavljuje da je radijska oprema tipa TRUM21A1 u skladu s Direktivom 2014/53/EU.

Cjeloviti tekst EU izjave o sukladnosti dostupan je na slijedećoj internetskoj adresi:

<http://www.tokai-rika.co.jp/pc>

Frekvencijski pojas: 6.0GHz-8.5GHz

Maksimalna RF snaga: peak 0dBm/50MHz(EIRP)

Ovim TOKAI RIKA CO., LTD. potvrđuje da je radio-oprema tipa TRUM21A1 u skladu sa Direktivom 2014/53/EU.

Potpuni tekst EU deklaracije o usaglašenosti dostupan je na sledećoj internet adresi:

<http://www.tokai-rika.co.jp/pc>

Frekventni opseg: 6.0GHz-8.5GHz

Maksimalna radio-frekventna snaga: peak 0dBm/50MHz(EIRP)

TOKAI RIKA CO., LTD., işbu belgeyle telsiz cihazı türünün TRUM21A1 2014/53/EU nolu Direktif ile uyumlu olduğunu beyan etmektedir.

AB uygunluk beyanının tam metnine aşağıdaki internet adresinden ulaşabilirsiniz:

<http://www.tokai-rika.co.jp/pc>

Frekans bandı: 6.0GHz-8.5GHz

Maksimum radyo frekans gücü: peak 0dBm/50MHz(EIRP)



Address: 3-260 Toyota, Oguchi-cho, Niwa-gun, Aichi 480-0195, Japan

Hereby, TOKAI RIKA CO., LTD. declares that the radio equipment type TRUM21A1 is in compliance with Radio Equipment Regulations 2017.

The full text of the UK declaration of conformity is available at the following internet address:

<http://www.tokai-rika.co.jp/pc>

Frequency band: 6.0GHz-8.5GHz

Maximum radio-frequency power: peak 0dBm/50MHz(EIRP)



Address: 3-260 Toyota, Oguchi-cho, Niwa-gun, Aichi 480-0195, Japan

Prin prezenta, TOKAI RIKA CO., LTD. declară că tipul de echipamente radio TRUM21A1 este în conformitate cu Reglementarea tehnică "Punerea la dispoziție pe piață a echipamentelor radio".

Textul integral al declarației de conformitate este disponibil la următoarea adresă de Internet:

<http://www.tokai-rika.co.jp/pc>

Banda de frecvență: 6.0GHz-8.5GHz

Puterea maximă de radiofrecvență: peak 0dBm/50MHz(EIRP)



Abordare: 3-260 Toyota, Oguchi-cho, Niwa-gun, Aichi 480-0195, Japan

Hereby, TOKAI RIKA CO., LTD. declares that the radio equipment type B3S2P2U is in compliance with Directive 2014/53/EU.

The full text of the EU declaration of conformity is available at the following internet address:

<http://www.tokai-rika.co.jp/pc>

Frequency band: 433.050 - 434.790 MHz / 6.0 - 8.5 GHz
Maximum radio-frequency power: 10mW(ERP) /
0dBm/50MHz

TOKAI RIKA CO., LTD. vakuuttaa, että radiolaitetyyppi B3S2P2U on direktiivin 2014/53/EU mukainen.

EU-vaatimustenmukaisuusvakuutuksen täysimittainen teksti on saatavilla seuraavassa internetosoitteessa:

<http://www.tokai-rika.co.jp/pc>

Radiotaajuus: 433.050 - 434.790 MHz / 6.0 - 8.5 GHz
suurin mahdollinen lähetysteho: 10mW(ERP) / 0dBm/50MHz

Hierbij verklaar ik, TOKAI RIKA CO., LTD., dat het type radioapparatuur B3S2P2U conform is met Richtlijn 2014/53/EU.

De volledige tekst van de EU-conformiteitsverklaring kan worden geraadpleegd op het volgende internetadres:

<http://www.tokai-rika.co.jp/pc>

Frequentieband: 433.050 - 434.790 MHz / 6.0 - 8.5 GHz

Maximaal radiofrequentievermogen: 10mW(ERP) / 0dBm/50MHz

Le soussigné, TOKAI RIKA CO., LTD., déclare que l'équipement radioélectrique du type B3S2P2U est conforme à la directive 2014/53/UE.

Le texte complet de la déclaration UE de conformité est disponible à l'adresse internet suivante:

<http://www.tokai-rika.co.jp/pc>

Bande de fréquences: 433.050 - 434.790 MHz / 6.0 - 8.5 GHz

Puissance de radiofréquence maximale: 10mW(ERP) / 0dBm/50MHz

Härmed försäkrar TOKAI RIKA CO., LTD. att denna typ av radioutrustning B3S2P2U överensstämmer med direktiv 2014/53/EU.

Den fullständiga texten till EU-försäkran om överensstämmelse finns på följande webbadress:

<http://www.tokai-rika.co.jp/pc>

Frekvensband: 433.050 - 434.790 MHz / 6.0 - 8.5 GHz

Maximal radiofrekvensseffekt: 10mW(ERP) / 0dBm/50MHz

Hermed erklærer TOKAI RIKA CO., LTD., at radioudstyrstypen B3S2P2U er i overensstemmelse med direktiv 2014/53/EU.

EU-overensstemmelseserklæringens fulde tekst kan findes på følgende internetadresse:

<http://www.tokai-rika.co.jp/pc>

Frekvensbånd: 433.050 - 434.790 MHz / 6.0 - 8.5 GHz

Maksimal radiofrekvenseffekt: 10mW(ERP) / 0dBm/50MHz

Hiermit erklärt TOKAI RIKA CO., LTD., dass der Funkanlagentyp B3S2P2U der Richtlinie 2014/53/EU entspricht.

Der vollständige Text der EU-Konformitätserklärung ist unter der folgenden Internetadresse verfügbar:

<http://www.tokai-rika.co.jp/pc>

Frequenzband: 433.050 - 434.790 MHz / 6.0 - 8.5 GHz

Abgestrahlte maximale Sendeleistung: 10mW(ERP) / 0dBm/50MHz

Με την παρούσα ο/η TOKAI RIKA CO., LTD., δηλώνει ότι ο ραδιοεξοπλισμός B3S2P2U πληροί την οδηγία 2014/53/ΕΕ.

Το πλήρες κείμενο της δήλωσης συμμόρφωσης ΕΕ διατίθεται στην ακόλουθη ιστοσελίδα στο διαδίκτυο:

<http://www.tokai-rika.co.jp/pc>

Ζώνη συχνοτήτων: 433.050 - 434.790 MHz / 6.0 - 8.5 GHz

Μέγιστη ισχύς ραδιοσυχνότητας: 10mW(ERP) / 0dBm/50MHz

Il fabbricante, TOKAI RIKA CO., LTD., dichiara che il tipo di apparecchiatura radio B3S2P2U è conforme alla direttiva 2014/53/UE.

Il testo completo della dichiarazione di conformità UE è disponibile al seguente indirizzo Internet:

<http://www.tokai-rika.co.jp/pc>

Banda di frequenza: 433.050 - 434.790 MHz / 6.0 - 8.5 GHz

Potenza massima radiofrequenza: 10mW(ERP) / 0dBm/50MHz

Por la presente, TOKAI RIKA CO., LTD. declara que el tipo de equipo radioeléctrico B3S2P2U es conforme con la Directiva 2014/53/UE.

El texto completo de la declaración UE de conformidad está disponible en la dirección Internet siguiente:

<http://www.tokai-rika.co.jp/pc>

Banda de frecuencia: 433.050 - 434.790 MHz / 6.0 - 8.5 GHz

Potencia máxima de radiofrecuencia: 10mW(ERP) / 0dBm/50MHz

O(a) abaixo assinado(a) TOKAI RIKA CO., LTD. declara que o presente tipo de equipamento de rádio B3S2P2U está em conformidade com a Diretiva 2014/53/UE.

O texto integral da declaração de conformidade está disponível no seguinte endereço de Internet:

<http://www.tokai-rika.co.jp/pc>

Banda de frequência: 433.050 - 434.790 MHz / 6.0 - 8.5 GHz

Potência máxima de radiofrequências: 10mW(ERP) / 0dBm/50MHz

B'dan, TOKAI RIKAI CO., LTD., niddikjara li dan it-tip ta' tagħmir tar-radju B3S2P2U huwa konformi mad-Direttiva 2014/53/UE.

It-test kollu tad-dikjarazzjoni ta' konformità tal-UE huwa disponibbli f'dan l-indirizz tal-Internet li ġej:

<http://www.tokai-rika.co.jp/pc>

Tiġnisvið: 433.050 - 434.790 MHz / 6.0 - 8.5 GHz

Hámarks útvarpsbylgjutíðni: 10mW(ERP) / 0dBm/50MHz

Käesolevaga deklareerib TOKAI RIKAI CO., LTD., et käesolev raadioseadme tüüp B3S2P2U vastab direktiivi 2014/53/EL nõuetele.

ELi vastavusdeklaratsiooni täielik tekst on kättesaadav järgmisel internetiaadressil:

<http://www.tokai-rika.co.jp/pc>

Sagedusriba: 433.050 - 434.790 MHz / 6.0 - 8.5 GHz

Maksimaalne saatevõimsus: 10mW(ERP) / 0dBm/50MHz

TOKAI RIKAI CO., LTD. igazolja, hogy a B3S2P2U típusú rádióberendezés megfelel a 2014/53/EU irányelvnek.

Az EU-megfelelőségi nyilatkozat teljes szövege elérhető a következő internetes címen:

<http://www.tokai-rika.co.jp/pc>

Frekvenciasáv: 433.050 - 434.790 MHz / 6.0 - 8.5 GHz

Maximális jelerősség: 10mW(ERP) / 0dBm/50MHz

TOKAI RIKA CO., LTD. týmto vyhlasuje, že rádiové zariadenie typu B3S2P2U je v súlade so smernicou 2014/53/EÚ.

Úplné EÚ vyhlásenie o zhode je k dispozícii na tejto internetovej adrese:

<http://www.tokai-rika.co.jp/pc>

Frekvenčné pásmo: 433.050 - 434.790 MHz / 6.0 - 8.5 GHz

Maximálny rádiový výkon: 10mW(ERP) / 0dBm/50MHz

Tímto TOKAI RIKA CO., LTD. prohlašuje, že typ rádiového zařízení B3S2P2U je v souladu se směrnicí 2014/53/EU.

Úplné znění EU prohlášení o shodě je k dispozici na této internetové adrese:

<http://www.tokai-rika.co.jp/pc>

Kmitočtové pásmo: 433.050 - 434.790 MHz / 6.0 - 8.5 GHz

Maximální radiofrekvenční výkon: 10mW(ERP) / 0dBm/50MHz

TOKAI RIKA CO., LTD. potvrjuje, da je tip radijske opreme B3S2P2U skladen z Direktivo 2014/53/EU.

Celotno besedilo izjave EU o skladnosti je na voljo na naslednjem spletnem naslovu:

<http://www.tokai-rika.co.jp/pc>

Frekvenčni pas: 433.050 - 434.790 MHz / 6.0 - 8.5 GHz

Največja moč radijske frekvence: 10mW(ERP) / 0dBm/50MHz

AŠ, TOKAI RIKA CO., LTD., patvirtinu, kad radijo įrenginių tipas B3S2P2U atitinka Direktyvą 2014/53/ES.

Visas ES atitikties deklaracijos tekstas prieinamas šiuo interneto adresu:

<http://www.tokai-rika.co.jp/pc>

Dažnių juosta: 433.050 - 434.790 MHz / 6.0 - 8.5 GHz

Didžiausia radijo dažnių galia: 10mW(ERP) / 0dBm/50MHz

Ar šo TOKAI RIKA CO., LTD. deklarė, ka radioiekārta B3S2P2U atbilst Direktīvai 2014/53/ES.

Pilns ES atbilstības deklarācijas teksts ir pieejams šādā interneta vietnē:

<http://www.tokai-rika.co.jp/pc>

Frekvenču josla: 433.050 - 434.790 MHz / 6.0 - 8.5 GHz

Maksimālā radiofrekvenču jauda: 10mW(ERP) / 0dBm/50MHz

TOKAI RIKA CO., LTD. niniejszym oświadcza, że typ urządzenia radiowego B3S2P2U jest zgodny z dyrektywą 2014/53/UE.

Pełny tekst deklaracji zgodności UE jest dostępny pod następującym adresem internetowym:

<http://www.tokai-rika.co.jp/pc>

Zakres częstotliwości: 433.050 - 434.790 MHz / 6.0 - 8.5 GHz

Maksymalna moc częstotliwości radiowej: 10mW(ERP) / 0dBm/50MHz

TOKAI RIKA CO., LTD. lýsir því hér með yfir að fjarskiptatækið af gerð B3S2P2U er í samræmi við tilskipun 2014/53/EU.

Öll ESB-samræmisýfirlýsingin er tiltæk á eftirfarandi vefslóð:
<http://www.tokai-rika.co.jp/pc>

Tíðnisvið: 433.050 - 434.790 MHz / 6.0 - 8.5 GHz
Hámarks útvarpsbylgjutíðni: 10mW(ERP) / 0dBm/50MHz

TOKAI RIKA CO., LTD. erklærer herved at radioutstyrten B3S2P2U er i samsvar med direktivet 2014/53/EU.

Hele teksten av EU-samsvarserklæringen kan leses på det følgende nettstedet:
<http://www.tokai-rika.co.jp/pc>

Frekvensbånd: 433.050 - 434.790 MHz / 6.0 - 8.5 GHz
Maksimal radiofrekvensseffekt: 10mW(ERP) / 0dBm/50MHz

С настоящото TOKAI RIKA CO., LTD. декларира, че този тип радиосъоръжение B3S2P2U е в съответствие с Директива 2014/53/ЕС.

Цялостният текст на ЕС декларацията за съответствие може да се намери на следния интернет адрес:
<http://www.tokai-rika.co.jp/pc>

Радиочестотна лента: 433.050 - 434.790 MHz / 6.0 - 8.5 GHz
Максимална радиочестотна мощност: 10mW(ERP) / 0dBm/50MHz

Prin prezenta, TOKAI RIKA CO., LTD. declară că tipul de echipamente radio B3S2P2U este în conformitate cu Directiva 2014/53/UE.

Textul integral al declarației UE de conformitate este disponibil la următoarea adresă internet:

<http://www.tokai-rika.co.jp/pc>

Banda de frecvență: 433.050 - 434.790 MHz / 6.0 - 8.5 GHz

Puterea maximă de radiofrecvență: 10mW(ERP) / 0dBm/50MHz

Ovime TOKAI RIKA CO., LTD. potvrđuje da je radio-oprema tipa B3S2P2U u skladu sa Direktivom 2014/53/EU.

Potpuni tekst EU deklaracije o usaglašenosti dostupan je na slijedećoj internet adresi:

<http://www.tokai-rika.co.jp/pc>

Frekvencijski opseg: 433.050 - 434.790 MHz / 6.0 - 8.5 GHz

Maksimalna radio-frekvencijska snaga: 10mW(ERP) / 0dBm/50MHz

Me anë të këtij dokumenti, TOKAI RIKA CO., LTD. deklararon se tipi i radiopajisjes B3S2P2U është në përputhje me Direktivën 2014/53/EU.

Teksti i plotë i deklaratës së konformitetit të Bashkimit Evropian është i disponueshëm në adresën e mëposhtme të internetit:

<http://www.tokai-rika.co.jp/pc>

Brezi i frekuencës: 433.050 - 434.790 MHz / 6.0 - 8.5 GHz

Fuqia maksimale e radiofrekuencës: 10mW(ERP) / 0dBm/50MHz

TOKAI RIKA CO., LTD. ovime izjavljuje da je radijska oprema tipa B3S2P2U u skladu s Direktivom 2014/53/EU.

Cjeloviti tekst EU izjave o sukladnosti dostupan je na sljedećoj internetskoj adresi:

<http://www.tokai-rika.co.jp/pc>

Frekvencijski pojas: 433.050 - 434.790 MHz / 6.0 - 8.5 GHz
Maksimalna RF snaga: 10mW(ERP) / 0dBm/50MHz

Ovim TOKAI RIKA CO., LTD. potvrđuje da je radio-oprema tipa B3S2P2U u skladu sa Direktivom 2014/53/EU.

Potpuni tekst EU deklaracije o usaglašenosti dostupan je na sledećoj internet adresi:

<http://www.tokai-rika.co.jp/pc>

Frekventni opseg: 433.050 - 434.790 MHz / 6.0 - 8.5 GHz
Maksimalna radio-frekventna snaga: 10mW(ERP) / 0dBm/50MHz

TOKAI RIKA CO., LTD., işbu belgeyle telsiz cihazı türünün B3S2P2U 2014/53/EU nolu Direktif ile uyumlu olduğunu beyan etmektedir.

AB uygunluk beyanınının tam metnine aşağıdaki internet adresinden ulaşabilirsiniz:

<http://www.tokai-rika.co.jp/pc>

Frekans bandı: 433.050 - 434.790 MHz / 6.0 - 8.5 GHz
Maksimum radyo frekans gücü: 10mW(ERP) / 0dBm/50MHz



Address: 3-260 Toyota, Oguchi-cho, Niwa-gun, Aichi 480-0195, Japan

: This mark is a safety/warning mark.

- Do not ingest battery.

Chemical Burn Hazard

- This product contains a coin / button cell battery.
- If the coin / button cell battery is swallowed, it can cause severe internal burns in just 2 hours and can lead to death.
- Keep new and used batteries away from children.
- If the battery compartment does not close securely, stop using the product and keep it away from children.
- If you think batteries might have been swallowed or placed inside any part of the body, seek immediate medical attention.

CAUTION

- Risk of explosion if the battery is replaced by an incorrect type.
- Replace battery with the same type.

CAUTION

- Risk of explosion or the leakage of flammable liquid or gas.
- Do not use in /store in /bring into environment of extremely high temperature or extremely low pressure due to the very high altitude.
- Do not attempt to burn, crush, or cut used battery.

 : Tämä on turva-/varoituserkki.

- Paristoa ei saa laittaa suuhun.

Kemiallisen palovamman vaara

- Laitteessa on kolikko-/nappiparisto.
- Elimistöön joutunut kolikko-/nappiparisto voi aiheuttaa vakavia sisäisiä palovammoja vain 2 tunnissa, jolloin seurauksena voi olla hengen menetys.
- Uudet ja käytetyt paristot on pidettävä poissa lasten ulottuvilta.
- Jos paristolokero ei sulkeudu kunnolla, laitteen käyttö on lopetettava, ja laite on pidettävä poissa lasten ulottuvilta.
- Jos on syytä epäillä, että paristo on nieleistu tai muuten päässyt elimistöön, ota välittömästi yhteyttä lääkäriin.

TÄRKEÄ HUOMAUTUS

- Käytetyn pariston vaihtaminen tyypiltään väärään voi aiheuttaa räjähdysvaaran.
- Vaihda paristo tyypiltään samanlaiseen.

TÄRKEÄ HUOMAUTUS

- Räjähdysvaara tai syttyvän nesteen tai kaasun vuotovaara.
- Ei saa käyttää/säilyttää/tuoda lämpötilaltaan tai merenpinnasta mitattuna erittäin korkeaan ympäristöön, jossa ilmanpaine on erittäin alhainen.
- Käytettyä paristoa ei saa polttaa, murskata tai halkaista.

 : Dit teken is een veiligheids-/waarschuwingsteken.

- Slik de batterij niet in.

Risico op chemische brandwonden

- Dit product bevat een munt-/knoopcelbatterij.
- Als de munt-/knoopcelbatterij wordt ingeslikt, kan het al binnen 2 uur ernstige interne brandwonden veroorzaken en de dood tot gevolg hebben.
- Houd nieuwe en gebruikte batterijen buiten bereik van kinderen.
- Als het batterijcompartiment niet goed sluit, stop dan met het gebruik van het product en houd het buiten bereik van kinderen.
- Als u denkt dat batterijen zijn ingeslikt of in enig deel van het lichaam zijn gestopt, roep dan onmiddellijk medische hulp in.

VOORZICHTIG

- Er bestaat een risico op ontploffing als de batterij wordt vervangen door een verkeerd type.
- Vervang de batterij door een van hetzelfde type.

VOORZICHTIG

- Er bestaat een risico op ontploffing of lekkage van brandbare vloeistof of gas.

- Niet gebruiken in/bewaren in/meenemen naar een omgeving met extreem hoge temperatuur of met extreem lage druk als gevolg van zeer grote hoogte.
- Een gebruikte batterij niet verbranden, platdrukken, of doorsnijden.

 : Ce pictogramme est une marque de sécurité/avertissement.

- Ne pas ingérer la pile.

Risques de brûlure chimique

- Ce produit contient une pile bouton.
- Si la pile bouton est avalée, elle peut causer de graves brûlures internes en seulement 2 heures et peut entraîner la mort.
- Conservez les piles neuves et usagées hors de portée des enfants.
- Si le compartiment de la pile ne ferme pas correctement, cessez d'utiliser le produit et conservez-le hors de portée des enfants.
- Si vous pensez que des piles ont pu être avalées ou placées à l'intérieur d'une partie du corps, consultez immédiatement un médecin.

AVERTISSEMENT

- Risque d'explosion si la pile est remplacée par un type incorrect.
- Remplacez la pile par une pile du même type.

AVERTISSEMENT

- Risque d'explosion ou de fuite de liquide ou de gaz inflammable.

- Ne jamais utiliser, stocker, placer dans un environnement à la température extrêmement élevée ou à la pression extrêmement basse en raison d'une très haute altitude.

- Ne jamais essayer de brûler, écraser ou couper des piles usagées.

: Det här märket är ett säkerhets-/varningsmärke.

- Förtär inte batteriet.

Risk för kemisk brännskada

- Den här produkten innehåller ett mynt-/knappbatteri.
- Om mynt-/knappbatteriet sväljs kan det orsaka allvarliga interna brännskador på bara två timmar, vilket kan leda till dödsfall.
- Håll nya och använda batterier borta från barn.
- Om batterifacket inte stängs ordentligt, sluta använda produkten och håll den undan från barn.
- Om du misstänker att batterier har svalts eller placerats inuti någon del av kroppen, sök omedelbart läkarvård.

WARNING

- Risk för explosion om batteriet byts ut mot ett av fel typ.
- Byt ut batteriet mot ett av samma typ.

WARNING

- Risk för explosion eller läckage av brandfarliga vätskor och gaser.

• Använd inte, förvara inte och ta inte in i miljö med extremt hög temperatur eller extremt lågt tryck p.g.a. hög höjd.

- Försök inte bränna, krossa eller skära använt batteri.

 : Dette mærke er et sikkerheds-/advarselsmærke.

- Batteriet må ikke indtages.

Fare for kemisk forbrænding

- Dette produkt indeholder et mønt-/knapcellebatteri.
- Hvis mønt-/knapcellebatteriet sluges, kan det medføre alvorlige indre forbrændinger i løbet af kun 2 timer og kan føre til dødsfald.
- Opbevar nye og brugte batterier utilgængeligt for børn.
- Hvis batterirummet ikke kan lukkes ordentligt, skal du indstille brugen af produktet og opbevare det utilgængeligt for børn.
- Hvis du har mistanke om, at der måske er blevet slugt batterier, eller batterier på anden måde er kommet ind i kroppen, skal du øjeblikkeligt søge lægehjælp.

FORSIGTIG

- Risiko for eksplosion, hvis batteriet udskiftes med en forkert type.
- Udskift batteriet med et batteri af samme type.

FORSIGTIG

- Risiko for eksplosion eller lækage af brændbar væske eller gas.

• Må ikke anvendes på/opbevares på/tages med til meget varme steder eller steder med meget lavt tryk som følge af ekstreme højder.

- Forsøg ikke at brænde, knuse eller adskille brugte batterier.

: Dieses Symbol ist ein Sicherheits-/Warnsymbol.

• Verschlucken Sie die Batterie nicht.

Verätzungsgefahr

• Dieses Produkt enthält eine Knopfzellenbatterie.

• Falls die Knopfzellenbatterie verschluckt wird, kann dies innerhalb von nur 2 Stunden schwere innere Verätzungen verursachen und zum Tode führen.

• Halten Sie neue und gebrauchte Batterien von Kindern fern.

• Falls sich das Batteriefach nicht sicher schließen lässt, stellen Sie die Verwendung des Produkts ein und halten Sie es von Kindern fern.

• Falls Sie glauben, dass Batterien eventuell verschluckt oder in einen Teil des Körpers eingeführt worden sind, begeben Sie sich sofort in ärztliche Behandlung.

ACHTUNG

• Es besteht Explosionsgefahr, falls die Batterie durch eine Batterie der falschen Art ersetzt wird.

• Ersetzen Sie Batterien nur durch die gleiche Art.

ACHTUNG

• Es besteht Explosionsgefahr oder die Gefahr eines Austritts von brennbarer Flüssigkeit oder entzündlichem Gas.

• Das Produkt darf nicht in Umgebungen mit hohen Temperaturen oder extrem niedrigem Luftdruck aufgrund von extremen Höhenlagen verwendet / aufbewahrt / gebracht werden.

• Versuchen Sie nicht, gebrauchte Batterien zu verbrennen, zu zerstoßen oder zu schneiden.

: Το σήμα αυτό είναι ένα σήμα ασφαλείας/προειδοποίησης.

- Μην καταπίνετε την μπαταρία.

Κίνδυνος χημικού εγκαύματος

- Αυτό το προϊόν περιέχει μια μπαταρία σχήματος νομίσματος / κουμπιού.
- Αν η μπαταρία σχήματος νομίσματος / κουμπιού καταποθεί, μπορεί να προκαλέσει σοβαρά εσωτερικά εγκαύματα σε μόλις 2 ώρες και μπορεί να επέλθει θάνατος.
- Διατηρείτε τις καινούργιες και τις χρησιμοποιημένες μπαταρίες μακριά από παιδιά.
- Εάν το διαμέρισμα της μπαταρίας δεν κλείνει καλά, σταματήστε τη χρήση του προϊόντος και κρατήστε το μακριά από παιδιά.
- Αν νομίζετε ότι οι μπαταρίες ενδέχεται να έχουν καταποθεί ή τοποθετηθεί μέσα σε οποιοδήποτε μέρος του σώματος, ζητήστε αμέσως ιατρική φροντίδα.

ΠΡΟΣΟΧΗ

- Υπάρχει κίνδυνος έκρηξης εάν η μπαταρία αντικατασταθεί με μπαταρία εσφαλμένου τύπου.

- Αντικαταστήστε την μπαταρία με μπαταρία του ίδιου τύπου.

ΠΡΟΣΟΧΗ

- Υπάρχει κίνδυνος έκρηξης ή διαρροής εύφλεκτων υγρών ή αερίων.

- Μη χρησιμοποιείτε / αποθηκεύετε / μεταφέρετε το προϊόν σε περιβάλλον με εξαιρετικά υψηλή θερμοκρασία ή εξαιρετικά χαμηλή πίεση λόγω πολύ μεγάλου υψομέτρου.

- Μην επιχειρήσετε να κάψετε, να συνθλίψετε ή να κόψετε μια χρησιμοποιημένη μπαταρία.

 : Questo è un simbolo di sicurezza/avvertenza.

- Non ingerire la batteria.

Pericolo di ustioni chimiche

- Questo prodotto contiene una batteria a bottone/moneta.
- Se la batteria a bottone/moneta viene ingerita, può causare gravi ustioni interne in sole 2 ore e provocare la morte.
- Tenere le batterie nuove e usate lontano dalla portata dei bambini.
- Se il vano batteria non si chiude in modo saldo, interrompere l'utilizzo del prodotto e tenerlo lontano dalla portata dei bambini.
- Se si ritiene che le batterie siano state ingerite o inserite in qualsiasi parte del corpo, consultare immediatamente un medico.

ATTENZIONE

- Rischio di esplosione in caso di sostituzione della batteria con una di tipo errato.

- Sostituire la batteria con una dello stesso tipo.

ATTENZIONE

- Rischio di esplosione o di perdita di liquidi o gas infiammabili.

- Non utilizzare / immagazzinare / portare in ambienti con temperatura estremamente alta o pressione estremamente alta a causa dell'elevata altitudine.

- Non provare a bruciare, schiacciare o tagliare la batteria usata.

: Este símbolo es un símbolo de seguridad/precaución.

• No ingerir la batería.

Peligro de quemadura química

• Este producto contiene una batería de pila de botón.

• Si se ingiere la batería de pila de botón, esta puede causar graves quemaduras internas en solo 2 horas y puede provocar la muerte.

• Mantenga las baterías nuevas y usadas alejadas de los niños.

• Si el compartimento de la batería no se cierra correctamente, deje de usar el producto y manténgalo alejado de los niños.

• Si cree que las baterías hayan podido ser ingeridas o introducidas en alguna parte del cuerpo, busque inmediatamente atención médica.

ATENCIÓN

• Riesgo de explosión si la batería es reemplazada por una del tipo incorrecto.

• Reemplace la batería por una del mismo tipo.

ATENCIÓN

• Riesgo de explosión o escape de líquido o gas inflamable.

• No usar / almacenar / introducir en un ambiente de temperatura extremadamente alta o de presión extremadamente baja a causa de la alta altitud.

• No intente quemar, aplastar, o cortar la batería usada.

: Esta marca é uma marca de segurança/aviso.

• Não ingerir a pilha.

Perigo de Queimadura Química

• Este produto contém uma pilha de tipo moeda/botão.

• Se a pilha de tipo moeda/botão for engolida, poderá causar queimaduras internas graves em apenas 2 horas e levar à morte.

• Manter as pilhas novas e usadas longe de crianças.

• Se o compartimento da pilha não se fechar completamente, cessar a utilização do produto e manter fora do alcance das crianças.

• Caso seja possível que as pilhas tenham sido engolidas ou colocadas dentro de qualquer parte do corpo, procurar cuidados médicos imediatamente.

CUIDADO

• Risco de explosão se a pilha for substituída por uma de tipo incorreto.

• Substituir a pilha por uma do mesmo tipo.

CUIDADO

• Risco de explosão ou fuga de líquidos ou gases inflamáveis.

• Não utilizar/armazenar/colocar em ambiente de temperatura extremamente alta, ou pressão extremamente baixa devido a altitude muito alta.

• Não tentar queimar, esmagar ou cortar a pilha usada.

⚠: Din il-marka hija marka ta' sigurtá/twissija.

- Tiblax il-batterija.

Periklu ta' Hruq Kimiku

- Dan il-prodott fih batterija munita / button cell.

- Jekk tinbela' l-batterija munita / button cell, tista' tikkawza hruq intern sever f'temp ta' sagħtejn biss u tista' twassal għall-mewt.

- Żomm il-batteriji godda u uzati 'l bogħod mit-tfal.

- Jekk il-kompartiment tal-batterija ma jagħlaqx sew, waqqaf l-użu tal-prodott u żommu 'l bogħod mit-tfal.

- Jekk tañseb li l-batteriji setgħu nbelgħu jew tpoġġew ġewwa xi parti tal-ġisem, fittex attenzjoni medika immedjata.

ATTENZJONI

- Riskju ta' spluzjoni jekk il-batterija tiġi ssostitwita b'tip inkorrett.

- l-bdel il-batterija bl-istess tip.

ATTENZJONI

- Riskju ta' spluzjoni jew tnixxija ta' likwidu jew gass fjamabbli.

- Tużahx / tañnux / iġġibux f'ambjent ta' temperatura estremament għolja jew pressjoni estremament baxxa minħabba l-altitudni għolja ħafna.

- Tippruvax tañraq, tfarrak jew tqatta' l-batteriji uzati.

⚠: See märk on ohutus-/hoiatusmärk.

- Äрге patareid alla neelake.

Keemilise põletuse oht

- See toode sisaldab mündi/nööbi tüüpi elemendiga patareid.

- Mündi/nööbi tüüpi elemendiga patarei allaneelamine võib põhjustada raskeid sisemisi põletusi juba 2 tunni jooksul ning võib lõppeda surmaga.

- Hoidke uued ja kasutatud patareid lastele kättesaamatus kohas.

- Kui patareipesa ei sulgu kindlalt, lõpetage toote kasutamine ja hoidke seda lastele kättesaamatus kohas.

- Kui te arvate, et patareid võivad olla alla neelatud või mistahes kehaossa sattunud, pöörduge viivitamatult arsti poole.

ETTEVAATUST

- Plahvatusoht vahetamisel vale tüüpi patareiga.

- Vahetage sama tüüpi patareiga.

ETTEVAATUST

- Plahvatuse või tuleohtliku vedeliku või gaasi lekke oht.

- Äрге kasutage, hoidke ega tooge keskkonda eriti kõrge temperatuuriga või eriti madala rõhuga väga suure kõrguse tõttu merepinnast.

- Äрге üritage põletada, purustada ega lõigata kasutatud patareid.

⚠ : Ez a jelzés biztonsági/figyelmeztető jelzés.

• Ne nyelje le az elemet.

Vegyí anyag okozta égésisérülés-veszély

• Ez a termék gombelemet tartalmaz.

• Amennyiben a gombelemet lenyeli, az mindössze 2 órán belül komoly belső égési sérüléseket okozhat és halálhoz vezethet.

• Az új és használt elemeket tartsa távol a gyermekektől.

• Amennyiben az elemtartó rekesz nem zárható biztonságosan, függesse fel a termék használatát és tartsa gyermekektől távol.

• Amennyiben úgy véli, hogy az elemet lenyelték vagy bármely testrészebe helyezték, haladéktalanul forduljon orvoshoz.

VIGYÁZAT

• Nem megfelelő típusú csereelem használata robbanásveszélyes.

• Az elemcseréhez azonos típusú elemet használjon.

VIGYÁZAT

• Robbanásveszély vagy gyúlékony folyadékok vagy gázok szivárgása.

• Ne használja/ne tárolja/ne helyezze szélsőségesen magas hőmérsékletű környezetbe, és ne tegye ki a nagy magasságokban kialakuló rendkívül alacsony nyomásnak.

• A használt elemet ne kísérelje meg elégetni, összezúzni vagy szétvágni.

⚠ : Toto je bezpečnostná/výstražná značka.

• Dbajte na to, aby nedošlo k prehltnutiu batérie.

Nebezpečenstvo poleptania chemikáliou

• Tento výrobok obsahuje mincovú/gombíkovú batériu.

• Ak dôjde k prehltnutiu mincovej/gombíkovej batérie, už v priebehu 2 hodín môže spôsobiť vážne vnútorné poleptanie a viesť k usmrteniu.

• Nové a použité batérie uchovávajte mimo dosahu detí.

• Ak sa priestor pre batériu nezatvorí bezpečne, prestaňte používať výrobok a uchovávajte ho mimo dosahu detí.

• Ak si myslíte, že mohlo dôjsť k prehltnutiu batérií alebo ich umiestneniu do ktorejkoľvek časti tela, okamžite vyhľadajte lekársku pomoc.

UPOZORNENIE

• Hrozí nebezpečenstvo výbuchu, ak sa batéria vymení za nesprávny typ.

• Vymeňte batériu za rovnaký typ.

UPOZORNENIE

• Nebezpečenstvo výbuchu alebo úniku horľavej kvapaliny alebo horľavého plynu.

• Nepoužívajte/neskladujte v prostredí/nepriinášajte do prostredia s mimoriadne vysokou teplotou, alebo mimoriadne nízkym tlakom v dôsledku veľmi vysokej nadmorskej výšky.

• Nepokúšajte sa spáliť, rozdrviť ani rozrezať použitú batériu.

 : Tento symbol je bezpečnostním/výstražným symbolem.

- Baterii nepolykejte.

Nebezpečí chemických popálenin

- Tento výrobek obsahuje mincovou/knoflíkovou baterii.
- Pokud dojde ke spolknutí mincové/knoflíkové baterie, může za pouhé 2 hodiny způsobit závažné vnitřní popáleniny a v jejich důsledku případně i smrt.
- Použité a nové baterie udržujte mimo dosah dětí.
- Pokud nelze prostor pro baterii pevně uzavřít, přestaňte výrobek používat a udržujte jej mimo dosah dětí.
- Pokud si myslíte, že mohlo dojít ke spolknutí baterie nebo jejímu vsunutí dovnitř kterékoliv části těla, okamžitě vyhledejte lékařskou pomoc.

UPOZORNĚNÍ

- Nebezpečí výbuchu v případě výměny baterie za nesprávný druh baterie.
- Proto baterii vždy vyměňte za jinou stejného typu.

UPOZORNĚNÍ

- Nebezpečí výbuchu nebo úniku hořlavé kapaliny či plynu.

• Nepoužívejte/neskladujte/nepřinášejte je do prostředí s nesmírně vysokou teplotou nebo nesmírně nízkým tlakem zapříčiněným vysokou nadmořskou výškou.

- Nesnažte se baterii spálit, rozdrtit či rozříznout.

 : Ta oznaka je varnostna/opozorilna oznaka.

- Ne zaužijte baterije.

Nevarnost kemijske opekline

- Ta izdelek vsebuje gumbasto baterijo.
- Če se gumbasto baterijo zaužije, lahko to povzroči hude notranje opekline v le 2 urah in lahko vodi v smrt.
- Nove in rabljene baterije hranite izven dosega otrok.
- Če se predalček za baterijo ne zapira pravilno, prenehajte z uporabo izdelka in ga hranite izven dosega otrok.
- Če sumite, da je morda nekdo zaužil baterijo ali jo dal v kateri koli del telesa, takoj poiščite zdravniško pomoč.

POZOR

- Nevarnost eksplozije, če baterijo zamenjate z baterijo napačne vrste.
- Zamenjajte baterijo z istim tipom.

POZOR

- Tveganje za eksplozijo ali puščanje vnetljivih tekočin ali plinov.

• Ne uporabljajte/shranjujte/prinašajte v okolje izredno visoke temperature ali izredno nizkega tlaka zaradi zelo visoke nadmorske višine.

- Ne poskušajte zažigati, uničiti, ali rezati rabljene baterije.

⚠: Šis ženklas yra saugos/įspėjamosis ženklas.

• Nepararkite baterijos.

Cheminio nudegimo pavojus

• Šiame gaminyje yra monetos/sagos formos baterija.

• Prarijęs monetos/sagos formos bateriją, asmuo per 2 valandas gali patirti sunkius vidinius nudegimus ir netgi mirti.

• Naujas ir panaudotas baterijas laikykite vaikams nepasiekiamoje vietoje.

• Jei baterijų skyrelio nepavyksta tvirtai uždaryti, nebenaudokite gaminio ir laikykite jį vaikams nepasiekiamoje vietoje.

• Jei manote, kad baterijos buvo prarytos arba pateko į kūną, nedelsdami kreipkitės į gydytoją.

PERSPĖJIMAS

• Bateriją pakeitus netinkamo tipo baterija, kyla sprogo pavojus.

• Pakeiskite seną bateriją tik to paties tipo nauja baterija.

PERSPĖJIMAS

• Sprogimo arba degių skysčių ar dujų nuotėkio pavojus.

• Negalima naudoti/laikyti/turėti labai aukštos temperatūros arba labai dideliame aukštyje esančioje itin žemo slėgio aplinkoje.

• Naudotos baterijos nebandykite deginti, ardyti ar perpjauti.

⚠ : Ši žīme ir drošības/brīdinājuma zīme.

• Nenorijiet bateriju.

Ķīmisku apdegumu briesmas

• Šis izstrādājums satur tabletes tipa bateriju.

• Ja ir norīta tabletes tipa baterija, tā 2 stundu laikā var radīt smagus apdegumus un izraisīt nāvi.

• Jaunas un lietotas baterijas uzglabājiet bērniem nepieejamā vietā.

• Ja bateriju nodalījumu nevar droši aizvērt, pārtrauciet lietot izstrādājumu un novietojiet to bērniem nepieejamā vietā.

• Ja jūsuprāt baterijas ir norītas vai ievietotas kādā ķermeņa daļā, nekavējoties vērsieties pēc medicīniskās palīdzības.

UZMANĪBU!

• Eksplozijas risks, ja baterija tiek nomainīta ar nepareiza tipa bateriju.

• Bateriju nomainiet pret tāda paša tipa bateriju.

UZMANĪBU!

• Eksplozijas vai uzliesmojoša šķidrums vai gāzes noplūdes risks.

• Nelietojiet, neuzglabājiet un neievietojiet vidē ar ļoti augstu temperatūru, kā arī vidē, kur ļoti lielā augstuma virs jūras līmeņa dēļ ir ļoti zems spiediens.

• Nemēģiniet sadedzināt, sagraut vai sagriezt nolietoto bateriju.

 : ten symbol oznacza niebezpieczeństwo/ostrzeżenie.

- Nie połykać baterii.

Ryzyko oparzenia chemicznego

- Ten produkt zawiera baterię guzikową.
- Połknięta bateria guzikowa może spowodować poważne oparzenia wewnętrzne w czasie jedynie 2 godzin i prowadzić do śmierci.
- Przechowywać nowe i zużyte baterie z dala od dzieci.
- Jeśli solidne zamknięcie komory baterii jest niemożliwe, zaprzestać użytkowania produktu i przechowywać go w miejscu niedostępnym dla dzieci.
- W przypadku podejrzenia, że mogło dojść do połknięcia baterii lub ich umieszczenia w dowolnym otworze ciała, niezwłocznie uzyskać pomoc lekarską.

PRZESTROGA

- Istnieje ryzyko wybuchu, jeśli bateria zostanie zastąpiona baterią niewłaściwego typu.

- Wymieniać baterię na baterię tego samego typu.

PRZESTROGA

- Ryzyko wybuchu lub wycieku łatwopalnego płynu lub gazu.

- Nie używać i nie przechowywać w otoczeniu o skrajnie wysokiej temperaturze lub skrajnie niskim ciśnieniu wynikającym z bardzo dużej wysokości ani nie wносить do takiego otoczenia.

- Nie podejmować prób spalania, zgniecenia lub przecięcia zużytej baterii.

 : Този знак е знак за безопасност/предупреждение.

- Не поглъщайте батерията.

Опасност от химическо изгаряне

- Този продукт съдържа плоска/бутонна батерия.
- Ако плоската/бутонна батерия бъде погълната, тя може да причини тежки вътрешни изгаряния само за 2 часа и може да доведе до смърт.
- Пазете новите и използваните батерии далеч от деца.
- Ако отделението за батериите не се затваря добре, спрете да използвате продукта и го дръжте далеч от деца.
- Ако смятате, че батериите може да са били погълнати или поставени в някоя част на тялото, незабавно потърсете медицинска помощ.

ВНИМАНИЕ

- Опасност от експлозия, ако батерията бъде сменена с неправилен тип.
- Сменете батерията със същия вид.

ВНИМАНИЕ

- Опасност от експлозия или изтичане на запалими течности или газове.

- Не използвайте/съхранявайте/носете в среда с изключително висока температура или изключително ниско налягане, причинено от голямата височина.

- Не се опитвайте да изгаряте, смачквате или режете използваната батерия.

 : Acest marcaj este un marcaj de securitate/avertizare.

• Nu ingerați bateria.

Pericol de arsuri chimice

• Acest produs conține o baterie tip pastilă.

• Dacă bateria tip pastilă este înghițită, aceasta poate cauza arsuri interne grave în numai 2 ore și poate duce la deces.

• Nu lăsați bateriile noi și bateriile uzate la îndemâna copiilor.

• În cazul în care compartimentul bateriei nu se închide bine, încetați utilizarea produsului și nu îl lăsați la îndemâna copiilor.

• Dacă bănuți că este posibil ca bateriile să fi fost înghițite sau introduse în orice parte a corpului, consultați imediat medicul.

ATENȚIE

• Risc de explozie dacă bateria este înlocuită cu un tip incorect.

• Înlocuiți bateria cu una de același tip.

ATENȚIE

• Risc de explozie sau de scurgeri de lichide sau gaze inflamabile.

• Nu utilizați/depozitați într-un mediu cu temperatură extrem de înaltă sau cu presiune extrem de joasă din cauza altitudinii foarte mari.

• Nu încercați să ardeți, să spargeți sau să tăiați bateriile uzate.

 : Ova oznaka je oznaka sigurnosti/upozorenja.

• Nemojte gutati bateriju.

Opasnost od kemijskih opekline

• Ovaj proizvod sadrži novčić/gumb bateriju.

• Ako se novčić/gumb baterija proguta, može uzrokovati ozbiljne unutarnje opekline u samo 2 sata i može dovesti do smrti.

• Držite nove i rabljene baterije izvan dohvata djece.

• Ako se pretinac za baterije ne zatvara sigurno, prestanite koristiti proizvod i držite ga dalje od djece.

• Ako smatrate da su baterije možda progutane ili smještene unutar bilo kojeg dijela tijela, zatražite hitnu medicinsku pomoć.

OPREZ

• Ako je baterija zamijenjena pogrešnim tipom, postoji rizik od eksplozije.

• Zamijenite bateriju s baterijama iste vrste.

OPREZ

• Rizik od eksplozije ili istjecanja zapaljive tekućine ili plina.

• Nemojte koristiti u /pohranjivati u /unijeti u prostoru izuzetno visoke temperature ili izuzetno niskog tlaka zbog visoke nadmorske visine.

• Ne pokušavajte spaliti, lomiti ili rezati istrošenu bateriju.

 : Þetta tákn er öryggis-/aðvörunartákn.

- Gleypið ekki rafhlöðuna.

Hætta á efnabruna

- Þessi vara inniheldur flata rafhlöðu.
- Ef rafhlaðan er gleypt getur hún valdið alvarlegum innvortis bruna á innan við 2 klukkustundum sem getur leitt til dauða.
- Geymið nýjar og notaðar rafhlöður þar sem börn ná ekki til.
- Ef rafhlöðuhólfið lokast ekki örugglega skal hætta notkun vörunnar og geyma hana þar sem börn ná ekki til.
- Ef þú telur að rafhlöður hafi verið gleyptar eða settar inn í eitthvert líkamsop, skaltu hafa samband við lækni tafarlaust.

VARÚÐ

- Hætta á sprengingu ef rafhlöðunni er skipt út fyrir ranga tegund.
- Skiptið rafhlöðunni ávallt út fyrir sömu tegund.

VARÚÐ

- Hætta á sprengingu eða leka á eldfimum vökva eða lofttegundum.
- Má ekki nota/geyma/setja í umhverfi þar sem er afar hár hiti, eða afar lágur þrýstingur vegna mikillar hæðar.
- Ekki reyna að brenna, kremja eða skera notaða rafhlöðu.

 : Dette merket er et sikkerhets-/advarselsmerke.

- Ikke svelg batteriet.

Kjemisk brannfare

- Dette produktet inneholder et mynt-/knappcellebatteri.
- Dersom mynt-/knappcellebatteriet svelges, kan det frembringe alvorlige indre forbrenninger i løpet av kun to timer, og kan være dødelig.
- Hold nye og brukte batterier borte fra barn.
- Lukkes ikke batterirommet sikkert må du stanse å bruke produktet og holde det utenfor barns rekkevidde.
- Oppsøk medisinsk hjelp umiddelbart hvis du tror at batterier kan være svelget eller plassert inne i kroppen.

FORSIKTIG

- Eksplosjonsfare hvis batteriet erstattes med feil type.
- Bytt batteri med samme type.

FORSIKTIG

- Fare for eksplosjon eller lekkasje av brannfarlig væske eller gass.
- Ikke bruk i/oppbevar i/ta med inn i miljø med ekstremt høy temperatur eller ekstremt lavt trykk på grunn av den svært store høyden.
- Ikke forsøk å brenne, knuse eller skjære opp et brukt batteri.

 : Ova oznaka je sigurnosna/upozoravajuća oznaka.

• Nemojte gutati bateriju.

Opasnost od hemijskih opekotina

• Ovaj proizvod sadrži bateriju veličine kovanice/dugmeta.

• Ako se baterija veličine kovanice/dugmeta proguta, može izazvati ozbiljne unutrašnje opekotine za samo 2 sata i može dovesti do smrti.

• Čuvajte nove i korišćene baterije dalje od djece.

• Ako se prostor za baterije ne zatvori dobro, prestanite sa korišćenjem proizvoda i držite ga dalje od djece.

• Ako mislite da su baterije možda progutane ili stavljene u unutrašnjost bilo kog dijela tijela, potražite hitnu medicinsku pomoć.

OPREZ

• Opasnost od eksplozije ako se baterija zamijeni s baterijom pogrešnog tipa.

• Zamijenite bateriju sa baterijom istog tipa.

OPREZ

• Opasnost od eksplozije ili curenja zapaljive tečnosti ili gasa.

• Nemojte koristiti /skladištiti /unositi u okruženje izuzetno visoke temperature ili izuzetno niskog pritiska usljed veoma velike visine.

• Ne pokušavajte da spalite, lomite ili isječete iskorišćenu bateriju.

 : Kjo është shenjë sigurie/paralajmërimi.

• Mos e gëlltisni baterinë.

Rrezik djegieje kimike

• Ky produkt përmban një bateri të hollë në formë monedhe/kopse.

• Nëse bateria e hollë në formë monedhe/kopse gëlltitet, ajo mund të shkaktojë djegie të rënda të brendshme brenda vetëm 2 orëve dhe mund të sjellë vdekjen.

• Mbajini bateritë e reja dhe të përdorura larg nga fëmijët.

• Nëse foleja e baterisë nuk mbyllet mirë, ndaloni përdorimin e produktit dhe mbajeni larg nga fëmijët.

• Nëse mendoni se bateritë mund të jenë gëlltitur ose futur brenda ndonjë pjese trupi, kërkoni menjëherë vëmendjen e mjekut.

KUJDES

• Rrezik shpërthimi nëse bateria zëvendësohet me një lloj të pasaktë.

• Zëvendësojeni baterinë me të njëjtin lloj.

KUJDES

• Rrezik shpërthimi nga rrjedhja e lëngut apo gazit të ndezshëm.

• Mos e përdorni / ruani / sillni në mjedise me temperaturë jashtëzakonisht të lartë ose presion jashtëzakonisht të ulët në lartësi shumë të mëdha.

• Mos u përpiqni të digjini, shtypni ose prisni baterinë e përdorur.

⚠ : Ova oznaka je oznaka za bezbednost/upozorenje.

•Nemojte gutati bateriju.

Opasnost od hemijskih opekotina

•Ovaj proizvod sadrži bateriju u obliku novčića/dugmeta.

•Ako se baterija u obliku novčića/gumba proguta, može da izazove ozbiljne interne opekotine za samo 2 sata i može da dovede do smrti.

•Nove i korišćene baterije čuvajte van domašaja dece.

•Ako se odeljak za bateriju ne zatvori dobro, prestanite da koristite proizvod i čuvajte ga van domašaja dece.

•Ako mislite da su baterije možda progutane ili stavljene unutar bilo kog dela tela, odmah zatražite medicinsku pomoć.

OPREZ

•Rizik od eksplozije ako je baterija zamenjena nepravilnim tipom.

•Zamenite bateriju sa istim tipom.

OPREZ

•Rizik od eksplozije ili curenja zapaljive tečnosti ili gasa.

•Ne koristite/ne čuvajte/ne donosite u sredinu izuzetno visoke temperature ili izuzetno niskog pritiska usled vrlo visoke visine.

•Ne pokušavajte da zapalite, smrvite ili isečete korišćenu bateriju.

⚠ : Bu işaret bir güvenlik/uyarı işaretidir.

•Pili yutmayın.

Kimyasal Yanma Tehlikesi

•Bu üründe bir düğme pil bulunmaktadır.

•Düğme pil yutulursa, sadece 2 saat içinde ağır iç yanıklara neden olabilir ve ölüme yol açabilir.

•Yeni ve kullanılmış pilleri çocuklardan uzak tutun.

•Pil yuvası emniyetli bir şekilde kapanmıyorsa, ürünü kullanmayı bırakın ve çocuklardan uzak tutun.

•Pillerin yutulduğunu veya vücudun herhangi bir parçasının içine yerleştirildiğini düşünüyorsanız, derhal tıbbi yardım alın.

DİKKAT

•Pil yanlış tür bir pille değiştirilirse patlama riski vardır.

•Pili aynı tür pillerle değiştirin.

DİKKAT

•Patlama ya da yanıcı sıvı veya gaz sızıntısı riski vardır.

•Aşırı derecede yüksek sıcaklıktaki veya çok yüksek rakımdan dolayı aşırı derecede düşük basınca sahip ortamlarda kullanmayın /saklamayın veya bu ortamlara götürmeyin.

•Kullanılmış pili yakmaya, ezmeye veya kesmeye çalışmayın.

Hereby, TOKAI RIKA CO., LTD. declares that the radio equipment type B3S2P2U is in compliance with Radio Equipment Regulations 2017.

The full text of the UK declaration of conformity is available at the following internet address:

<http://www.tokai-rika.co.jp/pc>

Frequency band: 433.050 - 434.790 MHz / 6.0 - 8.5 GHz

Maximum radio-frequency power: 10mW(ERP) / 0dBm/50MHz



Address: 3-260 Toyota, Oguchi-cho, Niwa-gun, Aichi 480-0195, Japan

: This mark is a safety/warning mark.

- Do not ingest battery.

Chemical Burn Hazard

- This product contains a coin / button cell battery.
- If the coin / button cell battery is swallowed, it can cause severe internal burns in just 2 hours and can lead to death.
- Keep new and used batteries away from children.
- If the battery compartment does not close securely, stop using the product and keep it away from children.
- If you think batteries might have been swallowed or placed inside any part of the body, seek immediate medical attention.

CAUTION

- Risk of explosion if the battery is replaced by an incorrect type.
- Replace battery with the same type.

CAUTION

- Risk of explosion or the leakage of flammable liquid or gas.
- Do not use in /store in /bring into environment of extremely high temperature or extremely low pressure due to the very high altitude.
- Do not attempt to burn, crush, or cut used battery.

Prin prezenta, TOKAI RIKAI CO., LTD. declară că tipul de echipamente radio B3S2P2U este în conformitate cu Reglementarea tehnică "Punerea la dispoziție pe piață a echipamentelor radio".

Textul integral al declarației de conformitate este disponibil la următoarea adresă de Internet:
<http://www.tokai-rika.co.jp/pc>

Banda de frecvență: 433.050 - 434.790 MHz / 6.0 - 8.5 GHz
 Puterea maximă de radiofrecvență: 10mW(ERP) / 0dBm/50MHz



Abordare: 3-260 Toyota, Oguchi-cho, Niwa-gun, Aichi
 480-0195, Japan

 : Acest marcaj este un marcaj de securitate/avertizare.

•Nu ingerați bateria.

Pericol de arsuri chimice

•Acest produs conține o baterie tip pastilă.

•Dacă bateria tip pastilă este înghițită, aceasta poate cauza arsuri interne grave în numai 2 ore și poate duce la deces.

•Nu lăsați bateriile noi și bateriile uzate la îndemâna copiilor.

•În cazul în care compartimentul bateriei nu se închide bine, încetați utilizarea produsului și nu îl lăsați la îndemâna copiilor.

•Dacă bănuieți că este posibil ca bateriile să fi fost înghițite sau introduse în orice parte a corpului, consultați imediat medicul.

ATENȚIE

•Risc de explozie dacă bateria este înlocuită cu un tip incorect.

•Înlocuiți bateria cu una de același tip.

ATENȚIE

•Risc de explozie sau de scurgeri de lichide sau gaze inflamabile.

•Nu utilizați/depozitați într-un mediu cu temperatură extrem de înaltă sau cu presiune extrem de joasă din cauza altitudinii foarte mari.

•Nu încercați să ardeți, să spargeți sau să tăiați bateriile uzate.



И 005 22

Motor blokaj (Immobilizer) sistemi

<p>Transmitter: Model: TMLF19D-2 Operation frequency: 134.2kHz Maximum output power (ERP): 0.41mW Manufacturer: TOYOTA MOTOR CORPORATION Address:1, Toyota-Cho, Toyota, Aichi, 471-8572, Japan</p>	00
<p>Hereby, TOYOTA MOTOR CORPORATION declares that the radio equipment type is in compliance with Directive 2014/53/EU. The full text of the EU declaration of conformity is available at the following internet address: https://www.denso.com/global/en/contact-us/doc/</p>	92 01
<p>TOYOTA MOTOR CORPORATION vakuuttaa, että radiolaitetyyppi on direktiivin 2014/53/EU mukainen. EU-vaatimustenmukaisuusvakuutuksen täysimittainen teksti on saatavilla seuraavassa internetosoitteessa: https://www.denso.com/global/en/contact-us/doc/</p>	81 02
<p>Hierbij verklaar ik, TOYOTA MOTOR CORPORATION, dat het type radioapparatuur conform is met Richtlijn 2014/53/EU. De volledige tekst van de EU-conformiteitsverklaring kan worden geraadpleegd op het volgende internetadres: https://www.denso.com/global/en/contact-us/doc/</p>	81 03
<p>Le soussigné, TOYOTA MOTOR CORPORATION, déclare que l'équipement radioélectrique du type est conforme à la directive 2014/53/UE. Le texte complet de la déclaration UE de conformité est disponible à l'adresse internet suivante: https://www.denso.com/global/en/contact-us/doc/</p>	81 04
<p>Härmed försäkrar TOYOTA MOTOR CORPORATION att denna typ av radioutrustning överensstämmer med direktiv 2014/53/EU. Den fullständiga texten till EU-försäkran om överensstämmelse finns på följande webbadress: https://www.denso.com/global/en/contact-us/doc/</p>	81 05

<p>Hermed erklærer TOYOTA MOTOR CORPORATION, at radioudstyrstypen er i overensstemmelse med direktiv 2014/53/EU. EU-overensstemmelseserklæringens fulde tekst kan findes på følgende internetadresse: https://www.denso.com/global/en/contact-us/doc/</p>	06 81
<p>Hiermit erklärt TOYOTA MOTOR CORPORATION, dass der Funkanlagentyp der Richtlinie 2014/53/EU entspricht. Der vollständige Text der EU-Konformitätserklärung ist unter der folgenden Internetadresse verfügbar: https://www.denso.com/global/en/contact-us/doc/</p>	07 81
<p>Με την παρούσα ο/η TOYOTA MOTOR CORPORATION, δηλώνει ότι ο ραδιοεξοπλισμός πληροί την οδηγία 2014/53/ΕΕ. Το πλήρες κείμενο της δήλωσης συμμόρφωσης ΕΕ διατίθεται στην ακόλουθη ιστοσελίδα στο διαδίκτυο: https://www.denso.com/global/en/contact-us/doc/</p>	08 81
<p>Il fabbricante, TOYOTA MOTOR CORPORATION, dichiara che il tipo di apparecchiatura radio è conforme alla direttiva 2014/53/UE. Il testo completo della dichiarazione di conformità UE è disponibile al seguente indirizzo Internet: https://www.denso.com/global/en/contact-us/doc/</p>	09 81
<p>Por la presente, TOYOTA MOTOR CORPORATION declara que el tipo de equipo radioeléctrico es conforme con la Directiva 2014/53/UE. El texto completo de la declaración UE de conformidad está disponible en la dirección Internet siguiente: https://www.denso.com/global/en/contact-us/doc/</p>	10 81
<p>O(a) abaixo assinado(a) TOYOTA MOTOR CORPORATION declara que o presente tipo de equipamento de rádio está em conformidade com a Diretiva 2014/53/UE. O texto integral da declaração de conformidade está disponível no seguinte endereço de Internet: https://www.denso.com/global/en/contact-us/doc/</p>	11 81

AŠ, TOYOTA MOTOR CORPORATION, patvirtinu, kad radijo įrenginių tipas atitinka Direktyvą 2014/53/ES. Visas ES atitikties deklaracijos tekstas prieinamas šiuo interneto adresu: https://www.denso.com/global/en/contact-us/doc/	18 81
Ar šo TOYOTA MOTOR CORPORATION deklarė, ka radioiekārta atbilst Direktīvai 2014/53/ES. Pilns ES atbilstības deklarācijas teksts ir pieejams šādā interneta vietnē: https://www.denso.com/global/en/contact-us/doc/	19 81
TOYOTA MOTOR CORPORATION niniešszym oświadcza, że typ urządzenia radiowego jest zgodny z dyrektywą 2014/53/UE. Pełny tekst deklaracji zgodności UE jest dostępny pod następującym adresem internetowym: https://www.denso.com/global/en/contact-us/doc/	20 81
Hér með lýsir TOYOTA MOTOR CORPORATION yfir því að er í samræmi við grunnkröfur og aðrar kröfur, sem gerðar eru í tilskipun 2014/53/EU. Samræmisýfirlýsing er einnig aðgengileg á eftirfarandi vefslóð: https://www.denso.com/global/en/contact-us/doc/	21 81
TOYOTA MOTOR CORPORATION erklærer at er i overensstemmelse med direktiv 2014/53/EU. Samsvarserklæringen i fulltekst er tilgjengelig på følgende internettadresse: https://www.denso.com/global/en/contact-us/doc/	22 81
С настоящото TOYOTA MOTOR CORPORATION декларира, че този тип радиосъоръжение е в съответствие с Директива 2014/53/ЕС. Цялостният текст на ЕС декларацията за съответствие може да се намери на следния интернет адрес: https://www.denso.com/global/en/contact-us/doc/	23 81

<p>Prin prezenta, TOYOTA MOTOR CORPORATION declară că tipul de echipamente radio este în conformitate cu Directiva 2014/53/UE. Textul integral al declarației UE de conformitate este disponibil la următoarea adresă internet: https://www.denso.com/global/en/contact-us/doc/</p>	24 81
<p>TOYOTA MOTOR CORPORATION ovime izjavljuje da je radijska oprema tipa u skladu s Direktivom 2014/53/EU. Cjeloviti tekst EU izjave o sukladnosti dostupan je na sljedećoj internetskoj adresi: https://www.denso.com/global/en/contact-us/doc/</p>	25 81
<p>Овиме, TOYOTA MOTOR CORPORATION изјављује да је радио опрема тип усаглашена са Директивом 2014/53/EU. Цео текст ЕУ декларације о усаглашености доступам је на следећој интернет адреси: https://www.denso.com/global/en/contact-us/doc/</p>	26 81
<p>Amb aquest document, TOYOTA MOTOR CORPORATION declara que el tipus d'equipament radioelèctric es conforme a la Directiva 2014/53/UE. El text complet de la declaració UE de conformitat està disponible en la següent adreça d'Internet: https://www.denso.com/global/en/contact-us/doc/</p>	27 81
<p>İşbu belge; TOYOTA MOTOR CORPORATION telsiz ekipmanı tipinin 2014/53/AB sayılı Direktife uygun olduğunu beyan eder. AB uygunluk beyanının tam metni aşağıdaki internet adresinde mevcuttur: https://www.denso.com/global/en/contact-us/doc/</p>	28 81
<p>Me anë të kësaj deklarate, subjekti TOYOTA MOTOR CORPORATION deklaroi se pajisjet radio është në përputhje me këtë rregull teknik për pajisjet radio dhe fundore të komunikimeve elektronike. Teksti i plotë i Deklaratës së Konformitetit është i disponueshëm në adresën e mëposhtme të internetit: https://www.denso.com/global/en/contact-us/doc/</p>	29 811

<p>передавач: модель: TMLF19D-2 смугу радіочастот: 134.2 кГц максимальну потужність випромінювання (ERP): 0.41мВт виробник: TOYOTA MOTOR CORPORATION адреса: 1, Toyota-Cho, Toyota, Aichi, 471-8572, Japan</p>	UA 92
<p>справжнім TOYOTA MOTOR CORPORATION заявляє, що тип радіообладнання відповідає Технічному регламенту радіообладнання; повний текст декларації про відповідність доступний на веб-сайті за такою адресою: https://www.denso.com/global/en/contact-us/doc/</p>	UA
	92

<p>Transmitter: Model: TMLF19D-2 Operation frequency: 134.2kHz Maximum output power (ERP): 0.41mW Manufacturer: TOYOTA MOTOR CORPORATION Address:1, Toyota-Cho, Toyota, Aichi, 471-8572, Japan</p>	MD
<p>Prin prezenta, TOYOTA MOTOR CORPORATION declară că tipul de echipamente radio este în conformitate cu Reglementarea tehnică „Punerea la dispoziție pe piață a echipamentelor radio”. Textul integral al declarației de conformitate este disponibil la următoarea adresă de Internet: https://www.denso.com/global/en/contact-us/doc/</p>	92

Transmitter: Model: TMLF19D-2
 Operation frequency: 134.2kHz
 Maximum output power (ERP): 0.41mW
 Manufacturer: TOYOTA MOTOR CORPORATION
 Address:1, Toyota-Cho, Toyota, Aichi, 471-8572, Japan

UK

Hereby, TOYOTA MOTOR CORPORATION declares that the radio equipment type is in compliance with Directive 2014/53/EU.
 The full text of the EU declaration of conformity is available at the following internet address:
<https://www.denso.com/global/en/contact-us/doc/>

Hereby, TOYOTA MOTOR CORPORATION declares that the radio equipment type is in compliance with the relevant statutory requirements.
 The full text of the UK declaration of conformity is available at the following internet address:
<https://www.denso.com/global/en/contact-us/doc/>

**UK
CA**

92

טיוטה מוטור אירופה נושא, שדרות דו בורגט 60-1140 בריסל, בלגיה
www.toyota-europe.com

IL

מוצר : מתנד חכם LF
 סימן רשום : TOYOTA
 ארץ ייצור : ראה מוצר
 דגם : TMLF19D-2
 שנת ייצור : ראה מוצר

92

Lastik basıncı uyarı sistemi

• Manufacturer's name: PACIFIC INDUSTRIAL CO., LTD.

• Registered trademark:



This trademark is registered in the following countries:

UK, Italy, Austria, Greece, Germany, France, Belgium,
the Netherlands, Luxembourg, Portugal.

• Manufacturer's address:

1300-1 Yokoi, Godo-cho, Anpachi-gun, Gifu, 503-2397 JAPAN

• Operating frequency band: 433.05 — 434.79MHz

• Maximum radio-frequency power: 100dB μ V/m@3m(Radiated)

Hereby, PACIFIC INDUSTRIAL CO., LTD. declares that the radio equipment type PMV-E100 is in compliance with Directive 2014/53/EU.

The full text of the EU declaration of conformity is available at the following internet address:

<https://www.pacific-ind.co.jp/eng/products/car/tpms/doc/>

PACIFIC INDUSTRIAL CO., LTD. vakuuttaa, että radiolaitetyyppi PMV-E100 on direktiivin 2014/53/EU mukainen.

EU-vaatimustenmukaisuusvakuutuksen täysimittainen teksti on saatavilla seuraavassa internetosoitteessa:

<https://www.pacific-ind.co.jp/eng/products/car/tpms/doc/>

Hierbij verklaar ik, PACIFIC INDUSTRIAL CO., LTD., dat het type radioapparatuur PMV-E100 conform is met Richtlijn 2014/53/EU.

De volledige tekst van de EU-conformiteitsverklaring kan worden geraadpleegd op het volgende internetadres:

<https://www.pacific-ind.co.jp/eng/products/car/tpms/doc/>

Le soussigné, PACIFIC INDUSTRIAL CO., LTD., déclare que l'équipement radioélectrique du type PMV-E100 est conforme à la directive 2014/53/UE.

Le texte complet de la déclaration UE de conformité est disponible à l'adresse internet suivante:

<https://www.pacific-ind.co.jp/eng/products/car/tpms/doc/>

Härmed försäkrar PACIFIC INDUSTRIAL CO., LTD. att denna typ av radioutrustning PMV-E100

överensstämmer med direktiv 2014/53/EU.

Den fullständiga texten till EU-försäkran om överensstämmelse finns på följande webbadress:

<https://www.pacific-ind.co.jp/eng/products/car/tpms/doc/>

Hermed erklærer PACIFIC INDUSTRIAL CO., LTD., at radioudstyrstypen PMV-E100 er i

overensstemmelse med direktiv 2014/53/EU.

EU-overensstemmelseserklæringens fulde tekst kan findes på følgende internetadresse:

<https://www.pacific-ind.co.jp/eng/products/car/tpms/doc/>

Hiermit erklährt PACIFIC INDUSTRIAL CO., LTD., dass der Funkanlagentyp PMV-E100 der Richtlinie 2014/53/EU entspricht.

Der vollständige Text der EU-Konformitätserklärung ist unter der folgenden Internetadresse verfügbar:

<https://www.pacific-ind.co.jp/eng/products/car/tpms/doc/>

Με την παρούσα ο/η PACIFIC INDUSTRIAL CO., LTD., δηλώνει ότι ο ραδιοεξοπλισμός PMV-E100 πληροί την οδηγία 2014/53/ΕΕ. Το πλήρες κείμενο της δήλωσης συμμόρφωσης ΕΕ διατίθεται στην ακόλουθη ιστοσελίδα στο διαδίκτυο:

<https://www.pacific-ind.co.jp/eng/products/car/tpms/doc/>

Il fabbricante, PACIFIC INDUSTRIAL CO., LTD., dichiara che il tipo di apparecchiatura radio PMV-E100 è conforme alla direttiva 2014/53/UE.

Il testo completo della dichiarazione di conformità UE è disponibile al seguente indirizzo Internet:

<https://www.pacific-ind.co.jp/eng/products/car/tpms/doc/>

Por la presente, PACIFIC INDUSTRIAL CO., LTD. declara que el tipo de equipo radioeléctrico PMV-E100 es conforme con la Directiva 2014/53/UE.

El texto completo de la declaración UE de conformidad está disponible en la dirección Internet siguiente:

<https://www.pacific-ind.co.jp/eng/products/car/tpms/doc/>

O(a) abaixo assinado(a) PACIFIC INDUSTRIAL CO., LTD. declara que o presente tipo de equipamento de rádio PMV-E100 está em conformidade com a Diretiva 2014/53/UE.

O texto integral da declaração de conformidade está disponível no seguinte endereço de Internet:

<https://www.pacific-ind.co.jp/eng/products/car/tpms/doc/>

B'dan, PACIFIC INDUSTRIAL CO., LTD., niddikjara li dan it-tip ta' tagħmir tar-radju PMV-E100 huwa konformi mad-Direttiva 2014/53/UE.

It-test kollu tad-dikjarazzjoni ta' konformità tal-UE huwa disponibbli f'dan l-indirizz tal-Internet li ġej:

<https://www.pacific-ind.co.jp/eng/products/car/tpms/doc/>

Käesolevaga deklareerib PACIFIC INDUSTRIAL CO., LTD., et käesolev raadioseadme tüüp PMV-E100 vastab direktiivi 2014/53/EL nõuetele.

ELi vastavusdeklaratsiooni täielik tekst on kättesaadav järgmisel internetiaadressil:

<https://www.pacific-ind.co.jp/eng/products/car/tpms/doc/>

PACIFIC INDUSTRIAL CO., LTD. igazolja, hogy a PMV-E100 típusú rádióberendezés megfelel a 2014/53/EU irányelvnek.

Az EU-megfelelőségi nyilatkozat teljes szövege elérhető a következő internetes címen:

<https://www.pacific-ind.co.jp/eng/products/car/tpms/doc/>

PACIFIC INDUSTRIAL CO., LTD. týmto vyhlasuje, že rádiové zariadenie typu PMV-E100 je v súlade so smernicou 2014/53/EÚ.

Úplné EÚ vyhlásenie o zhode je k dispozícii na tejto internetovej adrese:

<https://www.pacific-ind.co.jp/eng/products/car/tpms/doc/>

Tímto PACIFIC INDUSTRIAL CO., LTD. prohlašuje, že typ rádiového zařízení PMV-E100 je v souladu se směrnicí 2014/53/EU.

Úplné znění EU prohlášení o shodě je k dispozici na této internetové adrese:

<https://www.pacific-ind.co.jp/eng/products/car/tpms/doc/>

PACIFIC INDUSTRIAL CO., LTD. potrjuje, da je tip radijske opreme PMV-E100 skladen z Direktivo 2014/53/EU.

Celotno besedilo izjave EU o skladnosti je na voljo na naslednjem spletnem naslovu:

<https://www.pacific-ind.co.jp/eng/products/car/tpms/doc/>

Aš, PACIFIC INDUSTRIAL CO., LTD., patvirtinu, kad radijo įrenginių tipas PMV-E100 atitinka Direktyvą 2014/53/ES.

Visas ES atitikties deklaracijos tekstas prieinamas šiuo interneto adresu:

<https://www.pacific-ind.co.jp/eng/products/car/tpms/doc/>

Ar šo PACIFIC INDUSTRIAL CO., LTD. deklarē, ka radioiekārtā PMV-E100 atbilst Direktīvai 2014/53/ES.

Pilns ES atbilstības deklarācijas teksts ir pieejams šādā interneta vietnē:

<https://www.pacific-ind.co.jp/eng/products/car/tpms/doc/>

PACIFIC INDUSTRIAL CO., LTD. niniejszym oświadcza, że typ urządzenia radiowego PMV-E100 jest zgodny z dyrektywą 2014/53/UE.

Pełny tekst deklaracji zgodności UE jest dostępny pod następującym adresem internetowym:

<https://www.pacific-ind.co.jp/eng/products/car/tpms/doc/>

Hér með lýsir PACIFIC INDUSTRIAL CO., LTD. yfir því að PMV-E100 er í samræmi við grunnkröfur og aðrar kröfur, sem gerðar eru í tilskipun 2014/53/EU.

Samræmisýfirlýsing er einnig aðgengileg á eftirfarandi vefslóð:

<https://www.pacific-ind.co.jp/eng/products/car/tpms/doc/>

PACIFIC INDUSTRIAL CO., LTD. erklærer at PMV-E100 er i overensstemmelse med direktiv 2014/53/EU.

Samsvarserklæringen i fulltekst er tilgjengelig på følgende internettsadresse:

<https://www.pacific-ind.co.jp/eng/products/car/tpms/doc/>

С настоящото PACIFIC INDUSTRIAL CO., LTD. декларира, че този тип радиосъоръжение PMV-E100 е в съответствие с Директива 2014/53/ЕС.

Цялостният текст на ЕС декларацията за съответствие може да се намери на следния интернет адрес:

<https://www.pacific-ind.co.jp/eng/products/car/tpms/doc/>

Prin prezenta, PACIFIC INDUSTRIAL CO., LTD. declară că tipul de echipamente radio PMV-E100 este în conformitate cu Directiva 2014/53/UE.

Textul integral al declarației UE de conformitate este disponibil la următoarea adresă internet:

<https://www.pacific-ind.co.jp/eng/products/car/tpms/doc/>

U ovom dokumentu, PACIFIC INDUSTRIAL CO., LTD. deklarirše da je radio oprema model PMV-E100 usklađena sa Directive 2014/53/EU.

Cio tekst EU deklaracije usklađenosti dostupan je na slijedećoj interent adresi:

<https://www.pacific-ind.co.jp/eng/products/car/tpms/doc/>

Овим, PACIFIC INDUSTRIAL CO., LTD. изјављује да је радио опрема типа PMV-E100 усклађена са Directive 2014/53/EU.

Комплетан текст декларације ЕУ за усаглашеност доступан је на следећој веб адреси:

<https://www.pacific-ind.co.jp/eng/products/car/tpms/doc/>

PACIFIC INDUSTRIAL CO., LTD. ovime izjavljuje da je radijska oprema tipa PMV-E100 u skladu s Direktivom 2014/53/EU.

Cjeloviti tekst EU izjave o sukladnosti dostupan je na sljedećoj internetskoj adresi:

<https://www.pacific-ind.co.jp/eng/products/car/tpms/doc/>

Këtu, PACIFIC INDUSTRIAL CO., LTD. deklararon se pajisja radio PMV-E100 është në përputhje me Directive 2014/53/EU.

Teksti i plotë i deklaratës së konformitetit të BE-së gjendet në adresën e mëposhtme të internetit:

<https://www.pacific-ind.co.jp/eng/products/car/tpms/doc/>

Îşbu belge; PACIFIC INDUSTRIAL CO., LTD. telsiz ekipmanı tipinin PMV-E100 2014/53/AB sayılı Direktif' e uygun olduğ unu beyan eder.

AB uygunluk beyanının tam metni aşağıdaki internet adresinde mevcuttur:

<https://www.pacific-ind.co.jp/eng/products/car/tpms/doc/etc/>

Prin prezenta, PACIFIC INDUSTRIAL CO., LTD. declară că tipul de echipamente radio PMV-E100 este în conformitate cu Reglementarea Tehnică "Punerea la dispoziție pe piață a echipamentelor radio", aprobată prin HG nr. 34 din 30.01.2019.

Textul integral al declarației UE de conformitate este disponibil la următoarea adresă internet:

<https://www.pacific-ind.co.jp/eng/products/car/tpms/doc/etc/>

• UK (England, Wales and Scotland)

**UK
CA**

• Manufacturer's name: PACIFIC INDUSTRIAL CO., LTD.

• Registered trademark:



This trademark is registered in UK.

• Manufacturer's address:

1300-1 Yokoi, Godo-cho, Anpachi-gun, Gifu, 503-2397 JAPAN

• Operating frequency band: 433.05 — 434.79MHz

• Maximum radio-frequency power: 100dB μ V/m@3m(Radiated)

Hereby, PACIFIC INDUSTRIAL CO., LTD. declares that the radio equipment type PMV-E100 is in compliance with Radio Equipment Regulations 2017 (S.I. 2017/1206).

The full text of the declaration of conformity is available at the following internet address:

<https://www.pacific-ind.co.jp/eng/products/car/tpms/doc/etc/>



- Модель: PMV-E100
- Виробник: Pacific Industrial Co., Ltd.
- Найменування та адреса виробника або його уповноваженого представника

Pacific Industrial Co., Ltd.
1300-1 Yokoi, Godo-cho, Anpachi-Gun, Gifu-Pref., 503-2397
Japan/Японія.

- Діапазон частот, МГц: 433,05 – 434,79
- Максимальна вихідна потужність передавача, мВт (дБм): 1,0 (0);

• Справжнім Pacific Industrial Co., Ltd. заявляє, що радіопередавач системи контролю тиску та температури в шинах автомобіля відповідає Технічному регламенту радіообладнання; повний текст декларації про відповідність доступний на веб-сайті за такою адресою:
<https://www.pacific-ind.co.jp//eng/products/car/tpms/doc/ukr/>



"מספר אישור התאמה מטעם משרד התקשורת: 55-06185–"

"חל איסור לבצע פעולות במכשיר שיש בהן כדי לשנות את תכונותיו האלחוטיות של המכשיר, ובכלל זה שינויי תוכנה, החלפת אנטנה מקורית או הוספת אפשרות לחיבור לאנטנה חיצונית, בלא קבלת אישור משרד התקשורת, בשל החשש להפרעות אלחוטיות.";

eCall

Manufacturer : Continental Automotive Singapore Pte Ltd
Address : 80 Boon Keng Road, Continental Building Singapore 339780
Model : MCEU CBOX

Operation frequency (MHz) :

GSM 900 : Tx: 880 – 915 Rx: 925.0 – 960.0

GSM 1800 : Tx: 1710.2 – 1784.8 Rx: 1805.2 – 1879.8

WCDMA Band 1 : Tx: 1920 – 1980 Rx: 2110 – 2170

WCDMA Band 8 : Tx: 880 – 915 Rx: 925 – 960

LTE 1: Tx: 1920 – 1980 Rx: 2110 – 2170

LTE 3: Tx: 1710 – 1785 Rx: 1805 – 1880

LTE 7: Tx: 2500 – 2570 Rx: 2620 – 2690

LTE 8: Tx: 880 – 915 Rx: 925 – 960

LTE 20 : Tx: 832 – 862 Rx: 791 – 821

LTE 26: Tx: 814 – 849 Rx: 859 – 894

GNSS Receiver Frequency: 1559 – 1610

Maximum output power :

GSM 900 2W

GSM 1800 1W

WCDMA Band 1 : 0.25W

WCDMA Band 8 : 0.25W

LTE Band 1, 3, 7, 8, 20, 26 : 0.2W



The latest "DECLARATION of CONFORMITY"
(DoC) is available at the following address:
<https://www.continental-homologation.com/>

Hereby, Continental Automotive Singapore declares that the radio equipment type is in compliance with Directive 2014/53/EU.



Hereby, Continental Automotive Singapore Pte Ltd declares that the radio equipment type [MCEU CBOX/MCEU NCBOX] is in compliance with <Directive 2014/53/EU / RER 2017 (SI 2017/1206)>.

The full text of the <EU/UK> declaration of conformity is available at the following internet address:

<https://www.continental-homologation.com/>

שם המוצר וייעודו המסחרי: יחידת תקשורת לרכב

שם היצרן וכתובתו: קונטיננטל אוטומוטיב רפובליקת צ'כיה

סימן מסחרי רשום: Continental

שם דגם: MCEU CBOX

ארץ ייצור: צ'כיה

שנת ייצור: 2021

BSM (Kör Nokta Monitörü)

Manufacturer Postal Address

ADC Automotive Distance Control Systems GmbH
Peter-Dornier-Strasse 10, 88131 Lindau, Germany

C3-009

ОПРОСТЕНА ЕС ДЕКЛАРАЦИЯ ЗА СЪОТВЕТСТВИЕ

С настоящото ADC Automotive Distance Control Systems GmbH декларира, че този тип радиосъоръжение SRR3-A е в съответствие с Директива 2014/53/ЕС. Цялостният текст на ЕС декларацията за съответствие може да се намери на следния интернет адрес:<http://continental.automotive-approvals.com/>

радиочестотната лента или ленти, в която или които работи радиосъоръжението:24.05–24.25 GHz

максималната радиочестотна мощност, излъчвана в радиочестотната лента или ленти, в която или които работи радиосъоръжението.:100mW (20 dBm) Peak EIRP

C3-010

DECLARACIÓN UE DE CONFORMIDAD SIMPLIFICADA

Por la presente, ADC Automotive Distance Control Systems GmbH declara que el tipo de equipo radioeléctrico SRR3-A es conforme con la Directiva 2014/53/UE. El texto completo de la declaración UE de conformidad está disponible en la dirección Internet siguiente: <http://continental.automotive-approvals.com/>

Banda o bandas de frecuencia en las que opera el equipo radioeléctrico:24.05–24.25 GHz

Potencia máxima de radiofrecuencia transmitida en la banda o bandas de frecuencia en las que opera el equipo radioeléctrico: 100mW (20 dBm) Peak EIRP

C3-011

ZJEDNODUŠENÉ EU PROHLÁŠENÍ O SHODĚ

Tímto ADC Automotive Distance Control Systems GmbH prohlašuje, že typ rádio-vého zařízení SRR3-A je v souladu se směrnicí 2014/53/EU. Úplné znění EU prohlášení o shodě je k dispozici na této internetové adrese:

<http://continental.automotive-approvals.com/>

Kmitočtové pásmo (kmitočtová pásma), v němž (v nichž) rádiové zařízení pracuje: 24.05–24.25 GHz

Maximální radiofrekvenční výkon vysílaný v kmitočtovém pásmu (v kmitočtových pásmech), v němž (v nichž) je rádiové zařízení provozováno: 100mW (20 dBm) Peak EIRP

C3-012

FORENKLET EU-OVERENSSTEMMELSESERKLÆRING

Hermed erklærer ADC Automotive Distance Control Systems GmbH, at ra-dioudstyrstypen SRR3-A er i overensstemmelse med direktiv 2014/53/EU. EU-overensstemmelseserklæringens fulde tekst kan findes på følgende internetadresse:

<http://continental.automotive-approvals.com/>

Frekvensbånd, som radioudstyret fungerer på: 24.05–24.25 GHz

Maksimal radiofrekvenseffekt, der udsendes i de frekvensbånd, som radioudstyret fungerer på: 100mW (20 dBm) Peak EIRP

C3-013

VEREINFACHTE EU-KONFORMITÄTSERKLÄRUNG

Hiermit erklärt ADC Automotive Distance Control Systems GmbH, dass der Funkanlagentyp SRR3-A der Richtlinie 2014/53/EU entspricht. Der vollständige Text der EU-Konformitätserklärung ist unter der folgenden Internetadresse verfügbar:

<http://continental.automotive-approvals.com/>

Das Frequenzband oder die Frequenzbänder, in dem bzw. denen die Funkanlage betrieben wird: 24.05–24.25 GHz

Die in dem Frequenzband oder den Frequenzbändern, in dem bzw. denen die Funkanlage betrieben wird, abgestrahlte maximale Sendeleistung: 100mW (20 dBm) Peak EIRP

C3-014

LIHTSUSTATUD ELI VASTAVUSDEKLARATSIOON

Käesolevaga deklareerib ADC Automotive Distance Control Systems GmbH, et käesolev raadioseadme tüüp SRR3-A vastab direktiivi 2014/53/EL nõuetele. ELi vastavusdeklaratsiooni täielik tekst on kättesaadav järgmisel internetiaadressil:

<http://continental.automotive-approvals.com/>

Sagedusriba(d), millel raadioseade töötab: 24.05–24.25 GHz

Raadioseadme töösagedus(t)el edastatav maksimaalne saatevõimsus: 100mW (20 dBm) Peak EIRP

C3-015

ΑΠΛΟΥΣΤΕΥΜΕΝΗ ΔΗΛΩΣΗ ΣΥΜΜΟΡΦΩΣΗΣ ΕΕ

Με την παρούσα ο/η ADC Automotive Distance Control Systems GmbH, δηλώνει ότι ο ραδιοεξοπλισμός SRR3-A πληροί την οδηγία 2014/53/ΕΕ. Το πλήρες κείμενο της δήλωσης συμμόρφωσης ΕΕ διατίθεται στην ακόλουθη ιστοσελίδα στο διαδίκτυο:

<http://continental.automotive-approvals.com/>

Οι ζώνες συχνοτήτων στις οποίες λειτουργεί ο ραδιοεξοπλισμός: 24.05–24.25 GHz

η μέγιστη ραδιοηλεκτρική ισχύς στις ζώνες συχνοτήτων στις οποίες λειτουργεί ο ραδιοεξοπλισμός: 100mW (20 dBm) Peak EIRP

C3-016

SIMPLIFIED EU DECLARATION OF CONFORMITY

Hereby, ADC Automotive Distance Control Systems GmbH declares that the radio equipment type SRR3-A is in compliance with Directive 2014/53/EU. The full text of the EU declaration of conformity is available at the following internet address:

<http://continental.automotive-approvals.com/>

Frequency band(s) in which the radio equipment operates: 24.05–24.25 GHz

Maximum radio-frequency power transmitted in the frequency band(s) in which the radio equipment operates: 100mW (20 dBm) Peak EIRP

C3-017

DECLARATION UE DE CONFORMITE SIMPLIFIEE

Le soussigné, ADC Automotive Distance Control Systems GmbH, déclare que l'équipement radioélectrique du type SRR3-A est conforme à la directive 2014/53/UE. Le texte complet de la déclaration UE de conformité est disponible à l'adresse internet suivante:

<http://continental.automotive-approvals.com/>

Bandes de fréquences utilisées par l'équipement radioélectrique: 24.05–24.25 GHz

Puissance de radiofréquence maximale transmise sur les bandes de fréquences utilisées par l'équipement radioélectrique: 100mW (20 dBm) Peak EIRP

C3-018

POJEDNOSTAVLJENA EU IZJAVA O SUKLADNOSTI

ADC Automotive Distance Control Systems GmbH ovime izjavljuje da je radijska oprema tipa SRR3-A u skladu s Direktivom 2014/53/EU.

Cjeloviti tekst EU izjave o sukladnosti dostupan je na sljedećoj internetskoj adresi::

<http://continental.automotive-approvals.com/>

Frekvencijski pojas (frekvencijski pojasi) u kojem (kojima) radijska oprema radi: 24.05–24.25 GHz

Najveća radiofrekvencijska snaga koja se prenosi u frekvencijskom pojasu (frekvencijskim pojasi) u kojem (kojima) radijska oprema radi: 100mW (20 dBm) Peak EIRP

C3-019

DICHIARAZIONE DI CONFORMITÀ UE SEMPLIFICATA

Il fabbricante, ADC Automotive Distance Control Systems GmbH, dichiara che il tipo di apparecchiatura radio SRR3-A è conforme alla direttiva 2014/53/UE. Il testo completo della dichiarazione di conformità UE è disponibile al seguente indirizzo Internet:

<http://continental.automotive-approvals.com/>

Bande di frequenza di funzionamento dell'apparecchiatura radio: 24.05–24.25 GHz

Massima potenza a radiofrequenza trasmessa nelle bande di frequenza in cui opera l'apparecchiatura radio: 100mW (20 dBm) Peak EIRP

C3-020

VIENTĀRŠOTA ES ATBILSTĪBAS DEKLARĀCIJA

Ar šo ADC Automotive Distance Control Systems GmbH deklarē, ka radioiekārta SRR3-A atbilst Direktīvai 2014/53/ES. Pilns ES atbilstības deklarācijas teksts ir pieejams šādā interneta vietnē:

<http://continental.automotive-approvals.com/>

Frekvenču joslu(-as), kurā(-ās) radioiekārtas darbojas: 24.05–24.25 GHz

Frekvenču joslā(-ās), kurā(-ās) darbojas radioiekārtas, maksimālo pārraidītā signāla jaudu.: 100mW (20 dBm) Peak EIRP

C3-021

SUPAPRASTINTA ES ATITIKTIES DEKLARACIJA

Aš, ADC Automotive Distance Control Systems GmbH, patvirtinu, kad radijo įrenginių tipas SRR3-A atitinka Direktyvą 2014/53/ES. Visas ES atitikties deklaracijos tekstas prieinamas šiuo interneto adresu:
<http://continental.automotive-approvals.com/>

Dažnių juosta (-os), kurioje (-iose) veikia radijo įrenginiai: 24.05–24.25 GHz

Didžiausia radijo dažnių galia, perduodama toje (tose) dažnių juostoje (-ose), kurioje (-iose) veikia radijo įrenginiai: 100mW (20 dBm) Peak EIRP

C3-022

EGYSZERŪSÍTETT EU-MEGFELELŐSÉGI NYILATKOZAT

ADC Automotive Distance Control Systems GmbH igazolja, hogy a SRR3-A típusú rádióberendezés megfelel a 2014/53/EU irányelvnek. Az EU-megfelelőségi nyilatkozat teljes szövege elérhető a következő internetes címen::
<http://continental.automotive-approvals.com/>

Az(ok) a frekvenciasáv(ok), amely(ek)en a rádióberendezés működik:
24.05–24.25 GHz

Az abban a frekvenciasávban vagy azokban a frekvenciasávokban továbbított maximális jelerősség, amely(ek)ben a rádióberendezés üzemel: 100mW (20 dBm) Peak EIRP

C3-023

DIKJARAZZJONI SSIMPLIFIKATA TA' KONFORMITÀ TAL-UE

B'dan, ADC Automotive Distance Control Systems GmbH, niddikjara li dan it-tip ta' tagħmir tar-radju SRR3-A huwa konformi mad-Direttiva 2014/53/UE. It-test kollu tad-dikjarazzjoni ta' konformità tal-UE huwa disponibbli f'dan l-indirizz tal-Internet li ġej:
<http://continental.automotive-approvals.com/>

Il-medda/meded tal-frekwenza li jaħdem fihom it-tagħmir tar-radju:
24.05–24.25 GHz

Il-potenza massima tal-frekwenza tar-radju trazmessa fil-medda/meded tal-frekwenza li jaħdem fihom it-tagħmir tar- radju: 100mW (20 dBm)
Peak EIRP

C3-024

VEREENVOUDIGDE EU-CONFORMITEITSVERKLARING

Hierbij verklaar ik, ADC Automotive Distance Control Systems GmbH, dat het type radioapparatuur SRR3-A conform is met Richtlijn 2014/53/EU. De volledige tekst van de EU-conformiteitsverklaring kan worden geraadpleegd op het volgende internetadres:
<http://continental.automotive-approvals.com/>

Frequentieband(en) waarin de radioapparatuur functioneert:
24.05–24.25 GHz

Maximaal radiofrequent vermogen uitgezonden in de frequentieband(en) waarin de radioapparatuur functioneert: 100mW (20 dBm) Peak EIRP

C3-025

UPROSZCZONA DEKLARACJA ZGODNOŚCI UE

ADC Automotive Distance Control Systems GmbH niniejszym oświadcza, że typ urządzenia radiowego SRR3-A jest zgodny z dyrektywą 2014/53/UE. Pełny tekst deklaracji zgodności UE jest dostępny pod następującym adresem internetowym:
<http://continental.automotive-approvals.com/>

Zakresu(-ów) częstotliwości, w którym (których) pracuje urządzenie radiowe: 24.05–24.25 GHz

Maksymalnej mocy częstotliwości radiowej emitowanej w zakresie(-ach) częstotliwości, w którym (których) pracuje urządzenie radiowe: 100mW (20 dBm) Peak EIRP

C3-026

DECLARAÇÃO UE DE CONFORMIDADE SIMPLIFICADA

O(a) abaixo assinado(a) ADC Automotive Distance Control Systems GmbH declara que o presente tipo de equipamento de rádio SRR3-A está em conformidade com a Diretiva 2014/53/UE. O texto integral da declaração de conformidade está disponível no seguinte endereço de Internet:
<http://continental.automotive-approvals.com/>

A(s) banda(s) de frequências em que o equipamento de rádio funciona: 24.05–24.25 GHz

A potência máxima de radiofrequências transmitida na(s) banda(s) de frequências em que o equipamento de rádio funciona: 100mW (20 dBm) Peak EIRP

C3-027

DECLARAȚIA UE DE CONFORMITATE SIMPLIFICATĂ

Prin prezenta, ADC Automotive Distance Control Systems GmbH declară că tipul de echipamente radio SRR3-A este în conformitate cu Directiva 2014/53/UE. Textul integral al declarației UE de conformitate este disponibil la următoarea adresă in-ternet:

<http://continental.automotive-approvals.com/>

Banda (benzile) de frecvențe în care funcționează echipamentul radio:
24.05–24.25 GHz

Puterea maximă de radiofrecvență transmisă în banda (benzile) de
frecvențe în care funcționează echipamentul radio: 100mW (20 dBm)
Peak EIRP

C3-028

ZJEDNODUŠENÉ EÚ VYHLÁSENIE O ZHODE

ADC Automotive Distance Control Systems GmbH týmto vyhlasuje, že rádiové zariadenie typu SRR3-A je v súlade so smernicou 2014/53/EÚ. Úplné EÚ vyhlásenie o zhode je k dispozícii na tejto internetovej adrese:
<http://continental.automotive-approvals.com/>

Frekvenčné pásmo resp. pásma, v ktorých rádiové zariadenie pracuje:
24.05–24.25 GHz

Maximálny vysokofrekvenčný výkon prenášaný vo frekvenčnom pásme,
resp. pásmach, v ktorých rádiové zariadenie pracuje: 100mW (20 dBm)
Peak EIRP

C3-029

POENOSTAVLJENA IZJAVA EU O SKLADNOSTI

ADC Automotive Distance Control Systems GmbH potrjuje, da je tip radijske opreme SRR3-A skladen z Direktivo 2014/53/EU. Celotno besedilo izjave EU o skladnosti je na voljo na naslednjem spletnem naslovu:

<http://continental.automotive-approvals.com/>

Frekvenčni pas ali pasovi, na katerih deluje radijska oprema:
24.05–24.25 GHz

Največja energija za radijsko frekvenco, preneseno po frekvenčnem pasu ali pasovih, na katerih radijska oprema deluje: 100mW (20 dBm)

Peak EIRP

C3-030

YKSINKERTAISTETTU EU-VAATIMUSTENMUKAISUUSVAKUUTUS

ADC Automotive Distance Control Systems GmbH vakuuttaa, että radiolaitetyyppi SRR3-A on direktiivin 2014/53/EU mukainen. EU-vaatimustenmukaisuusvakuutuksen täysimittainen teksti on saatavilla seuraavassa internetosoitteessa:

<http://continental.automotive-approvals.com/>

Radiotaajuudet, joilla radiolaitte toimii: 24.05–24.25 GHz

Suurin mahdollinen lähetysteho radiotaajuuksilla, joilla radiolaitte toimii:
100mW (20 dBm) Peak EIRP

C3-031

FÖRENKLAD EU-FÖRSÄKRAN OM ÖVERENSSTÄMMELSE

Härmed försäkrar ADC Automotive Distance Control Systems GmbH att denna typ av radioutrustning SRR3-A överensstämmer med direktiv 2014/53/EU. Den fullständiga texten till EU-försäkran om överensstämmelse finns på följande webbadress:
<http://continental.automotive-approvals.com/>

Det eller de frekvensband där radioutrustningen arbetar: 24.05–24.25 GHz

Den maximala radiofrekvensseffekt som överförs inom det eller de frekvensband där radioutrustningen arbetar: 100mW (20 dBm) Peak EIRP

C3-032

EINFÖLDUÐ ESB SAMRÆMISYFIRLÝSING

Hér með lýsir ADC Automotive Distance Control Systems GmbH því yfir, að fjarskiptabúnaðurinn að gerð SRR3-A er í samræmi við tilskipun 2014/53/ ESB. Textinn í fullri lengd um Samræmisyfirlýsingu ESB er aðgengilegur á eftirfarandi vefangi:
<http://continental.automotive-approvals.com/>

Bandbreidd(ir), sem fjarskiptabúnaðurinn starfar í: 24.05–24.25 GHz

Hámarks fjarskiptatíðni sendistyrkleika í bandbreiddinni/bandbreiddunum sem fjarskiptabúnaðurinn starfar í: 100mW (20 dBm) Peak EIRP

C3-033

BASİTLEŞTİRİLMİŞ AB UYGUNLUK BEYANI

İşbu belge ile, ADC Automotive Distance Control Systems GmbH şirketi SRR3-A tipi radyo ekipmanının 2014/53/AB sayılı direktife uygun olduğunu beyan eder. AB uygunluk beyanının tam metni aşağıdaki İnternet adresinde mevcuttur:
<http://continental.automotive-approvals.com/>

Radyo cihazının çalıştığı frekans bandı/bantları: 24.05–24.25 GHz

Radyo ekipmanının çalıştığı frekans bandında/bantlarında iletilen maksimum radyo frekansı gücü: 100mW (20 dBm) Peak EIRP

C3-034

**СПРОЩЕНА ДЕКЛАРАЦІЯ про відповідність**

справжнім (найменування виробника ADC Automotive Distance Control Systems GmbH) заявляє, що тип радіобладнання (позначення типу радіобладнання SRR3-A) відповідає Технічному регламенту радіобладнання;
повний текст декларації про відповідність доступний на веб-сайті за такою адресою: <http://continental.automotive-approvals.com/>

найменування та адресу виробника

АДС Автомотів Дістанс Контрол Системс ГмБХ
Пітер-Дорнієр-Штрассе 10, 88131, Ліндау, Німеччина
(ADC Automotive Distance Control Systems GmbH
Peter-Dornier-Strasse 10, 88131, Lindau, Germany)

СПРОЩЕНА ДЕКЛАРАЦІЯ ЄС ПРО ВІДПОВІДНІСТЬ

Цим ADC Automotive Distance Control Systems GmbH заявляє, що радіобладнання типу SRR3-A відповідає вимогам Директиви 2014/53/EU. Повний текст декларації ЄС про відповідність доступний за наступною адресою в мережі Інтернет:
<http://continental.automotive-approvals.com/>

Частотний діапазон(-и), в якому працює радіобладнання:
24.05–24.25 ГГц

Максимальна потужність радіочастотного сигналу, що передається у частотному діапазоні(-ах), в якому працює радіобладнання:
100 мВт (20 дБм) Пікова ефективна потужність випромінювання

SRR3-A has been registered with: UA RF: 1CONT 0006

C3-035

Adresa poștală a producătorului

ADC Automotive Distance Control Systems GmbH
Peter-DornierStrasse 10, 88131 Lindau, Germania

Declarația de conformitate simplificată

Prin prezenta, ADC Automotive Distance Control Systems GmbH declară că tipul de echipamente radio SRR3-A este în conformitate cu Reglementarea tehnică „Punerea la dispoziție pe piață a echipamentelor radio”. Textul integral al declarației de conformitate este disponibil la următoarea adresă de Internet:

<http://continental.automotive-approvals.com/>

Banda (benzile) de frecvențe în care funcționează echipamentul radio:
24.05– 24.25 GHz

Puterea maximă de radiofrecvență transmisă în banda (benzile) de
frecvențe în care funcționează echipamentul radio: 100mW (20dBm)
Peak EIRP

C3-037



Manufacturer Postal Address

ADC Automotive Distance Control Systems GmbH
Peter-Dornier-Strasse 10, 88131 Lindau, Germany

SIMPLIFIED UK DECLARATION OF CONFORMITY

Hereby, ADC Automotive Distance Control Systems GmbH declares that the radio equipment type SRR3-A is in compliance with Radio Equipment Regulations of the United Kingdom. The full text of the UK declaration of conformity is available at the following internet address: <http://continental.automotive-approvals.com/>

Frequency band(s) in which the radio equipment operates:
24.05–24.25 GHz

Maximum radio-frequency power transmitted in the frequency band(s) in which the radio equipment operates:
100mW (20 dBm) Peak EIRP

C3-057

חל איסור לבצע פעולות במכשיר שיש כרוי לשנות את תכונותיו האלחוטיות של המכשיר, ובכלל זה שינויי תוכנה, החלפת אנטנה מקורית או חוספת אפשרות לחיבור לאנטנה חיצונית, בלא קבלת אישור משרד התקשורת, בשל החשש להפרעות אלחוטיות.

C3-058

Kablosuz şarj cihazı

The "Qi" logo is a trademark of the Wireless Power Consortium.

Manufacturer

- Name : Panasonic Automotive Systems Co., Ltd.
- Address : 4261, Ikonobe-cho, Tsuzuki-ku, Yokohama-shi, Kanagawa-ken 224-8520, Japan

Specifications of Wireless charger

Frequency band : 120.3-128.549kHz

Maximum radio-frequency power : 10W Max

Model No.[*]

CA-QL5BJ04D

CA-QL5BJ14D



Hereby, Panasonic Automotive Systems Co., Ltd. declares that the radio equipment type [*] is in compliance with Directive 2014/53/EU. The full text of the EU declaration of conformity is available at the following internet address: <https://www.ptc.panasonic.eu/>

С настоящото Panasonic Automotive Systems Co., Ltd. декларира, че този тип радиосъоръжение [*] е в съответствие с Директива 2014/53/ЕС. Цялостният текст на ЕС декларацията за съответствие може да се намери на следния интернет адрес:
<https://www.ptc.panasonic.eu/>

Tímto Panasonic Automotive Systems Co., Ltd. prohlašuje, že typ rádiového zařízení [*] je v souladu se směrnicí 2014/53/EU.

Úplné znění EU prohlášení o shodě je k dispozici na této internetové adrese:

<https://www.ptc.panasonic.eu/>

Hermed erklærer Panasonic Automotive Systems Co., Ltd. , at radioudstyrstypen [*] er i overensstemmelse med direktiv 2014/53/EU.

EU-overensstemmelseserklæringens fulde tekst kan findes på følgende internetadresse:

<https://www.ptc.panasonic.eu/>

Hiermit erklärt Panasonic Automotive Systems Co., Ltd. , dass der Funkanlagentyp [*] der

Richtlinie 2014/53/EU entspricht.

Der vollständige Text der EU-Konformitätserklärung ist unter der folgenden

Internetadresse verfügbar:

<https://www.ptc.panasonic.eu/>

Käesolevaga deklareerib Panasonic Automotive Systems Co., Ltd. , et käesolev raadioseadme tüüp [*] vastab direktiivi 2014/53/EL nõuetele.

ELi vastavusdeklaratsiooni täielik tekst on kättesaadav järgmisel internetiaadressil:

<https://www.ptc.panasonic.eu/>

Με την παρούσα ο/η Panasonic Automotive Systems Co., Ltd. , δηλώνει ότι ο ραδιοεξοπλισμός [*] πληροί την οδηγία 2014/53/ΕΕ.

Το πλήρες κείμενο της δήλωσης συμμόρφωσης ΕΕ διατίθεται στην ακόλουθη ιστοσελίδα στο διαδίκτυο:

<https://www.ptc.panasonic.eu/>

Por la presente, Panasonic Automotive Systems Co., Ltd. declara que el tipo de equipo radioeléctrico [*] es conforme con la Directiva 2014/53/UE.

El texto completo de la declaración UE de conformidad está disponible en la dirección Internet siguiente:

<https://www.ptc.panasonic.eu/>

Le soussigné, Panasonic Automotive Systems Co., Ltd. déclare que l'équipement radioélectrique du type [*] est conforme à la directive 2014/53/UE.

Le texte complet de la déclaration UE de conformité est disponible à l'adresse internet suivante:

<https://www.ptc.panasonic.eu/>

Il fabbricante, Panasonic Automotive Systems Co., Ltd. , dichiara che il tipo di apparecchiatura radio [*] è conforme alla direttiva 2014/53/UE.

Il testo completo della dichiarazione di conformità UE è disponibile al seguente indirizzo Internet:

<https://www.ptc.panasonic.eu/>

Ar šo Panasonic Automotive Systems Co., Ltd. deklarē, ka radioiekārta [*] atbilst Direktīvai 2014/53/ES.

Pilns ES atbilstības deklarācijas teksts ir pieejams šādā interneta vietnē:

<https://www.ptc.panasonic.eu/>

Aš, Panasonic Automotive Systems Co., Ltd. , patvirtinu, kad radijo jrenginių tipas [*] atitinka Direktyvą 2014/53/ES.

Visas ES atitikties deklaracijos tekstas prieinamas šiuo interneto adresu:

<https://www.ptc.panasonic.eu/>

Panasonic Automotive Systems Co., Ltd. ovime izjavljuje da je radijska oprema tipa [*] u skladu s Direktivom 2014/53/EU.

Cjeloviti tekst EU izjave o sukladnosti dostupan je na sljedećoj internetskoj adresi:

<https://www.ptc.panasonic.eu/>

Panasonic Automotive Systems Co., Ltd. igazolja, hogy a [*] típusú rádióberendezés megfelel a 2014/53/EU irányelvnek.

Az EU-megfelelőségi nyilatkozat teljes szövege elérhető a következő internetes címen:

<https://www.ptc.panasonic.eu/>

B'dan, Panasonic Automotive Systems Co., Ltd. , niddikjara li dan it-tip ta' tagħmir tar-radju [*] huwa konformi mad-Direttiva 2014/53/UE.

It-test kollu tad-dikjarazzjoni ta' konformità tal-UE huwa disponibbli f'dan l-indirizz tal-Internet li ġej:

<https://www.ptc.panasonic.eu/>

Hierbij verklaar ik, Panasonic Automotive Systems Co., Ltd. , dat het type radioapparatuur [*] conform is met Richtlijn 2014/53/EU.

De volledige tekst van de EU-conformiteitsverklaring kan worden geraadpleegd op het volgende internetadres:

<https://www.ptc.panasonic.eu/>

Panasonic Automotive Systems Co., Ltd. niniejszym oświadcza, że typ urządzenia radiowego [*] jest zgodny z dyrektywą 2014/53/UE.

Pełny tekst deklaracji zgodności UE jest dostępny pod następującym adresem internetowym:

<https://www.ptc.panasonic.eu/>

O(a) abaixo assinado(a) Panasonic Automotive Systems Co., Ltd. declara que o presente tipo de equipamento de rádio [*] está em conformidade com a Diretiva 2014/53/UE.

O texto integral da declaração de conformidade está disponível no seguinte endereço de Internet:

<https://www.ptc.panasonic.eu/>

Prin prezenta, Panasonic Automotive Systems Co., Ltd. declară că tipul de echipamente radio

[*] este în conformitate cu Directiva 2014/53/UE.

Textul integral al declarației UE de conformitate este disponibil la următoarea adresă internet:

<https://www.ptc.panasonic.eu/>

Panasonic Automotive Systems Co., Ltd. týmto vyhlasuje, že rádiové zariadenie typu [*] je v súlade so smernicou 2014/53/EÚ.

Úplné EÚ vyhlásenie o zhode je k dispozícii na tejto internetovej adrese:

<https://www.ptc.panasonic.eu/>

Panasonic Automotive Systems Co., Ltd. potrjuje, da je tip radijske opreme [*] skladen z Direktivo 2014/53/EU.

Celotno besedilo izjave EU o skladnosti je na voljo na naslednjem spletnem naslovu:

<https://www.ptc.panasonic.eu/>

Panasonic Automotive Systems Co., Ltd. vakuuttaa, että radiolaitetyyppi [*] on direktiivin 2014/53/EU mukainen.

EU-vaatimustenmukaisuusvakuutuksen täysimittainen teksti on saatavilla seuraavassa internetosoitteessa:

<https://www.ptc.panasonic.eu/>

Härmed försäkrar Panasonic Automotive Systems Co., Ltd. att denna typ av radioutrustning [*] överensstämmer med direktiv 2014/53/EU.

Den fullständiga texten till EU-försäkran om överensstämmelse finns på följande webbadress:

<https://www.ptc.panasonic.eu/>

Manufacturer

- Name : Panasonic Automotive Systems Co., Ltd.
- Address : 4261, Ikonobe-cho, Tsuzuki-ku, Yokohama-shi, Kanagawa-ken 224-8520, Japan

Specifications of Wireless charger

Frequency band : 120.3-128.549kHz

Maximum radio-frequency power : 10W Max

Model No.[*]

CA-QL5BJ14D

**UK
CA**

Hereby, Panasonic Automotive Systems Co., Ltd. declares that the radio equipment type [*] is in compliance with The Radio Equipment Regulations 2017. The full text of the UK declaration of conformity is available at the following internet address:

<https://www.ptc.panasonic.eu/>

Бездротовий зарядний пристрій
смугу радіочастот, в якій працює радіообладнання; 119.3-128.6kHz
максимальну потужність випромінювання в смузі радіочастот, в якій працює
радіообладнання; 10W

моделі №.[*]
CA-QL5BJ04D

справжнім Panasonic Automotive Systems Co., Ltd. заявляє, що тип радіообладнання
[*] відповідає Технічному регламенту радіообладнання;
повний текст декларації про відповідність доступний на веб-сайті за такою
адресою:
<https://service.panasonic.ua/>
(розділ «Технічне регулювання»)

Producător

Nume : Panasonic Automotive Systems Co., Ltd.

Adresa : 4261, Ikonobe-cho, Tsuzuki-ku, Yokohama-shi, Kanagawa-ken
224-8520, Japan

Încărcător wireless

Banda de frecvență : 120.3-128.549kHz

Puterea maximă a frecvenței radio : 10W Max

Numarul modelului.[*]

CA-QL5BJ04D



Prin prezenta, Panasonic Automotive Systems Co., Ltd. declară că tipul de echipamente radio [*] este în conformitate cu Reglementarea tehnică „Punerea la dispoziție pe piață a echipamentelor radio”.

Textul integral al declarației de conformitate este disponibil la următoarea adresă de Internet:<https://service.panasonic.ua>

Спецификације бежичног пуњача

Фреквенција фреквенције: 120.3-128.549kHz

Максимална фреквенција радија: 10W

Овим путем Panasonic Automotive Systems Co., Ltd. изјављује да је тип радио опреме [*] у складу са Директивом 2014/53/EU.

Пун текст ЕУ изјаве о усаглашености доступан је на следећој интернет адреси:
<https://www.ptc.panasonic.eu/>

Model No.[*]

CA-QL5BJ04D

מספר אישור התאמה מטעם משרד התקשורת: 55-09057

חל איסור לבצע פעולות במכשיר שיש בהן כדי לשנות את תכונותיו האלחוטיות של המכשיר, ובכלל זה שינויי תוכנה, החלפת אנטנה מקורית או הוספת אפשרות לחיבור לאנטנה חיצונית, בלא קבלת אישור משרד התקשורת, בשל החשש להפרעות אלחוטיות.

Üretici firma

- İsim : Panasonic Automotive Systems Co., Ltd.
- Adres : 4261, Ikonobe-cho, Tsuzuki-ku, Yokohama-shi, Kanagawa-ken 224-8520, Japan

Kablosuz şarj cihazı

Frekans bandı : 120.3-128.549kHz

Maksimum radyo frekansı gücü : 10W Maks.



Panasonic Automotive Systems Co., Ltd., [*] tipi radyo ekipmanının 2014/53 / AB Yönetmeliğine uygun olduğunu beyan eder. Uygunluk beyanının tam metnine aşağıdaki internet adresinden ulaşılabilir:
<https://www.ptc.panasonic.eu/>

Model No.[*]
CA-QL5BJ04D

LEXUS NX350h, NX450h Bakım Programı**Bakım İşlemleri:** I=İnceleyiniz ve gerekiyorsa düzeltiniz, değiştiriniz veya ayarlayınız. D=Değiştiriniz. R=Rotasyon. S= Sıkınız**SERVİS ARALIKLARI**

(Km veya Ay hangisi önce gelirse)

AY

KM

12 24 36 48 60 72 84 96 108 120
15 30 45 60 75 90 105 120 135 150**MOTOR**

1 Motor yağı ⁽¹⁾ (Araçta motor yağı değişim uyarı lambası varsa söndürün) -----	D	D	D	D	D	D	D	D	D	D	D	D	D	15 bin km'de ya da 12 ayda DEĞİŞTİR (hangisi önce gelirse)
2 Motor yağı filtresi -----	D	D	D	D	D	D	D	D	D	D	D	D	D	15 bin km'de ya da 12 ayda DEĞİŞTİR (hangisi önce gelirse)
3 Hava filtresi -----	I	I	D	I	I	D	I	I	D	I	I	D	I	45 bin km'de ya da 36 ayda DEĞİŞTİR
4 Bujiler (platinium veya İridyum uçlu tip) -----	-	-	-	-	-	D	-	-	-	-	-	-	-	90 bin km'de ya da 72 ayda DEĞİŞTİR
5 Motor soğutma suyu ⁽²⁾ -----														İlk değişim 150bin km'de. Sonrasında her 90 bin km'de. D 24 ayda bir İNCELE
6 Hibrit Araçlarda Inverter Soğutma Suyu ⁽²⁾ -----														İlk değişim 150bin km'de. Sonrasında her 90 bin km'de. D 24 ayda bir İNCELE
7 Karbon kanister -----	-	I	-	I	-	I	-	I	-	I	-	I	-	24 ayda bir İNCELE

SASI

1 Otomatik Şanzıman yağı ⁽³⁾ -----	-	-	I	-	-	D	-	-	I	-	-	I	-	36 ayda bir İNCELE, 72 ayda bir DEĞİŞTİR
2 Ön diferansiyel yağı ⁽³⁾ -----	-	-	I	-	-	D	-	-	I	-	-	I	-	36 ayda bir İNCELE, 72 ayda bir DEĞİŞTİR
3 Arka diferansiyel yağı ⁽⁵⁾ -----	-	-	I	-	-	D	-	-	I	-	-	I	-	36 ayda bir İNCELE, 72 ayda bir DEĞİŞTİR
4 Fren hidroliği seviyesi ⁽⁴⁾ -----	-	D	-	D	-	D	-	D	-	D	-	D	-	24 ayda bir DEĞİŞTİR
5 Disk ve Kampana frenler (Balata, disk, kampanalar) -----	I	I	I	I	I	I	I	I	I	I	I	I	I	12 ayda bir İNCELE
6 Tahrik şaftı (aks) körükleri -----	I	I	I	I	I	I	I	I	I	I	I	I	I	12 ayda bir İNCELE
7 Direksiyon simidi, bağlantıları ve direksiyon kutusu -----	I	I	I	I	I	I	I	I	I	I	I	I	I	12 ayda bir İNCELE
8 Ön ve Arka Süspansiyonlar -----	-	I	-	I	-	I	-	I	-	I	-	I	-	24 ayda bir İNCELE
9 Rotiller, rot başları ve aks rulmanı -----	-	I	-	I	-	I	-	I	-	I	-	I	-	24 ayda bir İNCELE

GENEL KONTROLLER

1 Kabin hava filtresi -----	D	D	D	D	D	D	D	D	D	D	D	D	D	12 ayda bir DEĞİŞTİR
2 Tüm ışıklar, (gösterge paneli, iç aydınlatma ve bagaj lambası dahil) silecek, yıkayıcılar, korna ve paspas* -----	I	I	I	I	I	I	I	I	I	I	I	I	I	12 ayda bir İNCELE
3 Akü bağlantıları ve akü voltaj kontrolü -----	I	I	I	I	I	I	I	I	I	I	I	I	I	12 ayda bir İNCELE
4 Cam yıkama suyu seviyesi -----	I	I	I	I	I	I	I	I	I	I	I	I	I	12 ayda bir İNCELE
5 Lastikler ve lastik basınçları -----	I	I	I	I	I	I	I	I	I	I	I	I	I	12 ayda bir İNCELE
6 Fren boruları ve hortumları -----	-	I	-	I	-	I	-	I	-	I	-	I	-	24 ayda bir İNCELE
7 Şasi ve gövde üzerindeki civata ve somunlar -----	S	S	S	S	S	S	S	S	S	S	S	S	S	12 ayda bir tork kontrolü
8 Soğutma ve Isıtma sistemi -----	-	I	-	I	-	I	-	I	-	I	-	I	-	24 ayda bir İNCELE
9 Yağ ve su kaçaıkları -----	-	I	-	I	-	I	-	I	-	I	-	I	-	24 ayda bir İNCELE
10 Egzoz boru ve bağlantıları -----	I	I	I	I	I	I	I	I	I	I	I	I	I	12 ayda bir İNCELE
11 Yakıt depo kapağı, yakıt hatları/bağlantılar ve yakıt buharlaşma kontrol valfi -----	-	I	-	I	-	I	-	I	-	I	-	I	-	24 ayda bir İNCELE
12 Karoseri kontrolü -----	-	I	-	I	-	I	-	I	-	I	-	I	-	24 ayda bir İNCELE
13 Lastik rotasyonu -----	R	R	R	R	R	R	R	R	R	R	R	R	R	12 ayda bir ÖNERİLİR

¹ Toyota Orijinal Motor Yağı Önerilir. 0W-20, 5W-30, 10W-30. Yağ Standartları: API:SL,SM,SN veya ILSAC

² Toyota Orijinal "Super Long Life Coolant/Pink" kullanınız.

³ Toyota Orijinal ATF WS şanzıman yağı kullanınız.

⁴ Toyota Orijinal SAE J1703, J1704 or FMVSS No. 116 DOT3, DOT4 standartlarına uygun fren hidroliği kullanınız.

⁵ Arka diferansiyel yağı: API Gear Oil GL-5

Bilginiz için

Satıcı, malın garanti süresi içerisinde, gerek malzeme ve işçilik, gerekse montaj hatalarından dolayı arızalanması halinde, işçilik masrafı, değiştirilen parça bedeli ya da başka herhangi bir ad altında hiçbir ücret talep etmeksizin malın onarımını yapmak veya yaptırmakla yükümlüdür.

Malın ayıplı olduğunun anlaşılması durumunda tüketici;

- a) Satılanı geri vermeye hazır olduğunu bildirerek sözleşmeden dönme,
- b) Satılanı alıkoymuş ayıp oranında satış bedelinden indirim isteme,
- c) Aşırı bir masraf gerektirmediği takdirde, bütün masrafları satıcıya ait olmak üzere satılanın ücretsiz onarılmasını isteme,
- d) İmkân varsa, satılanın ayıpsız bir misli ile değiştirilmesini isteme,

seçimlik haklarından birini kullanabilir. Satıcı, tüketicinin tercih ettiği bu talebi yerine getirmekle yükümlüdür.

Ücretsiz onarım veya malın ayıpsız misli ile değiştirilmesi hakları üretici veya ithalatçıya karşı da kullanılabilir. Satıcı, tüketicinin talebini rededemez. Bu talebin yerine getirilmemesi durumunda satıcı, üretici ve ithalatçı müteselsilen sorumludur.

Ücretsiz onarım veya malın ayıpsız misli ile değiştirilmesi haklarından birinin seçilmesi durumunda bu talebin satıcıya, üreticiye veya ithalatçıya yöneltilmesinden itibaren azami otuz iş günü içinde yerine getirilmesi zorunludur. Tüketicinin ücretsiz onarım talebi, yönetmelikle belirlenen azami tamir süresi içinde yerine getirilmediği takdirde tüketici diğer seçimlik haklarını kullanmakta serbesttir.

Tüketicinin sözleşmeden dönme veya ayıp oranında bedelden indirim hakkını seçtiği durumlarda, satıcı, malın bedelinin tümünü veya bedelden yapılan indirim tutarını derhal tüketiciye iade etmek zorundadır.

Arızalarda kullanım hatasının bulunup bulunmadığı, yetkili servis istasyonları, yetkili servis istasyonunun mevcut olmaması halinde sırasıyla; bu malın satıcısı, ithalatçısı veya üreticisinden birisi tarafından o mala ilişkin azami tamir süresi içerisinde düzenlenen raporla belirlenmesi ve bu raporun bir nüshasının tüketiciye verilmesi zorunludur. Tüketiciler, rapora ilişkin olarak bilirkişi tarafından tespit yapılması talebiyle uyuşmazlığın parasal değerini dikkate alarak tüketici hakem heyetine veya tüketici mahkemesine başvurabilir.

Tüketiciler, uyuşmazlık durumunda uyuşmazlığın parasal değerini dikkate de alarak tüketici hakem heyetine ve tüketici mahkemelerine müracaat edebilirler.

Malın garanti süresi içerisinde yetkili servis istasyonuna veya satıcıya tesliminden itibaren 10 iş günü içerisinde arızasının giderilememesi durumunda üretici veya ithalatçı malın tamiri tamamlanana kadar benzer özelliklere sahip başka bir malı tüketicinin kullanımına tahsis etmek zorundadır.

Bu el kitabında, tüm modellerin ve ilave donanımlar da dahil olmak üzere tüm donanımların tanıtıldığını lütfen unutmayınız. Bu yüzden, aracınızda bulunmayan donanımlara ait açıklamalara da rastlayabilirsiniz.

Bu kitapta yer alan tüm teknik özellikler basım tarihinde geçerlidir. Bununla beraber, Lexus'un sürekli ürün geliştirme politikası paralelinde Lexus önceden belirtmeksizin teknik özellik, donanım ve aksesuar değişikliği yapma hakkını saklı tutmaktadır.

LEXUS TÜRKİYE

SATIŞ SONRASI HİZMETLERİ ERİŞİM BİLGİLERİ

SIRA NO.	ÜNvani	HİZMET YERİ ADRESİ	ŞEHİR	TEL/TELEFAKS
1	AKKOYUNLU MOTORLU ARAÇLAR SAN. VE TİC. A.Ş.	YENİ YALOVA YOLU 11.KM DEMİRTAŞ	BURSA	0224 261 55 70
2	AKTEN İNŞAAT TİC. VE SAN.A.Ş.	CUMHURİYET MAH.MUSTAFA KEMAL BULVARI NO.129 52200, ALTINORDU	ORDU	0452 777 51 11 / 0452 777 51 14
3	AKTOY MOTORLU ARAÇLAR ALIM SATIM SERVIS VE KİRALAMA TİC. A.Ş.	ÜNİVERSİTES MAHALLESİ, FIRUZKÖY BULVARI No: 32, 34320 AVCILAR	İSTANBUL	0212 622 16 16 / 0212 695 36 44
4	ALJ OTOMOTİV A.Ş.	MERKEZ MAH. ERENLER CAD. NO: 64 ÇEKMEKÖY	İSTANBUL	0216 643 03 03/00
5	ALJ OTOMOTİV A.Ş.	ERGAZİ MAH. İSTANBUL YOLU 9. KM FATİH SULTAN MEHMET BULVARI No: 336 BATIKENT YENİMAHALLE	ANKARA	0312 278 80 80 0312 278 80 90
6	ALTAN MOTORLU ARAÇLAR SAN. VE TİC. A.Ş.	İZMİR YOLU 5.KM ÇAYIRHİSAR MEVKİİ	BALIKESİR	0266 221 48 58
7	ALTAN-BANDIRMA MOTORLU ARAÇLAR SAN. VE TİC.A.Ş.	BALIKESİR ASFALTI 5.KM	BALIKESİR	0266 733 85 63
8	AYDOĞAN OTOMOTİV SAN.İNŞ.TUR.VE TİC.LTD.ŞTİ.	İZMİR YOLU 8. KM. 17100	ÇANAKKALE	0286 263 64 00
9	AYKON OTOMOTİV İTHALAT İHRACAT SAN. VE TİC. LTD.ŞTİ.	İSTASYON MAH. 1460 SOK. NO.17 GEBZE	KOCAELİ	0262 655 22 00 0262 655 64 04
10	AYYAPI OTOMOTİV İNŞAAT TURİZM A.Ş.	DEVLET YOLU CAD. NO: 161 DEĞİRMENDERE	TRABZON	0462 325 20 70 0462 325 71 25-26
11	BAKIRCILAR PET.ÜRÜN.OTOM.İNŞ.GIDA TUR.TİC.SAN.KOLL.ŞTİ.	YENİGÖL MAH.HAVAAALANI YOLU SERİK CAD. NO:114	ANTALYA	0242 340 09 09
12	BAKIRCILAR PETROL ÜRÜNLERİ TİC. VE SAN. KOLL.ŞTİ.	KARAGEDİK MAH.SARIKIZ MEVKİİ MUĞLA YOLU ÜZERİ FETHİYE	MUĞLA	0252 613 46 40
13	BARTU MOTORLU ARAÇ. İNŞ. TİC. VE SAN. LİM. ŞTİ.(GÖKTEPE)	ÖREN MAH. HÜSEYİN İBRAHİM İZMİRLİ CAD.NO.7 KDZ. EREĞLİ	ZONGULDAK	0372 322 21 00/316 83 03
14	BORANLAR OTO. İNŞ. LOJ. HİZ. TİC. VE SAN. LTD. ŞTİ.	YENİ MAHALLE G.M.K BULVARI 33174 SK. NO:1 MEZİTLİ	MERSİN	0 324 357 03 00 0 324 357 03 77
15	BOROVALI OTOMOTİV SAN. VE TİC. A.Ş.	MANSUROĞLU MAH. 288/10 SOK. NO: 2 BAYRAKLI	İZMİR	0232 479 19 52 / 0232 479 14 41
16	ÇAVDARLI MOTORLU ARAÇLAR. SAN. TİC. LTD.ŞTİ.	İZMİR YOLU 10.KM NİLÜFER	BURSA	0224 413 60 60 0224 413 60 70 - 71
17	ÇAYIRCIOĞLU OTOMOTİV SAN. VE TİC. A.Ş.	AKPINAR MAH. RECEP TAYYİP ERDOĞAN BULVARI NO. 338	ŞANLIURFA	0414 341 06 56
18	ÇETAŞ OTOMOTİV A.Ş.	MİMAR SİNAN BULVARI KUŞLUBAĞÇE MAH. NO: 59 ŞEHZADELER	MANİSA	0236 233 86 00 / 0236 233 89 00
19	DERİNDERE KOÇAK OTOM. SAN. VE TİC. A.Ş.	ŞABANOĞLU MAH. ATATÜRK BULVARI NO: 282 TEKKEKÖY	SAMSUN	0362 266 94 00 0362 266 87 71
20	DUMANKAYA OTOMOTİV SAN. VE TİC. A.Ş.	ANKARA YOLU DENDİK KAVŞAĞI DUMANKAYA İŞ MER.	İSTANBUL	0216 379 09 22
21	EFE ANKA MOT. ARAÇLAR SERVİS İNŞ.TAAHHÜT TİC. A.Ş.	ESKİŞEHİR YOLU DULUPINAR BULVARI No:186 ÇANKAYA	ANKARA	312 481 38 38 / 44
22	ELPA OTOMOTİV TİC. VE SAN. LTD. ŞTİ.	MALATYA YOLU 9.	ELAZIĞ	0424 247 19 62/ 247 40 26
23	ER OTOMOTİV TİC. VE SAN. A. Ş.	KAYSERİ YOLU 1.KM. NO.9	SİVAS	0346 226 40 34
24	GOÇMENTÜRK DAYANIKLI TÜK.MAL.TİC. VE TURİZM LTD. ŞTİ.	MERKEZ MAH. İBRAHİM BİLGEN CAD.NO:9 TOSMUR, ALANYA	ANTALYA	0242 514 24 44/ 514 13 43
25	GÜRSERİ NAKİL VASİTALARI SAN. VE TİC. A.Ş.	GÖZTEPE MAH. İSTOÇ 1. CAD. NO:8 BAĞCILAR	İSTANBUL	0212 436 70 70 0212 659 70 49
26	HİSAR OTOMOTİV TİC. LTD. ŞTİ.	İZMİR YOLU 4.KM	AFYON	0272 213 52 28-29
27	HİZEL OTO. İNŞ. TEKS. TURZ. OTELÇİLİK SAN. VE TİC.A.Ş.	E-80 KARAYOLU ÜZERİ ALTINPINAR KÖYÜ MEVKİİ 6.KM	DÜZCE	0380 551 24 44-94 0380 551 27 23
28	İBRAHİM AKSOY OTOMOTİV LİMİTED ŞİRKETİ	AMBAR MAH. OSMAN KAVUNCU BULVARI NO.516 MELİKGAZİ	KAYSERİ	0352 311 36 00 0352 311 37 00 FAX
29	İKBAL OTOMOTİV SAN. VE TİC. PAZ. LTD. ŞTİ	TORTUM YOLU ÜZERİ TOYOTA PLAZA NO: 1	ERZURUM	0442 242 00 30 (5hat)

	ÜN VANI	HİZMET YERİ ADRESİ	ŞEHİR	TEL/TELEFAKS
30	KALE OTOMOTİV SAN. VE TİC. A.Ş.	E-80 KARAYOLU KUMLUCA BAĞLARI	EDİRNE	0284 226 00 78
31	KALE KEŞAN OTOMOTİV SAN. VE TİC. A.Ş.	İSTANBUL YOLU 4. KM 22900 KEŞAN	EDİRNE	0284 715 28 00
32	KAR YEDEK PARÇA ve OTOMOTİV SAN. TİC. LTD. ŞTİ.	DEFTERDAR MAH. FETHİ ÇELEBİ CAD. NO:45 EYÜP	İSTANBUL	0212 567 22 22 0212 567 54 54
33	KARDELEN OTOMOTİV İNŞAAT SAN. VE TİC. LTD.ŞTİ	ŞANLIURFA YOLU 1.KM 21070	DİYARBAKIR	0412 251 35 45
34	KOCAELİ KAYA OTOMOTİV SATIŞ VE PAZARLAMA A.Ş	KANDIRA SAPAĞI YENİ GÖLCÜK YOLU ÜZERİ İZMİT	KOCAELİ	0262 335 38 71
35	KÖŞKDERE MOTORLU ARAÇLAR SAN. VE TİC. A.Ş.	E5 KARAYOLU ÜZERİ ÖNERLER MEVKİLİ 4.KM ÇORLU	TEKİRDAĞ	0282 685 42 68
36	KÖŞKDERE OTOMOTİV SAN.VE TİC.LİMİTED ŞTİ	100.YIL MAH. İSMET İNÖNÜ BLV. NO:30 SÜLEYMANPAŞA	TEKİRDAĞ	0282 260 52 20
37	KUZEN MOTORLU ARAÇLAR SANAYİ VE TİCARET LTD. ŞTİ	CENNETAYAĞI MAH. İSTASYON CAD. NO:49 EDREMIT	BALIKESİR	0266 441 11 11
38	MEZCAR OTOMOTİV İNŞAAT TEKSTİL VE GIDA SAN. TİC. LTD. ŞTİ.	HADIMKÖY YOLU CAD. NO.46 OSMANGAZI MAH. ESENYURT	İSTANBUL	0212 945 83 00
39	MIÇI OTOMOTİV VE TEKSTİL SANAYİ TİCARET LTD. ŞTİ.	TURHAN CEMAL BERİKER BULVARI NO.700 SEYHAN	ADANA	0322 441 02 02 0322 441 00 88
40	MUHİTTİNOĞLU OTOMOTİV SAN. VE TİC. LTD. ŞTİ.	MUAMMER AKSOY BULVARI N:38	GAZİANTEP	0342 215 30 00
41	NATAŞ NAKİL ARAÇLARI TİC. A.Ş.	MÜMİNDERE CAD. NO: 43 MERDİVENKÖY	İSTANBUL	0216 302 44 44 (10 hat)
42	ONATÇA MOTORLU ARAÇLAR TİC. A.Ş.	YENİDOĞAN MAH. GİRNE BULVARI NO. 245/A YÜREĞİR	ADANA	0322 346 71 71-3463818
43	ORTAKÖY OTOMOTİV SAN. VE TİC. A.Ş.	DEREBOYU CAD. NO.140 80840 ORTAKÖY	İSTANBUL	0212 227 86 86
44	OTOJEN OTOMOTİV A.Ş.	ANKARA YOLU 1.ORGANİZE SAN. İSMİL SK.NO:5	KONYA	0332 248 0 248
45	ÖZDEMİR OTO. İNŞ. AMB. TEKS. TİC. VE SAN. LTD. ŞTİ	ŞİRİNEVLER MAH. SANAYİ KARŞISI BUL.ÜZERİ NO: 15	OSMANİYE	0328 813 16 11-12
46	ÖZTOPRAK MOTORLU ARAÇ. SAN. VE TİCARET LTD. ŞTİ.	İSKENDERUN YOL ÜZERİ 1.KM ODABAŞI BELD. TELEKOM MÜD.YANI	ANTAKYA	0326 221 89 70
47	ÖZTOPRAK MOTORLU ARAÇ. SAN. VE TİCARET LTD. ŞTİ.	FATİH MAH.SOKULLU MEHMET PAŞA CAD.E5 KARAYOLU ÜZERİ BELEN	HATAY	0326 456 21 90 / 96
48	PARMAKSIZLAR OTOM. SAN. İÇ VE DIŞ TİC. LTD. ŞTİ.	EFELE MAHALLESİ İZMİR CAD. NO:95	AYDIN	0256 226 44 44 / 2310034
49	SANDIKÇI OTO SAN. VE TİC. LTD. ŞTİ	HANLIKÖY MAH. ESKİŞEHİR CAD. NO.78 ARIFIYE	SAKARYA	0264 291 20 20 / 2752424
50	SARAR OTOM. PET. ÜRÜNL. TURİZM SAN. VE TİC. A.Ş.	GÜNDOĞDU MAH.ÇİFTELER CD.NO:301	ESKİŞEHİR	0222 227 55 55
51	SONKAR OTOMOTİV SAN. VE TİC. A.Ş.	LONDRA ASFALTI SAN. CD NO:40 ÇOBANÇEŞME YENİBOSNA	İSTANBUL	0212 652 50 00
52	ŞAMLIOĞLU OTOMOTİV SAN. VE TİC. A.Ş.	MİMAR SİNAN MAH. ANKARA YOLU BULVARI NO:27	ÇORUM	0364 235 03 75
53	TİMURAĞAOĞLU OTOMOTİV SANAYİ VE TİCARET LTD. ŞTİ.	YENİKENT MAH. MARDİN CAD. NO: 365 KIZILTEPE	MARDİN	0482 502 77 77
54	TOKULLAR OTOMOTİV SAN. VE TİC. A.Ş.	AKÇAY CAD. NO: 267 GAZİEMİR	İZMİR	0232 252 29 00
55	TOYAN OTOM. SAN. VE SAĞLIK HİZMETLERİ TİC. A.Ş.	ÇETİN EMEÇ BUL. NO. 75 DİKMEN	ANKARA	0312 472 90 90
56	TOYMAR OTOMOTİV PETROL TİC. PAZ. A.Ş.	ÇEVRE YOLU ÜZERİ MIGROS YANI	K.MARAŞ	0344 232 00 00
57	YARIMCA OTOMOTİV PAZ. TİC. VE SAN. A.Ş.	AKÇEŞME MAH. MENDERES BULVARI NO:195 GÜMÜŞLER	DENİZLİ	0258 371 62 62
58	YATU BODRUM OTOMOTİV TİC. SAN. VE İNŞ. A.Ş	BEYLİK KIRLARI MEVKİLİ ATATÜRK BULVARI 291/A KONACIK BODRUM	MUĞLA	0252 363 96 77
59	YATU MUĞLA OTOMOTİV TİC. SAN. VE İNŞ. A.Ş	MARMARIS YOLU 2.KM ÜNİVERSİTE KARŞISI	MUĞLA	0252 223 81 23 /0252 223 82 26
60	YİĞİTVAR OTOMOTİV İNŞAAT TİC. VE SAN. LTD. ŞTİ.	1.OSB MEVKİLİ 2.CAD HAVAALANI YOLU NO: 8 YEŞİLYURT	MALATYA	0422 502 27 77 / 0422 502 29 99
61	YÖRÜK OTOMOTİV İTH. İHR. SAN. TİC. LTD. ŞTİ.	HAVAALANI KAVŞAĞI İPEK YOLU ÜZERİ 5.KM	VAN	0432 217 66 66 / 0432 217 20 10

Tüm yetkili servislerimize ve yedek parça malzemelerinin temin edileceği yerlere ilişkin güncel iletişim bilgilerine <https://www.lexus.com.tr/aftersales/kullanici-el-kitaplari/> adresinden ve bakanlık tarafından oluşturulan Servis Bilgi sisteminden (servis.gov.tr) ulaşabilirsiniz.

LEXUS TÜRKİYE

Cumhuriyet Mah. Yakacak D-100 Kuzey Yan Yolu Cad. No: 5 Kartal-İSTANBUL

Lexus İletişim Merkezi: (0212) 354 0 355

lexus.com.tr

Lexus Türkiye, Toyota Türkiye Pazarlama ve Satış A.Ş.'nin bir bölümüdür.